



Husqvarna®



K 7000 Ring

EAC

ET	Kasutusjuhend	2-29
LT	Operatoriaus vadovas	30-58
LV	Lietošanas pamācība	59-88
RU	Руководство по эксплуатации	89-121

Sisukord

Sissejuhatus.....	2	Transportimine, hoivlepanek ja utiliseerimine.....	26
Ohutus.....	4	Veotsing.....	26
Kokkupanek.....	11	Tehnilised andmed.....	28
Töö.....	14	Vastavusdeklaratsioon.....	29
Hooldamine.....	21		

Sissejuhatus

Toote kirjeldus

See K 7000 Ring on kaasaskantav käsi-ketaslõikur. Toote kasutamiseks tuleb see ühendada nõutava jõujaamaga.

Kasutusotstarve

Toodet kasutatakse kõva materjali lõikamiseks (nt müüritis ja teras). Ärge kasutage toodet muude tööde tegemiseks.

Toote tutvustus

Me teeme pidevalt tööd, et tõsta teie ohutust ja tõhusust töötamisel. Lisateabe saamiseks võtke ühendust hooldusesindajaga.

Märkus: Riiklikud õigusaktid võivad selle toote kasutamist piirata.

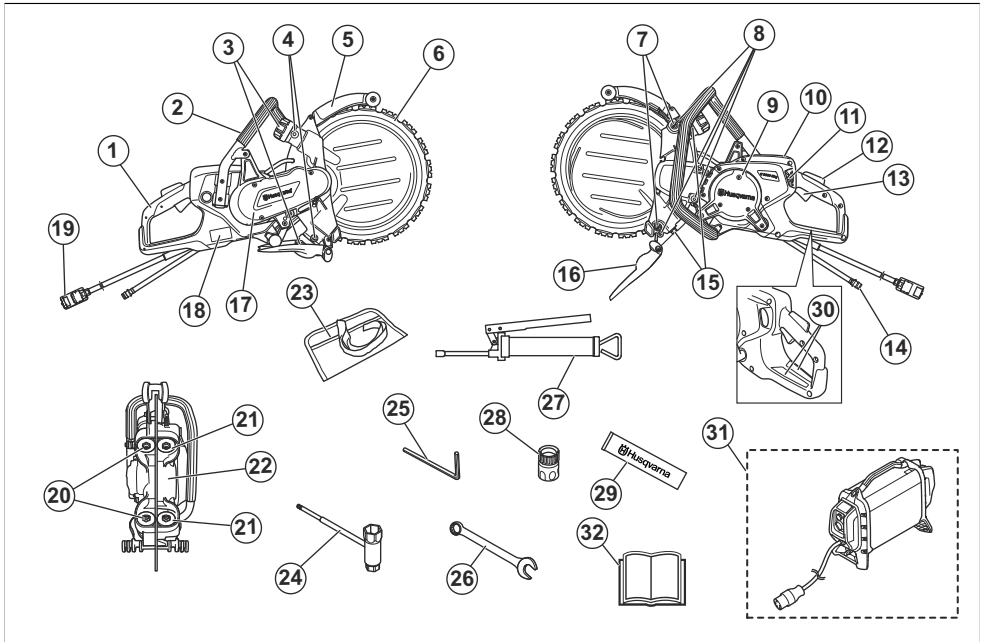

1. Tagumine käepide
2. Esikäepide
3. Juhtrullide rool
4. Õlitamisniplid
5. Lõikeketta kaitse

6. Teemantketas (ei kuulu tarnekomplekti)
7. Reguleerimiskruvid
8. Tugirullide katte kruvid
9. Hoolduskatted
10. Ekraan

11. Veekraan
12. Toitelüliti väljalülitamine
13. Toitelüliti
14. Sisendvee ühendus
15. Tugirullide kinnituste lukustusmutrid
16. Pritsmekaitse
17. Rihmakaitse
18. Andmesilt
19. Jõujaama ühendus
20. Juhtrullid
21. Tugirullid
22. Veoratas
23. Tööriistakott
24. Lehtsilmsvõti
25. Kuuskantvõti, 6 mm
26. Lahtine mutrivõti, 19 mm
27. Määrdeprits
28. Veeliitmikud, Gardena®
29. Laagrimääre
30. Teavitamis- ja hoiatustähised.
31. Kõrgsageduslik jõujaam, (nõutav, ei kuulu komplekti)
32. Kasutusjuhend

Sümbolid tootel



HOIATUS! Toode võib olla ohtlik ja põhjustada kasutaja või kõrvaliste isikute ohtliku kehavigastuse või surma. Ole ettevaatlik ja kasuta toodet õigesti.



Enne seadme kasutamist lugege kasutusjuhend hoolikalt läbi ja veenduge, et oleksite juhistest aru saanud.



Kandke heakskiidetud kaitsekiivrit, kõrvaklappe ja silmade kaitset ja hingamisteede kaitset. Vt jaotist *Isikukaitsevahendid lk 7*.



Lõikamisel tekib tolm. Tolm võib sissehingamisel põhjustada kehavigastusi. Kandke heakskiidetud hingamiskaitset. Tagage korralik õhutus.



Lõikeketta tekitatavad sädemed võivad süüdata kütuse, puidu, riided, kuiva rohu või muud tuleohtlikud materjalid.



HOIATUS! Tagasilöökk võib olla ootamatu, kiire ja jõuline ning põhjustada eluohtlikke kehavigastusi. Enne toote kasutamist lugege läbi kasutusjuhendis toodud juhised ja veenduge, et need oleksid teile täielikult arusaadavad. Vt jaotist *Tagasiviskumine lk 14*.



Veenduge, et lõikeketas ei oleks pragusid ega muid kahjustusi.



Ärge kasutage ketassae lõikeketaid.



See toode vastab kehtivatele ELi direktiividele.



Keskkonnamärgis. Toode või toote pakend ei kuulu olmejäätmete hulka. Toimetage see elektri- ja elektroonikajäätmete ringlussevõtupunkti.

Märkus: Ülejäänud seadmel toodud sümbolid/ tähised vastavad teatud riikides kehtivatele sertifitseerimisnõuetele.

Andmesilt



1. rida: Kaubamärk, mudel (X, Y)
2. rida: Toote ID
3. rida: Seerianumber koos tootmiskuupäevaga (A, N, X): aasta, nädal, järjekorranumber
4. rida: Tootja
5. rida: Tootja aadress
6. rida: Väljundvõimsus, lõikeketas p/min, lõikeketta jõudlus
7. rida: päritoluriik

Toote kahjustused

Me ei vastuta meie tootele tekitatud kahjude eest, kui:

- toodet on valesti parandatud;
- toote parandamisel on kasutatud osi, mis ei ole tootja poolt valmistatud või heakskiidetud;

- tootel on kasutatud tarvikut, mis ei ole tootja poolt valmistatud või heaks kiidetud;

- toodet ei ole parandatud volitatud hoolduskeskuses või volitatud isiku poolt.

Ohutus

Ohutuse määratlused

Mõistetega „hoiatus“, „ettevaatust“ ja „märkus“ juhitakse tähelepanu eriti olulistele kohtadele kasutusjuhendis.



HOIATUS: Tähistab kasutusjuhendi juhiste eiramise korral kasutaja või kõrvalseisjate kehavigastuse või surmaga lõppeva õnnetuse ohtu.



ETTEVAATUST: Tähistab kasutusjuhendi juhiste eiramise korral seadme, muude esemete või läheduses asuvate objektide kahjustamise ohtu.

Märkus: Tähistab antud olukorras vajalikku lisateavet.

Üldised ohutusalsed märkused elektritööriistade kohta



HOIATUS: Lugege läbi kõik elektrilise tööriistaga kaasas olevad hoiatused, juhised, tehnilised andmed ning tutvuge joonistega. Alltoodud juhiste eiramine võib põhjustada elektrilöögi, tulekahju ja/või ohtliku kehavigastuse.

Hoidke kõik ohutusalsed märkused ja juhised edasiseks kasutamiseks alles. Märkustes kasutatud elektritööriista mõiste tähistab võrgutoitel (juhtmega) elektritööriista või akutoitel (juhtmata) elektritööriista.

Töõala ohutus

- **Hoidke tööala puhas ja tagage hea valgustus.** Korralagedus või valgustamata tööalad võivad põhjustada õnnetusi.
- **Ärge kasutage elektritööriista plahvatusohtlikus keskkonnas, näiteks tuleohtlike vedelike, gaaside või tolmu läheduses.** Elektritööriistad võivad tekitada sädemeid, mis võivad tolmu või gaasid süüdata.
- **Hoidke elektritööriista kasutamise ajal lapsed ja kõrvalseisjad tööalast eemal.** Tähelepanu kõrvalejuhtimise korral võite kaotada kontrolli seadme üle.

Elektriohutus

- **Elektritööriista pistikud peavad sobima pistikupesaga. Ärge muutke pistikut mis tahes viisil.** Muutmata pistikud ja sobivad pistikupesad vähendavad elektrilöögi ohtu.

- **Vältige kehalist kokkupuudet maandatud pindadega (nt torud, radiaatorid, elektripliidid ja külmikud).** Teie keha maandamise korral on elektrilöögi oht suurem.
- **Vältige elektritööriistade kokkupuudet vihma ja märgade tingimustega.** Tööriista pääsenud vesi suurendab elektrilöögi saamise ohtu.
- **Kasutage juhete õigesti.** Ärge kunagi kasutage juhete elektritööriista kandmiseks, tõmbamiseks või pistikupesast eemaldamiseks. Kaitske juhete kuumuse, õli, teravate servade ja liikuvate osade eest. Kahjustatud või sõlmes juhte suurendab elektrilöögi ohtu.
- **Elektritööriistaga õues töötamisel kasutage välistingimustes kasutamiseks sobivat pikendusjuhet.** Välistingimustes kasutamiseks sobiva pikendusjuhtme kasutamine vähendab elektrilöögi ohtu.
- **Kui elektritööriista kasutamine niiskes keskkonnas on vältimatu, kasutage rikkevoolukaitsmega (RCD) kaitstud toidet.** RCD kasutamine vähendab elektrilöögi ohtu.



ETTEVAATUST: Ära kasuta masina pesemiseks survepesu, sest vesi võib siseneda elektrisüsteemi või mootorisse ja põhjustada masinal kahjustusi või lühise.

Inimeste kaitsmine

- **Olge elektritööriista kasutamisel tähelepanelik, jälgige oma tegevust ja kasutage tervet mõistust. Ärge kasutage elektritööriista, kui olete väsinud või uimasite, alkoholi või ravimite mõju all.** Hetkeline tähelepanematus elektritööriistade kasutamise ajal võib lõppeda tõsiste kehavigastustega.
- **Kasuta isikukaitselahendusi. Kasutage alati kaitseprille.** Asjakohastes tingimustes kaitsevahendite (nt tolumask, mittelibisevad turvajalatsid, kiiver või kõrvaklapid) kasutamine vähendab kehavigastuste ohtu.
- **Vältige soovimatut käivitumist. Enne seadme ühendamist toiteallika või akuga, üles tõstmist või kandmist veenduge, et lüliti on väljalülitatud asendis.** Elektritööriista kandmine sellisel, et sõrm on toitelültil, või lülitiga varustatud elektritööriistade pingestamine, võib lõppeda õnnetusega.
- **Eemaldage enne elektritööriista sisselülitamist kõik reguleerimis- ja nutrivõtmed.** Elektritööriista pöörleva osa külge jäetud nutri- vm võti võib põhjustada kehavigastusi.
- **Ärge küünitage liiga kaugemale. Säilitage kogu aeg kindel jalgealune ja tasakaal.** See annab ootamatutes olukordades parema kontrolli elektritööriista üle.

- **Kandke nõuetekohaseid riideid. Ärge kandke lahtiseid rõivaid ega ehteid. Hoidke juuksed, rõivad ja kindad liikuvatest osadest eemal.** Lahtised rõivad, ehted või pikad juuksed võivad liikuvate osade vahele kinni jääda.
- **Kui seadmetel on ühendus tolmueemaldus- ja kogumiseadmete jaoks, veenduge, et need on ühendatud ja neid kasutatakse õigesti.** Tolmukogumise kasutamise abil saab vähendada tolmuga seotud ohte.
- **Ärge muutuge tööriistade sagedasest kasutusest hooletuks ja ärge ignoreerige tööriistade ohutu kasutamise põhimõtteid.** Hooletu tegevus võib ka mürdosa sekundi jooksul põhjustada tõsiseid kehavigastusi.
- **Sõltuvalt tööriista kasutusviisist võib mootortööriista kasutamise ajal tekkinud vibratsioon seadme dokumentatsioonis esitatud koguväärtusest erineb.** Kasutajad peaksid välja selgitama isikukaitsemeetmed, mis põhinevad eeldataval tegelikel töötingimustel (arvestada tuleb töötsükli kõiki etappe – lisaks täisvõimsusega töötamisele loeb ka see aeg, mil seade on välja lülitatud, ja see aeg, kui seade töötab tühikäigul).
- **Hoia end löikekettast eemal, kui seadme mootor on sisse lülitatud.**
- **Järgige elektritööriista, tarvikute, tööriistaotsikute jm kasutamisel neid juhiseid ning arvestage töötingimuste ja -ülesandega.** Elektritööriista kasutamine muuks kui ettenähtud otstarbeks võib põhjustada ohtliku olukorra.
- **Hoidke käepidemed ja haardepinnad kuivad, puhtad ning õli- ja määrdevabad.** Libedate käepidemete ja haardepindade korral ei ole ootamatutes olukordades võimalik tööriista ohutult käsitseda ja juhtida.
- **Seadme alget konstruktsiooni ei tohi ilma tootja heakskiiduta mitte mingisugustel asjaoludel muuta.** Kasutage ainult originaalvaruosi. Lubamatud muudatused ja/või lisatarvikud võivad põhjustada kasutaja ja teiste isikute raskeid või isegi eluohtlikke kehavigastusi.
- **Veenduge, et tööpiirkonnas ega lõigatavas materjalis ei kulge torusid ega elektrijuhtmeid.**
- **Enne tööde alustamist tehke alati kindlaks ja tähistage gaasitorude kulgemisteed.** Gaasitorude läheduses lõikamisega kaasneb alati oht. Plahvatusohtu vältimiseks jälgige hoolikalt, et lõikamisel ei tekiks sädemeid. Keskenduge täielikult tööülesandele. Hooletus võib põhjustada raske kehavigastuse või surma.

Teenindus

- **Laske elektritööriista hooldada vastava väljaõppega remontijal, kes tohib kasutada ainult identseid asendusi.** See tagab elektritööriista ohutuse säilimise.
- **Ärge kunagi hooldage kahjustatud akusid.** Akusid võivad hooldada üksnes tootja või volitatud teenusepakkujad.

Ketaslõikuri ohutusalsed hoiatused

Elektritööriista kasutamine ja hooldamine

- **Ärge suruge elektritööriista jõuga. Kasutage rakenduse jaoks asjakohast elektritööriista.** Õige elektritööriist teeb töö ära paremini, ohutumalt ja ettenähtud kiirusel.
- **Ärge kasutage elektritööriista, kui lüliti vajutamisel ei lülitu seade sisse ega välja.** Mis tahes elektritööriist, mida pole võimalik juhtida, on ohtlik ja tuleb viivitamatult parandada.
- **Enne elektritööriista reguleerimist, tarvikute vahetamist või hoolepanekut eemaldage pistik toiteallikast ja/või aku elektritööriista küljest.** Taolised ennetavad ohutusmeetmed vähendavad elektritööriista tahtmatu käivitamise ohtu.
- **Hoidke elektritööriista, mida te kasvajagu ei kasuta, lastele kättesaamatus kohas ja ärge lubage elektritööriista kasutada isikutel, kes ei oska seda kasutada või pole neid juhiseid läbi lugenud.** Elektritööriistad on koolitamata kasutajate käes ohtlikud.
- **Kandke elektritööriista eest hoolt. Veenduge, et liikuvad osad poleks valesti joondunud või kinni kilinud, osad poleks mürdunud ja et ei esineks muid elektritööriista töötamist mõjutada võivaid tegureid.** Kahjustuse korral laske elektritööriist enne kasutamist remontida. Paljude õnnetuste põhjuseks on halvasti hooldatud elektritööriistad.
- **Hoidke löikevahendid teravad ja puhtad.** Nõuetekohaselt hooldatud teravate lõikeservadega löikevahendite kinnikiilumise tõenäosus on väiksem ja neid on hõlpsam juhtida.
- **Maksimaalse ohutuse tagamiseks tuleb tööriista komplekti kuuluv kaitsekate paigaldada kindlalt tööriista külge nii, et kasutaja poole oleks suunatud võimalikult väike kettaosa. Minge ise ja suunake kõrvalseisjad löikeketta pöörlemistasandist eemale.** Kaitsekate kaitseb kasutajat mürdunud löikeketta tükkide eest ja kettaga juhusliku kokkupuutumise eest.
- **Kasutage elektritööriistaga ainult seotud tugevdatud või teemantlõikekettaid.** Isegi kui mõne lisatarviku saab elektritööriista külge kinnitada, ei taga see ohutut kasutamist.
- **Lisatarviku nimikiirus peab vastama vähemalt elektritööriistale märgitud maksimumkiirusele.** Kui lisatarvikut kasutatakse nimikiirusest suuremal kiirusel, võib see puruneda ja laiali paiskuda.
- **Kettaid tohib kasutada ainult ettenähtud otstarbeks.** Näiteks ärge kasutage löikeketta külge lihvimiseks. Abrasiivsed löikekettad on ette nähtud servaga lihvimiseks, löikeketta küljele mõjuva jõu tõttu võib löikeketas puruneda.
- **Kasutage alati kahjustusteta kettaäärkuid, mis on valitud kettale vastava läbimõõduga.** Õige suurusega

kettaaärikuud toetavad ketast ja vähendavad selle purunemise tõenäosust.

- **Ärge kasutage kulunud tugevdatud kettaid, mis on pärit suurematel elektritööriistadel.** Suurema elektritööriista jaoks mõeldud kettad ei sobi kasutamiseks väiksema tööriista suurema kiirusega ja võivad lõhkeda.
- **Lisatarviku välislümbimõõt ja paksus peavad olema teie elektritööriista võimsusvahemikus.** Vale suurusega lisatarvikuid ei saa piisavalt hästi kaitsta ega käsitseta.
- **Ketta ja ääriku keskava suurus peab vastama elektritööriista spindli suurusele.** Kettad ja äärikud, mille keskava suurus ei vasta elektritööriista kinnitusele, ei ole tasakaalus, vibreerivad liigselt ja võivad muutuda juhitamatuks.
- **Ära kasuta kahjustatud kettaid.** Enne iga kasutuskorda kontrollige, et kettal pole võimalikke täkkeid ja pragusid. Kui elektritööriist või lõikeketas kukub maha, kontrollige kahjustuste olemasolu või paigaldage terve lõikeketas. Pärast lõikeketta kontrollimist ja paigaldamist minge ise ja suunake kõrvalseisjad lõikeketta pöörlemistasandist eemale ja käivitage elektritööriist üheks minutiks maksimumkiirusel ilma koormuseta. Kahjustatud lõikeketas laguneb tavaliselt selle testi käigus.
- **Kandke isikukaitsevarustust.** Olenevalt rakendusest kasutage näokaitset, kaitse- või ohutusprille. Vastavalt vajadusele kannake tolmu maski, kõrvaklappe, kindaid ja tööpõlle, mis kaitseks väljapaiskuvate väikeste töödeldava detaili osade eest. Silmade kaitse peab peatama eri tööde käigus tekkiva lendava prahi. Tolmu maski või respiraator peab suutma filtreerida töö käigus tekkivaid osakesi. Pikaajaline vali müra võib põhjustada kuulmiskadu.
- **Hoidke kõrvalseisjad tööalast ohutus kauges.** Kõik tööalale liiljad peavad kandama isikukaitsevarustust. Töödeldava detaili või lõikeketta osad võivad paiskuda laiali ja põhjustada vigastusi ka väljaspool vahetatut tööala.
- **Hoidke elektritööriista ainult isoleeritud haardepindadest, kui teostate toimingut, mille käigus võib lõiketarvik puutuda kokku peidetud kaablite või enda juhtmega.** Lõiketarvik, mis puutub kokku voolu all kaabliga, võib juhtida voolu elektritööriista metallosadesse ja see võib põhjustada kasutajale elektrilöögi.
- **Hoia juhe pöörlevast tarvikust eemale.** Juhitavuse kaotamisel võib juhe katkeda või takerduda ning see võib tõmmata käe lõikeketasse.
- **Ärge kunagi asetage elektritööriista maha enne, kui tarvik on täielikult seiskunud.** Pöörlev lõikeketas võib haarata pinda ja tõmmata elektritööriista teie kontrolli alt välja.
- **Ärge käivitage elektritööriista, kui kannate seda enda küljel.** Juhuslik kokkupuutumine pöörleva tarvikuga võib põhjustada riiete takerdumise ja tõmmata tarviku vastu teie keha.
- **Puhastage regulaarselt elektritööriista õhuavasid.** Mootori ventilaator tõmbab tolmu korpusesse ja

seadmesse kogunenud liigne metallipulber võib tekitada elektriõhu.

- **Ärge kasutage elektritööriista kergsüttivate materjalide lähedal.** Sädemed võivad materjalid süüdata.

Tagasiviskumine ja sellega seotud ohutused

- **Tagasiviskumine on lõikeketta äkiline reaktsioon kinnijäämisele või kinnikiilumisele.** Kinnijäämine või kinnikiilumine põhjustab pöörleva ketta järsu seiskumise, mis omakorda põhjustab kinnijäämispunktis elektritööriista kontrollimatu jõulise liikumise lõikeketta pöörlemisele vastupidises suunas.
- **Näiteks kui abrasiivne lõikeketas jääb kinni või kiilub kinni töödeldava detaili sisse, võib kinnijäämispunkti sisenev lõikeketas kaevuda materjali pinda, mis võib põhjustada ketta väljaronimise või väljalöömise.** Lõikeketas võib hüpata edasi või kasutajast eemale olenevalt lõikeketta liikumisest kinnijäämispunktis. Sellistes tingimustes võivad abrasiivsed lõikekettad ka puruneda.
- **Tagasiviskumise põhjuseks on elektritööriista väärkasutamine ja/või valed töövõtted või -tingimused ning selle vältimiseks tuleb järgida alljärgnevat ettevaatusabinõusid.**
- **Hoidke elektritööriista kõvasti kinni ja paigutage oma keha ja käsi nii, et saaksite tagasiviskumisjõule reageerida.** Tagasiviskumise või käivitamisel reaktsioonimomendi maksimaalseks ohjamiseks kasutage alati lisakäepidet, kui see on olemas. Õigete ettevaatusabinõudega suudab kasutaja ohjata reaktsioonimomenti või tagasiviskumist.
- **Ärge kunagi pange kätt pöörleva tarviku lähedale.** Tarviku tagasiviskumisel võib see tabada teie kätt.
- **Ärge hoidke keha lõikeketta pöörlemistasandis.** Tagasiviskumine heidab kinnijäämispunktis tööriista lõikeketta pöörlemisele vastupidises suunas.
- **Olge eriti ettevaatlik nurkade, teravate servade jms töötlemisel.** Vältige tarviku vappumist ja kinnijäämist. Nurgad, teravad servad või vappumine võivad põhjustada pöörleva tarviku kinnijäämise ja selle üle kontrolli kaotamise või tagasiviskumise.
- **Ärge kinnitage ketiga lõikeketas puidule, segmenteeritud teemantketast, mille väline vahe on üle 10 mm või hammastega saeketast.** Seda tüüpi lõikekettad põhjustavad sageli tagasiviskumist ja kontrolli kaotamist.
- **Ärge laske lõikekettal kinni jääda ega rakendage liigest jõudu.** Ärge üritage teha liiga sügavat lõiget. Lõikekettale liigse pinge avaldamine suurendab koormust ja vastuvõtlikkust vändumisele või lõikeketta kinnijäämisele lõikesse ning tagasiviskumise ja purunemise ohtu.
- **Kui lõikeketas jääb kinni või kui katkestate mistahes põhjusel lõikamise, lülitage elektriseade välja ja hoidke seda liikumatult kuni lõikeketta täieliku seiskumiseni.** Ärge üritage eemaldada

lõikeketast lõikamiskohast, kui ketas liigub, sest see võib põhjustada tagasiviskumise. Tehke kindlaks lõikeketta kinnijäämise põhjus ja kõrvaldage see.

- **Ärge jätkake lõikamist, kui lõikeketas on töödeldava detaili sees.** Laske lõikeketal saavutada täispöörded ja sisenege alles siis lõikamiskohta. Kui käivitite elektritööriista sel ajal kui lõikeketas on töödeldava detaili sees, võib lõikeketas kinni jääda, üles hüpata või tagasi viskuda.
- **Toestage paneelid või suured detailid, et vähendada lõikeketta kinnijäämise ja tagasiviskumise ohtu.** Suured detailid võivad oma raskuse all kokku vajuda. Mõlemale poole lõikeketast tuleb paigaldada detaili alla lõikejoone lähedale ja mõlemasse otsa toed.
- **Olge eriti ettevaatlik olemasolevatesse seintesse või muudesse varjatud kohtadesse avade lõikamisel.** Läbitungiv lõikeketas võib lõigata gaasi- või veetorusid, elektrijuhtmeid või tagasilööki põhjustavaid esemeid.

Üldised ohutuseeskirjad



HOIATUS: Enne toote kasutamist lugege läbi järgnevad hoiatused.

- Ketaslõikur on ohtlik tööriist, kui seda hooletult või valesti kasutada, ja võib põhjustada ohtlikke või surmavaid kehavigastusi. Seepärast on väga tähtis, et loete käsitsemisõpetuse põhjalikult läbi ja saate kõikidest eeskirjadest korralikult aru. Esmakordsetel kasutajatel on soovitatav enne toote kasutamist omandada praktilised teadmised.
- Ärge tehke sellele tootele muudatusi. Tootja heakskiiduta muudatused võivad põhjustada tõsiseid kehavigastusi või surma.
- Ärge kasutage toodet, kui on võimalik, et teised isikud on seadmes muudatusi teinud.
- Kasutage ainult originaalvarukuid ja originaalvaruosi. Tootja heakskiiduta tarvikud ja varuosad võivad põhjustada tõsiseid kehavigastusi või surma.
- Hoidke toode puhas. Veenduge, et märgid ja tähised oleksid selgelt loetavad.
- Ärge kunagi lubage toodet kasutada või hooldada lastel ega teistel isikutel, kes pole vastavat koolitust saanud.
- Ärge lubage kellelgi toodet kasutada enne, kui ta on lugenud kasutusjuhendit ja selle sisu endale selgeks teinud.
- Lubage ainult volitatud isikutel toodet kasutada.
- Toodet tekitab töötades elektromagnetvälja. Teatud tingimustel võib väli häirida aktiivseid või passiivsete meditsiiniliste implantaatide tööd. Raskete või surmaga lõppevate kehavigastuste ohtu vähendamiseks soovitate meditsiinilisi implantaate kasutataval inimestel pidada enne selle toote kasutamist nõu oma arsti ja implantaadi valmistajaga.

- Kasutusjuhendis olev teave ei asenda erialaseid teadmisi ja oskusi. Kui teil tuleb seadmega töötamisel ette olukord, kus tunnete ennast ebakindlalt, peatage töö ja küsige asjatundja käest nõu. Pöörduge hooldusesindusse. Ärge võtke ette töid, mille tegemisel te ei tunne ennast kindlalt.

Ohutusjuhised kasutamisel



HOIATUS: Enne toote kasutamist lugege läbi järgnevad hoiatused.

- Enne ketaslõikuri kasutamist peate mõistma, mis on tagasiviskumine, kuidas see tekib ja kuidas seda ära hoida. Vt jaotist *Tagasiviskumine lk 14*.
- Tehke ohutuskontrollid, hooldus- ja remonditööd selles kasutusjuhendis kirjeldatud viisil. Mõned hooldustööd tuleb lasta teha heakskiidetud hoolduskeskuses. Vt jaotist *Ohutusjuhised hooldamisel lk 11*.
- Ärge kasutage toodet, kui see on kahjustatud.
- Ärge kasutage toodet, kui olete väsinud, haige või tarvitanud alkoholi, narkootikume või ravimeid. Nendel tingimustel võib olla soovimatu mõju teie nägemisele, tähelepanelikkusele, koordinatsioonile või hinnangule.
- Ärge käivitage toodet, kui rihm ja rihmakaitse pole paigaldatud. Siduri kinnitus võib lahti tulla ja põhjustada kehavigastuse.
- Lõikeketta kasutamisel tekivad sädemed, mis võivad süüdata tuleohtlikke materjale (nt bensiini, gaasi, puit, riided ja kuiv rohi).
- Ärge kunagi lõigake asbestmaterjali.

Isikukaitsevahendid



HOIATUS: Enne toote kasutamist lugege läbi järgnevad hoiatused.

- Seadmega töötamisel kasutage alati ettenähtud isikukaitsevahendeid. Isikukaitsevarustus ei välista õnnetusi, kuid vähendab vigastuste astet. Paluge õige varustuse valimiseks nõu hooldusesindajalt.
- Kandke heakskiidetud kaitsekiivrit.
- Kandke heakskiidetud kõrvaklappe. Pikaajaline müra võib tekitada püsiva kuulmiskahjustuse. Kui kasutate kõrvaklappe, olge tähelepanelik hoigete ja hoiatussignaalide suhtes. Mootori seiskumisel võtke kuulmiskaitse kohe ära.
- Kasutage heakskiidetud silmade kaitset, et vähendada lendavatest esemetest tulenevate vigastuste ohtu. Näomaski kasutamisel tuleb lisaks kanda ka heakskiidetud kaitseprille. Koosõlastatud kaitseprillide all mõeldakse selliseid prille, mis vastavad standardile ANSI Z87.1 USA-s või EN 166 Euroopa Liidu riikides. Visiir peab vastama standardile EN 1731.
- Kasutage tugevaid kindaid.

- Kandke heakskiidetud hingamisteede kaitset. Lõikurite, lihvimismasinade, puuride ning muude materjalide lihvimise ja vormimise seadmete kasutamisel võib tekkida tolmu või gaase, mis sisaldavad kahjulikke keemilisi aineid. Kontrollige töödeldava materjali olemust ja kandke sobivat hingamiskaitset.
- Kasutage hästiistuvaid, vastupidavaid ja mugavaid riideid, mis annavad liikumisvabaduse. Lõikamine tekitab sädemeid, mis võivad riided põlema süüdata. soovibab kanda leegilevikut aeglustavat puuvilla või tugevat teksariiet. Ärge kandke riietust, mis on valmistatud materjalidest nagu nailon, polüester või kunstsiid. Süttimise korral võib selline materjal sulada ja naha külge kleepuda. Ärge kandke lühikesi pükse.
- Kandke terasest ninaosakaitse ja libisemiskindla tallaga saapaid.
- Hoidke esmaabikomplekt alati enda lähedal.



- Lõikekettast võib lenduda sädemeid. Hoidke tulekustuti alati käepärast.

- Sümptomid võivad ägeneda külma temperatuuri korral. Toode külmas keskkonnas kasutades kandke sooje riideid ning hoidke käed soojad ja kuivad.
- Nõuetekohase vibratsioonitaseme säilitamiseks hooldage ja kasutage toodet vastavalt kasutusjuhendile.
- Tootel on vibratsioonisummutussüsteem, mis vähendab käepidemelt kasutajale kanduvat vibratsiooni. Laske tootel tööd teha. Ärge lükake toodet jõuga. Hoidke toodet käepidemetest kergelt, aga nii, et saate toodet kindlalt juhtida ja ohutult kasutada. Ärge suruge käepidemeid lõppasendis rohkem kui vaja.
- Hoidke käsi ainult käepidemel või käepidemel. Hoidke kõik muud kehaosad tootest eemal.
- Kui vibratsioon muutub järsult tugevaks, seisake toode kohe. Ärge jätkake kasutamist enne, kui tugevnenud vibratsiooni põhjus on kõrvaldatud.
- Graniidi või kõva betooni lõikamine põhjustab tootes suuremat vibratsiooni kui pehme betooni lõikamine. Nüri, defektned või valesti tüüpi või valesti teritatud lõikeosa suurendab vibratsioonitaset

Toote ohutusseadmed



HOIATUS: Enne toote kasutamist lugege läbi järgmised hoiatused.

- Ärge kasutage toodet, mille ohutusseadmed on kahjustatud või ei tööta korralikult.
- Kontrollige ohutusseadmeid regulaarselt. Kui ohutusseadmed on kahjustatud või ei tööta korralikult, pöörduge volitatud hooldustöökoja poole.
- Ärge muutke ohutusseadmeid.
- Ärge kasutage toodet, kui kaitseplaadid, kaitsekatted, ohutuslülitid või muud kaitseadmed puuduvad või on kahjustatud.

Vibratsiooniohutus



HOIATUS: Enne toote kasutamist lugege läbi järgnevad hoiatused.

- Toote kasutamise ajal kandub vibratsioon tootest kasutajasse. Toote regulaarne ja sagedane kasutamine võib tekitada kasutajale vigastusi või vigastusi tõsisemaks muuta. Vigastusi võivad kannatada sõrmed, käed, randmed, käsivarred, õlad ja/või närvid ja verevarustus või muud kehaosad. Vigastused võivad olla invaliidistavad ja/või püsivad ning need võivad nädalate, kuude või aastate jooksul järk-järgult ägeneda. Vigastusi võivad kannatada vereringesüsteem, närvisüsteem, liigesed ja muud kehaosad.
- Sümptomid võivad esineda toote kasutamise ajal või muul ajal. Kui teil on sümptomid ja jätkate toote kasutamist, võivad sümptomid ägeneda või muutuda püsivaks. Pöörduge arsti poole järgmiste või muude sümptomite esinemisel:
 - tuimus, tunnetuse kadumine, surin, torkiv tunne, valu, põletav valu, tuikamine, jäikus, kohmakus, jõu kadumine, naha värvuse või seisundi muutumine.

Toitelüliti lukustus ja vee ON/OFF klapp

Toitelüliti lukustus hoiab ära toite soovimatu sisselülitamise ja kohandab vee OF/OFF klappi.

Käepidemest käega kinni võtmisel ja toitelüliti lukustuse (A) lükkamisel vabaneb toitelüliti (B) ja avaneb veeklapp.

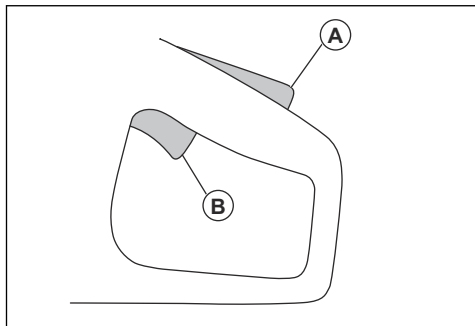

Käepidemest lahti lastes lähevad nii toitelüliti kui toitelüliti lukustus tagasi algasendisse. See funktsioon lukustab toitelüliti ja seiskab toote. Veeklapp läheb uuesti suletud olekusse.

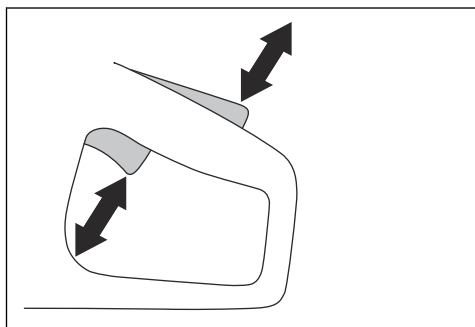

Toitelüliti lukustuse kontrollimine

1. Veenduge, et toitelüliti oleks pärast toitelüliti lukustuse vabastamist tühikäigu asendisse lukustatud.

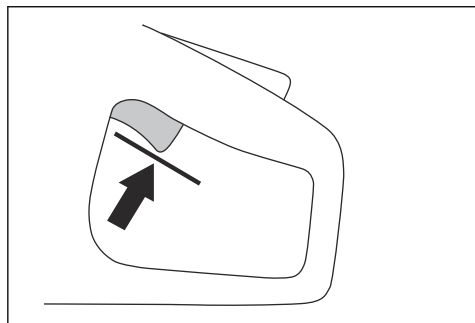

2. Vajuta toitelüliti lukustust ja veenduge, et vabastamisel liiguks see tagasi algasendisse.

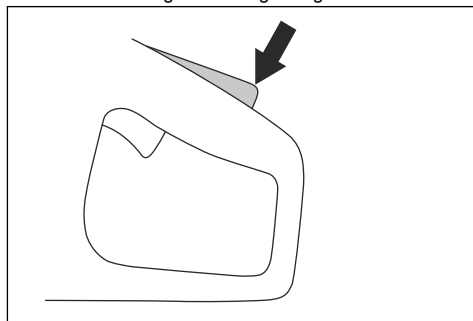

3. Veendu, et toitelüliti ja toitelüliti lukustus liiguks takistamatult ning tagastusvedrud töötaksid korrektset.

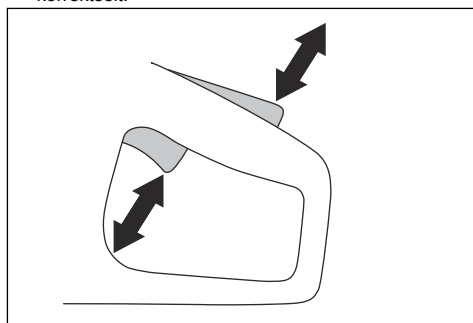

4. Käivita seade ja rakenda täispöörded. Vt jaotist *Toote käivitamine lk 19*.

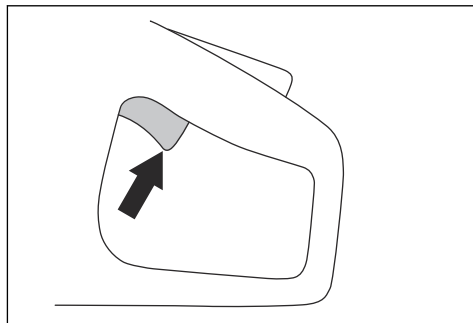

5. Vabasta toitelüliti ja veendu, et lõikeketas peatuks vähem kui 10 sekundiga ja jääks paigale.

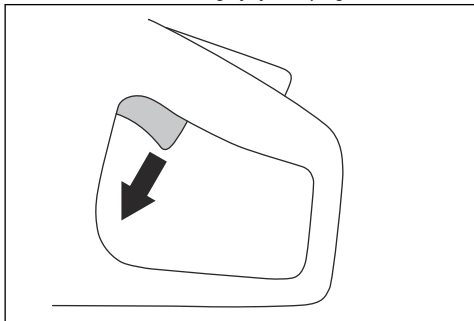

X-Halt

Märkus: Funktsioon X-Halt ühildub ainult mudelitega PP 70 ja PP 8.

Funktsioon X-Halt on elektrooniline pidurisüsteem, mis rakendub tagasiviskumise korral. See funktsioon ei kaitse alati tagasiviskumisest tingitud kehavigastuse eest, kuid vähendab seda ohtu. Tagasiviskumise vältimiseks ja vigastusohu vähendamiseks tuleb kasutada ohutuid töövõtteid.

Funktsioon X-Halt on alati sisse lülitatud, kui toode töötab.

Lõikeketta kaitse



HOIATUS: Enne tootega töölehakkamist veenduge, et lõikeketta kaitse oleks õigesti toote külge kinnitatud. Ärge kasutage toodet, kui lõikeketta kaitse puudub, on defektne või pragunenud.

Lõikeketta kaitse paigaldatakse lõikeketta kohale. Lõikeketta kaitse hoiab ära kehavigastused, kui lõikeketta osad või lõigatud materjali tükid paiskuvad kasutaja suunas.

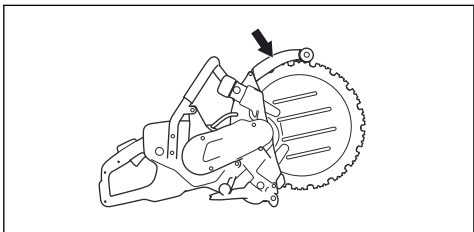

Lõikeketta ja lõikeketta kaitsme kontrollimine



HOIATUS: Kahjustatud lõikeketta kasutamine võib põhjustada vigastusi.

1. Kontrollige, et lõikeketas oleks õigesti paigaldatud ja sellel poleks märke kahjustustest.
2. Kontrollige, et lõikeketta kaitsmel poleks pragusid ega kahjustusi.
3. Kahjustatud lõikeketta kaitse vahetage välja. Rohkem juhiseid leiate toote tehasejuhendist.

Pritsmekaitse

Pritsmekaitse kaitseb kasutajat tema suunas paiskuva vee eest. Samuti hoiab pritsmekaitse ära kehavigastused, kui lõigatud materjali tükid paiskuvad kasutaja suunas.

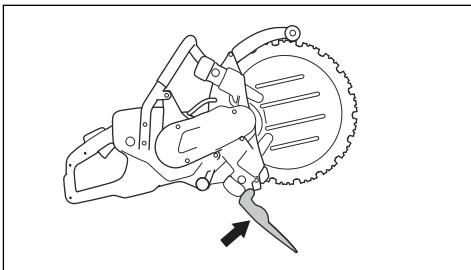

Pritsmeketta kaitse kontrollimine



HOIATUS: Kahjustatud pritsmekaitsme kasutamine võib põhjustada vigastusi.

1. Kontrollige, et pritsmekaitse oleks õigesti paigaldatud ja sellel poleks märke kahjustustest.
2. Kontrollige, et pritsmekaitsmel poleks pragusid ega kahjustusi.
3. Vahetage kahjustatud pritsmekaitse välja.

Käivituse ja ülekoormuse kaitse

Sellel tootel on elektrooniliselt juhitud käivituse ja ülekoormuse kaitse, Elgard™. Elektroonika peatab voolu kohe, kui lõiketera ei liigu vabalt.

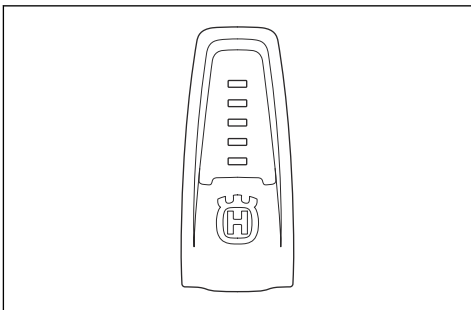

Märgutulede kohta lisateabe saamiseks vaata tabelit jaotises *Märgutuled ekraanil lk 20*.

Vibratsioonisummutussüsteem

Seade on varustatud vibratsioonisummutussüsteemiga, mis vähendab vibratsiooni ja teeb seadme kasutamise mugavaks. Seadme vibratsioonisummutussüsteem summutab mootorist ja löikeosast toote käepidemesse kanduda võivaid vibratsioone.

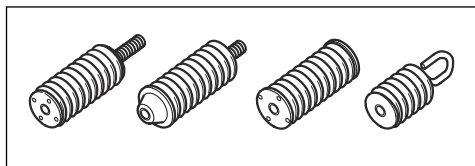

Vibratsioonisummutussüsteemi kontrollimine



HOIATUS: Veendu, et mootor oleks välja lülitatud ja toitepistik lahti ühendatud.

1. Veenduge, et vibratsioonisummutusseadised poleks pragunenud ega deformeerunud. Kui vibratsioonisummutusseadised on kahjustatud, vahetage need välja.

2. Veendu, et vibratsioonisummutusseadised oleksid mootori ja käepidemete külge kindlalt kinnitatud.

Ohutusjuhised hooldamisel



HOIATUS: Enne toote kasutamist lugege läbi järgnevad hoiatused.

- Veendu, et mootor oleks välja lülitatud ja toitepistik lahti ühendatud.
- Kasutage isikukaitsevahendeid. Vt jaotist *Isikukaitsevahendid lk 7*.
- Kui toodet regulaarselt ja õigesti ei hooldata, suureneb oht, et toode saab kahjustada ja võib kedagi vigastada.
- Hooldage toodet ainult selle kasutusjuhendi järgi. Laske kõik muud hooldustööd teha heakskiidetud hoolduskeskuses.
- Laske toodet regulaarselt hooldada heakskiiduga hooldustöökojas.
- Asendage kahjustatud, kulunud ja katkised osad.
- Kasutage alati originaalisatarkivikuid.

Kokkupanek

Lõikekettad



HOIATUS: Kasutage toote kokkupanemise ajal alati kaitsekindaid.



HOIATUS: Lõikeketas võib puruneda ja kasutajat raskelt vigastada.



HOIATUS: Kontrollige lõikeketast pragude, kadunud segmentide, moonutuste või tasakaalustamatuse suhtes enne kasutamist ja kohe pärast juhusliku eseme vastu põrkumist. Ärge kasutage kahjustatud lõikeketast. Pärast lõikeketta kontrollimist ja paigaldamist minge ise ja suunake kõrvalseisjad lõikeketta pöörlemistasandist eemale ja käituge elektritööriista ühe minuti vältel maksimumkiirusel ilma koormuseta.



HOIATUS: Lõikeketta tootja annab lõikeketta kasutamise ning õige hooldamise kohta hoiatusi ja soovitusi. Need hoiatused on lõikekettaga kaasas. Lugege läbi lõikekettaga kaasaolevad juhised ning järgige neid.

Teemantlõikekettad



HOIATUS: Teemantkettad muutuvad töötamise käigus väga tuliseks. Liiga kuum teemantketas ei anna häid tulemusi, kahjustab ketast ja on ohtlik.



HOIATUS: Ärge kasutage plastmaterjali lõikamiseks teemantkettaid. Kuum teemantketas võib plasti sulatada, mis võib põhjustada tagasiviskumise.

- Teemantketastel on terasest südamik ja segmentid, mis on valmistatud tööstuslikest teemantidest.
- Teemantketastega saab lõigata müüritist, sarrustatud betooni ja kivi.
- Kasutage alati konkreetse materjali lõikamiseks ette nähtud õiget teemantketast.
- Töödada tohib ainult terava teemantkettaga.
- Kui te kasutate ebaõiget sisendrõhku või lõikate materjale nagu kõva raudbetoon, võivad teemantkettad muutuda nüriks. Kui te kasutate nüri teemantketast, muutub see liiga kuumaks, mis võib põhjustada teemantsegmentide lahtitulekut.

Lõikeketta vibratsioon



ETTEVAATUST: Kui kasutate toodet liiga suure jõuga, võib lõikeketas minna liiga kuumaks, painduda ja tekitada vibratsiooni.

Kasutage seadet väiksema jõuga. Kui vibratsioon püsib, vahetage löikeketas välja.

Ringlöikeketas



HOIATUS: Ära tee ringlöikekettal muudatusi. Muudatused võivad põhjustada ohtliku kehavigastuse. Juhiste saamiseks võta ühendust edasimüüjaga.

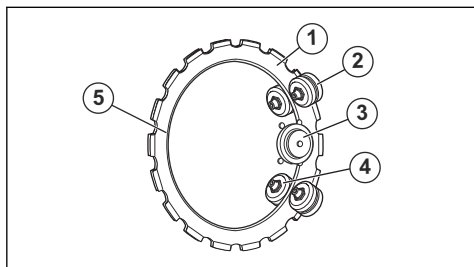

1. Löikeketas
2. Tugirullid
3. Veoratas
4. Juhtrullid
5. Siseserv

Löikeketta teritamine

Märkus: Parimate lõikamistulemuste saavutamiseks kasutage teravat löikeketast.

- Löikeketta teritamiseks lõigake pehmet materjali, näiteks liivakivi või tellist.

Löikeketta paigaldamine



HOIATUS: Veendu, et mootor oleks välja lülitatud ja toitepistik lahti ühendatud.



HOIATUS: Kasutage toote kokkupanemise ajal alati kaitsekindaid.



HOIATUS: Ära pane kasutatud löikekettasüdamikule uusi teemantsegmente. Kasutatud löikekettasüdamik võib murduda või mõrnedada ning põhjustada kasutajale ohtliku kehavigastuse.



HOIATUS: Veendu, et löikeketas oleksid heas seisukorras ning et sellel pole kahjustusi. Kahjustatud löikeketas

võib murduda ja põhjustada ohtliku kehavigastuse.

1. Puhasta löikeketta pind.

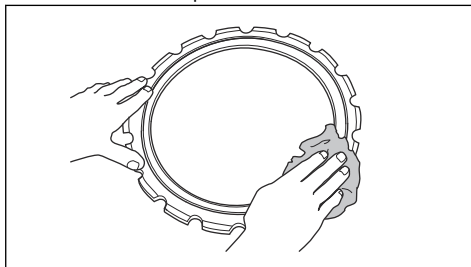

2. Eemalda tugirullide kaitsme 2 lukustusmutrit.

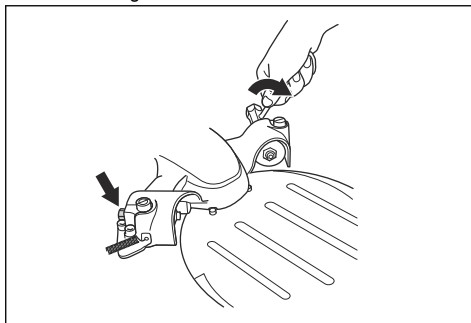

3. Keera lahti 2 reguleerimiskruvi.

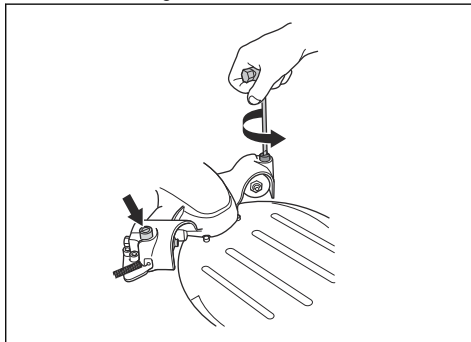

4. Eemalda 2 lukustusnupp.

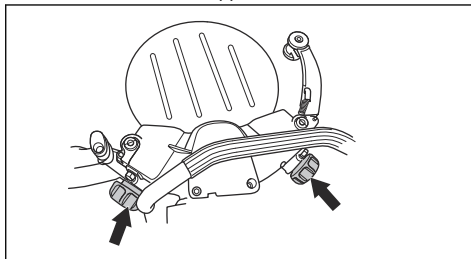

5. Eemalda 6 mm kuuskantvõtmega neli kruvi, mis hoiavad tugirullide kaitset oma kohal.

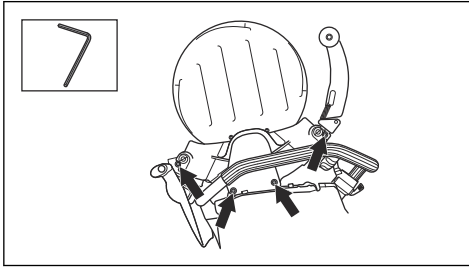

6. Võta tugirullide kaitse ära.

7. Paigalda lõikeketas. Veendu, et lõikeketta siseserv on veoratta soones. Veendu, et juhtrollid lähevad lõikeketta soonde (A). Vt jaotist *Ringlõikeketas lk 12*.

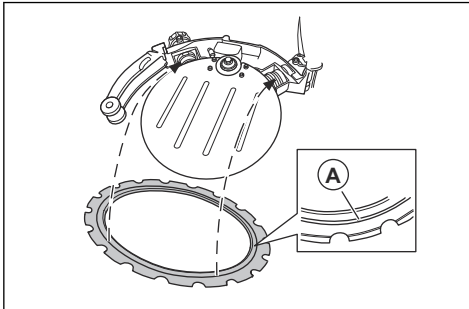

8. Vajadusel suru juhtrollid oma kohale.

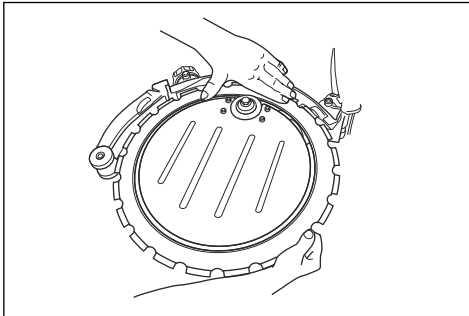

9. Paigalda tugirullide kaitse. Veendu, et juhtrolli äärikud lähevad lõikeketta soonde (A).

10. Pinguta 4 kruvi, mis hoiavad rihmakaitset paigal.

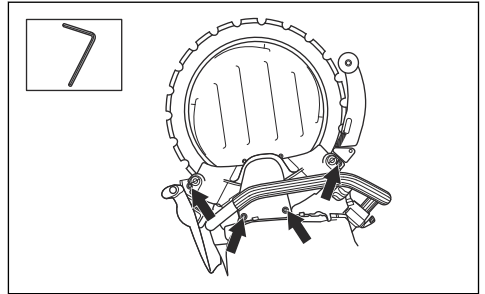

11. Keera lõikeketast käega. Veendu, et tugirullid ei ole pandud vastu lõikeketast.

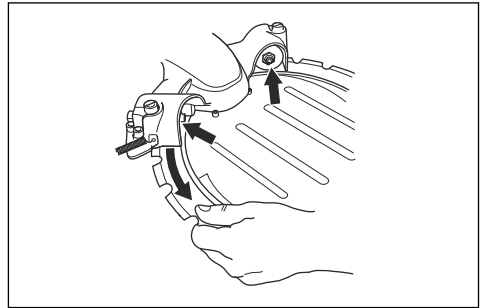

12. Sea toode püstisesse asendisse.

13. Reguleeri 2 reguleerimiskruvi, kuni tugirullid puudutavad lõikeketast.

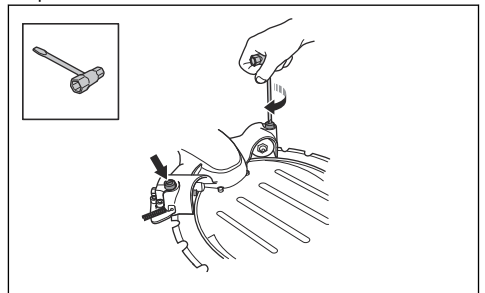

ETTEVAATUST: Ära reguleeri tugirulle, kui toode on küllili. Siis läheb reguleerimine valesti ja see võib lõikeketast kahjustada.

14. Veendu, et saad löikeketta pööramise ajal tugirulli pöidlaga peatada.

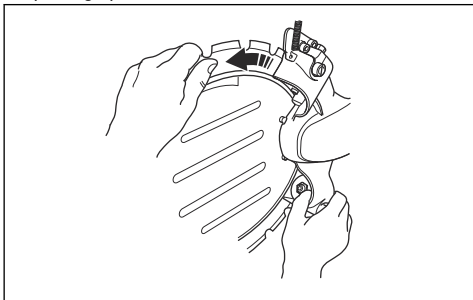

15. Pinguta tugirullide kaitsme 2 lukustusmutrit.

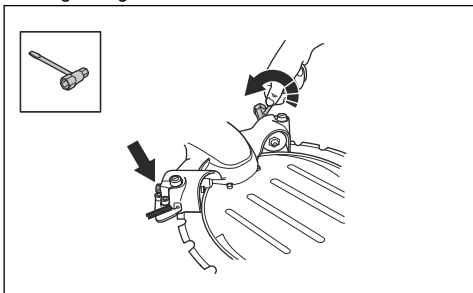

16. Veendu, et saad löikeketta pööramise ajal tugirulli pöidlaga peatada.

17. Keera 2 lukustusnuppu korralikult kinni.

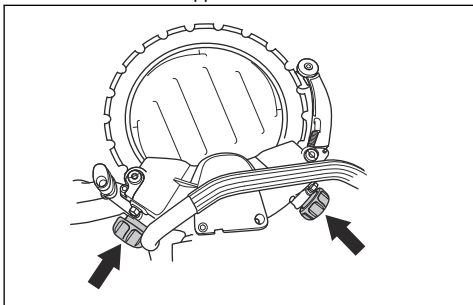

Toruklamber

Toruklamber on selle toote tarvik, mis aitab sul teha betoontorudesse sirgeid ja täpseid löikeid.

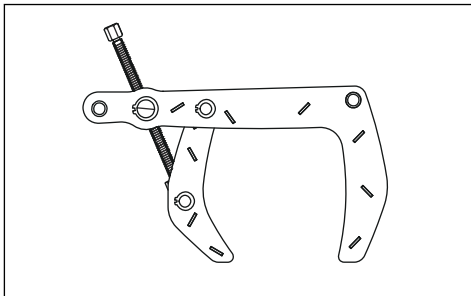

Töö

Sissejuhatus



HOIATUS: Enne toote kasutamist lugege läbi ohutuspeatükk ja veenduge, et oleksite kõigest aru saanud.



Tagasiviskumine

HOIATUS: Tagasilöögid on ootamatud ja väga jõulised. Ketaslõikur võib ringja liikumisega üles ja kasutaja poole tagasi viskuda, põhjustades tõsiseid või isegi surmavaid vigastusi. Enne toote kasutamist on hädavajalik endale selgeks teha, mis põhjustab tagasilööke ning kuidas neid vältida.

Tagasilöök on äkiline liikumine ülespoole, mis võib juhtuda, kui ketas on tagasilöögisektoris kinni jäänud või pitsitatud. Tagasilöögid on tavaliselt väikesed ning mitte kuigi ohtlikud. Sellegipoolest võib tagasilöök olla ka väga jõuline ning suunata ketaslõikuri ringja liikumisega üles ja tagasi kasutaja suunas, põhjustades tõsiseid või isegi surmavaid vigastusi.

Reaktiivjõud

Lõikamisel on alati olemas reaktiivjõud. See jõud tõmbab seadet ketta pöörlemisele vastassuunas. Enamasti on see jõud tähtsusetu. Kui lõiketera jääb kinni, on reaktiivjõud tugev ning te võite ketaslõikuri üle kontrolli kaotada.

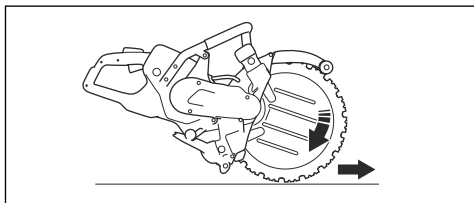

Ärge liigutage toodet, kui lõikeosa pöörleb. Güroskoopilised jõud võivad takistada ettenähtud liikumist.

Tagasilöögisektor

Ärge kunagi kasutage lõikamiseks ketta tagasilöögisektorit. Kui lõikeketas jääb tagasilöögisektoris kinni, suunab reaktiivjõud ketaslõikuri ringja liigutusega üles ja tagasi kasutaja suunas, põhjustades tõsiseid või isegi surmavaid vigastusi.

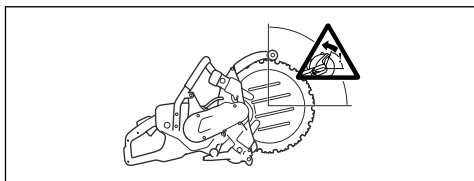

Pöörlemisest tingitud tagasiviskumine

Pöörlemisest tingitud tagasiviskumine toimub, kui lõikeketas ei saa tagasiviskumise ohusektoris vabalt liikuda.

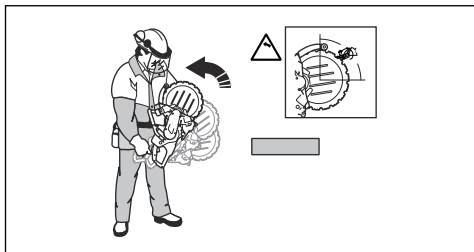

Tõusev tagasilöök

Kui lõikamisel kasutatakse tagasilöögisektorit, paneb reaktiivjõud ketta lõiget mööda ülespoole liikuma. Ärge kasutage tagasilöögisektorit. Tõusva tagasilöögi vältimiseks kasutage ketta alumist neljandikku.

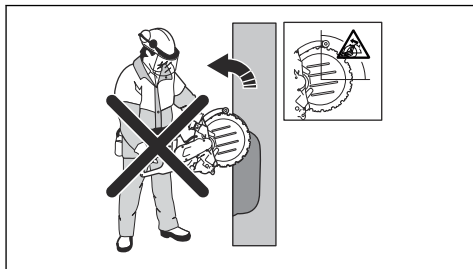

Tagasilöök kinnijäämisel

Ketas võib kinni jääda, kui lõige sulgub. Kui lõiketera jääb kinni, on reaktiivjõud tugev ning te võite ketaslõikuri üle kontrolli kaotada.

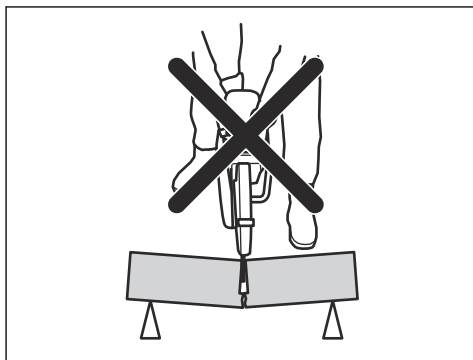

Kui lõikeketas jääb tagasilöögisektoris kinni, suunab reaktiivjõud ketaslõikuri ringja liigutusega üles ja tagasi kasutaja suunas, põhjustades tõsiseid või isegi surmavaid vigastusi. Olge tähelepanelik ning jälgige lõigatava detaili võimalikku nihkumist. Kui lõigatav detail on halvasti toetatud ja liigub lõikamise ajal, võib see ketta lõikesoone kinni suruda ja põhjustada tagasilöögi.

Torude lõikamine



HOIATUS: Kui ketas kiilub tagasiviskumise ohusektoris kinni, on tagajärjeks tõsine tagasiviskumine.

Eriti ettevaatlikult tuleb tegutseda torude lõikamisel. Kui torupole korralikult toetatud ja lõige ei ole kogu lõikamistoimingu vältel avatud, võib ketas kinni jääda. Olge eriti tähelepanelik, kui lõikate muhvotsaga toru või lõikate toru kraavis, sest halva toetuse korral võib toru rippuma jääda ja ketta kinni suruda.

Kui torul lastakse rippu jääda ja löikesoon kinni suruda, kiilub löikeketas tagasilöögisektoris kinni ja võib põhjustada tugeva tagasilöögi. Kui toru on korralikult toetatud, liigub toru ots allapoole, avades löikesoone ja võimaldades sujuvat lõikamist.

1. Kinnitage toru, et see ei saaks hakata lõikamise ajal liikuma ega veerema.

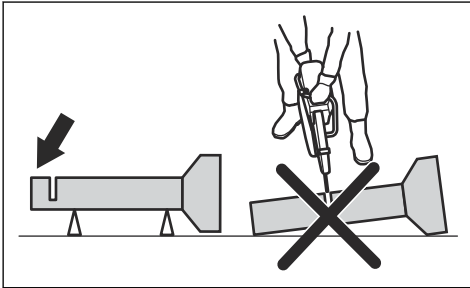

2. Tehke lõige toru seksiooni I.

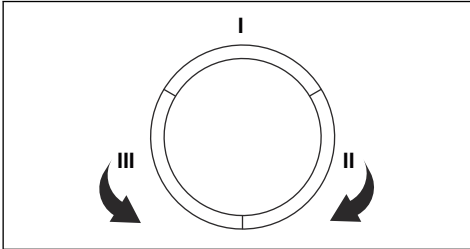

3. Kontrollige, kas lõige avaneb, et vältida ketta kinnijäämist.

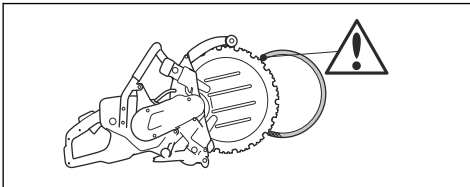

4. Seejärel liikuge küljele II ja tehke lõige seksioonist I kuni toru alumise küljeni.
5. Seejärel liikuge küljele III ja tehke viimane lõige, alustades ülvalt ja lõpetades all.

Tagasiviskumise vältimine



HOIATUS: Välti olukordi, kus võib tekkida tagasiviskumine. Olge ketaslõikuri kasutamisel ettevaatlik ja veenduge, et ketas ei jää kuunagi tagasiviskumise ohusektoris kinni.



HOIATUS: Ketta asetamisel olemasolevasse lõikesse olge ettevaatlik.



HOIATUS: Tagage, et töödeldav detail ei saaks lõikamise ajal liikuda.



HOIATUS: Tagasiviskumist ja selle ohtlike tagajärgi saab vältida ainult töötajase, kasutades õigeid töövõtteid.

- Toestage töödetaali alati nii, et lõige oleks lõikamise ajal avatud. Kui lõige on avatud, siis tagasiviskumist ei teki. Kui lõige sulgub ja ketas kinni jääb, on tagasiviskumise oht olemas.

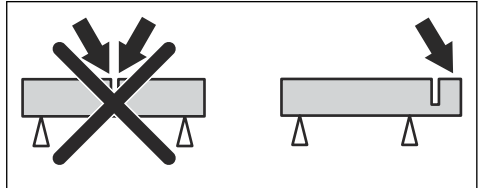

Ettevalmistused enne toote käivitamist

- Lugege kasutusjuhend põhjalikult läbi, et kõik juhised oleksid täiesti arusaadavad.
- Tehke igapäevane hooldus. Vt jaotist *Hooldusskeem lk 22*.
- Veendu, et jõujaam oleks ühendatud maandatud pistikupesasse.
- Veendu, et toiteallika võrgupinge vastaks toote mudeli etiketil märgitule.
- Veenduge, et tööalal viibiks üksnes selleks volitatud isikud.
- Veenduge, et saate töötada ohutus ja stabiilses asendis.
- Kasuta jõujaama alati rikkevoolukaitsmega. Vaata teavet jõujaama kasutusjuhendist.
- Veendu, et veeliitmik oleks ühendatud veevarustusega. Vt jaotist *Veevarustuse ühendamine lk 18*.

Põhiline lõikamistehnika



HOIATUS: Ärge tõmmake toodet ühe külje suunas. See võib takistada löikeketta vaba liikumist. Löikeketas võib puruneda ja põhjustada kasutajale ja juuresviibijatele vigastusi.



HOIATUS: Ärge lihvige löikeketta küljega. Löikeketas võib puruneda ja põhjustada kasutajale ja juuresviibijatele vigastusi. Kasutage ainult lõikavat osa.



HOIATUS: Veenduge, et lõikeketas oleks õigesti paigaldatud ja sellel poleks märke kahjustustest.



HOIATUS: Enne muu lõikekettaga tehtud varasema lõikesse lõikamist veenduge, et lõikesüvis poleks kitsam kui lõikeketas, sest see võib põhjustada lõikesüvisesse kinnikiilumise ja tagasiviskumise.



HOIATUS: Metallil lõikamine tekitab sädemeid, mis võivad põhjustada tulekahju. Ärge kasutage toodet kergestisüttivate ainete või gaaside läheduses.

- Toode on loodud lõikamiseks suurel kiirusel töötavate käsitööriistade jaoks toodetud teemantketastega. Tootel ei tohi kasutada muud tüüpi ketaid ning sellega ei tohi teha muud tüüpi lõikamistöid.
- Veenduge, et lõigatava materjali jaks kasutatakse õiget lõikeketast. Juhiseid vt *Lõikekettad lk 11*.
- Ärge kunagi lõigake asbestmaterjale.
- Mootori töötamise ajal hoia end lõikekettast ohutus kauguses. Ärge püüdke pöörlevat lõikeketast ühegi kehaosaga peatada. Pöörleva lõikeketta puudutamine – kuigi mootor on välja lülitatud – võib põhjustada ohtliku või surmava kehavigastuse.
- Veenduge, et tööalal viibiksid üksnes selleks volitatud isikud.
- Pärast toitelüliti vabastamist jääb lõikeketas veel mõneks ajaks pöörlema. Enne toote liigutamist või mahapanemist veenduge, et lõikeketas on peatunud. Kui lõikeketast on vaja kiiresti peatada, laske lõikekettal kergelt puudutada kõva pinda.
- Ära liiguta töötava mootoriga toodet.
- Hoidke toodet mõlema käega. Hoidke toodet tugevalt, nii et põlvid ja sõrmed on täielikult ümber isolatsiooniga plastikäpidemete. Hoidke parema käega tagumisest käepidemest ja vasema käega esikäepidemest. Kõik kasutajad peavad kasutama seda hoideviisi. Ärge kasutage ketaslõikurit ainult ühe käega.

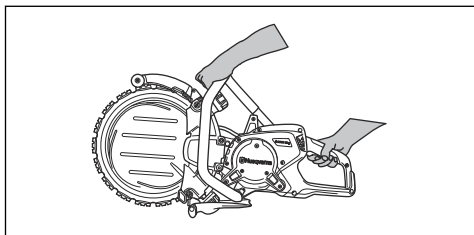

- Veendu, et püsiksid turvalises asendis ja lõikeketas saaks vabalt liikuda.

- Seiske lõikekettaga paralleelselt. Vältige seismist otse lõikeketta taga. Tagasiviskumise korral liigub lõikeketta tasandil.

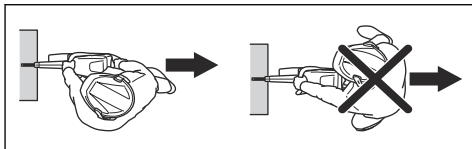

- Ära lahu töötava mootoriga toote juurest. Enne toote juurest lahkumist seiska mootor ja veendu, et seda ei saaks juhuslikult käivitada.
- Kasutage lõikeketta kaitse reguleerikäepidet, et reguleerida kaitse tagaosa töödetailliga tasa. Kaitse püüab kinni lõigatavast materjalist pärit pritsmed ja sädemed ning juhivad need kasutajast eemale. Tootetöötamise ajal peavad lõikeosa kaitseid olema alati paigaldatud.

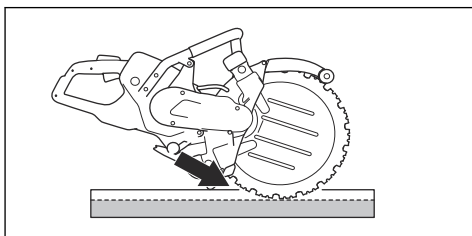

- Ärge kunagi kasutage lõikamiseks ketta tagasiviskumise ohusektorit. Juhiseid vt *Tagasilöögisektor lk 15*.
- Ärge kasutage toodet enne, kui tööala on takistusteta ja teie keha on stabiilses asendis.
- Ärge lõigake õlgadest kõrgemal.
- Ärge lõigake redelil seistes. Kui lõikekoht jääb õlgadest kõrgemale, kasutage platvormi või tellinguid. Ärge küünitage liiga kaugele.

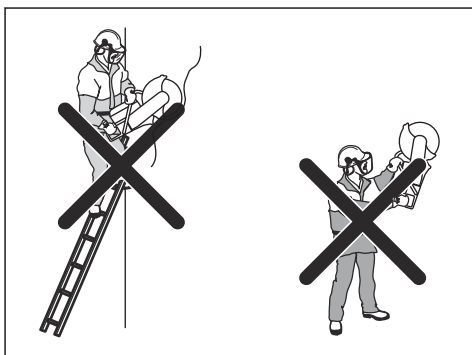

- Hoidke end töödetaillist parajale kaugusele.
- Mootori käivitamisel veendu, et lõikeketas saaks vabalt liikuda.

- Avalda löikekettale kergest survet, kui löikeketas pöörleb suurel kiirusel (täisvõimsus). Hoidke ketas täispööratel kuni lõikamise lõpuni.
- Laske tootel tööd teha. Ärge suruge löikeketast alla.
- Liigutage toodet löikekettaga ühel joonel. Ketta paindumine lõikamisel on väga ohtlik ja võib ketast kahjustada.

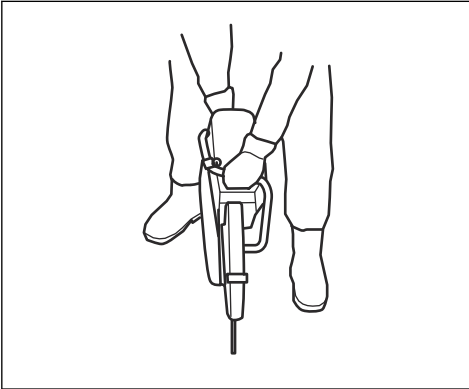

- Liigutage löikeketast aeglaselt edasi ja tagasi, et lõikamisel oleks kettal võimalikult väike kokkupuutepind lõigatava materjaliga. See madaldab ketta temperatuuri ja on tõhus lõikamisviis.

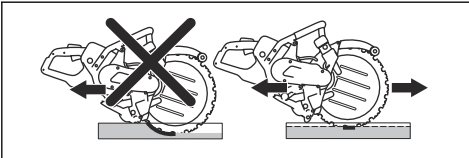

RCD 3 faasi kontrollimine

1. Käivitage seade, vt jaotist *Toote käivitamine lk 19*.
2. Vaadake vaatlusavadesse ja vajutage RCD testnuppu.

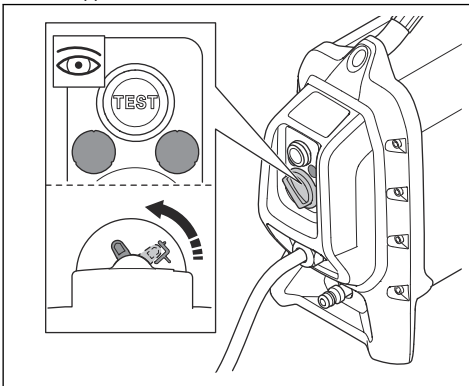

3. Veenduge, et RCD liigub ja lahutab toote toiteühendusest.

4. Pöörlele RCD lähtestamisnupp, et RCD lähtestada.

Veevarustuse ühendamine



HOIATUS: Seadme kasutamisel kasutage alati vett. Kuivlõikus põhjustab ülekuumenemist ning kahjustab toodet ja löikeketast. Raske kehavigastuse oht!



ETTEVAATUST: Lõikamise ajal löikeketta südamiku ja segmentide jahutamiseks kasutage õiget vee rõhku. Kui veevoolik tuleb veevarustuspunktist lahti, võib veevarustuse surve olla liiga suur.

1. Ühendage veevoolik veevarustusallikaga. Teavet madalaima lubatud veevoolu kohta vt jaotises *Tehnilised andmed lk 28*

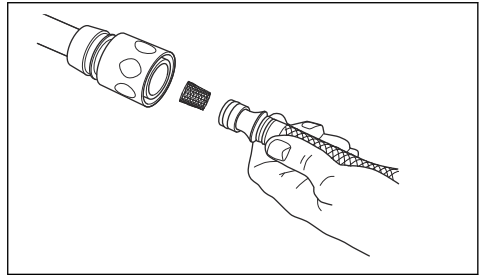

Märkus: Toote voolikunipliil on filter.

2. Veeklapi avamiseks lükake toitelüliti lukustust.

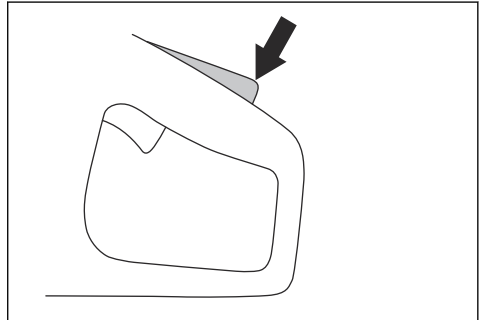

3. Töötamise ajal reguleerige veevoolu pöidlaga.

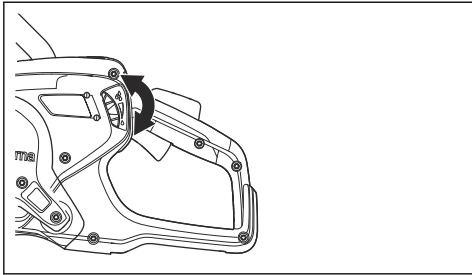

Toote käivitamine

1. Hoia parema käega tagumisest käepidemest.

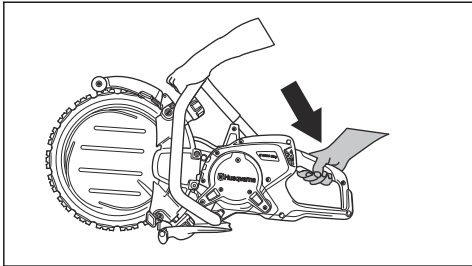

2. Lükka toitelüliti lukku ja hoia toitelülitit sees.
3. Lase tootel vähemalt 30 sekundit tühikäigul töötada.

Lõikamissügavus

Selle tootega saab lõigata sügavusega kuni 325 mm / 12,8 tolli (A).

Kui lõikad otse täissügavuses, on lõike tegemise aeg pikem. Lõike saad teha kiiremini, kui lõikad 4-5 korda, kuni sügavus on 325 mm / 12,8 tolli.

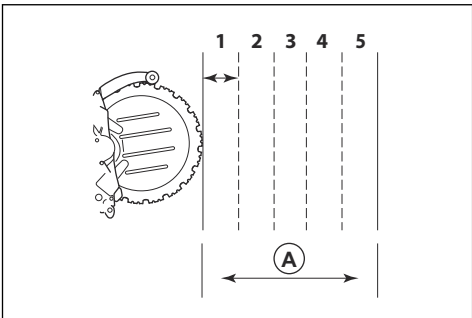

Sirge lõike tegemine

1. Kinnita pikk sirge ese toetuseks piki joont, kuhu lõige tuleb teha.
2. Parima tulemuse saamiseks lõika kõigepealt ketaslõikuriga, millel on spetsiaalne eellõiketera.



HOIATUS: Ära kasuta selleks esimeseks lõikamiseks standardse lõikekettaga ketaslõikurit. Standardne lõikeketas teeb liiga kitsa lõikesüvise. Kui sa seejärel lõikad ringlõikekettaga, põhjustab liiga kitsas lõikesüvis tagasiviskumise ja ringlõikeketta kinnijäämise.

3. Lõika lõige kogu pikkuses 2-3 cm / 0,79-1,18 tolli sügavuseks. Hoia lõikeketast vastu tuge, et lõige oleks sirge.
4. Tõsta lõikeketas lõikest välja.
5. Mine tagasi lõike algusesse ja lõika uuesti 2-3 cm / 0,79-1,18 tolli sügavuseks, kuni lõige on kogu pikkuses 5-10 cm / 1,97-3,94 tolli sügavune.
6. Jätka lõikamist vajaliku sügavuseni.

Avade lõikamine



HOIATUS: Veendu, et lõikamise ajal ei kuku suured lõigatud tükid kasutaja või toote peale.



ETTEVAATUST: Kui lõikeid tehakse vales järjekorras, võivad lõigatud tükid kukkuda ja toodet kahjustada. Tee alumine horisontaalne lõige alati enne ülemist horisontaalset lõiget.

1. Kinnita tugi (A) üle lõigatava piirkonna (B), tagamaks, et lõigatud osa ei saa kukkuda.

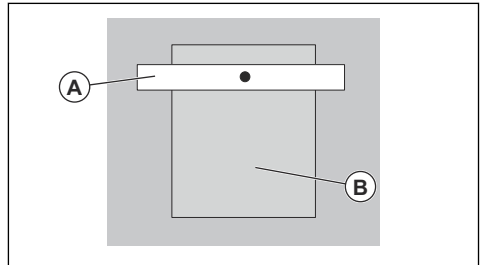

2. Tee alumine horisontaalne lõige (C).

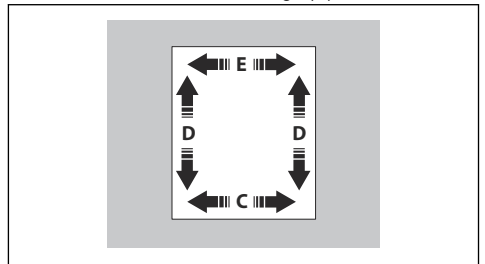

3. Tee kaks vertikaalset lõiget (D).

4. Tee ülemine horisontaalne lõige (C).

Pika lõike tegemine

Järgi seda protseduuri siis, kui teie lõige on pikem kui 1 m / 39,4 tolli.

1. Kinnita pikk sirge ese toetuseks piki joont, kuhu lõige tuleb teha.

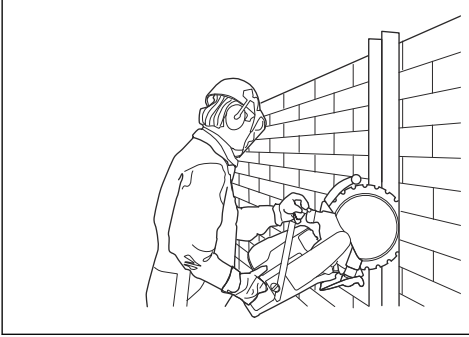

2. Lõika lõige kogu pikkuses 50-70 mm / 2-3 tolli sügavuseks. Hoida lõikeketast vastu tuge, et lõige oleks sirge.
3. Eemalda tugi.
4. Jätka lõikamist piki esimest lõiget, kuni see on piisava sügavusega.

Lühikese lõike tegemine

Järgi seda protseduuri siis, kui teie lõige on lühem kui 1 m / 39,4 tolli.

Märgutuled ekraanil

Näidik	Põhjus	Etapp
Üks roheline tuli vilgub.	Toode on ühendatud jõujaamaga ja on tööks valmis. Väljundvõimsus on kasutamisel alla 70% maksimaalsest võimalikust väljundist.	pole kohaldatav
Kaks rohelist tuld vilguvad.	Väljundvõimsus on kasutamisel 70–90% maksimaalsest võimalikust väljundist.	pole kohaldatav
Kolm rohelist tuld vilguvad.	Lõikamiskiirus on oma parima jõudluse juures. Väljundvõimsus on kasutamisel 90% maksimaalsest võimalikust väljundist.	pole kohaldatav
Kolm rohelist ja üks kollane tuli vilgub.	Väljundvõimsus langeb.	Vähendage koormust.
Kolm rohelist, üks kollane ja üks punane tuli vilgub.	Toode on liiga kuum.	Vähendage koormust või suurendage vee- või õhuvoolu temperatuuri langetamiseks.

1. Lõika kogu lõike pikkuses kuni 50-70 mm / 2-3 tolli sügavuseni.
2. Jätka lõikamist piki esimest lõiget, kuni see on piisava sügavusega.

Seadme seiskamine



HOIATUS: Pärast mootor seiskumist jääb lõikeketas veel mõneks ajaks pöörlema. Veenduge, et lõikeketas saab vabalt pöörelda kuni täieliku peatumiseni. Kui lõikeketast on vaja kiiresti peatada, laske lõikekettal kergelt puudutada kõva pinda. Raske kehavigastuse oht!

Mootori seiskamiseks on kaks võimalust.

- Mootori seiskamiseks vabasta toitelüliti.

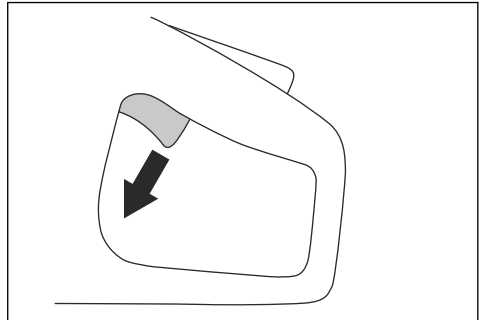

- Vajuta jõujaamal seadme seiskamisnuppu. Vaata teavet jõujaama kasutusjuhendist.

Näidik	Põhjus	Etapp
Kõik märgutuled vilguvad.	Toode on liiga kuum.	Vähendage koormust või suurendage vee- või õhuvoolu temperatuuri langetamiseks.
	Võimsus on langenud.	Suurendage vee- või õhuvoolu temperatuuri langetamiseks.
	Süsteem on automaatse seiskamise olekus.	Viige jõujaam madalama temperatuuriga asukohta. Vahetage õhufilter.
Kollane tuli põleb	Toote hooldustähtaeg on käes.	Teostage tootele hooldus, vt jaotist <i>Hooldusskeem lk 22</i> .

Hooldamine

Sissejuhatus



HOIATUS: Enne seadme hooldamist lugege läbi ohutuspeatükk ja veenduge, et see oleks teile täielikult arusaadav.

remondi- ja hooldusteenus. Kui edasimüüjal, kellelt toote ostsite, pole hooldustöökoda, küsige neilt teavet lähima hooldustöökoja kohta.

Varuosade kohta küsige teavet edasimüüjalt või hooldustöökojast.

Seadme hooldamiseks ja remontimiseks on vaja erioskusi. Garanteerime, et saadaval on professionaalne

Hoolduskeem

Hooldamine	Üks kord päevas	Kord nädalas või iga 40 tunni järel	Üks kord kuus
Puhastage seadme välisosad.	X		
Tehke üldkontroll.	X		
Veendu, et toitelüliti ja toitelüliti lukustus töötaksid õigesti ohutuse seisukohalt.*	X		
Kontrollige löikeketast. Kontrollige pragude suhtes ja veenduge, et löikeketas poleks ebatavaliselt kulunud. Vajaduse korral vaheta välja.**	X		
Kontrolli veoratast.			X
Kontrolli veorihma.		X	
Kontrolli veesüsteemi.	X		
Kontrolli vibratsioonisummutussüsteemi.*		X	
Kontrollige löikeketast.	X		
Kontrolli tugirulle ja juhtrulle	X		
* Vt jaotist <i>Toote ohutusseadmed lk 8.</i>			
** Vt jaotist <i>Löikeketta paigaldamine lk 12.</i>			

Väline puhastamine



HOIATUS: Ära kasuta toote puhastamiseks survepesurit.

- Peske toodet väljast puhta veega pärast iga kasutuspäeva. Vajaduse korral kasutage harja.

Üldkontrolli läbiviimine

- Veenduge, et toote mutrid ja kruvid oleksid pingutatud.
- Veendu, et toote juhtmed ei oleks sellises asendis, kus need võiksid kahjustada saada.
- Veendu, et elektrilistel osadel poleks kahjustusi. Ära kasuta seadet, mille elektrilised osad on kahjustatud.

Veorihma pingsuse reguleerimine

Pinguta uut ajamirihma ühetunnise kasutuse järel.

1. Eemaldage rihmakaitse.

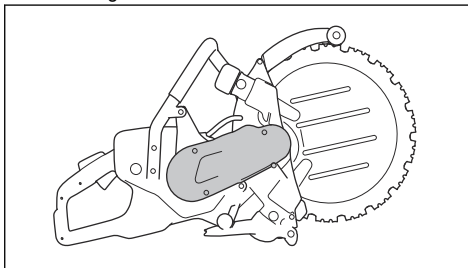

2. Keera rihma pingutusrulli kruvi lahti.

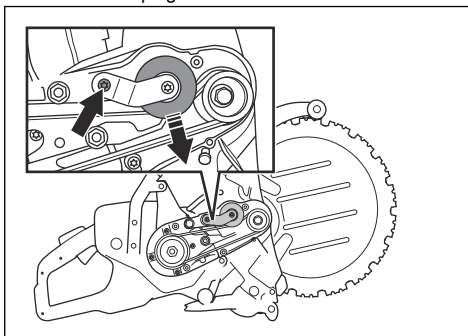

3. Veorihma pingutamiseks vajuta rihma pingutusrull alla ja hoiu seda pöidlaga. Pinguta rihma pingutusrulli kruvi.
4. Paigalda rihmakaitse.

Veorihma vahetamine

1. Eemaldage rihmakaitse.

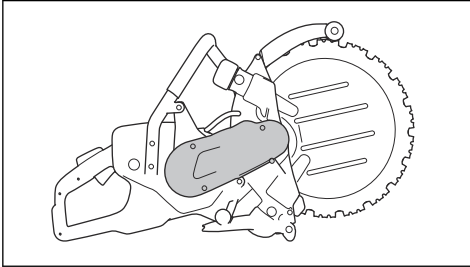

2. Keera rihma pingutusrulli kruvi lahti.

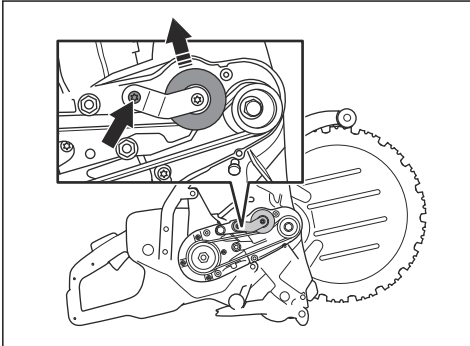

3. Lükka rihma pingutusrull üles ja eemalda defektne rihm. Paigaldage uus veorihm. Veendu enne uue veorihma paigaldamist, et rihmarattad on puhtad ja kahjustamata.
4. Veorihma pingutamiseks vajuta rihma pingutusrull alla ja hoiu seda pöidlaga. Pinguta rihma pingutusrulli kruvi.

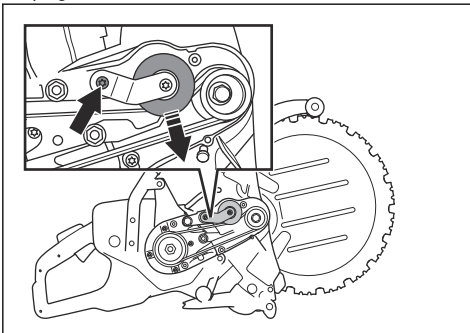

5. Paigalda rihmakaitse.

Veoratta kontrollimine.



ETTEVAATUST: Kulunud veoratas võib põhjustada löikeketta kahjustusi.

1. Kontrolli veorattast kulumise suhtes. Veoratas on kulunud, kui löikeketta serv puudutab soone põhja.

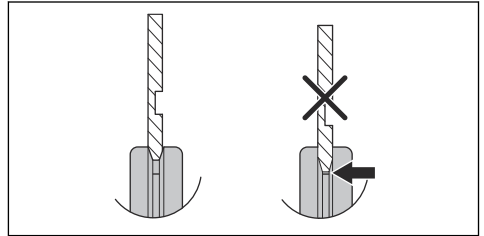

2. Vajaduse korral vaheta veoratas välja.

Veoratta vahetamine

1. Vajuta vöölli lukustamiseks nuppu.

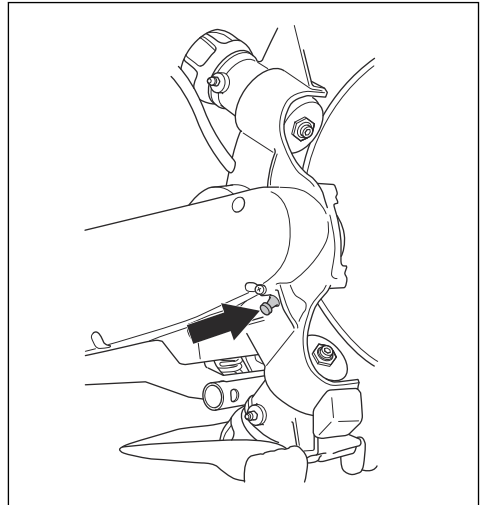

2. Eemalda keskmine kruvi ja eemalda seib.

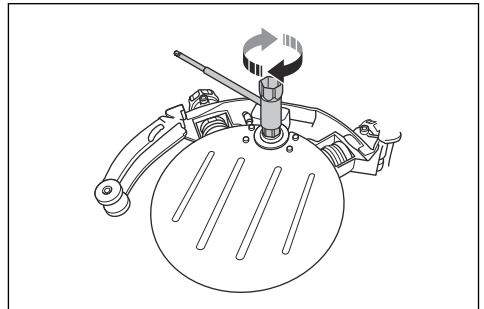

3. Eemalda veoratas.
4. Paigalda uus veorihm vastupidises järjekorras.

Juhtrullide määrimine

1. Määrdeniplite määrdega täitmiseks kasuta määrdepritsi.

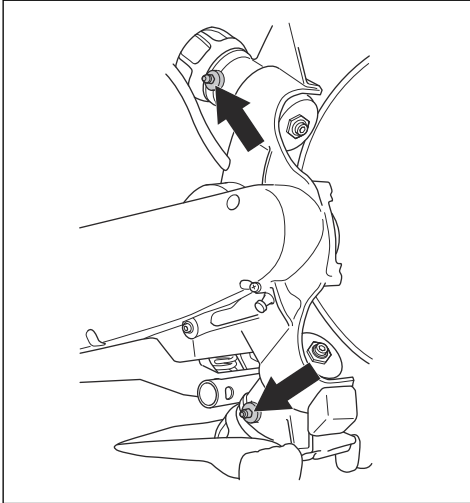

2. Määri määrdepritsi abil, kuni määre tuleb avadest välja.

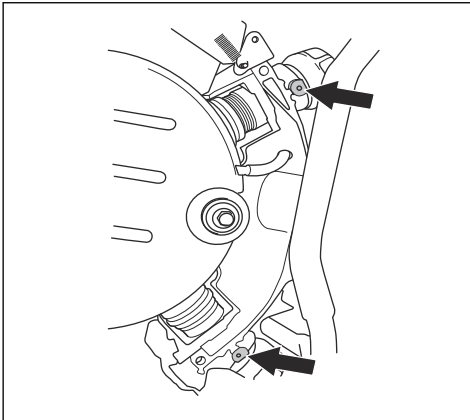

Juhtrullide vahetamine

Juhrulle tuleb löikeketta kasutusea jooksul kontrollida 2 korda. Kontrollige neid pärast löikeketta vahetamist ja siis, kui löikeketas hakkab kuluma. Vaheta juhtrullid, kui juhtrulli äärik on poole võrra kulunud. Uue juhtrulli vahemaa (A) on 3 mm / 0,12 tolli. Kulunud juhtrulli vahemaa (B) on 3 mm / 0,12 tolli.

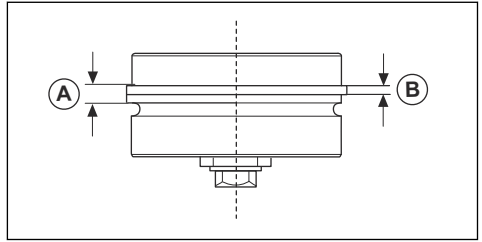

1. Võta tugirullide kaitse ära.

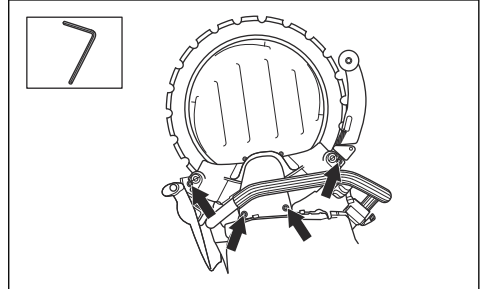

2. Eemalda löikeketas.

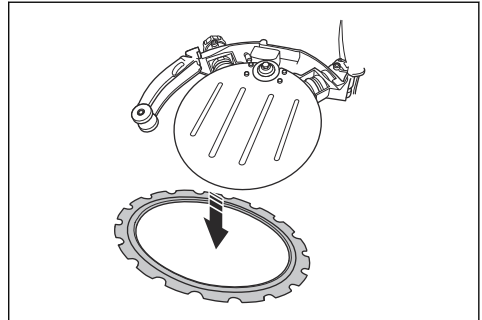

3. Eemalda lukustusnupp.

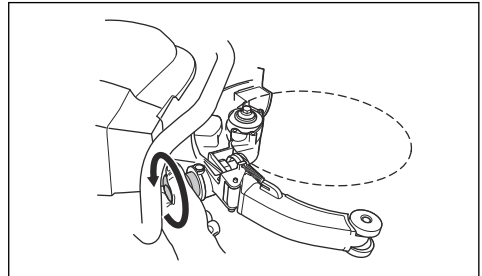

4. Tõmba juhtrull tootest välja.

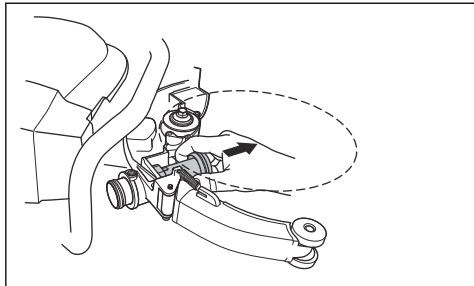

5. Paigalda lukustusnupp ja pinguta seda lõpuni. Siis keera lukustusnuppu 2 pöörde jagu lahti.

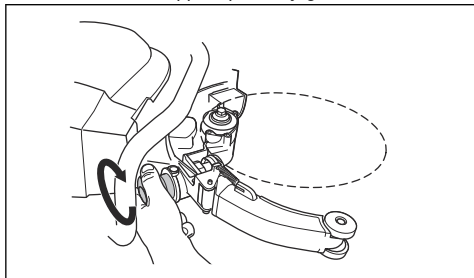

6. Paigalda tootele uus juhtrull.

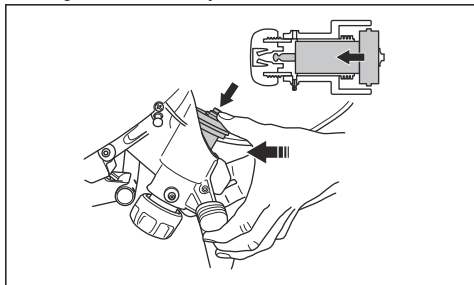

7. Määrige juhtrulle. Vt jaotist *Juhtrullide määrimine lk 24*.

8. Paigalda löikeketas ja tugirulli kaitse. Vt jaotist *Löikeketta paigaldamine lk 12*.

Tugirullide vahetamine

Tugirulle tuleb löikeketta kasutusea jooksul kontrollida 2 korda. Kontrollige neid pärast löikeketta vahetamist ja siis, kui löikeketas hakkab kuluma. Kui tugirullide pind on lame, vahetage need välja. Joonisel kujutatakse uut tugirulli (A) ja kulunud tugirulli (B).

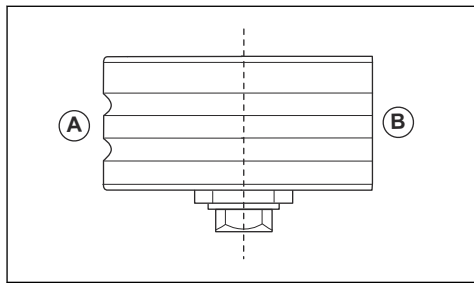

1. Võtke tugirullide kaitse ära.

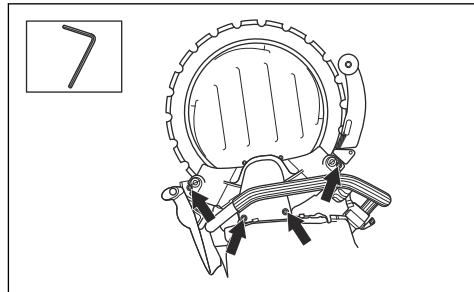

2. Eemaldage tugirullid 19 mm avatud mutrivõtmega ja 13 mm kombineeritud mutrivõtmega.

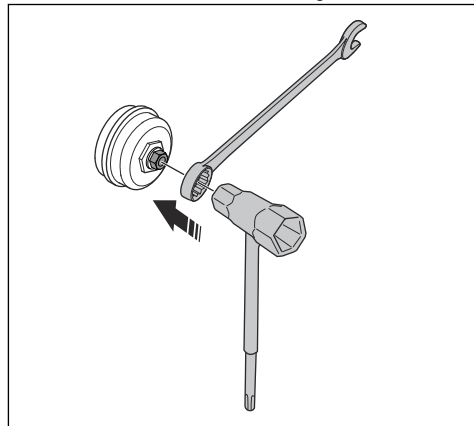

3. Määrige tugirulli sisepindu laagrimäärdega.

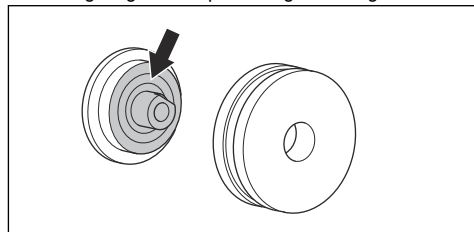

4. Paigaldage uus tugirull.

5. Paigaldage lõikeketas ja tugirulli kaitse. Veenduge, et tugirullid oleksid korralikult reguleeritud vastu lõikeketast. Vt jaotist *Lõikeketta paigaldamine lk 12*

Transportimine, hoiulepanek ja utiliseerimine

Transportimine ja hoiustamine

- Transportimise ajaks kinnitage toode ohutult, et hoida ära kahjustusi ja õnnetusi.
- Lõikeketta ohutus transportimisel ja hoiustamisel
- Hoidke seadet lukustatud kohas, kus sellele ei pääse juurde lapsed ega volitamata isikud.
- Hoida toodet ja lõikeketast kuivas kohas, mille temperatuur ei lange alla nulli.
- Kontrolli toodet transpordi- ja hoiustamiskahjustuste suhtes.

Kõrvaldamine

Tootel või selle pakendil olevad sümbolid viitavad, et toodet ei tohi visata olmeprügi hulka. See tuleb toimetada ettenähtud vastuvõtupunkti, kus elektri- ja elektroonikaseadmed võetakse uuesti ringlusesse.

Hoolitsedes toote eest õigel viisil aitate vähendada võimalikke negatiivseid mõjusid keskkonnale ja inimestele, mis võivad avalduda toote vale käitlemise korral. Lisateabe saamiseks toote ringlussevõtu kohta pöörduge vastava kohaliku ametkonna, jäätmekäitlusettevõtte või toote müünud kaupluse poole.

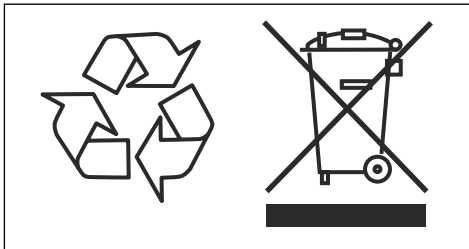

Veatsing

Probleem	Põhjused	Lahendus
Lõikeketas ei keerle.	Juhtrullide lukustusnupud pole täielikult pingutatud.	Keera juhtrullide lukustusnupud täiesti kinni.
	Lõikeketas pole õigesti juhtrullidele paigaldatud.	Paigalda lõikeketas uuesti ja veendu, et lõikeketas saab keerelda.
	Tugirullide pingsus on liiga suur.	Reguleeri tugirullide pingsust.
Lõikeketas keerleb liiga aeglaselt.	Tugirullide pingsus on liiga suur.	Reguleeri tugirullide pingsust.
	Veoratas on kulunud.	Kontrolli veoratast kulumise suhtes. Vajaduse korral vaheta veoratas välja.
	Lõikeketta sisemine serv on kulunud.	Kontrolli, kas lõikeketas on kulunud. Vajaduse korral vaheta lõikeketas välja.
	Juhtrullide vedrud on nõrgad.	Vaheta juhtrullid välja või räägi heakskiidetud hooldustöökojaga.
	Juhtrullide laagrid on defektsed.	Vaheta juhtrull ja tugirull välja või räägi heakskiidetud hooldustöökojaga.
Lõikeketas tuleb maha.	Tugirullid on liiga lahti.	Reguleeri tugirulle.
	Juhtrullid on kulunud.	Kontrolli, kas juhtrullid on kulunud. Vajaduse korral vaheta juhtrullid välja.
	Lõikeketas pole õigesti juhtrullidele paigaldatud.	Paigalda lõikeketas uuesti ja veendu, et lõikeketas saab keerelda.
	Lõikeketas on kahjustatud.	Kontrolli, kas lõikeketas on kulunud. Vajaduse korral vaheta lõikeketas välja.

Probleem	Põhjused	Lahendus
Lõikeketas on väändunud.	Tugirullide pingsus on liiga suur.	Reguleeri tugirullide pingsust.
	Lõikeketas on liiga kuum.	Kontrolli veevoolu. Vajaduse korral reguleeri veevoolu.
Segmendid murduvad.	Lõikeketas on paindunud või väändunud või seda on valesti hooldatud.	Kontrolli, kas lõikeketas on kulunud. Vajaduse korral vaheta lõikeketas välja.
Lõikeketas löikab liiga aeglaselt.	Lõigataval materjalil kasutatakse vale lõikeketast.	Vaheta soovitatava lõikeketta vastu.
Lõikeketas loperdab lõikes.	Juhrullid ei liigu vabalt ega saa lõikeketast piisavalt tugevasti vastu veoratas suruda.	Veendu, et juhrullide hülsid saaksid vabalt sisse ja välja liikuda. Vajaduse korral eemalda juhrullid. Enne tagasipaigaldamist puhasta ja määri neid.
	Veoratas on kulunud. Abrasiivne materjal ja ebapiisav veevool töötamise ajal põhjustavad veoratta kiiremat kulumist.	Kontrolli veoratas kulumise suhtes. Vajaduse korral vaheta veoratas välja.
	Juhrulli äärrik on kulunud. Kui üle poole äärriku laiusest on ära kulunud, hakkab lõikeketas loperdama.	Kontrolli, kas juhrullid on kulunud. Vajaduse korral vaheta juhrullid välja.
	Ketta soon ja sisesev on kulunud. Selle põhjuseks on abrasiivse materjali madalam voog ja/või kulunud veoratas.	Kontrolli lõikeketast, veoratas ja juhrulle kulumise suhtes. Vajaduse korral vaheta need välja.
		Kontrolli veevoolu.

Tehnilised andmed

Tehnilised andmed

	14 tolli	17 tolli
Mootor		
Elektrimootor	HF kõrgsageduslik	
Väljuva võlli suurim pöörlemiskiirus, p/m	8800	
3-faasiline töötamine, mootori väljund – max kW	5,5	
1-faasiline töötamine, mootori väljund – max kW	3	
1-Faasiline, V	120-240	
Kaal		
Ketaslõikur ilma lõikeketta ja kaablikomplekti, kg	11,7	12,4
5 m kaablikomplekt, kg	3,1	
Vesijahutus		
Mootori vesijahutus	Jah	
Lõikeketta vesijahutus	Jah	
Soovitav suurim vee rõhk, bar	8	
Min soovitatav veevool, l/min, kvarti/min	4,0 temperatuuril 15 °C	
Ühendusnippel	Tüüp Gardena®	
Müratasemed ¹		
Helivõimsuse tase, mõõdetud dB(A)	110	
Helitasemed ²		
Helirõhutase kasutaja kõrva juures, dB(A)	99	
Vibratsioonitasemed, a_{hveq} ³		
Esikäepide, m/s ²	2,4	2,7
Tagumine käepide, m/s ²	1,5	1,9

Lõikeosa

Ringlõikeketas, mm/ tollid	Suurim lõikesügavus, mm	Suurim perifeerne kiirus, m/s / jalga/min	Lõikeketta suurim kiirus, p/min	Lõikeketta mass, kg/ naela
370/14	270/10,6	40/7900	2000	0,8/1,8
425/17	325/12,8	40/7900	1760	1,1/2,3

¹ Müraemissioon ümbritsevasse keskkonda, mõõdetud helitugevusena (L_{WA}) vastavalt standardile EN 60745-2-22. Eeldatav mõõtemääramatus 3 dB(A).

² Helirõhutase vastavalt standardile EN 60745-2-22. Eeldatav mõõtemääramatus 3 dB(A).

³ Vibratsioonitase vastavalt standardile EN 60745-2-22. Vibratsioonitase kohta toodud andmete tüüpiline statistiline dispersioon (standardhälve) on 1,5 m/s². Vibratsioonitasemed kehtivad käsitsi kasutamise korral.

Vastavusdeklaratsioon

EÜ vastavusdeklaratsioon

Husqvarna AB, SE-561 82 Huskvarna, ROOTSI, tel: +46
3614 6500, kinnitab ainuvastutusel, et toode:

Kirjeldus	Kaasaskantav saaglõikur
Kaubamärk	HUSQVARNA
Tüüp/mudel	K 7000 Ring
Identifitseerimine	Seerianumbrid alates 2022. aastast ja hilisemad

vastab täielikult järgmistele EÜ direktiividele ja
eeskirjadele:

Direktiiv/eeskiri	Kirjeldus
2006/42/EC	„masinadirektiiv“
2014/30/EU	„elektromagnetilise ühilduvuse direktiiv“
2011/65/EU	„ohtlike ainete piiramise direktiiv“

ja et kohalduvad järgmised standardid ja/või tehnilised
spetsifikatsioonid:

EN ISO 12100:2010

EN 60745-2-22:2011/A11:2013

EN 55014-1:2017

EN 55014-2:2015

EN 61000-3-2:2014

EN 61000-3-3:2013

EN IEC 63000:2018

Partille, 2022-10-12



Fredrik Sandinge

Teadus- ja arendustegevuse direktor

Betoonilõikamis- ja -puurimisseadmed

Husqvarna AB, ehitusseadmete allüksus

Tehnilise dokumentatsiooni eest vastutaja



TURINYS

Įvadas.....	30	Transportavimas, saugojimas ir utilizavimas.....	54
Sauga.....	32	Gedimai ir jų šalinimas.....	54
Surinkimas.....	39	Techniniai duomenys.....	56
Naudojimas.....	43	Atitikties deklaracija.....	58
Techninė priežiūra.....	49		

Įvadas

Gaminio aprašas

Šis K 7000 Ring yra nešiojamas rankinis pjovimo įrenginys. Norėdami naudoti šį gaminį, prijunkite jį prie reikiamo maitinimo bloko.

Numatytasis naudojimas

Šis gaminys skirtas kietoms medžiagoms, pvz., mūriui ir plienui, pjaustyti. Nenaudokite gaminio kitiems darbams.

Gaminio apžvalga

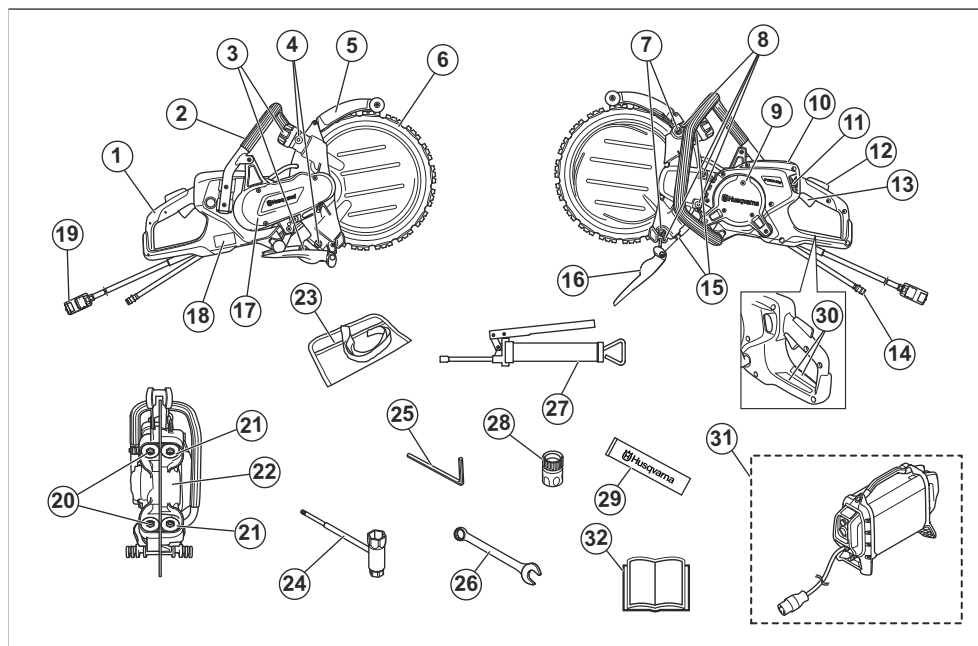

1. Galinė rankena
2. Priekinė rankena
3. Kreipiančiųjų ratukų kontrolė
4. Tepimo antgaliai
5. Disko apsauga
6. Deimantinis diskas (neteikiamas kartu)

7. Reguliavimo varžtai
8. Atraminių ratukų gaubto varžtai
9. Apžiūros langeliai
10. Ekranas
11. Vandens čiarpas
12. Maitinimo jungiklio fiksatorius

13. Maitinimo jungiklis
14. Vandens įleidimo jungtis
15. Atraminių ratukų svirčių fiksavimo veržlės
16. Apsauga nuo apipurškimo
17. Diržo apsauga
18. Nominalių parametrų plokštelė
19. Maitinimo bloko jungtis
20. Kreipiantieji ratukai
21. Atraminiai ratukai
22. Varantysis ratas
23. Įrankių krepšys
24. Kombinuotasis veržliaraktis
25. Šešiabriaunis raktas, 6 mm
26. Veržliaraktis, 19 mm
27. Tepimo švirktas
28. Vandens jungtys, Gardena®
29. Guolių tepalas
30. Informacinė ir įspėjimo lentelė
31. „ aukšto dažnio maitinimo blokas (reikalingas, neteikiamas kartu)
32. Naudojimo instrukcija

Simboliai ant gaminio



ĮSPĖJIMAS. Šis gaminys gali būti pavojingas ir rimtai sužeisti arba prажудyti naudotoją arba aplinkinius. Būkite atsargūs ir tinkamai naudokite gaminį.



Prieš naudodami gaminį atidžiai perskaitykite naudojimo instrukciją ir įsitinkinkite, kad instrukcijas suprantate.



Naudokite patvirtintą apsauginį šalmą, apsaugines ausines, akių ir kvėpavimo takų apsaugos priemones. Žr. *Asmeninės apsauginės priemonės psl. 35*.



Pjaunant pasklinda dulkės. Įkvėpus dulkių galima susižaloti. Naudokite patvirtintą kvėpavimo takų apsaugą. Dirbkite gerai vėdinamoje vietoje.



Nuo pjovimo disko žyrančios kibirkštys gali uždegti degalus, medieną, drabužius, sausą žolę ar kitas lengvai užsiliepsnojančias medžiagas.



ĮSPĖJIMAS! Atatrankos gali būti netikėtos, staigios ir stiprios, todėl galima pavojingai susižeisti. Prieš eksploatuodami gaminį, perskaitykite ir susipažinkite su vadovo instrukcijomis. Žr. *Atatranka psl. 43*.



Įsitinkinkite, kad pjovimo diskas nėra įskilęs ar kitaip pažeistas.



Nenaudokite diskinių pjūklų.



Šis gaminys atitinka taikomas ES direktyvas.



Aplinkosaugos simbolis. Gaminys ar gaminio pakuotė nepriskiriami buitinėms atliekoms. Nuvežkite jį į elektros ir elektronikos įrenginių perdirbimo vietą.

Pasižymėkite: Kiti ant gaminio pateikti simboliai (etiketės) skirti kai kurių rinkų sertifikavimo reikalavimams.

Vardinių parametrų plokštelė



1 eilutė: prekės ženklas, modelis (X, Y)

2 eilutė: gaminio ID

3 eilutė: serijos Nr. su pagaminimo data (Y, W, X); Metai, savaitė, eilės Nr.

4 eilutė: Gamintojas

5 eilutė: Gamintojo adresas

6 eilutė: išėjimo galia, pjovimo disko aps./min., pjovimo disko galia

7 eilutė: Kilmės šalis

Produkto pažeidimai

Mes neatsakome už mūsų gaminio sugadinimą, jei:

- gaminys netinkamai suremontuotas;
- gaminys suremontuotas naudojant kito gamintojo arba gamintojo nepatvirtintas dalis;

- gaminys turi kito gamintojo arba gamintojo nepatvirtintą priedą;

- gaminys suremontuotas ne patvirtintame techninės priežiūros centre arba jį suremontavo ne patvirtintas atstovas.

Sauga

Saugos ženklų reikšmės

Įspėjimai, perspėjimai ir pastabos yra skirtos atkreipti dėmesį į ypač svarbias vadovo dalis.



PERSPĖJIMAS: Naudojamas, kai naudotojui ar šalia esantiems asmenims kyla mirtino arba sunkaus sužeidimo pavojus arba, jei nesilaikoma vadove pateiktų nurodymų.



PASTABA: Naudojamas, kai kyla pavojus sugadinti gaminį, kitas medžiagas arba padaryti žalą aplinkai, jei nesilaikoma vadove pateiktų nurodymų.

Pasižymėkite: Naudojamas papildomai informacijai apie konkrečią situaciją pateikti.

Bendrieji saugos įspėjimai naudojant elektrinius įrankius



PERSPĖJIMAS: Perskaitykite visus saugos nurodymus, instrukcijas, iliustracijas ir specifikacijas, pateikiamas su šiuo elektriniu įrankiu. Nesilaikydami toliau nurodytų instrukcijų galite sukelti gaisrą, gauti elektros smūgį ir (ar) rimtai susižeisti.

Saugokite visus įspėjimus ir instrukcijas, nes jų gali prireikti vėliau. Terminas „elektros įrankis“ įspėjimuose reiškia iš elektros tinklo maitinamą (laidinį) elektros įrankį arba akumuliatoriumi maitinamą (belaidį) elektros įrankį.

Sauga darbo zonoje

- Darbo vieta turi būti švari ir gerai apšviesta. Netvarkinga ar neapšviesta darbo zona gali būti nelaimingo atsitikimo priežastis.
- Nenaudokite elektros įrankių sprogiose aplinkose, pavyzdžiui, ten, kur yra lengvai užsidegančių skysčių, dujų arba dulkių. Elektros įrankiai kibirkščiuoja, todėl gali užsiliepsnoti dulkės arba garai.
- Naudodami elektros įrankį, neleiskite arti būti vaikams ir pašaliniais asmenims. Jei kas nors atitrauks jūsų dėmesį, galite nesuvaldyti prietaiso.

Elektrosauga

- **Elektros įrankių kištukai turi atitikti elektros lizdus. Niekada nebandykite koku nors būdu perdaryti kištuko.** Jeigu kištukai nėra perdaryti ir atitinka elektros lizdus, elektros smūgio pavojus yra mažesnis.
- **Nesilieskite prie elektros laidininkų paviršiu, pavyzdžiui, vamzdžių, radiatorių, viryklių ir šaldytuvų.** Jei kūnas taps elektros laidininku, iškils elektros smūgio pavojus.
- **Nelaikykite elektros įrankių lietuje arba drėgnoje aplinkoje.** Į įrenginį patekęs vanduo padidina elektros smūgio pavojų.
- **Tinkamai naudokite laidą.** Niekada neneškite įrankio laikydami už laido, netraukite jo ir nebandykite traukdami už jo ištraukti elektros įrankio kištuką. Laikykite laidą atokiai nuo šilumos šaltinių, tepalų, aštrių briaunų ar judančių dalių. Dėl pažeistų arba susipainiojusių laidų padidėja elektros smūgio rizika.
- **Jei elektros įrankį naudojate lauke, naudokite lauke skirtą naudoti ilgintuvą.** Naudojant lauke skirtą naudoti ilgintuvą, sumažėja elektros smūgio rizika.
- **Jeigu elektros įrankį būtina naudoti drėgnoje aplinkoje, naudokite liekamosios srovės grandinės pertraukikliu (LSGP) apsaugotą maitinimo šaltinį.** Naudojant LSGP, sumažėja elektros smūgio pavojus.



PASTABA: Negalima plauti gaminio naudojant slėgį, nes vanduo gali patekti į elektros sistemą arba variklį ir sugadinti gaminį ar sąlygoti trumpąjį jungimą.

Asmens sauga

- Naudodami elektros įrankį, būkite budrūs, stebėkite savo veiksmus ir vadovaukitės sveiku protu. Nenaudokite elektros įrankio, jei esate pavargę, apsvaigę nuo narkotikų, alkoholio arba vaistų. Dirbant elektros įrankiais netgi akimirksnis neatidumo gali būti sunkaus susižalojimo priežastimi.
- Naudokite asmenines apsaugines priemones. Visuomet užsidėkite akių apsaugos priemones. Dėl atitinkamomis sąlygomis naudojamų apsauginių priemonių, pavyzdžiui, respiratorių, neslystančių apsauginių batų, šalmo arba apsauginių ausinių, sumažėja sužeidimų rizika.
- Saugokitės atsitiktinio įsijungimo. Prieš prijungdami įrenginį prie maitinimo šaltinio ir (arba) akumuliatorių bloko, paimdami arba nešdami įrenginį, įsitikinkite, kad jungiklis yra išjungimo (OFF) padėtyje. Jei nešite elektros įrankį laikydami pirštą ant jungiklio ar

- prijungsite jį prie maitinimo šaltinio, kai jungiklis yra įjungimo padėtyje, gali įvykti nelaimingas atsitikimas
- **Prieš įjungdami elektros įrankį, pašalinkite iš jo visus reguliavimo raktus ar veržliarakčius.** Besisukančioje elektros įrankio dalyje paliktas veržliaraktis arba raktas gali sužeisti.
 - **Per plačiai neužsimokite. Visada tvirtai stovėkite ant kojų ir laikykite pusiausvyrą.** Tokiu būdu geriau kontroliuosite elektros įrankį netikėtose situacijose.
 - **Apsirenkite tinkamai. Niekada nedėvėkite palaidų drabužių ar papuošalų. Nelaikykite plaukų, drabužių ir pirštinių arti judančių dalių.** Palaidi drabužiai, papuošalai arba ilgi plaukai gali įkliūti į judančias dalis.
 - **Jeigu naudojate įtaisus, skirtus dulkių surinkimo įrenginiams prijungti, įsitinkinkite, kad jie tinkamai prijungti ir naudojami.** Naudojant dulkių surinkimo įrenginius, sumažėja su dulkelėmis susijusių pavojų rizika.
 - **Įgudę naudotis įrankiais ir prie jų pripratę nenustokite paisyti įrankių saugos principų.** Dėl neatsargių veiksmų galite rimtai susižeisti vos per akimirką.
 - **Tikrasis vibracijos dydis elektrinio įrenginio darbo metu gali skirtis nuo nurodytos suminės vertės, kadangi tai priklauso nuo įrenginio naudojimo būdų.** Operatoriai turi naudoti atitinkamas saugos priemones, kurios pasirenkamos įvertinus realias darbo sąlygas (atsižvelgiant į visas darbo ciklo fazes, t.y. įrenginio išjungimo (nenaudojimo) trukmę, darbo tuščiąja eiga ir realaus pjovimo trukmes).
 - **Varikliui veikiant, laikykitės atokiau nuo pjovimo disko.**

Elektros įrankių naudojimas ir priežiūra

- **Dirbdami su elektros įrankiu nenaudokite jėgos. Naudokite savo darbui tinkamą elektros įrankį.** Naudojant tam tikslui skirtą elektros įrankį, darbas bus atliktas saugiau ir greičiau.
- **Jeigu paspaudus jungiklį elektros įrankis neįsijungia arba neišsijungia, nenaudokite įrankio.** Elektros įrankis, kurio nepavyksta tinkamai valdyti jungikliu, kelia pavojų ir turi būti taisomas.
- **Prieš reguliuodami elektros įrankius, keisdami priedus arba padėdami saugoti, ištraukite maitinimo laido kištuką iš elektros lizdo ir (arba) atjunkite akumuliatorių bloką.** Laikantis šių prevencinės apsaugos priemonių, sumažėja netyčinio elektros įrankio įjungimo rizika.
- **Nenaudojamus elektros įrankius laikykite vaikams nepasiekiamoje vietoje ir neleiskite naudoti elektros įrankio asmenims, kurie nemoka juo naudotis arba nėra susipažinę su šiomis instrukcijomis.** Nekvalifikuotų naudotojų rankose elektros įrankiai yra pavojingi.
- **Prižiūrėkite elektros įrankius. Patikrinkite, ar sureguliuotos ir nestringa judančios dalys, ar nėra sulūžusių dalių ir kitų veiksmių, kurie gali daryti įtaką elektros įrankio veikimui. Prieš naudojant, sugedusį elektros įrankį reikia sutaisyti.** Daug nelaimingų

atsitikimų įvyksta dėl netinkamai prižiūrimų elektros įrankių.

- **Pjovimo įrankiai turi būti pagalšti ir švarūs.** Tinkamai prižiūrėti pjovimo įrankiai su aštriomis pjovimo briaunomis rečiau užstringa ir juos paprasčiau valdyti.
- **Elektros įrankius, priedus, įrankių galąstuvus ir pan. naudokite taip, kaip nurodyta šiose instrukcijose, atsižvelgdami į darbo sąlygas ir atliekamą darbą.** Naudodami elektros įrankį ne pagal paskirtį, galite sukelti pavojingą situaciją.
- **Rankenos ir laikomieji paviršiai visuomet turi būti sausi ir švarūs (neištepti alyva ar tepalais).** Slidžios rankenos ir laikymosi paviršiai neleidžia saugiai valdyti ir kontroliuoti netikėtose situacijose.
- **Jokiu būdu nekeiskite originalaus įrenginio dizaino, negavę gamintojo leidimo.** Visada naudokite tik originalias atsargines dalis. Dėl neleistinų konstrukcinių pakeitimų ir (ar) priedų naudojimo įrenginys gali sunkiai ar net mirtinai sužaloti naudotoją ar kitus asmenis.
- **Įsitinkinkite, kad darbo zonoje ir pjaunamoje medžiagoje nėra išvedžiota jokių vamzdynų ar elektros laidų.**
- **Visuomet išsiaiškinkite ir pasizymėkite dujų vamzdžių kelią.** Pjauti arti dujų vamzdžių visuomet yra pavojinga. Jei pjaunate tokioje vietoje, kurioje galima sukelti sprogimą, užtikrinkite, kad nesudarytų žiežirbų. Neblaškykite savo dėmesio ir susitelkite į užduotį. Dėl tokio neatidumo galima sunkiai ar mirtinai susižeisti.

Techninė priežiūra

- **Elektros įrankio techninė priežiūra privalo atlikti kvalifikuotas remonto specialistas, naudodamas tik tokias pačias pakaitines dalis.** Tokiu būdu bus užtikrinta elektros įrankio sauga.
- **Niekada neapžiūrinėkite pažeistų akumuliatorių bloką.** Akumuliatorių bloko techninę priežiūrą gali atlikti tik gamintojas arba įgalioti paslaugų teikėjai.

Atpjovimo mašinos saugumo perspėjimas

- **Prie įrankio pridėta apsauga turi būti patikimai pritvirtinta prie elektros įrankio ir nustatyta maksimalaus saugumo padėtyje, kad operatoriaus pusėje kuo mažesnė disko dalis būtų atvira. Nestovėkite ir neleiskite aplinkiniams stovėti besisukančio disko plokštumoje.** Apsauga saugo operatorių nuo sulūžusio disko fragmentų ir atsitiktinio sąlyčio su disku.
- **Su elektros įrankiu naudokite tik sustiprintus arba deimantinius atpjovimo diskus.** Vien tai, kad priedą galima pritvirtinti prie jūsų elektros įrankio, nereiškia, kad jį saugu naudoti.
- **Vardinis disko greitis turi būti lygus bent jau maksimaliam greičiui, nurodytam ant elektros įrankio.** Didesniu, nei vardinio greičiu, besisukantys diskai gali sulūžti ir išlėkti į šalį.

- **Diskus būtina naudoti tik pagal paskirtį. Pavyzdžiui, nešifukokite su atpovimo disko šonu.** Abrazyviniai atpovimo diskai skirti tik periferiniam pjovimui, juos veikiančios šoninės jėgos gali suskaldyti diską.
- **Visada naudokite nepažeistus ir tinkamo skersmens pasirinktiems diskams diskų flanšus.** Tinkami diskų flanšai prilaiko diską ir taip sumažina disko tikimybę sulūžti.
- **Nenaudokite nusidėvėjusių sustiprintų diskų nuo didesnių elektrinių įrankių.** Didiesiems elektriniams įrankiams skirti diskai nėra tinkami greitesniam mažesniams įrankiams ir gali įtrūkti.
- **Disko išorinis skersmuo ir storis turi atitikti elektros įrankio pajėgumų įverčius.** Netinkamo dydžio diskų neįmanoma tinkamai apsaugoti ir valdyti.
- **Diskų ir flanšų angos dydis turi atitikti elektros įrankio ašį.** Diskai ir flanšai, kurių angos neatitinka elektros įrankio tvirtinimo įrangos, neteks pusiausvyros, per daug vibruos ir gali tapti nevaldomi.
- **Nenaudokite pažeistų diskų. Prieš kiekvieną naudojimą patikrinkite diskus, ar juose nėra išmušimų ir įtrūkimų. Jei nukrito elektrinis įrankis arba diskas, patikrinkite, ar jis nepažeistas, arba pritvirtinkite nepažeistą diską. Patikrinę ir sumontavę diską, užimkite ir netoli esantiems asmenims nurodykite užimti padėtį, kuri nepatenka į besisukančio disko plokštumą, ir paleiskite elektrinį įrankį sukintis maksimaliu greičiu be apkrovos vieną minutę.** Sugadintas diskas paprastai subyrės per šį bandomąjį laikotarpį.
- **Naudokite asmenines apsaugines priemones. Priklausomai nuo darbo pobūdžio, naudokite veido apsaugą arba apsauginius akinus. Pagal poreikį dėvėkite respiratorių, apsaugines ausines, pirštines ir darbinę prijuostę, galinčią sustabdyti mažus ruošinio fragmentus.** Akių apsauga turi gebėti sustabdyti įvairių darbų skleidžiamas skriejančias nuolaužas. Kaukė nuo dulkių arba respiratorius turi sugebėti filtruoti darbų skleidžiamas daleles. Dėl ilgo stipraus triukšmo poveikio gali būti prarasta klausos.
- **Liepkite aplinkiniams laikytis saugaus atstumo nuo darbinės srities. Visi, įeidami į darbinę sritį, privalo dėvėti tinkamas asmenines apsaugines priemones.** Ruošinio arba sulūžusio disko fragmentai gali išlėkti ir sužeisti esančiuosius už darbinės srities ribų.
- **Dirbdami įrankį visada laikykite tik už izoliuotų laikymo rankenų, nes jis gali siekti paslėptus elektros laidus.** Pjovimo įrankiui palietus laidą, kuriuo teka elektros srovė, įtampa gali pasiekti atviras variklio metalines dalis, todėl operatorius gali patirti elektros smūgį.
- **Nedėkite laido šalia besisukančio disko.** Nesuvaldę įrankio, galite užkabinti ar perpjauti laidą ir sužeisti ranką arba plaštaką besisukančiu disku.
- **Niekada nepadėkite elektrinio įrankio, kol visiškai nesustos.** Besisukantis diskas gali užkliūti už paviršiaus ir įrankis gali tapti nevaldomas.
- **Neįjunkite elektrinio įrankio, laikydami jį prie šono.** Atsitiktinis sąlytis su besisukančiu disku gali užkabinti drabužius ir sužaloti.
- **Reguliariai valykite elektrinio įrankio oro angas.** Variklio ventiliatorius įtrauks dulkes į korpusą, o per didelės metalo dulkių kiekis gali kelti pavojų dėl elektros.
- **Nenaudokite elektrinio įrankio netoli degių medžiagų.** Kibirkštys gali uždegti šias medžiagas.

Su atatranka susiję įspėjimai

- **Atatranka yra staigi reakcija į suspaustą arba užstrigusį besisukantį diską.** Dėl suspaudimo arba užstrigimo besisukantis diskas staiga sustoja, todėl įstrigimo vietoje nevaldomas elektros įrankis stumiamas disko sukimuisi priešinga kryptimi.
- **Pavyzdžiui, jei abrazyvinis diskas užstringa arba yra suspaudžiamas ruošinio, disko kraštas suspaudimo vietoje gali įsikabinti į medžiagos paviršių, dėl to diskas gali pakilti arba iššokti.** Diskas gali paškotti link operatoriaus arba tolyn nuo jo, priklausomai nuo disko judėjimo krypties suspaudimo taške. Tokiomis sąlygomis abrazyviniai diskai taip pat gali sulūžti.
- **Atatranka įvyksta dėl netinkamo elektrinio įrankio naudojimo ir (arba) netinkamų naudojimo procedūrų arba sąlygų ir jos galima išvengti, laikantis tinkamų saugumo priemonių, nurodytų toliau.**
- **Tvirtai laikykite elektrinį įrankį ir naudokite tokią kūno ir rankos padėtį, kuri leistų priešintis atatranks jėgoms.** Visada naudokite pagalbinę rankeną, jei ji yra, norėdami geriausiai valdyti atatranką arba sukimo momento reakciją paleidimo metu. Operatorius gali valdyti sukimo momento reakcijas arba atatranks jėgas, jei imamasi tinkamų atsargumo priemonių.
- **Niekada nelaiškite rankų šalia besisukančio disko.** Diskas gali pataikyti į ranką dėl atatranks.
- **Nelaiškite besisukančio disko vienoje su savo kūnu.** Atatranka stums įrankį priešinga disko sukimuisi suspaudimo taške kryptimi.
- **Būkite ypač atidūs dirbdami ties kampais, aštriomis briaunomis ir pan.** Venkite disko šokinėjimo ir užsikabinimo. Kampai, aštrios briaunos arba šokinėjimas nulemia besisukančio disko užsikabinimą, dėl to prarandamas valdymas ir įvyksta atatranka.
- **Netvirtinkite prie gaminio medžio drožinėjo disko, segmentuoto deimantinio disko, kurio periferinis tarpelis tarp segmentų yra didesnis nei 10 mm, arba dantyto diskinio pjūklė.** Tokie diskai dažnai sukelia atatranką, dėl jų netenkama kontrolė.
- **Negrūskite disko ir nespaukite per stipriai.** Nebandykite pjauti per giliai. Per didelė disko įtampa padidina apkrovą, disko pasisukimo arba įstrigimo pjūvyje, atatranks ir disko sulūžimo tikimybę.
- **Kai diskas stringa arba dėl kokių nors priežasčių nutraukiate pjovimą, išjunkite elektrinį įrankį ir laikykite jį nejudindami, kol diskas visiškai sustos.** Niekada nebandykite ištraukti disko iš pjūvio, kol jis juda, priešingu atveju galite sukelti atatranką. Išsiaiškinkite disko strigimo priežastį ir imkitės ištaisomųjų veiksmy, norėdami ją pašalinti.

- **Nepradėkite naujos pjovimo operacijos ruošinyje.** Leiskite diskui pasiekti didžiausią greitį ir atsargiai vėl įkiškite jį į pjūvį. Diskas gali užstrigti, judėti aukštyn arba įvykti atatranka, jei elektrinis įrankis vėl jungiamas ruošinyje.
- **Prilaikykite skydelius arba bet kokius didelius ruošinius, norėdami iki minimumo sumažinti disko suspaudimo ir atatrankos pavojų.** Dideli ruošiniai nulinksta dėl savo pačių svorio. Būtina padėti atramas po ruošiniu šalia pjūvio linijos ir šalia ruošinio krašto abiejose disko pusėse.
- **Iš atsargiai naudokite įrankį darydami „kišenės formos pjūvį“ esančiose sienose arba kitose vietose, kur gerai nesimato, ką darote.** Atsikūšę diskas gali nukirsti dujų ar vandens vamzdelį, elektros laidus ar objektus, kurie gali sukelti atatranką.

Bendrieji saugos nurodymai



PERSPĖJIMAS: Prieš imdamiesi naudoti gaminį perskaitykite toliau nurodytus įspėjamuosius nurodymus.

- Pjaustytuvas tampa pavojingu darbo įrankiu, jeigu jis naudojamas neatsargiai ar neteisingai, ir gali sunkiai ar net mirtinai sužeisti. Labai svarbu, kad perskaitytumėte ir suprastumėte šias naudojimosi instrukcijas. Taip pat rekomenduojama, kad pirmą kartą gaminį naudojančios operatoriai prieš darbą gautų praktines instrukcijas.
- Nemonifikukite šio gaminio. Esant gamintojo nepatvirtintoms modifikacijoms, galima sunkiai arba mirtinai susižaloti.
- Nenaudokite gaminio, jei gaminį galėjo modifikuoti kiti asmenys.
- Visada naudokite originalius priedus ir atsargines dalis. Dėl gamintojo nepatvirtinti priedų ir atsarginių dalių galima sunkiai arba mirtinai susižaloti.
- Rūpinkitės gaminio švara. Įsitinkite, kad galite aiškiai perskaityti ženklus ir lipdukus.
- Niekada neleiskite vaikams ar kitiems neapmokytiems dirbti produktu asmenims jį naudoti ar techniškai prižiūrėti.
- Neleiskite kitiems naudotis gaminiu, jei jie neperskaitė arba nesuprato naudojimo instrukcijos turinio.
- Dirbti su gaminiu gali tik įgalioti asmenys.
- Šis gaminys veikdamas sukuria elektromagnetinį lauką. Tam tikromis aplinkybėmis šis laukas gali trikdyti aktyviųjų arba pasyviųjų medicininių implantų veiklą. Siekiant sumažinti sunkių sužalojimų arba mirties pavojų, medicininių implantų turintiems asmenims rekomenduojame prieš naudojant šį gaminį pasitarti su gydytoju ir implanto gamintoju.
- Šioje naudojimo instrukcijoje pateikta informacija negali pakeisti profesionalių įgūdžių ir patirties. Jei tam tikroje situacijoje pasijutote nesaugiai, įrenginį išjunkite ir kreipkitės pagalbos iš specialistą. Kreipkitės į techninio aptarnavimo atstovą.

Nesistenkite atlikti darbo, jei manote, kad nesate pakankamai kvalifikuotas.

Naudojimo saugos instrukcijos



PERSPĖJIMAS: Prieš imdamiesi naudoti gaminį perskaitykite toliau nurodytus įspėjamuosius nurodymus.

- Prieš pradėdami naudoti pjaustytuvą, turite suprasti, kas yra atatrankos smūgis ir kas jį gali sukelti. Žr. *Atatranka psl. 43.*
- Atlikite šioje naudojimo instrukcijoje aprašytas saugos patikras, priežiūros ir techninės priežiūros procedūras. Kai kurie techninės priežiūros darbai turi būti atliekami patvirtintuose techninės priežiūros centruose. Žr. *Priežiūros saugos instrukcijos psl. 39.*
- Nedirbkite su gaminiu, jei jis yra sugadintas.
- Nedirbkite su gaminiu, jeigu esate pavargę, sergate arba esate apsvaigę alkoholio, narkotinių medžiagų ar vaistų. Tai gali neigiamai paveikti jūsų regėjimą, budrumą, koordinaciją ir nuovokumą.
- Neužveskite gaminio, kol nepatvirtintas diržas ir diržo apsauga. Sankaba gali atsilaisvinti ir sužeisti.
- Nuo pjovimo disko žyrančios kibirkštys gali uždegti lengvai užsiliepsnojančias medžiagas, pvz., benzina, medieną, drabužius, sausą žolę.
- Nepjunkite asbestinių medžiagų.

Asmeninės apsauginės priemonės



PERSPĖJIMAS: Prieš imdamiesi naudoti gaminį perskaitykite toliau nurodytus įspėjamuosius nurodymus.

- Darbo metu visada dėvėkite patvirtintas asmenines apsaugines priemones. Asmeninės apsauginės priemonės nepašalina pavojaus susižeisti, tačiau nelaimingo atsitikimo atveju mažiau nukentėsite. Paprašykite techninės priežiūros atstovo išrinkti jums tinkamiausias priemones.
- Naudokite patvirtintą apsauginį šalną.
- Naudokite patvirtintas apsaugines ausines. Ilgalaikis triukšmo poveikis gali nesugrąžinamai pakenkti klausai. Jeigu dėvite apsaugines ausines, būkite atidūs, kad nepraleistumėte galimų įspėjamųjų signalų ar šūksnių. Apsaugines ausines nusiimkite vos tik išjungę variklį.
- Naudokite patvirtintas akių apsaugos priemones, kad sumažintumėte išsviedžiamų daiktų keliamą sužeidimų pavojų. Jei naudojate veido skydelį, būtinai dėvėkite patvirtintus apsauginius akinius. Patvirtinti apsauginiai akiniai yra tie, kurie atitinka ANSI Z87.1 JAV arba EN 166 ES šalims standartą. Apsauginiai skydeliai turi atitikti standarto EN 1731 reikalavimus.
- Apsimaukite pirštines sunkiam darbui.

- Naudokite patvirtintas kvėpavimo apsaugos priemonės. Naudojant pjovimo, šlifavimo, gręžimo, šveitimo ar formavimo įrankius, gali atsirasti dulkių ir garų, kuriuose gali būti kenksmingų cheminių medžiagų. Pasidomėkite medžiagų, su kuriomis dirbsite, sudėtimi ir naudokite tinkamą respiratorių.
- Dėvėkite ne per didelę, patvarią ir patogią aprangą, leidžiančią laisvai judėti. Pjaunant šoka kibirkštys, nuo kurių gali užsiliepsnoti drabužiai. „“ rekomenduojama dėvėti drabužius iš ugniai atsparios medvilnės arba storo džinsinio audinio. Nevilkėkite rūbų, pasiūtų iš tokių audinių kaip nailonas, poliesteris ar viskozė. Užsiliepsnoję tokie audiniai gali išsilydyti ir prilipti prie odos. Nemūvėkite šortų.
- Avėkite batus su plienine pirštų apsauga ir neslystančiu padu.
- Po ranka visada turėkite pirmosios pagalbos vaistinėlą.



- Pjovimo diskas gali įskelti kibirkštis. Visuomet šalia turėkite gesintuvą.

Apsauga nuo vibracijos



PERSPĖJIMAS: Prieš imdamiesi naudoti gaminį perskaitykite toliau nurodytus įspėjamuosius nurodymus.

- Darbo su gaminiumi metu naudotojui gali būti perduodama gaminyje susidaranti vibracija. Dėl reguliaraus ir dažno darbo su gaminiumi gali padidėti naudotojo patiriamų sužalojimų pavojus. Gali būti sužaloti pirštai, plaštakos, riešai, dilbiai ir žastai, pečiai ir (arba) nervai bei kraujagyslės ar kitos kūno dalys. Sužalojimai gali būti sukelti nedarbingumą ir (arba) ilgalaikiai, be to, gali vystytis bėgant savaitėms, mėnesiams arba metams. Galimi kraujotakos sistemos, nervų sistemos, sąnarių ir kitų kūno struktūrų sužalojimai.
- Simptomai gali atsirasti darbo su gaminiumi metu arba kitu metu. Jei patiriate simptomus ir toliau tęsiate darbą su gaminiumi, simptomai gali stiprėti arba tapti ilgalaikiais. Kreipkitės medicininės pagalbos, jei patiriate toliau išvardytus ar kitus simptomus:
 - tirpimas, nejautra, dilgčiojimas, skausmas, deginimas, pulsavimas, sustingimas, nerangumas, jėgos sumažėjimas, odos spalvos arba būklės pokyčiai.

- Simptomai gali tapti stipresni esant žemai temperatūrai. Kai su gaminiumi dirbate šaltoje aplinkoje, dėvėkite šiltus drabužius ir saugokite rankas nuo šalčio ir drėgmės.
- Tam, kad užtikrintumėte tinkamą vibracijos lygį, atlikite gaminio priežiūros darbus ir su gaminiumi dirbkite, kaip nurodyta naudojimo instrukcijoje.
- Gaminys turi vibracijos slopinimo sistemą, kuri sumažina naudotojui rankenomis perduodamą vibraciją. Leiskite darbą atlikti gaminiumi. Nestumkite gaminio naudodami jėgą. Gaminį už rankenų laikykite laisvai, tačiau taip, kad gaminį galėtumėte valdyti ir dirbti saugiai. Nespauskite rankenų daugiau, nei reikia.
- Rankomis lieskite tik rankeną arba rankenas. Nelieskite gaminio jokiomis kitomis kūno dalimis.
- Jei gaminys pradeda stipriai vibruoti, nedelsdami sustabdykite darbą. Netęskite darbo, kol nepašalinsite didelę vibraciją sukėlusios priežasties.
- Pjaunant granitą arba kietą betoną gaminys vibruoja daugiau, nei pjaunant minkštą betoną. Jei pjovimo įranga yra atbukusi, turi defektų, yra netinkamo tipo arba netinkamai pagალšta, vibracijos lygis padidėja.

Gaminio apsauginės priemonės



PERSPĖJIMAS: Prieš naudodami gaminį, perskaitykite toliau esančius įspėjimus.

- Nenaudokite gaminio su saugos įtaisais, kurie yra pažeisti arba tinkamai neveikia.
- Reguliariai tikrinkite saugos įtaisus. Jei saugos įtaisai pažeisti arba tinkamai neveikia, kreipkitės į patvirtintą techninės priežiūros atstovą.
- Nekeiskite saugos įtaisų.
- Nenaudokite gaminio, jeigu apsauginės plokštės, apsauginiai gaubtai, apsauginiai jungikliai ar kitos apsauginės priemonės yra pažeistos arba nesumontuotos.

Maitinimo jungiklio užraktas ir vandens įjungimo / išjungimo vožtuvas

Maitinimo jungiklio užraktas naudojamas norint išvengti atsitiktinio įsijungimo ir reguliuojant vandens ON/OFF (įjungimo / išjungimo) vožtuvą.

Jei suimsite rankeną ranka ir paspausite maitinimo jungiklio užraktą (A), bus atleistas maitinimo jungiklis (B) ir atidarytas vandens vožtuvas.

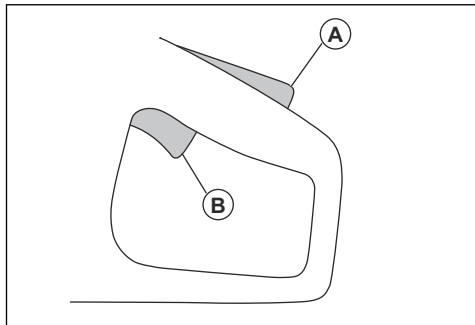

Atleidus rankeną, tiek maitinimo jungiklis, tiek jo užraktas grįžta į pradinę padėtį. Pasirinkus šią funkciją, maitinimo jungiklis užfiksuojamas ir gaminys sustabdomas. Vandens vožtuvas užfiksuojamas uždarytoje padėtyje.

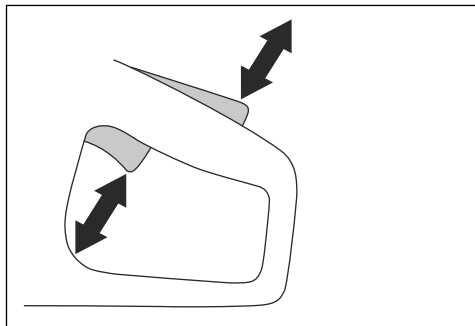

Maitinimo jungiklio užrakto patikra

1. Patikrinkite, kad maitinimo jungiklis būtų užfiksuotas laisvosios eigos padėtyje, kai maitinimo jungiklio užraktas atleistas.

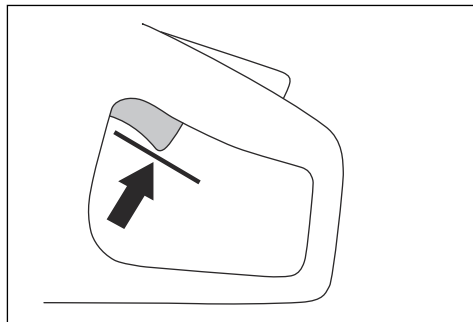

2. Paspauskite maitinimo jungiklio užraktą ir patikrinkite, ar atleisus jis sugrįžta.

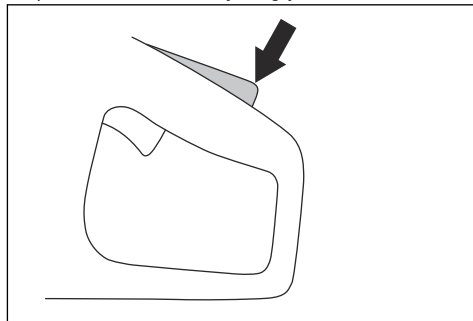

3. Įsitinkinkite, kad maitinimo jungiklis ir jo užraktas laisvai juda, o grįžimo spyruoklė veikia tinkamai.

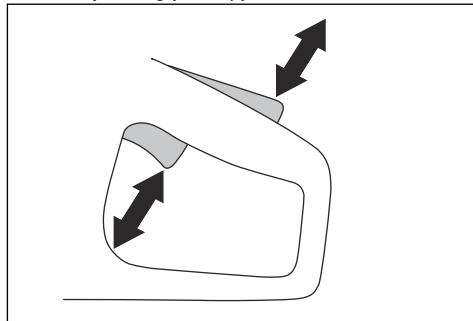

4. Paleiskite gaminį ir įjunkite didžiausią greitį. Žr. *Gaminio paleidimas psl. 47.*

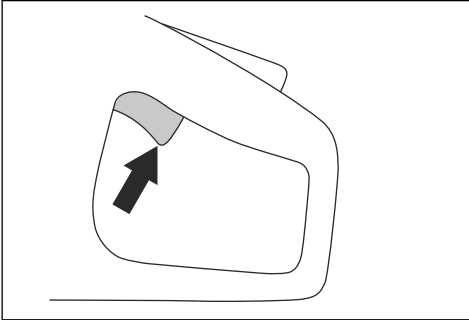

5. Atleiskite maitinimo jungiklį ir įsitikinkite, kad pjovimo diskas sustoja per mažiau nei 10 sekundžių ir daugiau nesisuka.

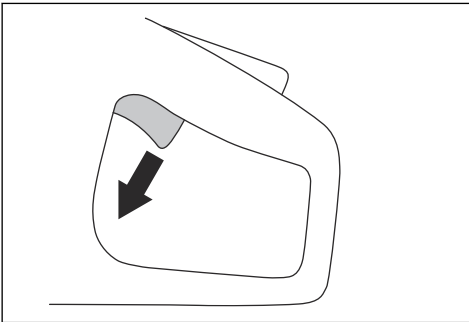

X-Halt

Pasižymėkite: Ši X-Halt funkcija suderinama tik su PP 70 ir PP 8.

„X-Halt“ – tai elektroninės stabdymo sistemos funkcija, kuri įsijungia atatrunkos atveju. Ši funkcija negali visiškai apsaugoti nuo atatrunkos sukkelto sužalojimo, tačiau sumažina tokio sužalojimo riziką. Būtina laikytis saugios darbo praktikos siekiant išvengti atatrunkos ir sumažinti sužalojimo riziką.

Paleidus gaminį „X-Halt“ funkcija visada įsijungia automatiškai.

Disko apsauga



PERSPĖJIMAS: Prieš paleisdami gaminį įsitikinkite, kad disko apsauga tinkamai pritvirtinta. Gaminio nenaudokite, jei disko apsaugos nėra, ji turi trūkumų arba įskilimų.

Disko apsauga yra sumontuota virš pjovimo disko. Disko apsauga saugo nuo sužeidimų, jei į operatoriaus pusę būtų išmetamos disko dalys arba pjaunamos medžiagos gabalai.

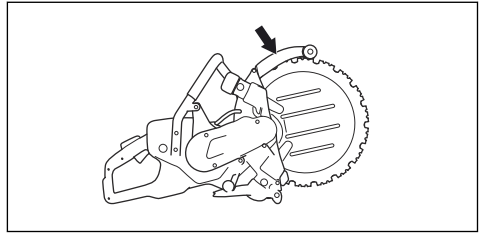

Disko ir disko apsaugos patikrinimas



PERSPĖJIMAS: Pažeistas pjovimo diskas gali sužaloti.

1. Įsitikinkite, kad pjovimo diskas teisingai pritvirtintas ir nėra pažeistas.
2. Įsitikinkite, kad disko apsauga nėra įtrūkusi arba pažeista.
3. Sugadintą disko apsaugą pakeiskite. Daugiau instrukcijų žr. gaminio remonto instrukcijoje.

Apsauga nuo apipurškimo

Apsauga nuo apipurškimo saugo nuo vandens, purškiamo operatoriaus kryptimi. Apsauga nuo apipurškimo taip pat padeda išvengti sužeidimų, jei į operatoriaus pusę išmetami pjaunamos medžiagos gabalai.

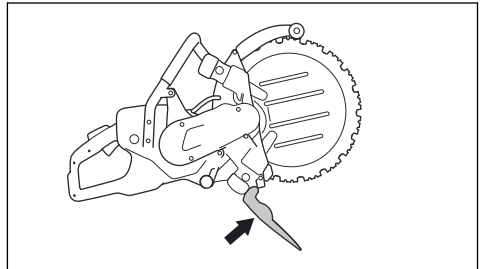

Apsaugos nuo apipurškimo patikra



PERSPĖJIMAS: Pažeista apsauga nuo apipurškimo gali sužaloti.

1. Įsitikinkite, kad apsauga nuo apipurškimo tinkamai pritvirtinta ir nėra pažeista.
2. Įsitikinkite, kad apsauga nuo apipurškimo nėra įtrūkusi arba pažeista.
3. Sugadintą apsaugą nuo apipurškimo pakeiskite.

Paleidimo ir apsaugos nuo perkrovos sistema

Gaminyje įrengta elektroniniu būdu valdoma „Elgard™“ paleidimo ir apsaugos nuo perkrovos sistema. Jei diskas sunkiai juda, elektroninė įranga iš karto nutraukia srovę.

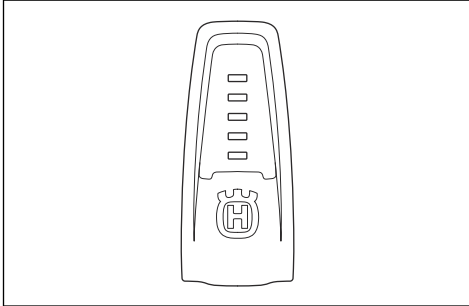

Indikatoriaus lempučių aprašymą rasite *Indikatoriaus lempučių ekrane psl. 48* pateiktoje lentelėje.

Vibracijos slopinimo sistema

Jūsų įrenginys turi vibracijos slopinimo sistemą, kuri iki minimumo sumažina vibraciją ir leidžia sėkmingiau dirbti. Įrenginio vibracijos slopinimo sistema slopina virpesius, perduodamus iš variklio mazgo / pjovimo įrangos į įrenginio rankeną.

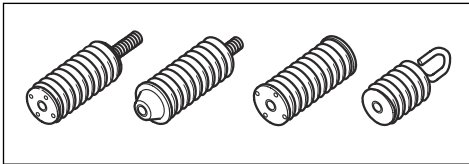

Vibracijos slopinimo sistemos patikra



PERSPĖJIMAS: Įsitikinkite, kad variklis išjungtas ir maitinimo kištukas atjungtas.

1. Įsitikinkite, kad vibracijų slopinimo įrenginiuose nėra įtrūkimų arba deformacijų. Jei vibracijų slopinimo įrenginiai pažeisti, juos pakeiskite.
2. Patikrinkite, ar antivibracinės sistemos detalės yra tinkamai pritvirtintos prie variklio ir rankenų.

Priežiūros saugos instrukcijos



PERSPĖJIMAS: Prieš imdamiesi naudoti gaminį perskaitykite toliau nurodytus įspėjamuosius nurodymus.

- Įsitikinkite, kad variklis išjungtas ir maitinimo kištukas atjungtas.
- Naudokite asmenines apsaugines priemones. Žr. *Asmeninės apsauginės priemonės psl. 35*.
- Jei techninė priežiūra atliekama netinkamai ir nereguliariai, padidėja sužalojimų ir gaminio pažeidimų pavojus.
- Atlikite tik naudojimo instrukcijoje nurodytus techninės priežiūros darbus. Visus kitus techninės priežiūros darbus patikėkite atlikti patvirtintam priežiūros centrui.
- Patvirtintas „“ techninės priežiūros atstovas turi reguliariai atlikti gaminio techninę priežiūrą.
- Pakeiskite pažeistas, sulūžusias arba susidėvėjusias dalis.
- Būtinai naudokite originalias atsargines dalis.

Surinkimas

Pjovimo diskai



PERSPĖJIMAS: Montuodami gaminį visada naudokite apsaugines pirštines.



PERSPĖJIMAS: Pjovimo diskas gali trūkti ir sužaloti operatorių.



PERSPĖJIMAS: Prieš naudodami ir užkliudę nepageidaujamą objektą iš karto apžiūrėkite pjovimo diską, ar nėra įtrūkimų, trūkstemų segmentų, iškraipymų, ar jis nėra išsibalansavęs. Sugadinto pjovimo disko nenaudokite. Patikrinę ir sumontavę pjovimo diską, užimkite ir netoli esantiems asmenims nurodykite užimti padėtį, kuri nepatenka į besisukančio disko plokštumą, ir paleiskite

elektrinį įrankį suktais maksimaliu greičiu be apkrovos vieną minutę.



PERSPĖJIMAS: Deimantinio disko gamintojas teikia įspėjimus ir rekomendacijas dėl pjovimo disko naudojimo ir tinkamos jo priežiūros. Tokie įspėjimai pateikiami su pjovimo disku. Perskaitykite ir laikykitės instrukcijų, pateiktų kartu su pjovimo disku.

Deimantiniai diskai



PERSPĖJIMAS: Naudojami deimantiniai diskai stipriai įkaista. Pernelyg įkaitęs deimantinis diskas yra prasto našumo, jį galima sugadinti, be to, jis kelia pavojų.



PERSPĖJIMAS: Nenaudokite deimantinių diskų plastikui pjauti. Įkaitęs deimantinis diskas gali išlydyti plastiką, o tai gali sukelti atitrąską.

- Deimantiniai diskai turi plieninę šerdį ir segmentus, pagamintus iš pramoninių deimantų.
- Deimantiniai diskai puikiai tinka mūriui, gelžbetoniui ir akmeniui pjauti.
- Visada naudokite tinkamą deimantinį diską, kuris yra skirtas konkrečiai medžiagai pjauti.
- Visada naudokite pagaląstą deimantinį diską.
- Jei taikysite netinkamą slėgį arba pjausite tokias medžiagas kaip kietas gelžbetonis, deimantiniai diskas gali atšipti. Jei naudosite atšipusį deimantinį diską, jis pernelyg įkais, o dėl to gali atsilaisvinti deimantiniai segmentai.

Pjovimo disko vibracija



PASTABA: Spaudžiant gaminį per didelę jėgą, pjovimo diskas gali per daug įkaisti, sulinkti ir sukelti virpesius. Dirbkite naudodami mažesnę jėgą. Jei vibracijos neišnyksta, pakeiskite diską.

Žiedinis pjovimo peilis



PERSPĖJIMAS: Nemodifikuokite žiedinio pjovimo peilio. Konstrukciniai pakeitimai gali lemti sunkius sužalojimus. Instrukcijų kreipkitės į savo „“ prekybos atstovą.

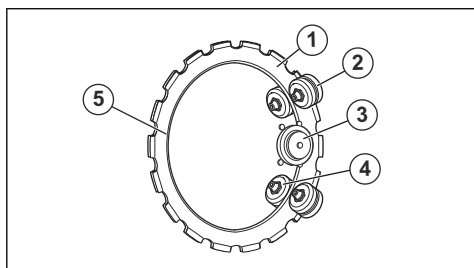

1. Pjovimo diskas
2. Atraminiai ratukai
3. Varantysis ratas
4. Kreipiantieji ratukai
5. Vidinis kraštas

Norėdami pagaląsti pjovimo diską

Pasižymėkite: Kad gautumėte geriausią rezultatą, naudokite aštrų pjovimo diską.

- Pjovimo diską pagaląskite pjaudami juo minkštą medžiagą, pvz., smiltainį arba plytą.

Pjovimo disko montavimas



PERSPĖJIMAS: Įsitinkinkite, kad variklis išjungtas ir maitinimo kištukas atjungtas.



PERSPĖJIMAS: Montuodami gaminį visada naudokite apsaugines pirštines.



PERSPĖJIMAS: Nedėkite naujo deimantinio segmento ant panaudoto pjovimo disko korpuso. Naudotas pjovimo disko korpusas gali sulūžti arba įtrūkti ir rimtai sužeisti operatorių.



PERSPĖJIMAS: Įsitinkinkite, kad pjovimo diskas yra geros būklės ir nepažeistas. Pažeistas pjovimo diskas gali sulūžti ir sunkiai sužaloti.

1. Nuvalykite pjovimo disko paviršių.

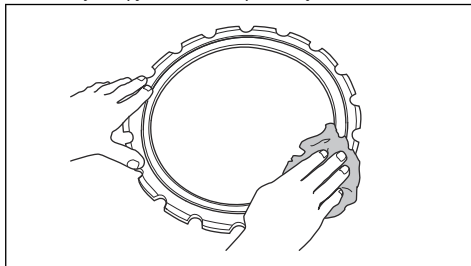

2. Nuimkite nuo atraminių ratukų gaubto fiksavimo veržles.

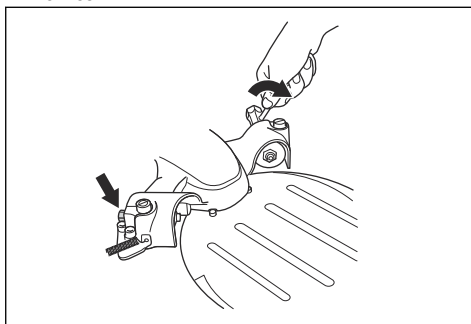

3. Atsukite 2 reguliavimo varžtus.

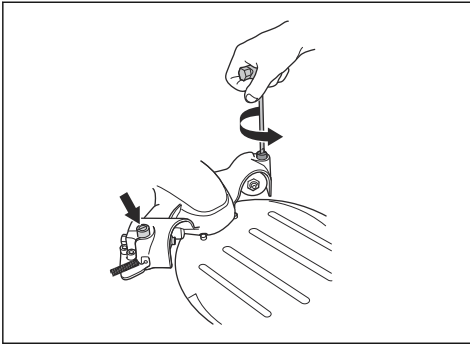

4. Nuimkite 2 rankenėles.

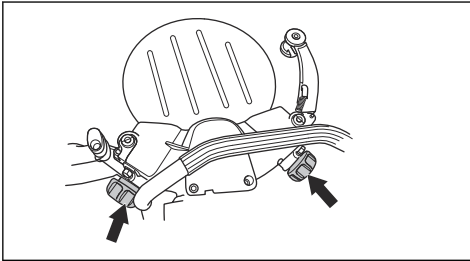

5. 6 mm šešiakampiu raktu atsukite 4 varžtus, kurie laiko atraminių ratukų gaubtą.

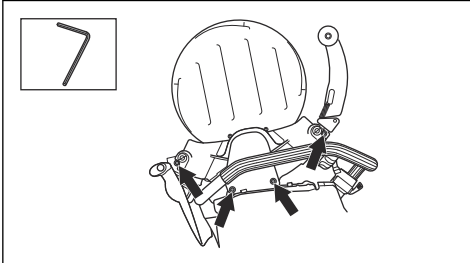

6. Nuimkite atraminių ratukų gaubtą.

7. Įdėkite pjovimo diską. Įsitikinkite, kad vidinis pjovimo disko kraštas yra įstatytas į varančiojo rato griovelį. Įsitikinkite, kad kreipiantieji ratukai yra įstatyti į pjovimo disko griovelį (A). Žr. Žiedinis pjovimo peilis psl. 40.

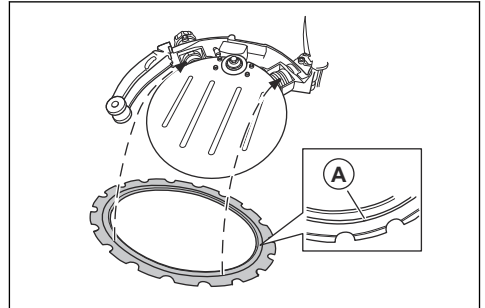

8. Jei reikia, paspauskite kreipiančiuosius ratukus, kad jie įsistatytų į vietą.

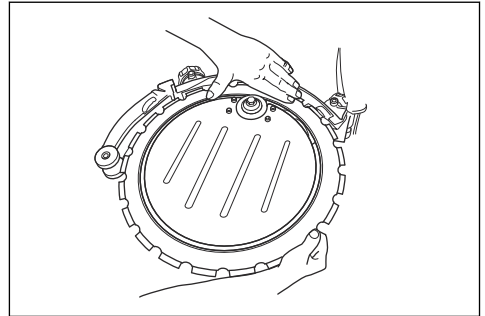

9. Uždėkite atraminių ratukų gaubtą. Įsitikinkite, kad kreipiančiųjų ratukų flanšai yra įstatyti į pjovimo disko griovelius.

10. Priveržkite 4 varžtus, kuriais tvirtinamas atraminių ratukų gaubtas.

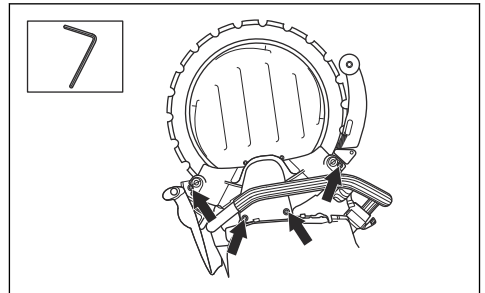

11. Pasukite pjovimo diską ranka. Įsitinkinkite, kad atraminiai ratukai nesiliečia su pjovimo disku.

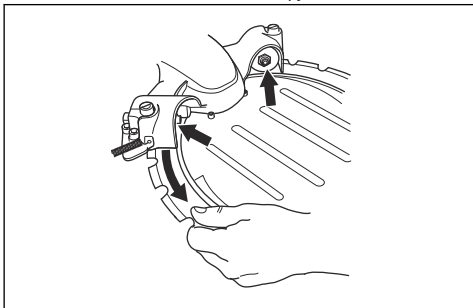

12. Pastatykite gaminį statmeni.

13. Sukite 2 reguliavimo varžtus, kol atraminiai ratukai palies pjovimo diską.

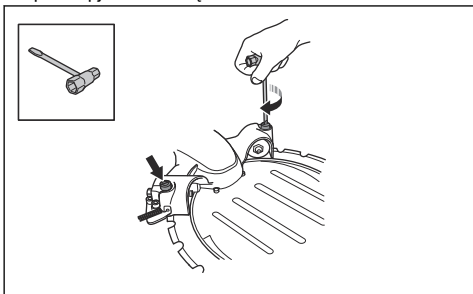

PASTABA: Nereguliokite atraminių ratukų, jei gaminys paverstas ant šono. Tokiu atveju reguliavimas yra netinkamas ir gali pažeisti pjovimo diską.

14. Įsitinkinkite, kad galite sustabdyti atraminį ratuką nykščiu, kai pjovimo diskas yra sukamas.

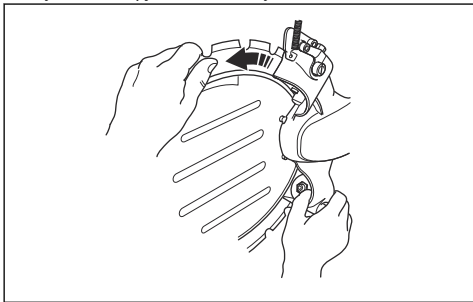

15. Priveržkite 2 fiksavimo veržles ant atraminių ratukų gaubto.

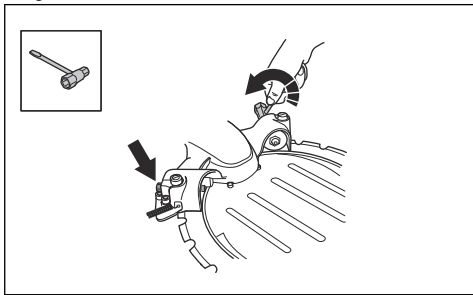

16. Įsitinkinkite, kad galite sustabdyti atraminį ratuką nykščiu, kai pjovimo diskas yra sukamas.

17. Iki galo priveržkite 2 rankenėles.

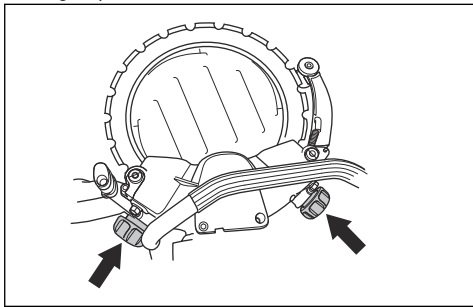

Vamzdžio spaustukas

Vamzdžio spaustukas yra šio gaminio priedas, padedantis atlikti tiesius ir tikslius betoninių vamzdžių pjūvius.

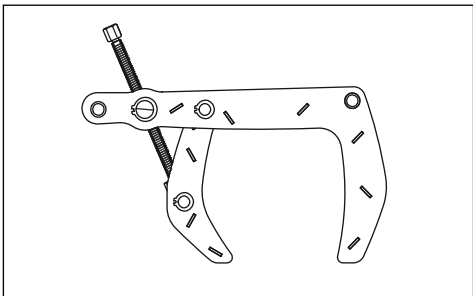

Naudojimas

Įvadas



PERSPĖJIMAS: Prieš naudodami gaminį perskaitykite ir supraskite skyrių apie saugą.

Atatranka



PERSPĖJIMAS: Atatrankos yra staigios ir gali būti labai stiprios. Pjaustytuvas sukantis gali būti išmestas aukštyn ir atgal į operatorių, sunkiai ar net mirtinai jį sužeisdamas. Todėl prieš naudojant gaminį būtina suprasti, kas sukelia atatranką ir kaip jos išvengti.

Atatranka yra staigus judesys aukštyn, kuris gali įvykti sugnybus diską ar jam įstrigus atatrankos zonoje. Dauguma atatrankų yra nedidelės ir nekelia rimto pavojaus. Tačiau atatranka taip pat gali būti labai stipri, sukantis išmesti pjaustytuvą aukštyn ir atgal į operatorių ir sunkiai ar net mirtinai jį sužeisti.

Reaktyvinė jėga

Pjovimo metu visada egzistuoja reaktyvinė jėga. Ši jėga traukia gaminį į priešingą disko sukimosi pusę. Didžiąją darbo laiko dalį ši jėga yra nereikšminga. Kai diskas sugnybiamas ar įstringa, reaktyvinė jėga padidėja ir jūs galite nesuvaldyti pjaustytuvo.

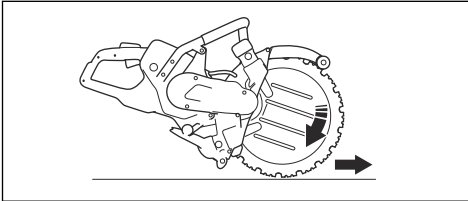

Niekada neneškite gaminio, kai pjovimo įranga sukasi. Girokopinė jėga gali sutrukdyti atlikti numatytą judesį.

Atatrankos zona

Niekada nenaudokite disko atatrankos zonos pjovimui. Kai diskas sugnybiamas ar įstringa atatrankos zonoje, reaktyvinė jėga sukantis stumia pjaustytuvą aukštyn ir atgal į operatorių, sunkiai ar net mirtinai jį sužeisdamas.

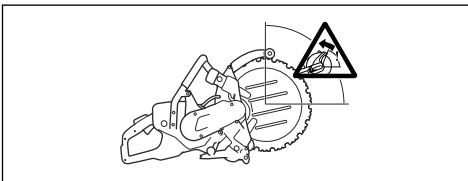

Rotacinė atatranka

Rotacinė atatranka atsiranda tuomet, kai pjovimo diskas negali laisvai judėti atatrankos zonoje.

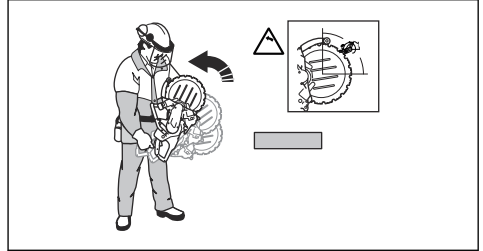

Kilimo atatranka

Jei pjovimui naudojama atatrankos zona, reaktyvinė jėga kelia diską pjūvio vietoje. Nenaudokite atatrankos zonos. Norėdami išvengti kilimo atatrankos, naudokite apatinį disko sektorių.

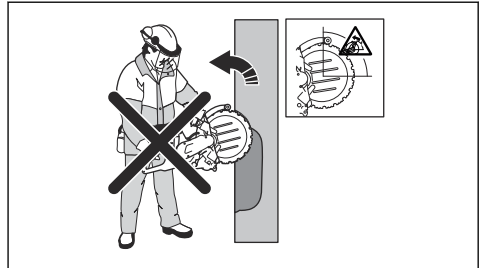

Sugnybimo atatranka

Sugnybiama tada, kai pjūvio vieta susispaudžia ir sugnybia diską. Kai diskas sugnybiamas ar įstringa, reaktyvinė jėga padidėja ir Jūs galite nesuvaldyti pjaustytuvo.

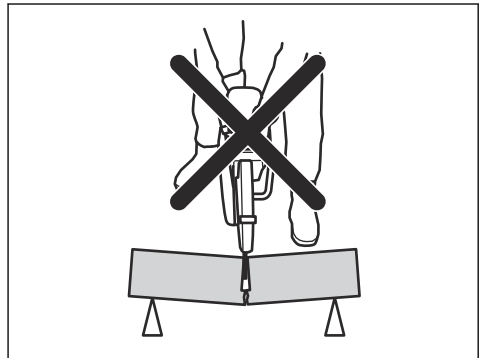

Kai diskas sugnybiamas ar įstringa atatranks zonoje, reaktivinė jėga sukantis stumia pjaustytuvą aukštyn ir atgal į operatorių, sunkiai ar net mirtinai jį sužeisdama. Saugokitės, kad pjaunamas objektas nejudėtų. Jei pjaunamas objektas neturi tinkamos atramos ir juda, jis gali suspausti diską ir sukelti atatranką.

Vamzdžių pjovimas



PERSPĖJIMAS: Jei diskas bus suspaustas atatranks zonoje, jis sukels stiprią atatranką.

Ypač atsargiai reikia elgtis pjaustant vamzdžius. Jeigu vamzdis tinkamai neįtvirtintas ir visa pjūvio vieta nėra atvira, diskas atatranks zonoje gali būti sugnybtas. Ypač būkite atsargūs pjaudami vamzdį su paplatintu galu arba gulinčią griovyje: toks vamzdis, jei neturės tinkamos atramos, gali įlįkti ir suspausti diską.

Jei vamzdis įlįks ir pjūvis užsivers, diskas bus suspaustas atatranks zonoje, todėl gali įvykti smarki atatranka. Jei vamzdis yra tinkamai paremtas, jo galas judės žemyn, pjūvis atsivers ir disko nesuspaus.

1. Užtikrinkite, kad vamzdis nejudėtų arba nesisuktų pjaunant.

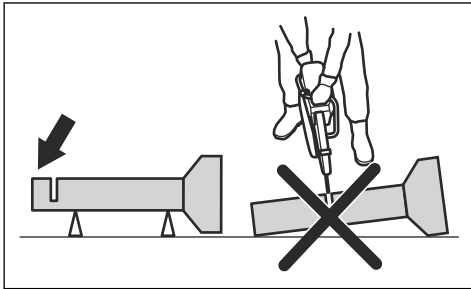

2. Vamzdžio I pjovimo dalis.

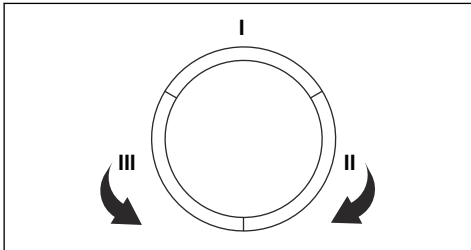

3. Įsitinkinkite, kad pjūvio vieta yra atvira, kad išvengtumėte sugnybimo.

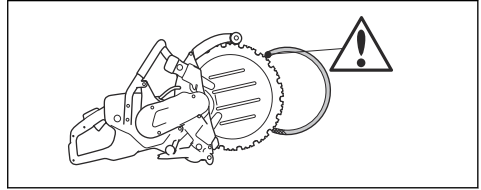

4. Pereikite prie II dalies ir pjaukite nuo I dalies iki vamzdžio apačios.
5. Pereikite prie III dalies ir nupjaukite likusią vamzdžio dalį iki apačios.

Kaip išvengti atatranks



PERSPĖJIMAS: Venkite situacijų, kuriose kyla atatranks rizika. Naudodami pjaustytuvą būkite atsargūs ir įsitinkinkite, kad diskas niekada nebūtų prispaustas atatranks zonoje.



PERSPĖJIMAS: Būkite atsargūs, įleisdami diską į anksčiau pradėtą pjūvį.



PERSPĖJIMAS: Įsitinkinkite, kad ruošinys negali judėti pjovimo metu.



PERSPĖJIMAS: Tik jūs pats ir tinkama darbo technika gali padėti išvengti atatranks smūgio bei jo pavojų.

- Visada įtvirtinkite pjaunamą gaminį, kad pjūvio vieta pjovimo metu išliktų atvira. Kai pjūvio vieta atvira, atatranks nebus. Kai pjūvio vieta susispaudžia ir sugnybia diską, atsiranda atatranks pavojus.

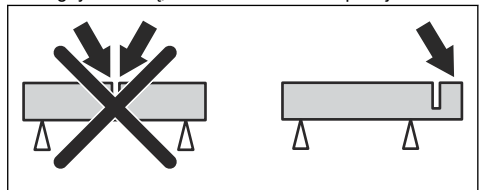

Prieš paleidžiant gaminį

- Atidžiai perskaitykite naudojimo instrukciją ir įsitinkinkite, kad viską gerai supratote.
- Atlikite kasdienės priežiūros darbus. Žr. *Priežiūros grafikas psl. 49*.
- Įsitinkinkite, kad maitinimo blokas prijungtas prie įžeminto lizdo.
- Įsitinkinkite, kad elektros tinklo įtampa atitinka ant gaminio parametru plokštelės nurodytą specifikaciją.

- Įsitinkinkite, kad darbo vietoje yra tik įgalioti asmenys.
- Dirbdami privalote stovėti saugiai ir stabiliai.
- Maitinimo bloką visada naudokite su liekamosios srovės grandinės pertraukikliu (LSGP). Žr. maitinimo bloko naudojimo instrukciją.
- Įsitinkinkite, kad vandens jungtis prijungta prie vandens šaltinio. Žr. *Vandens šaltinio prijungimas psl. 46.*

Pagrindiniai darbo principai



PERSPĖJIMAS: Netraukite gaminio į vieną šoną. Tai gali neleisti pjovimo diskui laisvai judėti. Pjovimo diskas gali sulūžti ir sužeisti operatorių arba šalia esančius asmenis.



PERSPĖJIMAS: Nenaudokite šoninių pjovimo disko paviršių. Pjovimo diskas gali sulūžti ir sužeisti operatorių arba šalia esančius asmenis. Naudokite tik pjovimui skirtą kraštą.



PERSPĖJIMAS: Įsitinkinkite, kad pjovimo diskas tinkamai sumontuotas ir nėra pažeistas.



PERSPĖJIMAS: Prieš įleisdami diską į esamą pjūvį, atlikite kitu disku, patikrinkite, ar anga nėra siauresnė nei įsūję diskas, nes diskas gali įstrigti pjovimo angoje ir sukelti atatranką.



PERSPĖJIMAS: Pjaunant metalą skrenda kibirkštys, kurios gali sukelti gaisrą. Nenaudokite gaminio arti degių medžiagų ar dujų.

- Gaminys sukurtas pjauti naudojant deimantinius diskus, skirtus didelio greičio rankiniam gaminiui. Gaminio negalima naudoti su kitos rūšies diskais ar pjauti kitokiu, nei numatyta, būdu.
- Patikrinkite, ar medžiagai pjauti naudojate tinkamą pjovimo diską. Instrukcijas žr. *Pjovimo diskai psl. 39.*
- Nepjaukite asbestinių medžiagų.
- Kai variklis įjungtas, laikykitės atokiau nuo pjovimo disko. Nebandykite sustabdyti besisukančio disko jokia kūno dalimi. Palietus besisukančią diską, kai variklis yra išjungtas, taip pat galima rimtai arba mirtinai susižeisti.
- Įsitinkinkite, kad darbo vietoje yra tik įgalioti asmenys.
- Atleiskus maitinimo jungiklį, pjovimo diskas dar kurį laiką suksis. Prieš perkeldami ar padėdami gaminį įsitinkinkite, kad pjovimo diskas nebesisuka. Jei reikia greitai sustabdyti pjovimo diską, pjovimo disku švelniai palieskite kietą paviršių.

- Nejudinkite gaminio, kai variklis yra užvestas.
- Laikykite įrenginį abiem rankomis. Gaminį tvirtai laikykite nykščius ir kitus pirštus visiškai padėję ant plastikinių rankenų su izoliacija. Dešinę ranką laikykite ant galinės rankenos, o kairę ranką – ant priekinės rankenos. Visi operatoriai taip turi laikyti įrenginį. Nenaudokite pjaustytuvo jį laikydami tik 1 ranka.

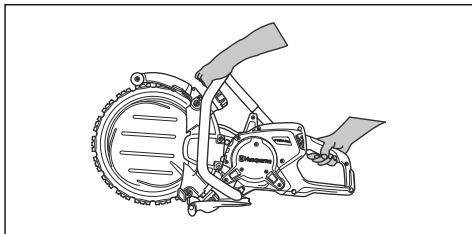

- Užimkite saugią padėtį ir įsitinkinkite, kad pjovimo diskas gali laisvai judėti.
- Stovėkite lygiagrečiai pjovimo diskui. Venkite stovi tiesiai už disko. Įvykus atatrankai, pjūklas judės pjovimo disko pokštuma.

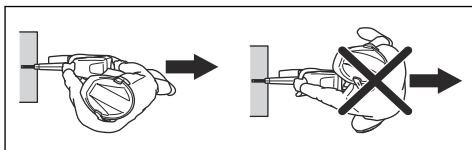

- Nepalikite gaminio be priežiūros, kai variklis yra užvestas. Prieš pasišalindami nuo gaminio, sustabdykite variklį ir įsitinkinkite, kad jis negali būti atsitiktinai užvestas.
- Disko apsaugos reguliavimo rankenėle sureguliuokite galinę apsaugos dalį taip, kad ji būtų priglundusi prie pjaunamo objekto. Apsaugos sulaiko pjaunamos medžiagos sklaidžiamus purlus ir kibirkštis bei nukreipia juos nuo operatoriaus. Kai gaminys įjungtas, pjovimo įrangos apsauga visada turi būti sumontuota.

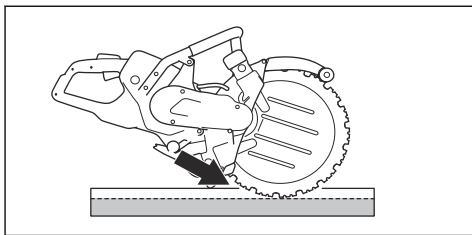

- Nenaudokite disko atatrankos zonos pjudami. Instrukcijas žr. *Atatrankos zona psl. 43.*
- Gaminio nenaudokite, kol iš darbo zonos nepašalinote kliūčių ir neužėmėte stabilios darbinės padėties.
- Jokiu būdu nepjaukite aukščiau savo pečių linijos.

- Nepjaukite stovėdami ant kopėčių. Jei pjūvis yra virš pečių linijos, naudokite pakylą arba pastolius. Per plačiai neužsimokite.

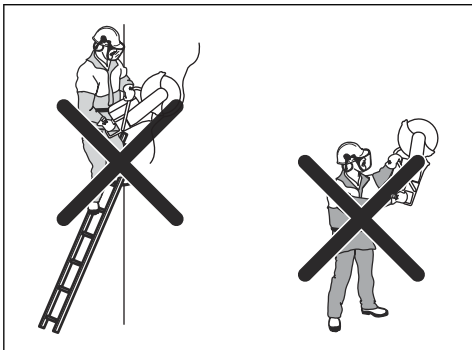

- Stovėkite patogiai atstumu nuo pjaunamo daikto.
- Pasirūpinkite, kad užvedus variklį pjovimo diskas galėtų laisvai judėti.
- Atsargiai naudokite dideliu greičiu (didžiausiomis apsuksomis) veikiančią pjovimo diską. Išlaikykite didžiausią greitį, kol pjauti bus baigta.
- Leiskite darbą atlikti gaminiai. Nespauskite pjovimo disko.
- Gaminį spauskite vienoje linijoje su disku. Šoninis spaudimas gali pažeisti pjovimo diską, jis yra labai pavojingas.

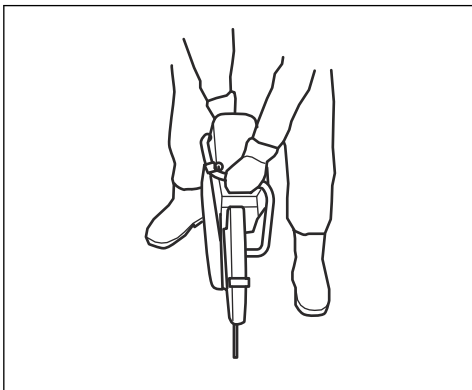

- Diską tolygiai stumdykite pirmyn ir atgal, kad būtų išlaikytas mažas paviršiaus kontaktas tarp disko ir pjaunamos medžiagos. Taip sumažėja disko temperatūra ir užtikrinamas efektyvus pjovimo būdas.

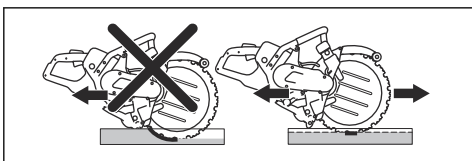

LSĮ patikra (trifazis veikimas)

1. Paleiskite gaminį, kaip nurodyta *Gaminio paleidimas psl. 47*.
2. Pažvelkite į patikrinimo angas ir paspauskite LSĮ bandymo mygtuką.

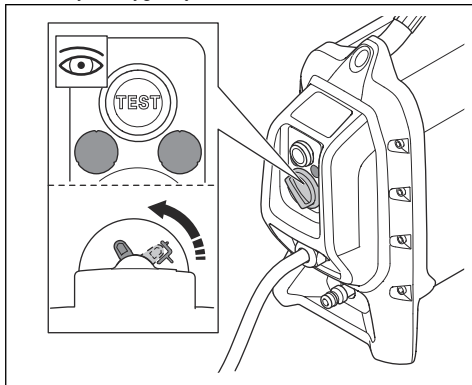

3. Įsitinkinkite, kad LSĮ juda ir atjungia gaminį nuo maitinimo šaltinio.
4. Pasukite LSĮ rankenėlę, kad iš naujo nustatytumėte LSĮ.

Vandens šaltinio prijungimas



PERSPĖJIMAS: Naudodami gaminį visada naudokite vandenį. Dėl sausojo pjovimo įvyksta perkaitimas, pažeidžiamas gaminys ir pjovimo diskas. Rimto sužeidimo pavojus.



PASTABA: Naudokite tinkamą vandens slėgį, kad pjaustymo metu pjovimo disko korpusas ir segmentai neįkaistų. Jei žarna atsikabina ties šaltiniu, gali būti, kad vandens slėgis per didelis.

1. Vandens žarną prijunkite prie vandens šaltinio. Dėl mažiausio leistino vandens srauto, žr. skyrių *Techniniai duomenys psl. 56*.

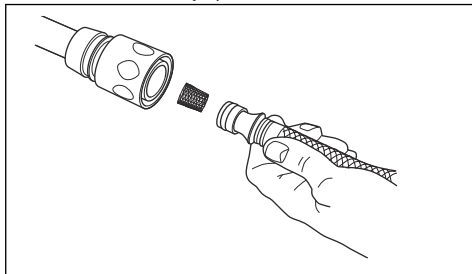

Pasižymėkite: Gaminio žarnos antgalis turi filtrą.

2. Paspauskite maitinimo jungiklio užraktą, kad atidarytumėte vandens vožtuvą.

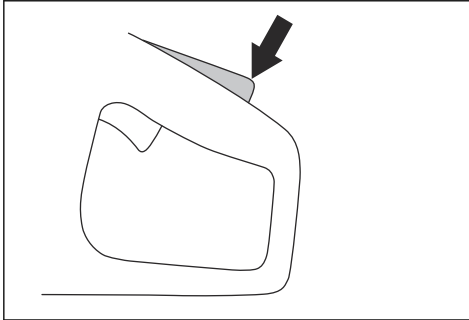

3. Naudodami įrenginį nykščiu sureguliuokite vandens srautą.

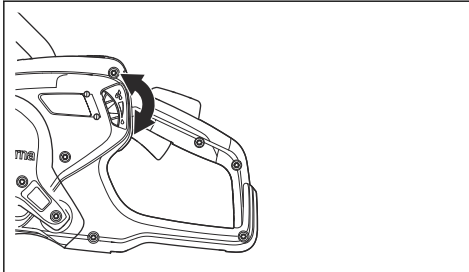

Gaminio paleidimas

1. Dešinė ranka laikykite galinę rankeną.

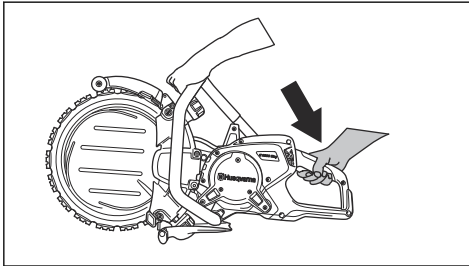

2. Paspauskite maitinimo jungiklio užraktą ir palaikykite maitinimo jungiklį.
3. Leiskite gaminiai veikti be apkrovos mažiausiai 30 sek.

Pjovimo gylis

Šio gaminio maksimalus pjovimo gylis – 325 mm (A).

Pjovimo laikas bus ilgesnis, jei pjausite iš karto iki viso gylio. Pjovimą užbaigsite greičiau, jei pjausite 4–5 kartus, kol pasieksite 325 mm gylį.

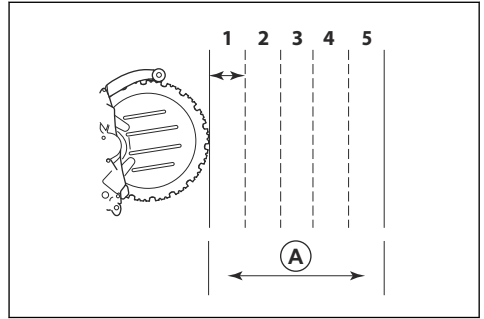

Kaip atlikti tiesų pjūvį

1. Padėkite prie pjūvio linijos ilgą tiesų daiktą, kuris bus atrama pjovimo diskui.
2. Jei norite kuo geresnio rezultato, pirmiausia pjaukite pjaustytuvu su specialiu „1“ pirminio pjovimo disku.



PERSPĖJIMAS: Šiam pirmajam pjovimui nenaudokite pjaustytuvo su standartiniu pjovimo disku. Standartinis pjovimo diskas padaro per ploną prapjovą. Kai vėliau pjausite su žiediniu pjovimo peiliu, dėl per plonos prapjovos gali atsirasti pavojinga atatranka, o žiedinis pjovimo peilis gali įstrigti.

3. Atlikite pjovimą per visą pjūvio ilgį iki 2–3 cm gylio. Laikykite pjovimo diską prie atramos, kad pjūvis būtų tiesus.
4. Iškelkite pjovimo diską iš pjūvio.
5. Grįžkite į pjūvio pradžią ir pjaukite dar 2–3 cm, kol pjūvio gylis per visą ilgį bus 5–10 cm.
6. Pjaukite toliau iki reikiamo gylio.

Skylių pjovimas



PERSPĖJIMAS: Pasirūpinkite, kad pjaunant dideli nupjauti gabalai negalėtų užkristi ant operatoriaus ar gaminio.



PASTABA: Jei pjovimai atliekami netinkama seka, nupjauti gabalai gali nukristi ir sugadinti gaminį. Apatinis horizontalus pjūvis turi būti visada atliekamas prieš viršutinį horizontalų pjūvį.

1. Pritvirtinkite prie pjovimo srities (B) atramą (A), kad nupjautas gabalas negalėtų nukristi.

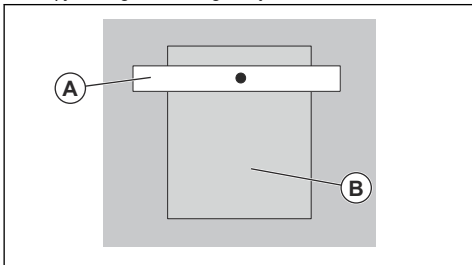

2. Atlikite apatinį horizontalų pjūvį (C).

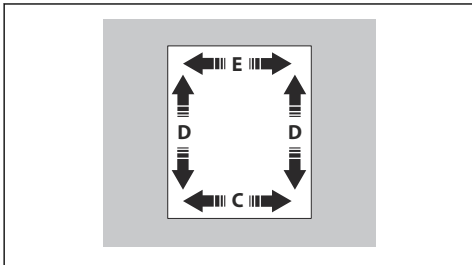

3. Atlikite 2 vertikalius pjūvius (D).
4. Atlikite viršutinį horizontalų pjūvį (E).

Kaip atlikti ilgą pjūvį

Šią procedūrą atlikite, jei jūsų pjūvis yra ilgesnis nei 1 m.

1. Padėkite prie pjūvio linijos ilgą tiesų daiktą, kuris bus atrama pjovimo diskui.

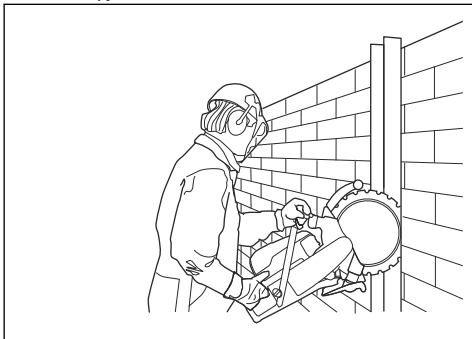

2. Atlikite pjovimą per visą pjūvio ilgį iki 50–70 mm gylio. Laikykite pjovimo diską prie atramos, kad pjūvis būtų tiesus.
3. Nuimkite atramą.
4. Pjaukite tolyn nuo pirmojo pjūvio, kol pasieksite pakankamą gylį.

Kaip atlikti trumpą pjūvį

Šią procedūrą atlikite, jei jūsų pjūvis yra trumpesnis nei 1 m.

1. Atlikite pjovimą per visą pjūvio ilgį iki 50–70 mm gylio.
2. Pjaukite tolyn nuo pirmojo pjūvio, kol pasieksite pakankamą gylį.

Gaminio sustabdymas



PERSPĖJIMAS: Varikliui sustojus, pjovimo diskas dar kurį laiką sukosis. Įsitikinkite, kad pjovimo diskas gali laisvai sukisiti iki jam visiškai sustojant. Jei reikia greitai sustabdyti pjovimo diską, pjovimo diskui švelniai palieskite kietą paviršių. Rimto sužeidimo pavojus.

Variklį sustabdyti galite 2 būdais.

- Atleiskite maitinimo jungiklį, kad sustabdytumėte variklį.

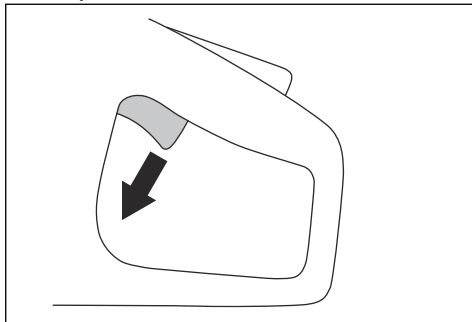

- Paspauskite ant maitinimo bloko esantį mašinos sustabdymo mygtuką. Žr. maitinimo bloko naudojimo instrukciją.

Indikatoriaus lemputės ekrane

Indikacijos	Priežastis	ŽINGSNIS
Mirksi 1 žalia lempu- tė.	Gaminys yra prijungtas prie maitinimo bloko ir jį galima naudoti. Išėjimo galia yra mažesnė nei 70 % galimos maksimalios galios darbo metu.	Netaikoma

Indikacijos	Priežastis	ŽINGSNIS
Mirksi 2 žalios lempu- tės.	Išėjimo galia yra 70–90 % galimos maksimalios galios darbo metu.	Netaikoma
Mirksi 3 žalios lempu- tės.	Pasiektas geriausias pjovimo greitis. Išėjimo galia yra 90 % galimos maksimalios galios darbo metu.	Netaikoma
Mirksi 3 žalios ir 1 geltona lemputė.	Išėjimo galia mažėja.	Sumažinkite apkrovą.
Mirksi 3 žalios, 1 geltona ir 1 raudona lemputė.	Gaminys per karštas.	Sumažinkite apkrovą arba padidinkite vandens ar oro srautą, kad sumažintumėte temperatūrą.
Mirksi visos indikatoriaus lemputės.	Gaminys per karštas.	Sumažinkite apkrovą arba padidinkite vandens ar oro srautą, kad sumažintumėte temperatūrą.
	Galia sumažinta.	Padidinkite vandens ar oro srautą, kad sumažintumėte temperatūrą.
	Sistema automatiškai išsijungia.	Padėkite maitinimo bloką į vietą, kurioje yra žemesnė temperatūra. Pakeiskite oro filtrą.
Šviečia geltona lemputė.	Reikia atlikti gaminio techninę priežiūrą.	Atlikite gaminio techninę priežiūrą, žr. <i>Priežiūros grafikas psl. 49.</i>

Techninė priežiūra

Įvadas



PERSPĖJIMAS: Prieš atlikdami gaminio priežiūros darbus, perskaitykite ir supraskite saugos skyrių.

Visiems gaminio techninės priežiūros ir remonto darbams reikia specialių apmokymų. Garantuojame

pasiekiamas profesionalias remonto ir techninės priežiūros paslaugas. Jei jūsų pardavėjas nėra techninės priežiūros atstovas, paprašykite jo informacijos apie artimiausią techninės priežiūros atstovą.

Norėdami gauti informacijos apie atsargines dalis, kreipkitės į savo pardavėją arba techninės priežiūros atstovą.

Priežiūros grafikas

Techninės priežiūros darbas	Kasdien	Kas savaitę ar kas 40 val.	Kiekvieną mėnesį
Valykite išorines gaminio dalis.	X		
Atlikite bendrąją apžiūrą.	X		
Patikrinkite, ar maitinimo jungiklis ir jo užraktai funkcija veikia saugiai.*	X		

Techninės priežiūros darbas	Kasdien	Kas savaitę ar kas 40 val.	Kiekvieną mėnesį
Atlikite pjovimo disko patikrą. Apžiūrėkite, ar nėra įtrūkimų, ir įsitinkinkite, kad pjovimo diskas nėra neįprastai nusidėvėjęs. Jei reikia, pakeiskite jį.**	X		
Patikrinkite varantįjį ratą.			X
Patikrinkite pavaros diržą.		X	
Patikrinkite vandens sistemą.	X		
Patikrinkite vibracijos slopinimo sistemą.*		X	
Patikrinkite disko apsaugą.	X		
Patikrinkite atraminius ratukus ir kreipiančiuosius ratukus.	X		
* Žr. <i>Gaminio apsauginės priemonės psl. 36.</i>			
** Žr. <i>Pjovimo disko montavimas psl. 40.</i>			

Išorinis valymas



PERSPĖJIMAS: Gaminio neplaukite aukšto slėgio pjovimo aparatu.

- Kiekvieną dieną panaudoję nuplaukite gaminio išorę švriu vandeniu. Jei reikia, naudokite šepetį.

Bendroji apžiūra

- Įsitinkinkite, kad gaminio veržlės ir varžtai priveržti.
- Įsitinkinkite, kad gaminio kabeliai nėra tokioje padėtyje, kurioje jie galėtų būti pažeisti.
- Patikrinkite, ar elektros sistemos dalys nepažeistos. Nenaudokite gaminio, kurio elektros sistemos dalys yra pažeistos.

Pavaros diržo įtempimo suregulavimas

Praėjus 1 valandai po naudojimo, priveržkite naują pavaros diržą

1. Nuimkite diržo apsaugą.

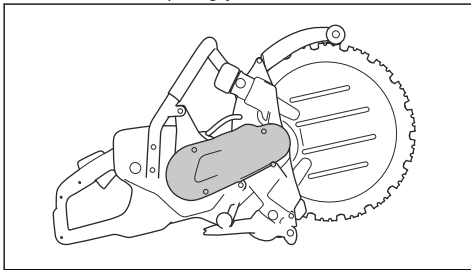

2. Atsukite diržo įtempimo ratuko varžtą.

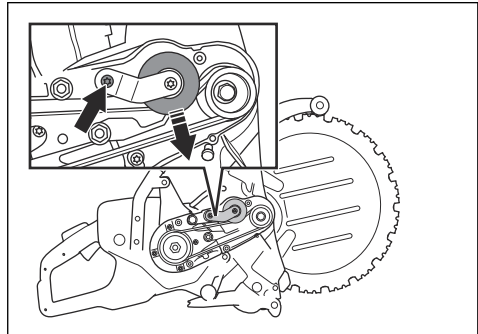

3. Priverždami pavaros diržą prispauskite diržo įtempimo ratuką nykščiu. Priveržkite diržo įtempimo ratuko varžtą.
4. Uždėkite diržo apsaugą.

Pavaros diržo keitimas

1. Nuimkite diržo apsaugą.

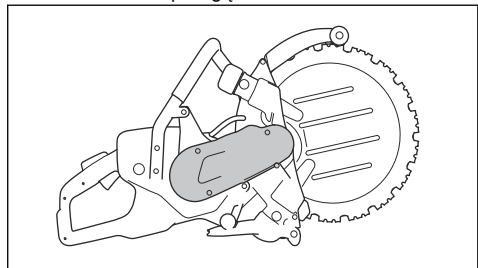

2. Atsukite diržo įtempimo ratuko varžtą.

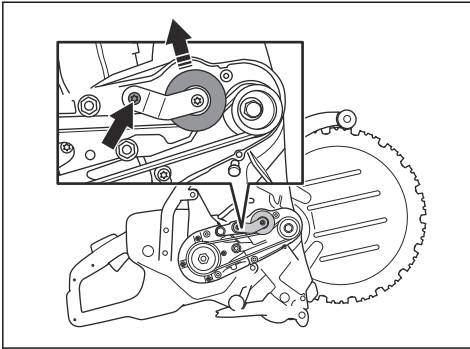

3. Pakelkite diržo įtempimo ratuką ir nuimkite pažeistą pavaros diržą. Užmaukite naują pavaros diržą. Prieš uždėdami naują pavaros diržą įsitikinkite, kad diržinės pavaros skriemuliai yra švarūs ir nepažeisti.
4. Priverždami pavaros diržą prispauskite diržo įtempimo ratuką nykščiu. Priveržkite diržo įtempimo ratuko varžtą.

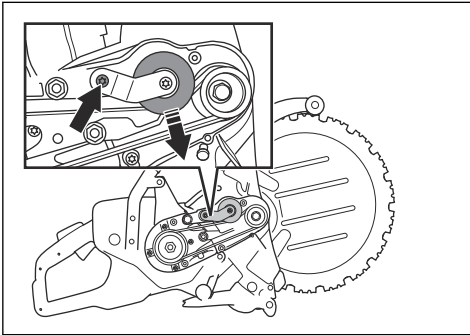

5. Uždėkite diržo apsaugą.

Varančiojo rato patikra



PASTABA: Varančiojo rato nusidėvėjimas gali pažeisti pjovimo diską.

1. Patikrinkite varantįjį ratą, ar nenusidėvėjo. Varantysis ratas dėvisi, kai pjovimo disko kraštas liečiasi prie griovelio dugno.

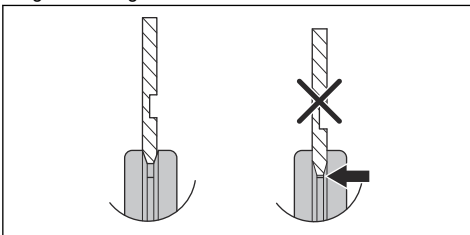

2. Jei reikia, pakeiskite varantįjį ratą.

Varančiojo rato keitimas

1. Paspauskite mygtuką, kad užblokuotumėte ašį.

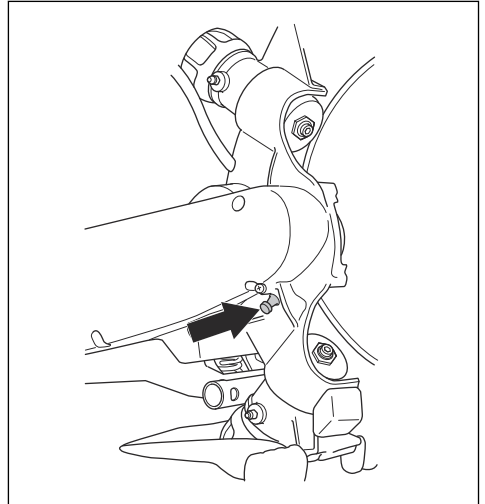

2. Nuimkite centrinį varžtą ir poveržlę.

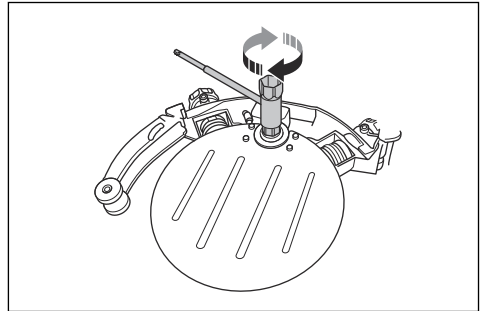

3. Nuimkite varantįjį ratą.
4. Uždėkite naują varantįjį ratą atvirkštine tvarka.

Kreipiančiųjų ratukų sutepimas

1. Norėdami užpildyti tepimo antgalius tepalu, naudokite tepimo švirškštą.

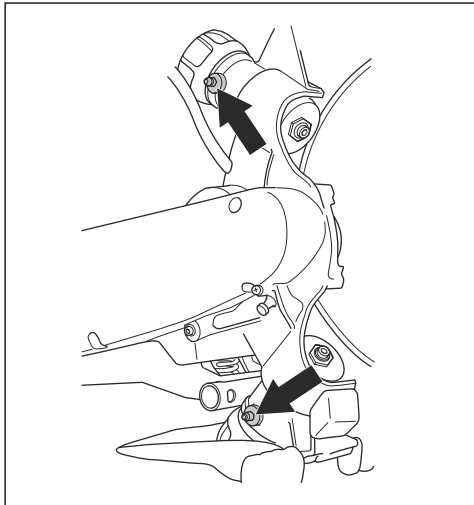

2. Tepkite tepimo švirškštu, kol iš angų pasirodys švarus tepalas.

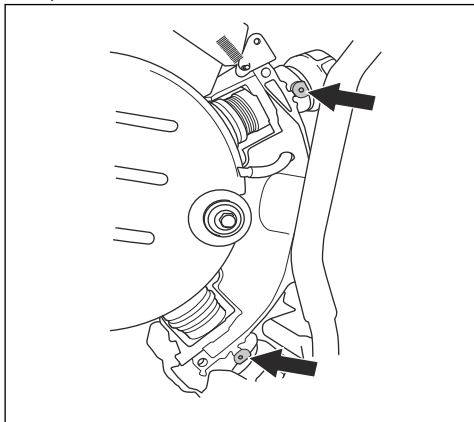

Kreipiančiųjų ratukų keitimas

Kreipiančiuosius ratukus reikia patikrinti 2 kartus per pjovimo disko eksploataavimo laiką. Pirmąją patikrą atlikite įdėję pjovimo diską, o vėliau – kai ant pjovimo disko pradės matytis susidėvėjimo požymių. Kreipiančiuosius ratukus keiskite, kai nusidėvi pusė kreipiančiųjų ratukų flanšo. Ant naujo kreipiančiojo ratuko atstumas (A) yra 3 mm. Ant susidėvėjusio kreipiančiojo ratuko atstumas (B) yra mažesnis nei 1,5 mm.

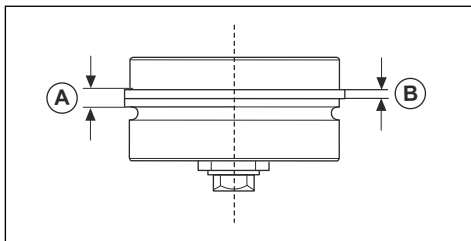

1. Nuimkite atraminių ratukų gaubtą.

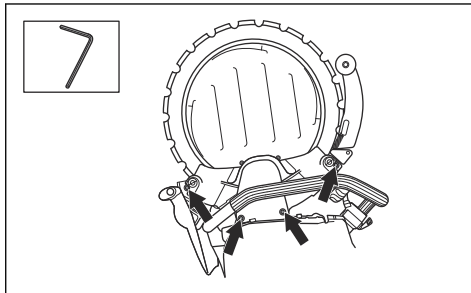

2. Nuimkite pjovimo diską.

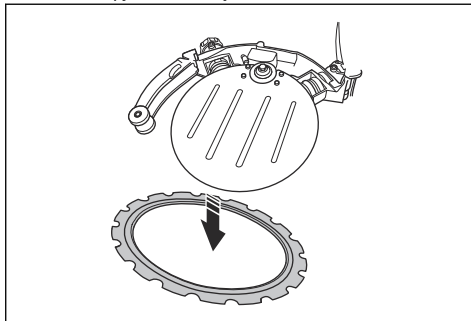

3. Nuimkite rankenėlę.

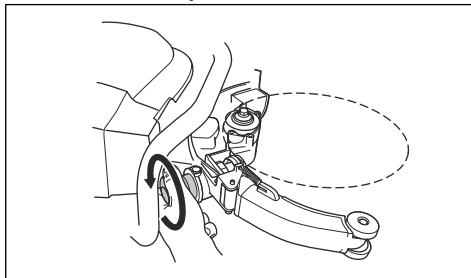

4. Ištraukite kreipiantį ratuką iš gaminio.

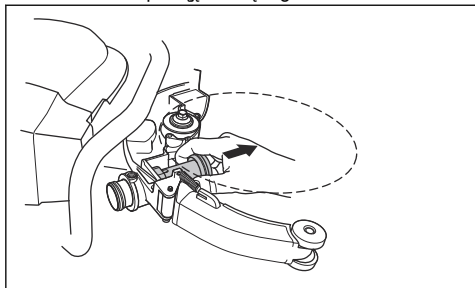

5. Įstatykite rankenėlę ir ją tvirtai priveržkite. Tada atsukite rankenėlę 2 apsisukimus.

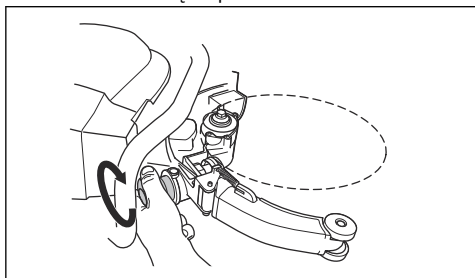

6. Įdėkite į gaminį naują kreipiantį ratuką.

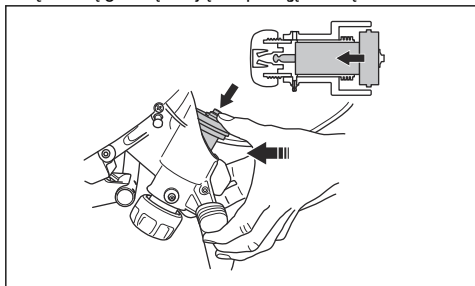

7. Sutepkite kreipiančiuosius ratukus. Žr. *Kreipiančiųjų ratukų sutepimas psl. 52.*

8. Įstatykite pjovimo diską ir uždėkite atraminių ratukų gaubtą. Žr. *Pjovimo disko montavimas psl. 40.*

Atraminių ratukų keitimas

Atraminius ratukus reikia patikrinti 2 kartus per pjovimo disko eksploatacavimo laiką. Pirmąją patikrą atlikite įdėję pjovimo diską, o vėliau – kai ant pjovimo disko pradės matytis susidėvėjimo požymių. Atraminius ratukus keiskite ant lygaus paviršiaus. Paveiksle parodytas naujas atraminis ratukas (A) ir susidėvėjęs atraminis ratukas (B).

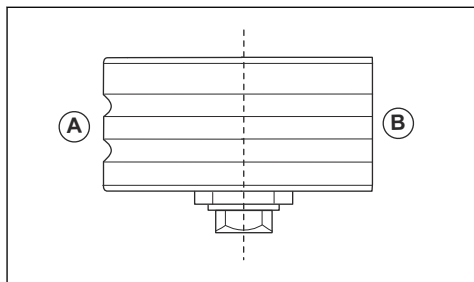

1. Nuimkite atraminių ratukų gaubtą.

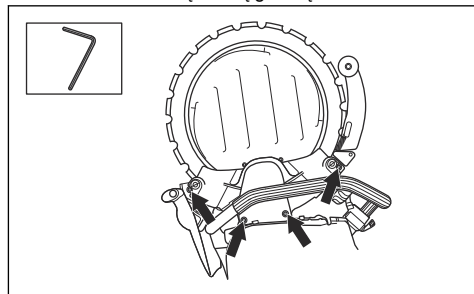

2. Atraminius ratukus nuimkite naudodami 19 mm atvirąjį ir 13 mm kombinuotąjį veržliarakčius.

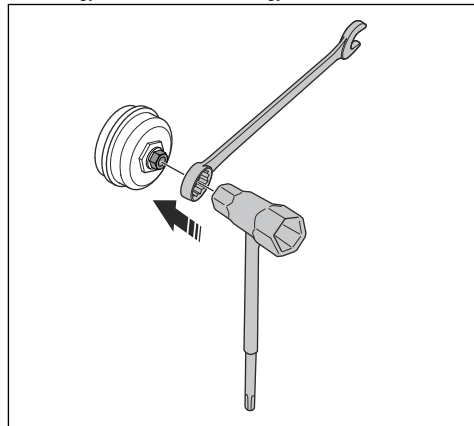

3. Sutepkite vidinius atraminių ratukų paviršius guolių tepalu.

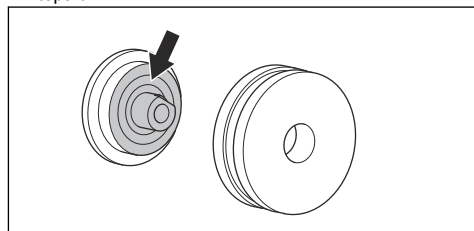

4. Įstatykite naują atraminį ratuką.

5. Įstatykite pjovimo diską ir uždėkite atraminių ratukų gaubtą. Įsitikinkite, kad atraminiai ratukai yra tinkamai sureguliuoti pjovimo disko atžvilgiu. Žr. *Pjovimo disko montavimas psl. 40*

Transportavimas, saugojimas ir utilizavimas

Gabenimas ir laikymas

- Saugiai pritvirtinkite gaminį jį gabendami, kad nepažeistumėte ir išvengtumėte nelaimingų atsitikimų.
- Saugiai pritvirtinkite pjovimo diską gabavimo ir laikymo metu.
- Laikykite gaminį užrakintoje patalpoje, kad jo nepasiektų vaikai arba neįgalieji asmenys.
- Gaminį ir pjovimo diską laikykite sausoje ir nuo šalčio apsaugotoje patalpoje.
- Patikrinkite, ar gaminys nebuvo pažeistas gabavimo ir laikymo metu.

Utilizavimas

Ant gaminio ar ant jo pakuotės pateikti simboliai rodo, kad šio gaminio negalima išmesti kartu su buitinėmis atliekomis. Įrenginį reikia atiduoti į atitinkamą perdirbimo įmonę, kuri utilizuotų elektrines ir elektronines dalis.

Rūpindamiesi, kad šis gaminys būtų tvarkomas teisingai, padedate išvengti galimo neigiamo poveikio aplinkai ir žmonėms, kurį gali sukelti netinkamas šio gaminio atliekų tvarkymas. Jei reikia daugiau informacijos apie šio gaminio perdirbimą, kreipkitės į savivaldybę, buitinių atliekų tvarkymo tarnybą arba parduotuvę, kurioje įsigijote gaminį.

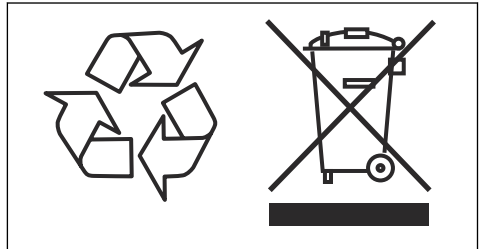

Gedimai ir jų šalinimas

Problema	Priežastys	Sprendimas
Pjovimo diskas nesisuka.	Kreipiančiųjų ratukų rankenėlės nepakankamai priveržtos.	Iki galo priveržkite kreipiančiųjų ratukų rankenėles.
	Pjovimo diskas netinkamai sumontuotas ant kreipiančiųjų ratukų.	Dar kartą įdėkite pjovimo diską ir įsitikinkite, kad jis sukasi.
	Atraminiai ratukai per stipriai priveržti.	Sureguliuokite atraminių ratukų priveržimą.
Pjovimo diskas sukasi per lėtai.	Atraminiai ratukai per stipriai priveržti.	Sureguliuokite atraminių ratukų priveržimą.
	Varantysis ratas susidėvėjęs.	Patikrinkite varantįjį ratą, ar nenusidėvėjo. Jei reikia, pakeiskite varantįjį ratą.
	Susidėvėjo pjovimo disko vidinė pusė.	Patikrinkite pjovimo diską, ar nenusidėvėjo. Jei reikia, pakeiskite pjovimo diską.
	Susilpnėjo kreipiančiųjų ratukų spyruoklės.	Pakeiskite kreipiantįjį ratuką arba kreipkitės į įgaliotąsias techninės priežiūros dirbtuves.
	Pažeisti kreipiančiojo ratuko guoliai.	Pakeiskite kreipiantįjį ratuką ir atraminį ratuką arba kreipkitės į įgaliotąsias techninės priežiūros dirbtuves.
Pažeisti atraminio ratuko guoliai.	Pakeiskite atraminį ratuką arba kreipkitės į įgaliotąsias techninės priežiūros dirbtuves.	

Problema	Priežastys	Sprendimas
Pjovimo diskas nesi- laiko.	Atraminiai ratukai per daug atsilaisvinę.	Sureguliuokite atrامينius ratukus.
	Susidėvėję kreipiantieji ratukai.	Patikrinkite kreipiančiuosius ratukus, ar ne- nusiđevėjo. Jei reikia, pakeiskite kreipian- čiuosius ratukus.
	Pjovimo diskas netinkamai sumontuotas ant kreipiančiųjų ratukų.	Dar kartą įdėkite pjovimo diską ir įsitinkite, kad jis sukasi.
	Pjovimo diskas pažeistas.	Patikrinkite pjovimo diską, ar nusiđevėjo. Jei reikia, pakeiskite pjovimo diską.
Pjovimo diskas išsik- raipęs.	Atraminiai ratukai per stipriai priveržti.	Sureguliuokite atrامينių ratukų priveržimą.
	Pjovimo diskas per daug įkaitęs.	Patikrinkite vandens srautą. Jei reikia pare- guluokite vandens srautą.
Segmentai lūžta.	Pjovimo diskas sulenktas, išsikraipęs arba techninė priežiūra atlikta netinkamai.	Patikrinkite pjovimo diską, ar nusiđevėjo. Jei reikia, pakeiskite pjovimo diską.
Pjovimo diskas pjau- na per lėtai.	Medžiagos pjauamos netinkamu pjovimo disku.	Pakeiskite pjovimo diską į rekomenduojamą.
Pjovimo diskas slysta pjūvyje.	Kreipiantieji ratukai sunkiai juda ir negali pa- kankamai stipriai prispausti pjovimo disko prie varančiojo rato.	Patikrinkite, ar kreipiančiųjų ratukų įvorės laisvai juda abiem kryptimis. Jei reikia, nuim- kite kreipiančiuosius ratukus. Prieš montuo- dami iš naujo, nuvalykite ir sutepkite juos.
	Varantysis ratas susidėvėjęs. Varantysis ra- tas greičiau dėvisi, kai naudojamos abrazyvi- nės medžiagos ir nepakankamai vandens.	Patikrinkite varantįjį ratą, ar nusiđevėjo. Jei reikia, pakeiskite varantįjį ratą.
	Susidėvėjo kreipiančiojo ratuko flanšas. Jei daugiau nei pusė flanšo pločio nusiđevėjo, pjovimo diskas slysta.	Patikrinkite kreipiančiuosius ratukus, ar ne- nusiđevėjo. Jei reikia, pakeiskite kreipian- čiuosius ratukus.
	Susidėvėjo disko griovelis ir vidinis kraštas. Taip atsitinka dėl nepakankamo abrazyvinių medžiagų nuplovimo ir (arba) susidėvėjusio varančiojo rato.	Patikrinkite pjovimo diską, varantįjį ratą ir kreipiančiuosius ratukus, ar nusiđevėjo. Jei reikia, pakeiskite juos.
		Patikrinkite vandens srautą.

Techniniai duomenys

Techniniai duomenys

	14 col.	17 col.
Variklis		
Elektros variklis	HF aukštas dažnis	
Maksimalūs darbinio veleno apsisukimai, aps./min.	8800	
3-fazis veikimas, variklio galia – maks., kW	5,5	
Vienfazis veikimas, variklio galia – maks., kW	3	
Vienfazis, V	120–240	
Svoris		
Pjaustytuvas be pjovimo disko ir kabelio, svar. / kg	25,8/11,7	27,3/12,4
5 m kabelio pakuotė, svar. / kg	1,4/3,1	
Aušinimas vandeniu		
Variklio aušinimas vandeniu	Taip	
Disko aušinimas vandeniu	Taip	
Rekomenduojamas maks. vandens slėgis, PSI / bar	116/8	
Min. rekomenduojamas vandens srautas, l/min, kvort./min	4,0, kai vandens temperatūra 15 °C, 4,2, kai vandens temperatūra 59 °F	
Prijungimo antgalis	„Gardena®“ tipas	
Skleidžiamas triukšmas ⁴		
Garso galios lygis, matuojamas dB (A)	110	
Garso lygiai ⁵		
Naudotojo ausį veikiantis garso slėgis, dB (A)	99	
Vibracijos lygiai, a_{hveq} ⁶		
Priekinė rankena, m/sek. ²	2,4	2,7
Galinė rankena, m/sek. ²	1,5	1,9

Pjovimo įranga

Žiedinio pjovimo diskas, mm / col.	Didžiausias pjovimo gylis, mm / col.	Maks. periferinis greitis, m/s / pėd./min.	Maks. pjovimas disko greitis, aps./min.	Disko svoris, kg / svar.
370 / 14	270 / 10,6	40 / 7900	2 000	0,8 / 1,8

⁴ Triukšmo emisija į aplinką, matuojama kaip garso galia (L_{WA}), atitinka EN 60745-2-22 standarto reikalavimus. Tikėtina matavimo paklaida – 3 dB(A).

⁵ Garso slėgio lygis atitinka EN 60745-2-22 standarto reikalavimus. Tikėtina matavimo paklaida – 3 dB(A).

⁶ Vibracijos lygis atitinka EN 60745-2-22 standarto reikalavimus. Pateiktuose vibracijos lygio duomenyse yra 1,5 m/s² tipiška statistinė sklaida (standartinis nuokrypis). Šios vibracijos vertės taikomos valdant gaminį rankiniu būdu.

Žiedinio pjovimo diskas, mm / col.	Didžiausias pjovimo gylis, mm / col.	Maks. periferinis greitis, m/s / pėd./min.	Maks. pjovimas disko greitis, aps./min.	Disko svoris, kg / svar.
425 / 17	325 / 12,8	40 / 7900	1 760	1,1 / 2,3

Atitikties deklaracija

ES atitikties deklaracija

Mes, „Husqvarna AB“, SE-561 82 Huskvarna, ŠVEDIJA,
tel. +46-36-146500, atsakingai patvirtina, kad gaminys:

Aprašymas	Nešiojamas pjovimo įrenginys
Gamintojas	HUSQVARNA
Tipas / modelis	K 7000 Ring
Identifikacijos numeris	Serijos numeriai nuo šios datos: 2022 ir vėlesni

visiškai atitinka šias ES direktyvas ir reglamentus:

Direktyva / reglamentas	Aprašymas
2006/42/EC	„dėl mašinų“
2014/30/EU	„dėl elektromagnetinio suderinamumo“
2011/65/EU	„dėl tam tikrų pavojingų medžiagų naudojimo elektros ir elektroninėje įrangoje apribojimo“

ir kad taikomi toliau nurodyti standartai ir (arba)
techninės specifikacijos;

EN ISO 12100:2010

EN 60745-2-22:2011/A11:2013

EN 55014-1:2017

EN 55014-2:2015

EN 61000-3-2:2014

EN 61000-3-3:2013

EN IEC 63000:2018

Partille, 2022-10-12



Fredrik Sandinge

Tyrimų ir plėtros skyriaus direktorius

Betono pjovimo ir gręžimo įranga

„Husqvarna AB“, statybų padalinys

atsakingas už techninę dokumentaciją



Saturs

Ievads.....	59	Pārvadāšana, glabāšana un utilizēšana.....	83
Drošība.....	61	Problēmu novēršana.....	84
Montāža.....	68	Tehniskie dati.....	86
Lietošana.....	72	Atbilstības deklarācija.....	88
Apkope.....	79		

Ievads

Izstrādājuma apraksts

K 7000 Ring ir pārvietojams, rokās turams motorzāģis. Lai izmantotu motorzāģi, pievienojiet to atbilstošajam barošanas blokam.

Paredzētā lietošana

Šis izstrādājums ir paredzēts cietu materiālu, piemēram, mūra un tērauda, griešanai. Nelietojiet izstrādājumu citiem uzdevumiem.

Mēs nepārtraukti strādājam, lai uzlabotu jūsu drošību un efektivitāti, darbojoties ar šo ierīci. Lai iegūtu plašāku informāciju, sazinieties ar apkopes sniedzēju.

Piezīme: Šī izstrādājuma lietošanu var ierobežot valsts tiesību akti.

Izstrādājuma pārskats

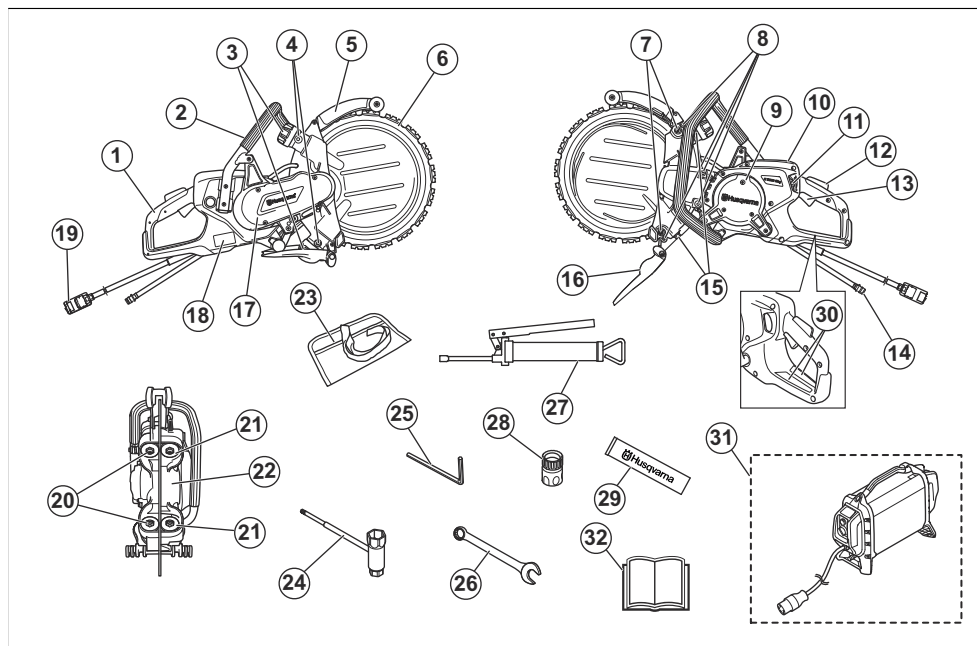

1. Aizmugurējais rokturis
2. Priekšējais rokturis
3. Vadošo rullīšu regulators
4. Eļļošanas nipelis
5. Asmens aizsargs
6. Dimanta asmens (nav komplektācijā)
7. Regulēšanas skrūves
8. Atbalsta rullīšu pārsega skrūves
9. Kontroles lūkas
10. Displejs

11. Ūdens krāns
12. Spēka sprūda bloķētājs
13. Spēka sprūds
14. Ūdens savienojums, ietilpība
15. Atbalsta rullīšu plecu pretuzgriežņi
16. Smidzinātāja aizsargs
17. Siksna aizsargs
18. Datu plāksnīte
19. Barošanas bloka pieslēgvietā
20. Vadošie rullīši
21. Atbalsta rullīši
22. Dzenošais skrīmelis
23. Instrumentu soma
24. Kombinētā uzgriežņu atslēga
25. Sešstūra uzgriežņatslēga, 6 mm
26. Vienkāršā uzgriežņu atslēga, 19 mm
27. Ziedes spiedne
28. Ūdens savienotāji, Gardena®
29. Gultņu smērviela
30. Informācijas un brīdinājuma uzlīme
31. augstfrekvences barošanas bloks (nepieciešams, nav komplektācijā)
32. Lietošanas rokasgrāmata

lietošanas izlasiet un izprotiet norādījumus rokasgrāmātā. Skatiet: *Atsitiens lpp. 72.*



Nodrošiniet, lai griezējasmenī nebūtu plaisas un citi bojājumi.



Nelietojiet ripzāgu asmeņus.



Šis izstrādājums atbilst spēkā esošajām ES direktīvām.



Vides marķējums. Izstrādājums vai iepakojums nav sadzīves atkritumi. Utilizējiet to elektrisko un elektronisko ierīču pārstrādes uzņēmumā.

Piezīme: Pārējie uz izstrādājuma norādītie simboli/norādes atbilst dažu valstu sertifikācijas prasībām.

Simboli uz izstrādājuma



BRĪDINĀJUMS. Šis izstrādājums var būt bīstams un radīt smagas vai nāvējošas traumas operatoram vai citiem cilvēkiem. Esiet uzmanīgi un lietojiet izstrādājumu pareizi.



Rūpīgi izlasiet šo lietotāja rokasgrāmātu un pirms šā izstrādājuma lietošanas pārlicinieties, vai izprotat norādījumus.



Lietojiet apstiprināto aizsargķiveri, dzirdes aizsarglīdzekļus, acu aizsarglīdzekļus un respiratoru. Skatiet: *Individuālie aizsarglīdzekļi lpp. 64.*



Griešanas laikā veidojas putekļi. Putekļu ieelpošana var radīt veselības apdraudējumu. Lietojiet apstiprinātu respiratoru. Vienmēr nodrošiniet labu ventilāciju.



Griezējasmens radītās dzirksteles var izraisīt degvielas, koksnes, apģērba, sausas zāles un citu uzliesmojošu materiālu aizdegšanos.



BRĪDINĀJUMS. Atsitienu var būt pēkšņi, strauji un spēcīgi un radīt dzīvībai bīstamas traumas. Pirms izstrādājuma

Datu plāksnīte



1. rinda: zīmols, modelis (X, Y)
2. rinda: izstrādājuma ID
3. rinda: sērijas nr. ar ražošanas datumu (Y, W, X): gads, nedēļa, secības nr.
4. rinda: ražotājs
5. rinda: ražotāja adrese
6. rinda: izejas jauda, griezējasmens apgr./min, griezējasmens izmēri
7. rinda: izcelsmes valsts

Produkta bojājumi

Mēs neatbildam par mūsu produkta bojājumiem, ja:

- ir veikts nepareizs produkta remonts;

- produkta remonts ir veikts, izmantojot detaļas, ko nav nodrošinājis vai apstiprinājis ražotājs;
- produktam tiek pievienots piederums, ko nav nodrošinājis vai apstiprinājis ražotājs;

- produkta remonts nav veikts pilnvarotā remontdarbnīcā vai pie pilnvarota speciālista.

Drošība

Drošības definīcijas

Brīdinājumi, norādes "Uzmanību!" un piezīmes tiek izmantotas, lai izceltu īpaši svarīgas lietotāja rokasgrāmatas daļas.



BRĪDINĀJUMS: Tiek izmantota tad, ja rokasgrāmatā sniegto instrukciju neievērošanas dēļ operatoram vai blakus esošajām personām draud traumu vai nāves risks.



IEVĒROJIET: Tiek izmantota tad, ja rokasgrāmatā sniegto instrukciju neievērošanas dēļ rodas izstrādājuma, citu materiālu vai blakus esošās teritorijas bojājuma risks.

Piezīme: Tiek izmantota, lai sniegtu plašāku informāciju, kas nepieciešama attiecīgajā situācijā.

Vispārīgi drošības brīdinājumi par elektriskā darbarīka lietošanu



BRĪDINĀJUMS: Izlasiet visas drošības instrukcijas, norādījumus, apskatiet attēlus un specifiskācijas, kas ir komplektā ar šo elektrisko darbarīku. Tālāk norādīto brīdinājumu un norādījumu neievērošana var radīt strāvas triecienu, aizdegšanos un/vai nopietnas traumas.

Saglabājiet visus brīdinājumus un norādījumus turpmākām uzziņām. Brīdinājumus izmantotais termins "elektriskais darbarīks" attiecas uz elektrisko darbarīku, kura barošanu nodrošina elektrotīkls (ar kabeli) vai akumulators (bez kabeļa).

Darba zonas drošība

- **Darba zonai jābūt tīrai un labi apgaismotai.** Nekārtīgas un neapgaismotas darba vietas var izraisīt negadījumu.
- **Nelietojiet elektriskos darbarīkus sprādzienbīstamā vidē, piemēram, viegli uzliesmojošu šķidrums, gāzu vai putekļu tuvumā.** Elektriskie darbarīki rada dzirksteles, kas var izraisīt putekļu vai izgarojumu aizdegšanos.
- **Elektriskā darbarīka lietošanas laikā gādājiet, lai tuvumā neviena nebūtu.** Uzmanības novēršanas dēļ varat zaudēt vadību.

Elektrodrošība

- **Elektriskā darbarīka kontaktspraudņiem jāatbilst elektroflīka kontaktligzdām. Nekādā gadījumā nepārveidojiet kontaktspraudni!** Origināli kontaktspraudņi un atbilstošas kontaktligzdas samazina elektriskās strāvas triecienu risku.
- **Nepieļaujiet ķermeņa saskari ar zemētām virsmām, piemēram, caurulēm, radiatoriem, plītni un ledusskapjiem.** Ja ir izveidojies ķermeņa zemējums, pastāv paaugstināts elektriskās strāvas triecienu risks.
- **Elektriskos instrumentus nedrīkst pakļaut lietus vai mitruma iedarbībai.** Elektriskajā instrumentā iekļuvis ūdens paaugstina elektriskās strāvas triecienu risku.
- **Lietojot vadu, ievērojiet piesardzību.** Nekad neizmantojiet kabeli elektriskā darbarīka pārvietošanai, vilkšanai vai atvienošanai no kontaktligzdas. Vadu nedrīkst pakļaut karstuma, eļļas, asu šķautņu un kustīgu detaļu iedarbībai. Bojāti vai savijušies vadi paaugstina elektriskās strāvas triecienu risku.
- **Lietojot elektrisko instrumentu ārpus telpām, izmantojiet lietošanai ārā piemērotu pagarinājuma vadu.** Lietošanai ārā piemērota pagarinājuma vada izmantošana samazina elektriskās strāvas triecienu risku.
- **Ja no elektriskā instrumenta lietošanas mitros apstākļos nevar izvairīties, izmantojiet paliekošās strāvas pārtraucēju (residual current device — RCD).** Izmantojot RCD, tiek samazināts elektriskās strāvas triecienu risks.



IEVĒROJIET: Nemazgājiet iekārtu ar augstspiediena mazgāšanas ierīcēm, jo ūdens var iekļūt elektrosistēmā vai motorā un izraisīt iekārtas bojājumus vai īssavienojumu.

Individuālā aizsardzība

- **Lietojot elektrisko darbarīku, ievērojiet piesardzību, pārdomājiet savas darbības un rīkojieties saprātīgi. Nelietojiet elektrisko darbarīku, kad esat noguris, kā arī narkotiku, alkohola vai zāļu iespaidā.** Acumirklīga neuzmanība strādājot ar elektrisko darbarīku var radīt smagas traumas.
- **Lietojiet individuālos aizsardzības līdzekļus. Vienmēr lietojiet acu aizsargus.** Individuālo aizsardzības līdzekļu, piemēram, putekļu maskas, aizsargapavu ar neslīdošām zolēm, ķiveres vai ausu aizsargu, lietošana attiecīgos apstākļos mazina traumu gūšanas risku.

- **Nepieļaujiet nejašu ieslēgšanu.** Pirms darbarīka pievienošanas strāvas avotam un/vai akumulatora blokam, pacelšanas vai pārvietošanas, pārbaudiet, vai slēdzis ir izslēgšanas stāvoklī. Mehanizēto darbarīku pārvietošana, turot pirkstu uz slēdža, vai darbarīku pieslēgšana barošanai, ja ir ieslēgts slēdzis, var izraisīt negadījumus.
- **Pirms elektriskā darbarīka ieslēgšanas noņemiet regulēšanas atslēgu vai uzgriežņu atslēgu.** Uz elektriskā darbarīka rotējošajām detaļām atstāta uzgriežņu atslēga vai atslēga var radīt traumu.
- **Nesniedzieties pārāk tālu. Vienmēr stāviet stabili un saglabājiet līdzsvaru.** Tādējādi var labāk vadīt elektrisko darbarīku negaidītās situācijās.
- **Attiecīgi apģērbieties. Nevalkājiet vaļīgu apģērbu vai rotaslietas.** Nepieļaujiet, ka kustīgo detaļu tuvumā atrodas mati, drēbes vai cimdi. Vaļīgas drēbes, rotaslietas vai gari mati var iekerties kustīgajās detaļās.
- **Ja komplektācijā ir iekļautas pievienojamas putekļu iesūkšanas ierīces un savākšanas tvertnes, pārbaudiet, vai tās ir piesīprinātas un tiek pareizi izmantotas.** Putekļu savākšanas līdzekļu izmantošana var samazināt putekļu radītos draudus.
- **Nekļūstiet nevērīgs pret darbarīka drošas izmantošanas principiem un neignorējiet tos pat tad, ja bieži izmantojat darbarīkus un esat labi iepazītinies ar to darbību.** Neuzmanīgas rīcības dēļ ļoti ātri var gūt nopietnu traumu.
- **Vibrāciju emisija elektriskā darbarīka faktiskās izmantošanas laikā var atšķirties no noteiktās kopējās vērtības atkarībā no darbarīka lietošanas veida.** Lai aizsargātu sevi, operatoriem ir jāzina, kādi drošības pasākumi ir veicami, kas noteikti, pamatojoties uz iedarbības novērtējumu faktiskās izmantošanas apstākļos (ņemot vērā visas darbības cikla daļas, piemēram, brīdī, kad darbarīks ir izslēgts, un, kad tas darbojas tukšgaitā, papildus kopā ar aktivizētāju).
- **Kad motors darbojas, turieties tālāk no asmens.**

Elektriskā darbarīka lietošana un uzturēšana

- **Nelietojiet elektrisko darbarīku ar spēku.** Izmantojiet konkrētajam darbam piemērotu elektrisko darbarīku. Izmantojot pareizo elektrisko darbarīku ar tam paredzēto ātrumu, darbu var paveikt labāk un drošāk.
- **Nelietojiet elektrisko darbarīku, ja, nospiežot slēdzi, tas neieslēdzas vai neizslēdzas.** Elektriskais darbarīks, kuru nevar vadīt, izmantojot slēdzi, rada draudus un ir jāremontē.
- **Pirms jebkādu regulēšanas darbu veikšanas, piederumu maiņas vai novietošanas uzglabāšanai atvienojiet kontaktspraudni no strāvas avota un/vai akumulatora bloku no elektriskā darbarīka.** Šādi piesardzības pasākumi samazina nejaušas elektriskā darbarīka palaišanas risku.

- **Novietojiet elektrisko darbarīku, kas darbojas tukšgaitā, bērniem nepieejamā vietā un neļaujiet to lietot personām, kas nepārzina tā lietošanu vai šeit sniegtos norādījumus.** Nonākot rokās lietotājam bez atbilstošām zināšanām, elektriskie darbarīki ir bīstami.
- **Uzturiet elektriskos darbarīkus labā stāvoklī.** Pārbaudiet kustīgo detaļu salāgojumu un saķeri, bojājumus un jebkādus citus faktorus, kas var ietekmēt elektriskā darbarīka darbību. Ja darbarīks bojāts, pirms tā lietošanas veiciet remontu. Daudzu nelaimes gadījumu iemesls ir slikti uzturēti elektriskie darbarīki.
- **Griezējinstrumenti jāuztur asi un tīri.** Pareizi uzturēti griezējinstrumenti ar asiem asmeņiem retāk saliecas, un tos ir vieglāk vadīt.
- **Lietojiet elektriskos instrumentus, piederumus un asmeņus u.c. detaļas atbilstoši šeit sniegtajiem norādījumiem, ņemot vērā darba apstākļus un veicamos uzdevumus.** Elektriskā darbarīka lietošana neparedzētiem mērķiem var radīt bīstamas situācijas.
- **Rokturijam un turēšanas virsmām ir jābūt sausām, tīrām un uz tām nedrīkst būt eļļas un smērvielas.** Slīdīgi rokturi un turēšanas virsmas traucē drošu darbarīka izmantošanu un vadību negaidītās situācijās.
- **Nekādā gadījumā nedrīkst izstrādājumu pārveidot bez ražotāja oficiāla apstiprinājuma.** Vienmēr izmantojiet oriģinālās rezerves daļas. Neatļautas izmaiņas un/vai piederumi var izraisīt smagas vai nāvējošas traumas lietotājam vai citām personām.
- **Pārliecinieties, vai darba vietu un griežamo materiālu nešķērso caurules un barošanas kabeli.**
- **Vienmēr pārbaudiet un atzīmējiet gāzes cauruļu atrašanās vietas.** Griešana gāzes cauruļu tuvumā vienmēr ir bīstama. Veicot griešanu vietā, kur pastāv sprādzienbīstamība, nodrošiniet, lai nerodas dzirksteles. Koncentrējieties un fokusējieties uz uzdevumu. Neuzmanība var izraisīt nopietnas traumas vai nāvi.

Apkope

- **Uzticiet elektriskā darbarīka apkopi kvalificētam remontdarbu speciālistam, kas izmanto tikai oriģinālās rezerves daļas.** Tādējādi tiks garantēta elektriskā darbarīka lietošanas drošība.
- **Nekad neveiciet bojātu akumulatoru apkopi.** Akumulatoru apkopi drīkst veikt tikai ražotājs vai pilnvarota apkopes pakalpojumu nodrošinātājs.

Griešanas iekārtas drošības brīdinājums

- **Kopā ar instrumentu piegādātais aizsargs ir droši jāpieslēpina pie elektroinstrumenta un jānovieto, lai garantētu maksimālu drošību, nosedzot iespējami lielu pret operatoru vērsta diska laukumu.** Netuvojieties un neļaujiet citiem tuvoties diska griešanās plaknei. Aizsargs garantē operatora

- aizsardzību pret bojātiem diska fragmentiem un nejaušas saskares ar disku.
- **Izmantojiet tikai stingras saistvielas vai dimanta griezējdiskus.** Tas, ka piederumu ir iespējams pievienot pie elektroinstrumenta, negarantē drošu darbību.
 - **Piederuma nominālajam ātrumam jābūt vismaz vienādam ar maksimālo ātrumam, kas norādīts uz elektriskā darbarīka.** Piederumi, kas darbojas ātrāk par nominālo ātrumu, var salūzt un sadalīties.
 - **Diski ir jāizmanto tikai norādītajam lietojumam.** Piemēram, neveiciet slīpēšanu ar griešanas diska sāniem. Abrazīvie griešanas diski ir paredzēti perifērai slīpēšanai, un lietojot uz tiem spēku no sāniem, tie var sašķīst.
 - **Vienmēr izmantojiet veselus disku atlokus ar izvēlētajam diskam atbilstošu diametru.** Atbilstoši disku atloki atbalsta disku un samazina diska bojājuma iespējamību.
 - **Neizmantojiet lielāku elektroinstrumentu nodilušus pastiprinātus diskus.** Diski, kas paredzēti lielākam elektroinstrumentam, nav piemēroti lielākam mazāka instrumenta ātrumam un var saplīst.
 - **Jūsu piederuma ārējam diametram un biežumam ir jāatbilst elektroinstrumenta veiktspējas rādītājos.** Neatbilstoša izmēra piederumus nevar pienācīgi aizsargāt vai kontrolēt.
 - **Disku un atloku ass izmēram ir precīzi jāatbilst elektroinstrumenta vārpstas izmēram.** Diski un atloki ar ass caurumiem, kas neatbilst elektroinstrumenta montāžas vārpstai, darbosies nelīdzsvaroti, radīs pārlieku vibrāciju un var izraisīt vadības zaudēšanu.
 - **Neizmantojiet bojātus diskus.** Pirms katras lietošanas reizes pārbaudiet, vai diskiem nav robu un pīsumu. Ja elektroinstrumentus vai diskus tiek nomests, pārbaudiet, vai tie nav bojāti, vai uzstādiet veselu disku. Pēc diska pārbaudes un uzstādīšanas nostājieties un lieciet līdzās esošajiem nostādītiem paralēli rotējošajam diskam un palaidiet elektroinstrumentu pie maksimālajiem tukšgaitas apgrībiem vienu minūti. Šajā laikā bojāts disks parasti salūzīs.
 - **Lietojiet individuālos aizsarglīdzekļus.** Atkarībā no lietojuma izmantojiet sejas aizsargu un aizsargbrilles. Ja nepieciešams, izmantojiet putekļu masku, dzirdes aizsarglīdzekļus, cimdus un priekšautu, kas aizsargā pret sīkām apstrādājamā materiāla daļiņām. Acu aizsarglīdzeklim ir jāaiztur lidojošas daļiņas, ko rada dažādu darbību veikšana. Putekļu maskai vai respiratoram jāspēj filtrēt darba rezultātā radušās daļiņas. Ilgstoša augstas intensitātes trokšņa iedarbība var izraisīt dzirdes zudumu.
 - **Sekoji, lai citi cilvēki atrodas drošā attālumā no darba zonas.** Katram, kurš iekļūst darba zonā, ir jāvalkā individuālie aizsardzības līdzekļi. Apstrādājamā materiāla fragmenti vai bojāts disks var tikt izsviests un radīt traumas arī ārpus tiešās darba vietas.

- **Veicot darbības, kad griešanas piederumus var saskarties ar paslēptu vadu, turiet elektrisko darbarīku aiz izolētās satveršanas virsmas.** Griešanas piederumus, saskaroties ar zem sprieguma esošu vadu, var pārvadīt spriegumu uz darbarīka nesegtajām metāla daļām, saskare ar kurām var radīt operatoram elektrotraumu.
- **Gādājiet, lai kabelis neatrastos rotējošu daļu tuvumā.** Ja zaudēsīt līdzsvaru, kabelis var tikt sagriezts vai aizķerts, un rotējošais disks var ieraut jūsu plaukstu vai roku.
- **Nekad nenolieciet elektrisko darbarīku, kad piederums nav pilnībā apstājies.** Rotējošais disks var saskarties ar virsmu un izraut elektrisko darbarīku no rokām.
- **Nedarbiniet elektrisko darbarīku, kad to nesat sev pie sāniem.** Nejausa saskare ar rotējošu piederumu var aizķert jūsu apģērbu un ieraut piederumu ķermenī.
- **Regulāri tīriet elektriskā darbarīka ventilācijas atveres.** Motora ventilators ievilkus putekļus korpusā, un pārlieka metāla skaidiņu uzkrāšanās var radīt elektrobīstamību.
- **Nedarbiniet elektrisko darbarīku ugunsdrošu materiālu tuvumā.** Dzirksteles var aizdedzināt šos materiālus.

Atsitiens un saistīti brīdinājumi

- **Atsitiens ir pēkšņa reakcija uz iestrēgušu vai ieķēršanos rotējošu disku.** Iestrēgšana vai ieķēršanās izraisa strauju rotējošā diska apstāšanos, kas tālāk rada spēku uz nekontrolējamo elektroinstrumentu, virzot to diska kustībai pretējā virzienā savienojuma punktā.
- **Piemēram, ja abrazīvs disks iestrēgst vai ieķeras apstrādes materiālā, diska mala, kas iekļūst iestrēgšanas punktā, var izrakties materiāla virsmā, izraisot diska izraušanu.** Disks var izrauties operatora virzienā vai projām no viņa, atkarībā no diska kustības iestrēgšanas brīdī. Abrazīvi diski var arī salūzt šādos apstākļos.
- **Atsitiens rodas nepareizas elektroinstrumenta lietošanas dēļ. To var novērst, veicot tālāk aprakstītos piesardzības pasākumus.**
- **Satveriet elektroinstrumentu stingri un novietojiet rokas ķermenī un savus, lai varētu pretoties atsitienu spēkam.** Vienmēr izmantojiet papildu rokturi, ja tas pieejams, lai maksimāli kontrolētu atsitienu vai vilces reakciju darba uzsākšanas brīdī. Operators var kontrolēt vilces reakcijas vai atsitienu spēkus, ja tiek ievēroti atbilstoši piesardzības pasākumi.
- **Nekad nenovietojiet rokas rotējošā piederuma tuvumā.** Piederumus var izraisīt atsitienu pāri rokai.
- **Nenovietojiet ķermeni vienā līnijā ar rotējošo disku.** Atsitiens virzīs instrumentu diska kustībai pretējā virzienā savienojuma punktā.
- **Izmantojiet īpašu piesardzību, strādājot stūros, pie asām malām u.tml.** Izvairieties no piederuma kratīšanas un aizķeršanas. Stūri, asas malas vai

kratīšanās var izraisīt rotējošā piederuma ieķeršanos un izraisīt kontroles zudumu vai atsitieni.

- **Nepiestipriniet zāga ķēdi, kokgriešanas asmeni, segmentētu dimanta disku ar perifēro atveri lielāku par 10 mm vai zobotu zāgasmehānismu.** Šādi asmeņi bieži izraisa atsitieni un kontroles zudumu.
- **Izvairieties no diska iestrēgšanas un nelietojiet pārlieku spēku.** Nemēģiniet veikt pārk dzīļu griezumus. Pārk liela diska noslodze palielina diska saķeršanās risku griezuma vietā un atsitiena iespējamību vai diska salūšanu.
- **Ja disks ir saķēries vai kāda iemesla dēļ ir jāpārtrauc griešana, izslēdziet elektroinstrumentu un turiet to nekustīgi, līdz disks pilnībā apstājas.** Nekad neizņemiet disku no griezuma, kamēr disks kustas, citādi var rasties atsitieni. Veiciet pārbaudi un novērsiet diska saķeršanās iemeslu.
- **Neatsāciet griešanas darbību apstrādes materiālā.** Ļaujiet diskam sasniegt maksimālos apgriezienus un uzmanīgi atkal iegremdējiet to griezumā. Disks var saķerties, izlēkt ārā vai dot atsitieni, ja elektroinstrumenta darbība tiek atsākta apstrādes materiālā.
- **Atbalstiet panelus vai citus lielizmēra apstrādes materiālus, lai samazinātu diska iestrēgšanas un atsitiena risku.** Lielizmēra apstrādes materiāli mēdz ieliekties no sava svara. Balsti ir jānovieto zem apstrādes materiāla griezuma līnijas un apstrādes materiāla malas tuvumā abās diska pusēs.
- **Veicot griezumu esošās sienās vai citās nepārredzamās vietās, rīkojieties īpaši piesardzīgi.** Disks var pārgriezt gāzes vai ūdens caurules, elektrības kabeļus vai priekšmetus, kas var radīt atsitieni.

Vispārīgi norādījumi par drošību



BRĪDINĀJUMS: Pirms izstrādājuma lietošanas izlasiet tālāk izklāstītās brīdinājuma instrukcijas.

- Spēka zāģis ir bīstams darba rīks, ja to lieto neuzmanīgi vai nepareizi — var rasties nopietnas traumas vai iestāties nāve. Tāpēc ir ļoti svarīgi izlasīt un saprast šo lietotāja rokasgrāmatu. Operatoram pirms izstrādājuma pirmās lietošanas reizes ieteicams izlasīt praktiskos norādījumus.
- Izstrādājuma pārveidošana ir aizliegta. Ražotāja neapstiprinātas izstrādājuma izmaiņas var izraisīt nopietnas traumas vai nāvi.
- Neizmantojiet izstrādājumu, ja pastāv iespēja, ka to ir pārveidojušas citas personas.
- Vienmēr izmantojiet oriģinālos piederumus un rezerves daļas. Ražotāja neapstiprināti piederumi un rezerves daļas var izraisīt nopietnas traumas vai nāvi.
- Gādājiet, lai izstrādājums ir tīrs. Pārlicinieties, ka varat skaidri izlasīt zīmes un uzlīmes.

- Nekādā gadījumā neļaujiet bērniem vai citām atbilstoši neapmācītām personām strādāt ar izstrādājumu vai veikt tam tehnisko apkopi.
- Neļaujiet nevienai personai izmantot izstrādājumu, ja tā nav izlasījusi un sapratusi lietotāja rokasgrāmatas saturu.
- Atļaujiet tikai pilnvarotām personām lietot šo izstrādājumu.
- Šis izstrādājums darbības laikā rada elektromagnētisko lauku. Noteiktos apstākļos šis lauks var traucēt aktīvo vai pasīvo medicīnisko implantu darbībai. Lai samazinātu nopietnu vai nāvējošu traumu risku, mēs iesakām personām, kam ir medicīniskie implantīti, pirms šī izstrādājuma lietošanas konsultēties ar savu ārstu un medicīniskā implanta izgatavotāju.
- Šajā lietotāja rokasgrāmatā ietvertā informācija neaizstāj profesionālas prasmes un pieredzi. Ja rodas situācija, kurā nejutāties droši, pārtrauciet darbu un konsultējieties ar speciālistu. Sazinieties ar vietējo apkopes sniedzēju. Nekad nedarīet neko, par ko neesat pārliecināts!

Darba drošības norādījumi



BRĪDINĀJUMS: Pirms sākat lietot izstrādājumu, izlasiet turpmāk izklāstītos brīdinājumus.

- Pirms spēka zāga lietošanas jums ir jāizprot atsitiena iedarbība un jāzina, kā to novērst. Skatiet šeit: *Atsitieni lpp. 72.*
- Veiciet drošības pārbaudes, tehnisko apkopi un apkalpošanu, kas norādīts šajā operatora rokasgrāmatā. Noteikti uzturēšanas un apkalpošanas darbi ir jāveic pilnvarotam servisa centram. Skatiet šeit: *Norādījumi par drošu apkopi lpp. 68.*
- Neizmantojiet izstrādājumu, ja tas ir bojāts.
- Neizmantojiet šo izstrādājumu, ja esat noguris, slims vai esat alkohola, narkotiku vai medikamentu izraisītā reibumā. Šie faktori var nelabvēlīgi ietekmēt jūsu redzi, modrību, koordināciju vai spriestspēju.
- Šo izstrādājumu nedrīkst iedarbināt, ja nav uzstādīt siksna un siksna aizsargs. Sajūgs var kļūt vaļīgs un izraisīt traumu gušanu.
- Dzirksteles no griezējasmens var izraisīt uzliesmojošu materiālu aizdegšanos, piemēram, benzīna, gāzes, koksnes, apgērba un sausas zāles.
- Negrieziet azbesta materiālus.

Individuālie aizsarglīdzekļi



BRĪDINĀJUMS: Pirms sākat lietot izstrādājumu, izlasiet turpmāk izklāstītos brīdinājumus.

- Darba laikā vienmēr ir jāizmanto individuālais drošības aprīkojums. Individuālais aizsargaprīkojums

nenovērsīs traumas, taču samazinās to smaguma pakāpi, ja notiktu negadījums. Lai izvēlētos piemērotu aprīkojumu, sazinieties ar izplatītāju, kas nodrošina apkopi.

- Izmantojiet apstiprinātu aizsargķiveri.
- Izmantojiet apstiprinātus dzirdes aizsarglīdzekļus. Ilgstoša uzturēšanās troksnī var radīt būtiskus dzirdes bojājumus. Lietojot dzirdes aizsarglīdzekļus, vienmēr uzmanīgi klausieties, lai sadzirdētu brīdinājumu signālus vai saucienus. Dzirdes aizsargaustiņas noņemiet uzreiz pēc motora apstāšanās.
- Lai samazinātu risku, ko rada saskarē ar asmeni iekustināti objekti, izmantojiet apstiprinātus acu aizsarglīdzekļus. Ja izmantojat sejas aizsargu, jālieto arī apstiprinātas aizsargbrilles. Atzītas aizsargbrilles ir tādas, kas atbilst ASV standartam ANSI Z87.1 vai ES valstu standarta EN 166 prasībām. Vīzīeriem ir jāatbilst standartam EN 1731.
- Velciet biezus cimdus.
- Izmantojiet apstiprinātus elpceļu aizsarglīdzekļus. Tādu izstrādājumu, kas apstrādā vai piešķir materiālam formu - piemēram, griezēju, slīpripu, urbju - lietošana var radīt putekļus un tvaikus, kuros var būt bīstamas ķīmikālijas. Pārbaudiet materiālu, ko plānojat apstrādāt, un lietojiet atbilstošu respiratoru.
- Lietojiet piegulošu, intensīvam darbam paredzētu un ērtu apģērbu, kas nodrošina pilnīgu kustību brīvību. Griešana rada dzirksteles, kas var aizdedzināt apģērbu. Iesaka valkāt ugunsdrošu kokvilnas vai ļoti rupja dzīnsa auduma apģērbu. Nevelciet apģērbu, kas izgatavots no neilona, poliestera vai mākslīgā zīda. Šie materiāli aizdegoties kūst un pielip ādai. Nevalkājiet šortus.
- Velciet zābakus ar tērauda purngaliem un neslīdošām pazolēm.
- Vienmēr jābūt tūlītēji pieejamam pirmās palīdzības komplektam.



- Griezējasmens var radīt dzirksteles. Vienmēr jābūt tūlītēji pieejamam ugunsdzēsīgam aparātam.

Drošība saistībā ar vibrācijām



BRĪDINĀJUMS: Pirms sākat lietot šo izstrādājumu, izlasiet zemāk izklāstītos brīdinājumus.

- Izstrādājuma lietošanas laikā no tā uz operatoru iet vibrācija. Regulāra un bieža izstrādājuma izmantošana var izraisīt operatora traumas vai palielināt to nopietnumu. Traumas var rasties pirkstiem, plaukstām, plaukstu locītavām, rokām, pleciem un/vai nerviem, kā arī citu ķermeņa daļu asinsvadiem. Traumas var būt destruktīvas un/vai ar paliekošām sekām, kā arī pakāpeniski palielināties nedēļu, mēnešu vai gadu laikā. Traumas ir iespējamas asinsrites sistēmai, nervu sistēmai, locītavām un citām ķermeņa daļām.
- Simptomi var izpausties izstrādājuma lietošanas vai citā laikā. Ja jums ir parādījušies simptomi un jūs turpināt lietot izstrādājumu, simptomi var palielināties un kļūt paliekoši. Meklējiet medicīnisko palīdzību, ja parādās šādi vai savādāki simptomi:
 - nejutīgums, sajūtu zudums, zvanīšana ausīs, durošas sajūtas, sāpes, dedzinošas sajūtas, pulsējošas sajūtas, stīvums, neveiklība, spēka zudums, ādas krāsas vai stāvokļa izmaiņas.
- Aukstā laikā simptomi var pastiprināties. Kad lietojat izstrādājumu aukstā vidē, izmantojiet siltas drēbes, kā arī turiet rokas siltumam un sausumam.
- Lai uzturētu pareizu vibrāciju līmeni, lietojiet izstrādājumu un velciet tā apkopi, kā norādīts lietotāja rokasgrāmatā.
- Izstrādājumam ir vibrāciju slāpēšanas sistēma, kas samazina vibrāciju, kura iet no rokturiem uz operatoru. Ļaujiet izstrādājumam paveikt darbu. Nespiediet uz to ar spēku. Turiet izstrādājuma rokturus nesaspriņdzinoties, taču pārlicecinieties, ka kontrolējiet un vadāt to drošā veidā. Nespiediet rokturus iekšā pret gala atdurēm vairāk nekā nepieciešams.
- Turiet rokas tikai uz roktura vai rokturiem. Sargiet pārējās ķermeņa daļas no šī izstrādājuma.
- Ja pēkšņi rodas spēcīgas vibrācijas, nekavējoties apstādiniet izstrādājumu. Neturpiniet lietošanu, kamēr palielināto vibrāciju iemesls nav novērsts.
- Granīta vai cieta betona griešana izraisa lielākas vibrācijas šajā izstrādājumā nekā mīksta betona griešana. Trula vai defektīva griešanas aprīkojuma, kā arī neatbilstoša tipa vai nepareizi asināta griešanas aprīkojuma izmantošana izraisa vibrāciju līmeņa paaugstināšanos.

Produkta drošības ierīces



BRĪDINĀJUMS: Pirms produkta lietošanas izlasiet zemāk minētos brīdinājumus.

- Nelietojiet produktu kopā ar drošības ierīcēm, kas ir bojātas vai nedarbojas pareizi.
- Regulāri pārbaudiet drošības ierīces. Ja drošības ierīces ir bojātas vai nedarbojas pareizi, sazinieties ar pilnvarotu apkopes dienesta pārstāvi.
- Nepārveidojiet drošības ierīces.

- Nelietojiet produktu, ja nav uzstādītas aizsargplāksnes, aizsargpārsegi, drošības slēdži un citas aizsargierīces vai tās ir bojātas.

Spēka sprūda bloķētājs un ūdens ON/OFF vārsts

Spēka sprūda bloķētājs novērš nejaušu ieslēgšanos un regulē ūdens ON/OFF vārstu.

Ja ar roku satverat rokturi un nospiežat spēka sprūda bloķētāju (A), tiek atbrīvots spēka sprūds (B) un atvērts ūdens vārsts.

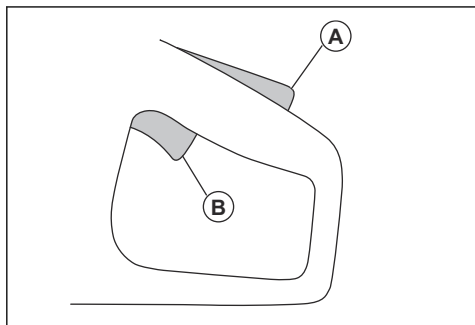

Atlaižot rokturi, spēka sprūds un spēka sprūda bloķētājs atgriežas sākotnējās pozīcijās. Šī funkcija bloķē spēka sprūdu un pārtrauc izstrādājuma darbību. Ūdens vārsts atkal ir aizvērtā pozīcijā.

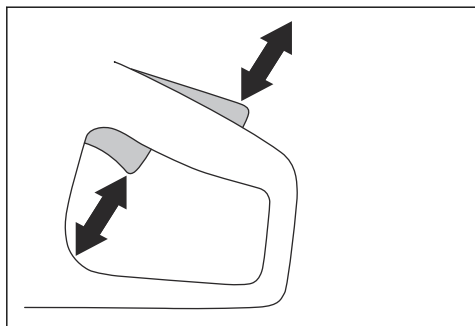

Piedziņas mēlītes bloķētāja pārbaude

1. Pārliecinieties, vai piedziņas mēlīte fiksējas tukšgaitas stāvoklī, kad tiek atlaists tās bloķētājs.

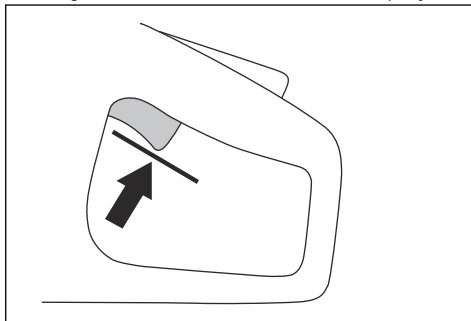

2. Nospiediet piedziņas mēlītes bloķētāju un pārbaudiet, vai pēc atlaišanas tas atgriežas sākotnējā stāvoklī.

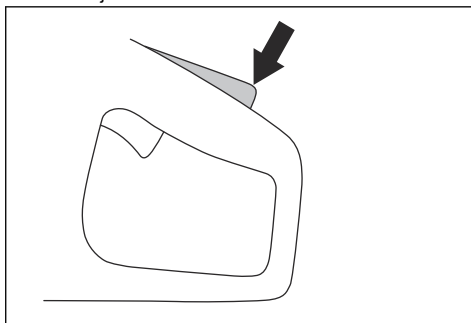

3. Pārbaudiet, vai piedziņas mēlīte un piedziņas mēlītes bloķētājs kustas brīvi un atgriežas atsperes darbojas pareizi.

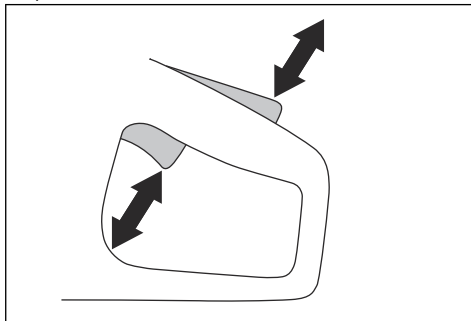

4. Ieslēdziet izstrādājumu un darbiniet maksimāla ātruma režīmā. Skatiet: *Izstrādājuma iedarbināšana lpp. 76.*

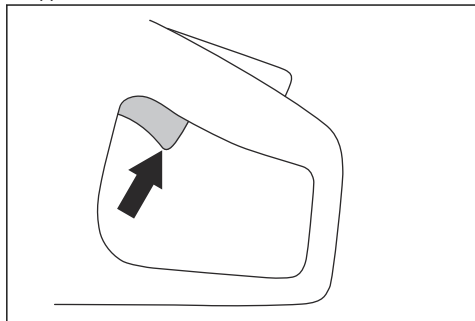

5. Atlaidiet piedziņas mēfli un pārbaudiet, vai griezējasmens apstājas mazāk nekā 10 sekunžu laikā un paliek nekustīgs.

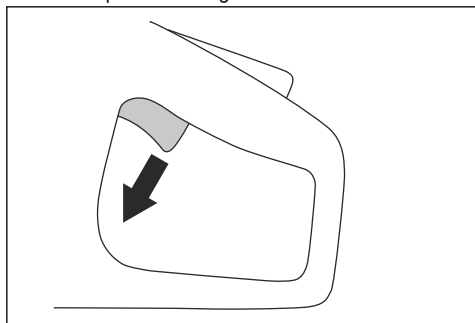

X-Halt

Piezīme: Funkcija X-Halt ir saderīga tikai ar PP 70 un PP 8.

Funkcija X-Halt ir elektroniskā bremžu sistēma, kas tiek aktivizēta, ja notiek atsitiens. Funkcija nevar pilnībā novērst traumas no atsitienu, bet samazina to risku. Lai novērstu atsitienu un samazinātu traumu risku, jāievēro droša darba tehnika.

Ieslēdzot darbarīku, funkcija X-Halt vienmēr tiek ieslēgta automātiski.

Asmens aizsargs



BRĪDINĀJUMS: Pirms izstrādājuma iedarbināšanas pārbaudiet, vai asmens aizsargs ir pareizi piestiprināts. Nelietojiet šo izstrādājumu, ja asmens aizsargs nav uzstādīts, ir defektīvs vai tajā ir plaisas.

Asmens aizsargs ir uzstādāms virs griezējasmaņa. Asmens aizsargs novērš traumu izraisīšanu, ja asmens daļas vai griežamā materiāla gabali tiek mesti operatora virzienā.

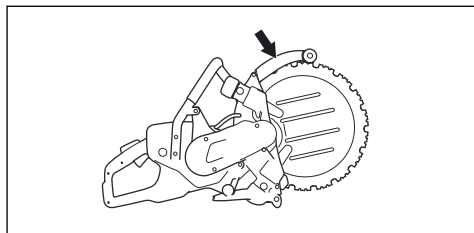

Asmens un asmens aizsarga pārbaude



BRĪDINĀJUMS: Bojāts griezējasmens var izraisīt traumas.

1. Pārbaudiet, vai griezējasmens ir pareizi uzstādīts un tam nav bojājumu.
2. Pārbaudiet, vai asmens aizsargā nav plaisu un vai tas nav bojāts.
3. Ja asmens aizsargs ir bojāts, nomainiet to. Lai uzzinātu vairāk, skatiet izstrādājuma remonta rokasgrāmatu.

Smidzinātāja aizsargs

Smidzinātāja aizsargs nodrošina aizsardzību no ūdens, kas var izšļakties operatora virzienā. Tāpat tas pasargā no traumām, kad grieztā materiāla gabaliņi tiek izsviesti operatora virzienā.

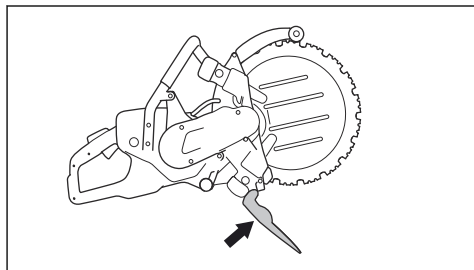

Smidzinātāja aizsarga pārbaude



BRĪDINĀJUMS: Bojāts smidzinātāja aizsargs var izraisīt traumas.

1. Pārbaudiet, vai smidzinātāja aizsargs ir pareizi uzstādīts un tam nav bojājumu.
2. Pārbaudiet, vai smidzinātāja aizsargam nav plaisu un vai tas nav bojāts.
3. Ja smidzinātāja aizsargs ir bojāts, nomainiet to.

Iedarbināšana un aizsardzība pret pārslodzi

Šim darbarīkam ir elektroniski vadāma iedarbināšanas funkcija un aizsardzība pret pārslodzi, Elgard™

Ja asmens nekustas brīvi, strāvas pievade tiek nekavējoties apturēta, izmantojot elektronisko funkciju.

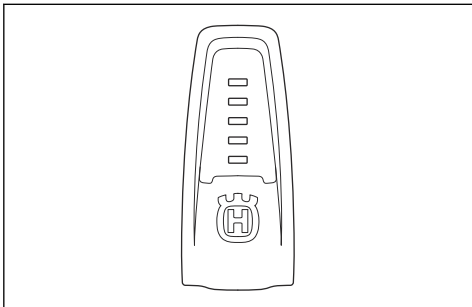

Gaismas indikatoru skaidrojumu skatiet tabulā, kas parādīta šeit: *Gaismas indikatoru displejā lpp. 78.*

Vibrāciju samazināšanas sistēma

Jūsu izstrādājums ir aprīkots ar vibrāciju slāpēšanas sistēmu, kas ir konstruēta, lai mazinātu vibrācijas un padarītu darbu ērtāku. Izstrādājuma vibrāciju slāpēšanas sistēma samazina vibrācijas, kas no motora bloka/griešanas aprīkojuma pāriet uz izstrādājuma rokturi.

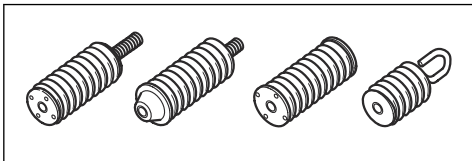

Vibrāciju slāpēšanas sistēmas pārbaude



BRĪDINĀJUMS: Pārbaudiet, vai motors ir izslēgts un kontaktdakša ir atvienota.

1. Pārbaudiet, vai vibrāciju slāpēšanas bloki nav ieplaisājuši vai deformēti. Ja vibrāciju slāpēšanas bloki ir bojāti, tie ir jānomaina.
2. Pārbaudiet, vai vibrāciju slāpēšanas bloki ir pareizi piestiprināti motora blokam un roktura blokam.

Norādījumi par drošu apkopi



BRĪDINĀJUMS: Pirms sākat lietot šo izstrādājumu, izlasiet zemāk izklāstītos brīdinājumus.

- Pārbaudiet, vai motors ir izslēgts un kontaktdakša ir atvienota.
- Lietojiet individuālos aizsardzības līdzekļus. Skatiet *Individuālie aizsarglīdzekļi lpp. 64.*
- Ja apkope netiek veikta pareizi un regulāri, traumu gūšanas risks un bojājumu izstrādājumam risks palielinās.
- Veiciet tikai to apkopi, kas norādīta lietotāja rokasgrāmatā. Visu pārējo apkopi ļaujiet veikt pilnvarotam remonta un apkopes centram.
- Ļaujiet pilnvarotā servisa pārstāvim regulāri veikt izstrādājuma apkopi.
- Nomainiet bojātās, nodilušās un salūzušās detaļas.
- Vienmēr izmantojiet oriģinālos piederumus.

Montāža

Griezējasmeņi



BRĪDINĀJUMS: Montējot šo izstrādājumu, obligāti izmantojiet aizsargcimdus.



BRĪDINĀJUMS: Griezējasmens var salūzt un radīt nopietnas traumas operatoram.



BRĪDINĀJUMS: Pirms griezējasmens lietošanas un uzreiz pēc tā saskares ar neparedzētu objektu pārbaudiet, vai griezējasmenim nav plaisu, trūkstošu segmentu un formas kropļojumu, kā arī, vai nav zaudēts līdzsvarojums. Neizmantojiet

bojātus griezējasmeņus. Pēc griezējasmens pārbaudes un uzstādīšanas nostājieties un lieciet līdzās esošajiem nostāties nost no rotējošā griezējasmens plaknes un darbiniet instrumentu ar maksimālajiem tukšgaitas apgriezieniem 1 minūtes ilgumā.



BRĪDINĀJUMS: Griezējasmens ražotājs sniedz brīdinājumus un ieteikumus par griezējasmens lietošanu un pareizu kopšanu. Šie brīdinājumi tiek piegādāti kopā ar griezējasmeni. Izlasiet griezējasmens komplektācijā iekļautās instrukcijas un rīkojieties atbilstoši tām.

Dimanta asmeņi



BRĪDINĀJUMS: Dimanta asmeņi lietošanas laikā kļūst ļoti karsti. Ja dimanta asmens pārkarst, pasliktinās tā veiktspēja, kā arī rodas asmens bojājumi un drošības apdraudējums.



BRĪDINĀJUMS: Nelietojiet dimanta asmeņus plastikāta materiālu griešanai. Saskaņā ar sakarsušo dimanta asmeni var sākties plastikāta kušana, izraisot atsitieni.

- Dimanta asmeņus veido tērauda centrālā daļa un no rūpnieciskiem dimantiem gatavoti segmenti.
- Dimanta asmeņus izmanto mūra, dzelzsbetona un akmens griešanai.
- Vienmēr lietojiet pareizu dimanta asmeni tam materiālam, ko vēlaties griezt.
- Lietojiet tikai asus dimanta asmeņus.
- Dimanta asmeņi var kļūt neasi, ja tos izmanto ar nepareizu padeves spiedienu vai tādu materiālu kā cietu dzelzsbetona griešanai. Izmantojot neasu dimanta asmeni, tas pārkarst un dimanta segmenti var kļūt vaļīgi.

Griezējasmens vibrācija



IEVĒROJIET: Ja izmantojat izstrādājumu ar pārāk lielu spēku, griezējasmens var pārkarst, saliekties un radīt vibrāciju. Izmantojiet izstrādājumu ar mazāku spēku. Ja vibrācija nepazūd, nomainiet griezējasmeni.

Apajais griešanas disks



BRĪDINĀJUMS: Neizmainiet gredzenveida griezējasmeni. Tās var izraisīt nopietnas traumas. Lai saņemtu norādījumus, sazinieties ar savu izplatītāju.

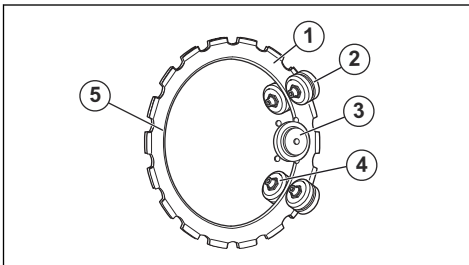

1. Griešanas disks
2. Atbalsta rullīši
3. Dzenošais skriemelis

4. Vadošie rullīši
5. Iekšējā mala

Griezējasmens asināšana

Piezīme: Lai nodrošinātu optimālu griešanas rezultātu, izmantojiet asu griezējasmeni.

- Lai uzasinātu griezējasmeni, grieziet mīkstu materiālu, piemēram, smilšakmeni vai ķieģeļus.

Griezējasmens uzstādīšana



BRĪDINĀJUMS: Pārbaudiet, vai motors ir izslēgts un kontaktdakša ir atvienota.



BRĪDINĀJUMS: Montējot šo izstrādājumu, obligāti izmantojiet aizsargcimdus.



BRĪDINĀJUMS: Neuzstādiet jaunus dimanta segmentus uz lietota asmens uzgaļa. Lietota griezējasmens uzgalis var salūzt vai saplaisāt un radīt nopietnas traumas operatoram.



BRĪDINĀJUMS: Pārliecinieties, vai griezējasmens ir labā stāvoklī un nav bojāts. Bojāts griezējasmens var saplīstēt un radīt nopietnas traumas.

1. Nofīriet griezējasmens virsmu.

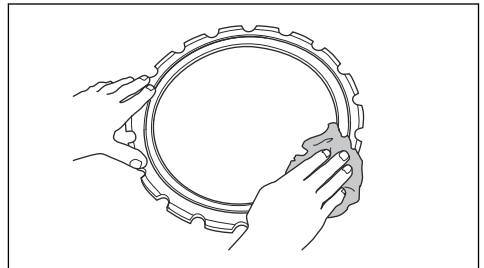

2. Noņemiet 2 pretuzgriežņus no atbalsta rullīšu aizsarga.

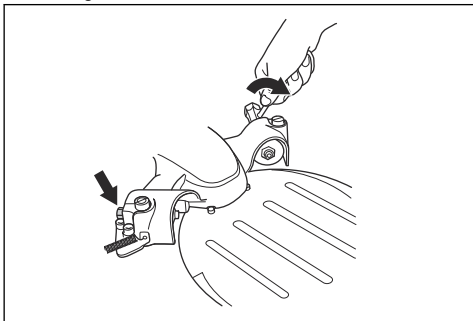

3. Atskrūvējiet 2 regulēšanas skrūves.

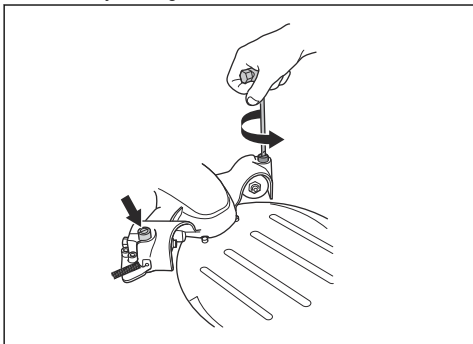

4. Noņemiet 2 fiksatorus.

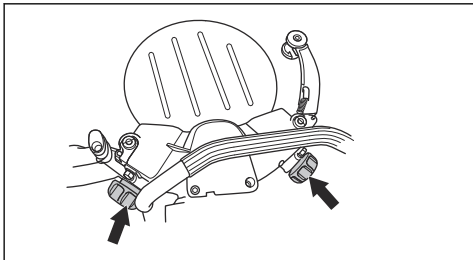

5. Noņemiet 4 skrūves, kas notur vietā atbalsta rullīšu aizsargu, izmantojot 6 mm seškanšu atslēgu.

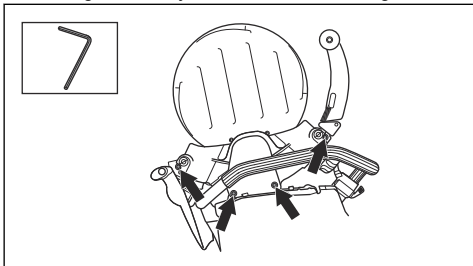

6. Noņemiet atbalsta rullīšu aizsargu.

7. Uzstādiēt griezējasmēni. Pārlicinieties, vai griezējasmēns iekšējā mala ir dzenošā skriemeļa rievā. Pārlicinieties, vai vadošie rullīši ievietojas griezējasmēns rievā (A). Skatiet *Apalāis griešanas disks lpp. 69.*

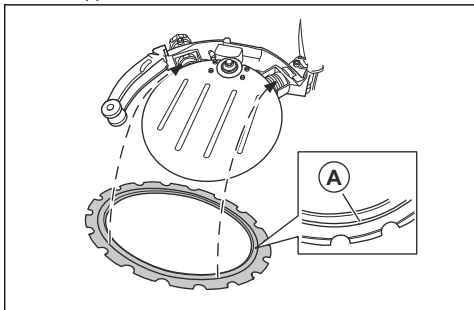

8. Ja nepieciešams, iespiediet vadošos rullīšus savā vietā.

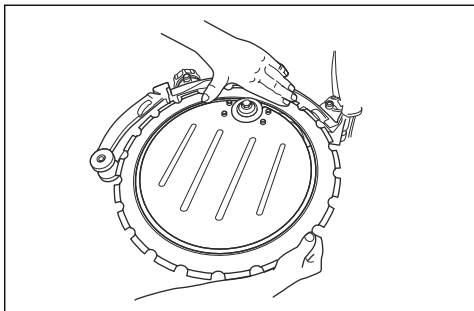

9. Uzstādiēt atbalsta rullīšu aizsargu. Pārlicinieties, vai atbalsta rullīšu atloki ir griezējasmēns rievās.

10. Pievelciet 4 skrūves, kas notur atbalsta rullīšu aizsargu.

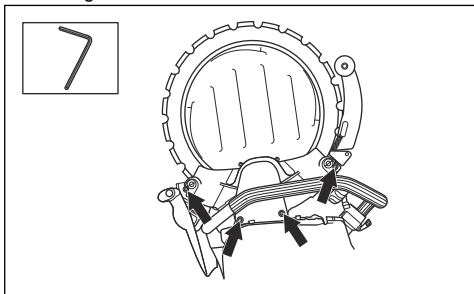

11. Ar rokām pagrieziet griezējasmēni. Pārļiecinieties, vai atbalsta rullīši neskar griezējasmēni.

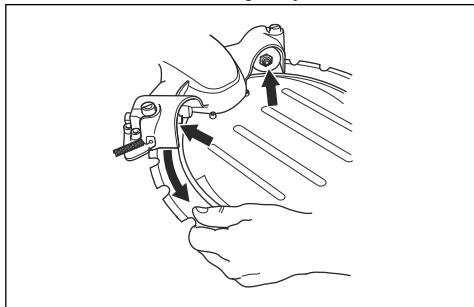

12. Novietojiet izstrādājumu vertikālā stāvoklī.

13. Regulējiet 2 regulēšanas skrūves, līdz atbalsta rullīši pieskaras griezējasmēnim.

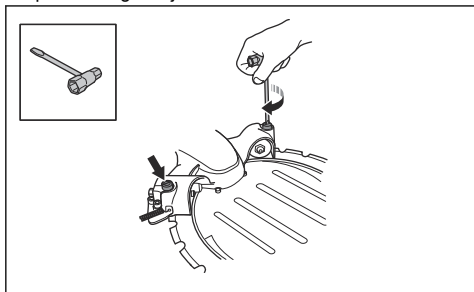

IEVĒROJIET: Neregulējiet atbalsta rullīšus, ja izstrādājums ir uz sāniem. Regulēšana kļūst nepareiza un var izraisīt griezējasmēns bojājumus.

14. Pārļiecinieties, vai varat apstādināt atbalsta rullīti ar roku, kad griežat griezējasmēni.

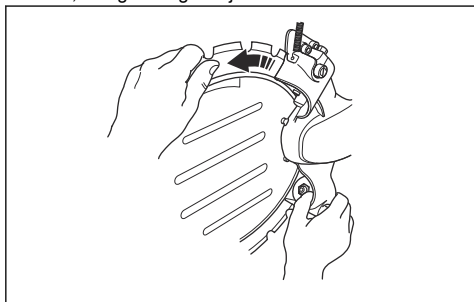

15. Pievelciet 2 pretuzgriežņus uz atbalsta rullīšu aizsarga.

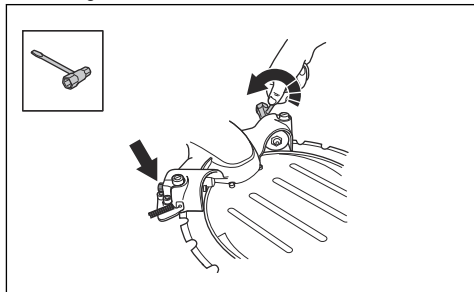

16. Pārļiecinieties, vai varat apstādināt atbalsta rullīti ar roku, kad griežat griezējasmēni.

17. Pilnībā pievelciet 2 fiksatorus.

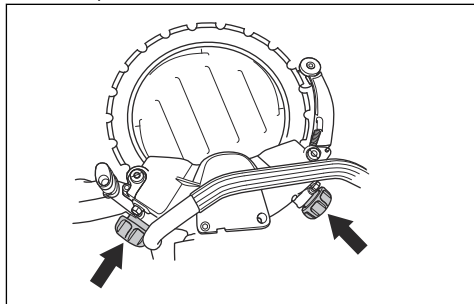

Caurules skava

Caurules skava ir šī izstrādājuma piederums, kas palīdz veikt taisnus, precīzus griezumus betona caurulēs.

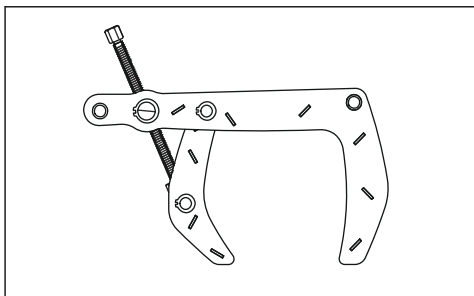

Lietošana

Ievads



BRĪDINĀJUMS: Pirms produkta lietošanas izlasiet un izprotiet drošības norādījumus.

Atsitiens



BRĪDINĀJUMS: Atsitienu ir pēkšņi un var būt ļoti spēcīgi. Jaudas griezējs rotācijas kustībā var tikt pamests uz augšu un atpakaļ uz lietotāja pusi, kas var radīt nopietnas vai pat letālas traumas. Pirms sākat lietot izstrādājumu, ir svarīgi saprast, kas rada atsitienu un kā no tā izvairīties.

Atsitiens ir pēkšņa augšupejoša mehāniska kustība, kas var rasties, ja asmens ir iekēries vai apturēts atsitienu zonā. Lielākā daļa atsitienu ir mazi un rada nelielus draudus. Taču atsitiens var būt ļoti spēcīgs un rotācijas kustībā jaudas griezējiēriči var izmest uz augšu un atpakaļ virzienā uz lietotāju, kas var radīt nopietnas vai pat letālas traumas.

Pretpēkšs

Griešanas laikā vienmēr rodas pretpēkšs. Spēks atvelk izstrādājumu asmens rotācijai pretējā virzienā. Lielākoties šis spēks ir nenozīmīgs. Ja asmens ir iespiests vai iesprūdis, pretpēkšs var būt tik stiprs, ka jūs varat zaudēt kontroli pār spēka zāģi.

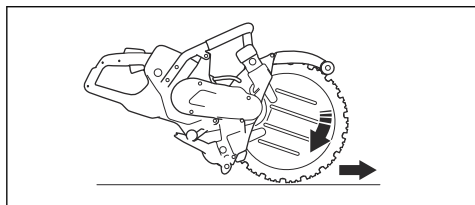

Nekādā gadījumā nepārvietojiet izstrādājumu, kad griezējmechānisms rotē. Žiroskopiskā inerce var traucēt paredzētajām kustībām.

Atsitienu zona

Nekad neizmantojiet griešanai asmens atsitienu zonu. Ja asmens ir iekēries vai apstājies atsitienu zonā, pretpēkšs spiedīs griezējiēriči rotācijas kustībā uz augšu un atpakaļ, virzienā uz lietotāju, kas var radīt nopietnas vai pat letālas traumas.

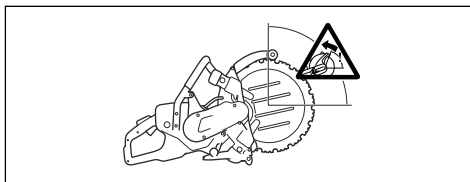

Rotācijas atsitiens

Rotācijas atsitiens notiek, ja griezējasmenim nav brīva kustība atsitienu zonā.

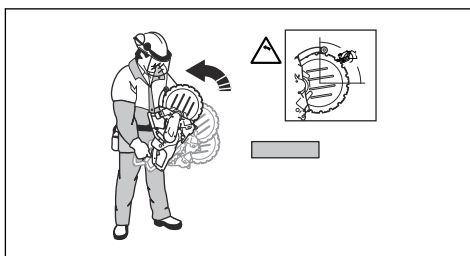

Atsitiens virzienā uz augšu

Ja atsitienu zonu izmanto griešanai, tad griešanas laikā pretpēkšs liek asmenim virzīties uz augšu. Neizmantojiet atsitienu zonu. Lai izvairītos no atsitienu, izmantojiet asmens apakšējo kvadrantu.

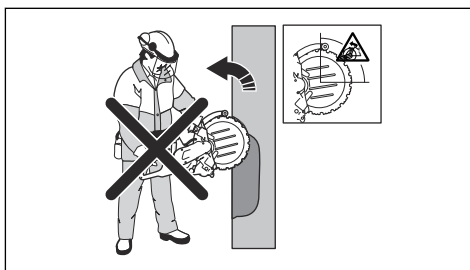

Iestrēgšanas atsitiens

Iestrēgšana ir tad, kad griezējs aizveras un saspiež asmeni. Ja asmens ir iekēries vai apstājies, pretpēkšs

var būt tik stiprs, ka jūs varat zaudēt pār jaudas griezējierīci.

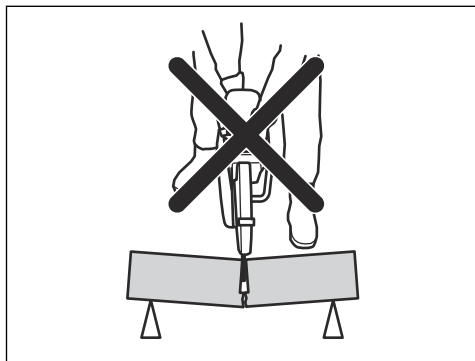

Ja asmens ir iekēries vai apstājies atsitienu zonā, pretspēks spiedīs griezējmašīnu rotācijas kustībā uz augšu un atpakaļ, virzienā uz lietotāju, kas var radīt nopietnus vai pat nāvīgus ievainojumus. Uzmanieties no darba materiāla iespējamās izkustēšanās. Ja darba materiāls nav pareizi atbalstīts un griešanas laikā kustas, tas var iespiest asmeni un radīt atsitienu.

Cauruļu griešana



BRĪDINĀJUMS: Ja asmens tiek iespiests atsitienu zonā, tas radīs spēcīgu atsitienu.

Griežot caurules, jābūt īpaši uzmanīgam. Ja caurule nav kārtīgi atbalstīta un griezumam netiek turēts valējs visā griešanas laikā, asmens var tikt iespiests. Īpaši uzmanieties, griežot cauruli ar paplašinātu galu vai cauruli tranšējā, kas, ja nav pareizi atbalstīta, var ieliekties un iespiest asmeni.

Ja caurule tiek ieliekta un aizvērta griezuma vietā, asmens tiek iespiests atsitienu zonā un var notikt spēcīgi atsitienu. Ja caurule ir pareizi atbalstīta, caurules gals nokrīt uz leju, griezuma vieta atveras un nenotiek iespiešana.

1. Nostipriniet cauruli, lai tā griešanas laikā nekustētos un neripotu.

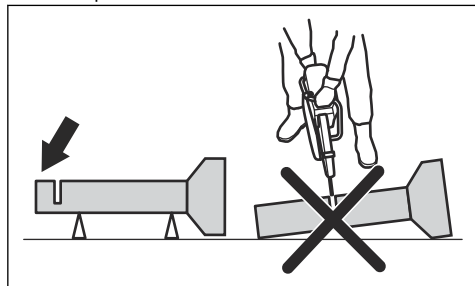

2. Izgrieziet caurules sadaļu "I".

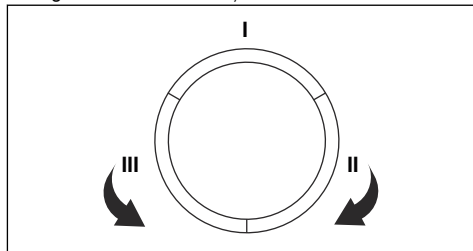

3. Nodrošiniet, lai griezumam atvērtos, tādējādi nepieļaujot iespiešanu.

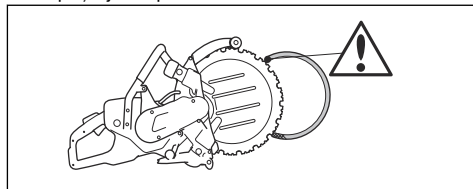

4. Pārejiet uz II daļu un izgrieziet no I daļas caurules apakšējās daļas virzienā.
5. Pārejiet uz III daļu un izgrieziet atlikušo caurules daļu līdz apakšai.

Atsitienu novēršana



BRĪDINĀJUMS: Izvairieties no situācijām, kad pastāv atsitienu risks. Lietojot spēka zāģi, ievērojiet piesardzību un nodrošiniet, lai asmens nekad netiktu iespiests atsitienu zonā.



BRĪDINĀJUMS: Esiet uzmanīgs, ja ievietojat asmeni esošā griezuma vietā.



BRĪDINĀJUMS: Nodrošiniet, ka apstrādes materiāls nevar izkustēties griešanas laikā.



BRĪDINĀJUMS: Vienīgi jūs pats un pareiza darba tehnika var novērst atsitienu un ar tiem saistīto risku.

- Vienmēr atbalstiet darba virsmu, lai griezum griežot būtu vaļējs. Ja griezum ir vaļējs, nav atsitiena. Ja griezum aizveras un saspiež asmeni, pastāv atsitiena risks.

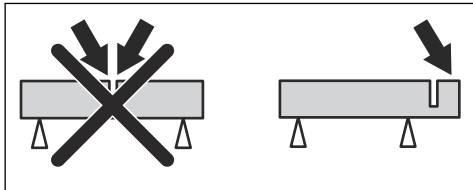

Darbības, kas jāveic pirms izstrādājuma iedarbināšanas

- Uzmaniģi izlasiet lietotāja rokasgrāmatu un pārliecinieties, vai izprotat instrukcijas.
- Veiciet ikdienas apkopi. Skatiet *Apkopes grafiks lpp. 79*.
- Pārbaudiet, vai barošanas bloks ir pievienots iezemētai strāvas kontaktligzdai.
- Pārbaudiet, vai tīkla spriegums atbilst tam, kas norādīts uz izstrādājuma datu plāksnītes.
- Pārliecinieties, vai darba zonā atrodas tikai piederošas personas.
- Pārliecinieties, ka esat drošā un stabilā pozīcijā darbības laikā.
- Noteikti izmantojiet barošanas bloku ar RCD. Skatiet barošanas bloka lietotāja rokasgrāmatu.
- Pārbaudiet, vai ūdens savienotājs ir pievienots ūdens padevei. Skatiet *Ūdens avota pieslēgums lpp. 76*.

Pamata darba tehnika



BRĪDINĀJUMS: Nevelciet šo izstrādājumu uz vienu pusi. Tas var traucēt brīvai griezējasmens kustībai. Griezējasmens var salūzt un traumēt lietotāju vai citas personas.



BRĪDINĀJUMS: Neveiciet slīpēšanu ar griezējasmens sāniem. Griezējasmens var salūzt un traumēt lietotāju vai citas personas. Izmantojiet tikai griezējmalu.



BRĪDINĀJUMS: Pārbaudiet, vai griezējasmens ir pareizi uzstādīts un tam nav bojājumu.



BRĪDINĀJUMS: Pirms turpināt griešanu jau esošā, ar atšķirīgu asmeni izveidotā griezumā, pārbaudiet, vai griezuma sprauga nav šaurāka par asmeni — šādā gadījumā iespējama asmens iestrēgšana griešanas spraugā un atsitiena.



BRĪDINĀJUMS: Griežot metālu, var rasties dzirksteles, kas var izraisīt aizdegšanos. Nelietojiet izstrādājumu uzliesmojošu vielu vai gāzu tuvumā.

- Šis izstrādājums ir paredzēts griešanai ar dimanta asmeņiem, kas tiek izmantoti ar rokās turamiem instrumentiem ar lielu griešanās ātrumu. Izstrādājumu nedrīkst lietot kopā ar citu veidu asmeņiem un jebkura cita veida griešanai.
- Pārbaudiet, vai tiks izmantots griežamajam materiālam atbilstošs griezējasmens. Norādījumi ir atrodami sadaļā *Griezējasmēni lpp. 68*.
- Negrieziet azbesta materiālus.
- Motora darbības laikā turieties drošā attālumā no griezējasmens. Nemēģiniet apstādināt rotējošu asmeni ar kādu ķermeņa daļu. Pieskaršanās rotējošam asmenim pat tad, kad motors ir izslēgts, var izraisīt nopietnas traumas vai nāvi.
- Pārliecinieties, vai darba zonā atrodas tikai piederošas personas.
- Pēc spēka sprūda atlaišanas griezējasmens kādu laiku turpina griezties. Pirms šī izstrādājuma pārvietošanas vai nolikšanas ir jānodrošina, lai griezējasmens būtu apstājies. Ja ir nepieciešams ātri apturēt griezējasmēni, ļaujiet tam viegli saskarties ar cietu virsmu.
- Nepārvietojiet izstrādājumu, kamēr darbojas tā motors.
- Turiet izstrādājumu ar abām rokām. Turiet šo izstrādājumu cieši satvertu, ar pirkstiem pilnībā aptverot izolētos plastmasas rokturus. Ar labo roku jātur aizmugurējais rokturis, bet ar kreiso roku — priekšējais rokturis. Visiem operatoriem jāizmanto šāds turēšanas veids. Spēka zāģi nedrīkst darbināt, turot ar tikai vienu roku.

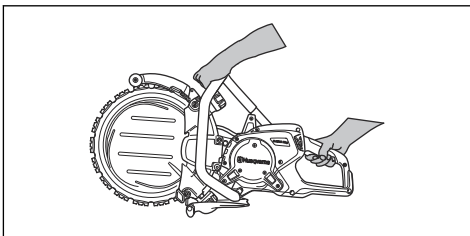

- Pārbaudiet, vai atrodaties drošībā un griezējasmens kustas brīvi.
- Stāviet paralēli griezējasmēnim. Nestāviet tieši aiz tā. Ja notiks atsitiena, zāģis pārvietosies griezējasmens plaknē.

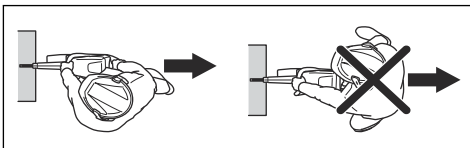

- Neatstājiet izstrādājumu bez uzraudzības, kad darbojas tā motors. Pirms atstājat izstrādājumu, apturiet tā motoru un pārliecinieties, vai nepastāv nejaušas iedarbināšanas risks.
- Izmantojiet asmens aizsarga regulēšanas rokturi, lai aizsarga aizmugurējo daļu noregulētu vienā līmenī ar griežamo virsmu. Aizsargs uztver griešanas procesā radušās šļakatas un dzirksteles un novirza tās prom no operatora. Griešanas aprīkojuma aizsargiem obligāti jābūt uzstādītiem izstrādājuma darbības laikā.

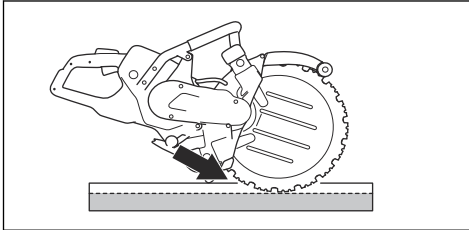

- Nekādā gadījumā neizmantojiet griešanai asmens atsitiena zonu. Norādījumi ir atrodami sadaļā *Atsitiena zona lpp. 72*.
- Šo izstrādājumu nedrīkst darbināt, kamēr darba zona nav atbrīvota un jūsu kājas un ķermenis neatrodas stabilā pozīcijā.
- Nezāgājiet objektus, kuri atrodas augstāk par plecu līniju.
- Neveiciet griešanu, stāvot uz kāpnēm. Ja griešanu nepieciešams veikt augstāk par pleciem, izmantojiet platformu vai sastatnes. Nesniedzieties pārāk tālu.

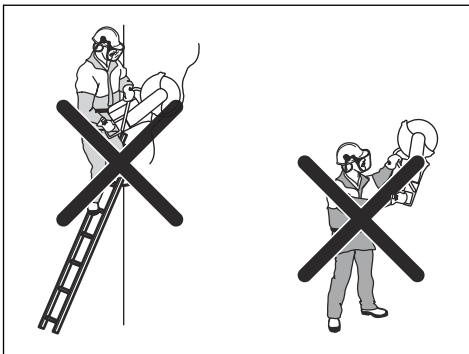

- Stāviet ērtā attālumā no apstrādājamam objekta
- Pārbaudiet, vai griezējasmens var brīvi kustēties, kad tiek iedarbināts motors.
- Rūpīgi lietojiet griezējasmens ar lielu griešanās ātrumu (pilnu jaudu). Uzturiet pilnu ātrumu, līdz griešana tiek pabeigta.
- Ļaujiet izstrādājumam paveikt darbu. Nespiediet griezējasmens.
- Vadiet izstrādājumu lejup vienā līmenī ar asmeni. Spiediens no sāniem var izraisīt asmens bojājumus un ir ļoti bīstams.

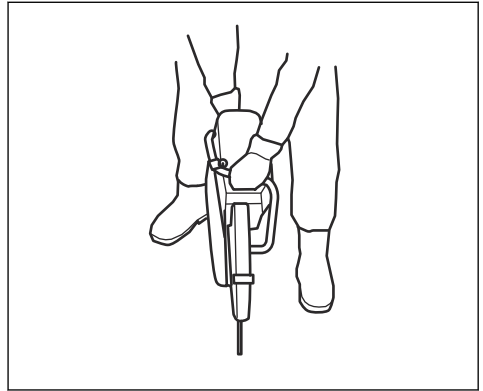

- Virziet asmeni lēnām uz priekšu un atpakaļ, lai nodrošinātu mazu kontaktvirsmu starp disku un griežamo materiālu. Tādējādi tiek nodrošināta asmens temperatūras pazemināšana un efektīva griešana.

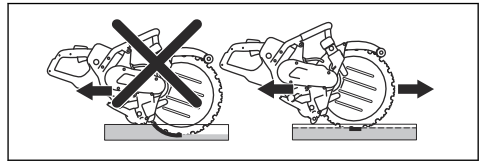

RCD pārbaude, 3. posms

1. Iedarbiniet izstrādājumu, skatiet *Izstrādājuma iedarbināšana lpp. 76*.
2. Skatieties pārbaudes atverēs un spiediet RCD testa pogu.

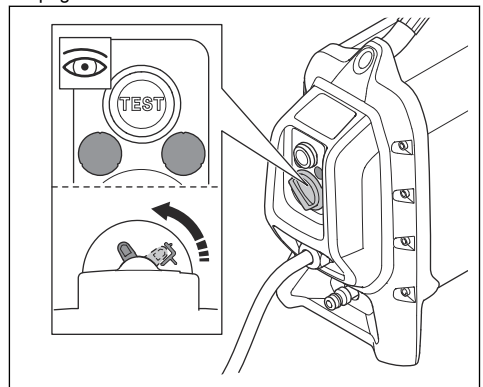

3. Pārliecinieties, ka RCD kustas un ka tas atvieno izstrādājumu no barošanas avota.
4. Pagrieziet RSD atiestatīšanas slēdzi, lai atiestatītu RSD.

Ūdens avota pieslēgums



BRĪDINĀJUMS: Lietojot spēka zāģi, vienmēr izmantojiet ūdeni. Sausa zāģēšana izraisa izstrādājuma un griezējasmens pārkaršanu un bojājumus. Pastāv smagu traumu gūšanas risks.



IEVĒROJIET: Izmantojiet pareizu ūdens spiedienu, lai zāģēšanas laikā dzesētu griezējasmēni un tā segmentus. Ja ūdens šļūtene atdalās no pievades avota, ūdens spiediens var būt pārāk augsts.

1. Pievienojiet ūdens šļūteni ūdens pievades avotam. Lai noskaidrotu, kāda ir mazākā atļautā ūdens plūsma, skatiet šeit: *Tehniskie dati lpp. 86.*

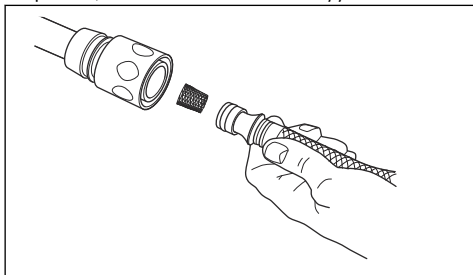

Piezīme: Zāģa šļūtenes uzgaļi ir filtrs.

2. Lai atvērtu ūdens vārstu, nospiediet piedziņas mēlītes bloķētāju.

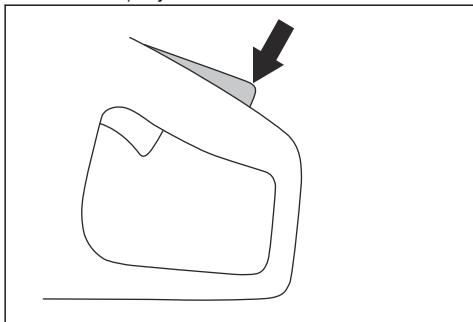

3. Darbības laikā regulējiet ūdens plūsmu ar īkšķi.

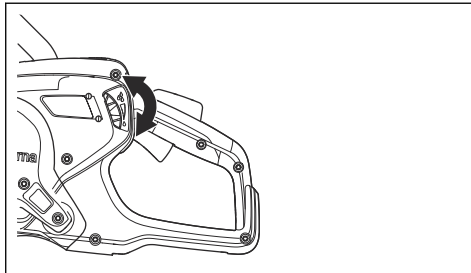

Izstrādājuma iedarbināšana

1. Ar labo roku turiet aizmugurējo rokturi.

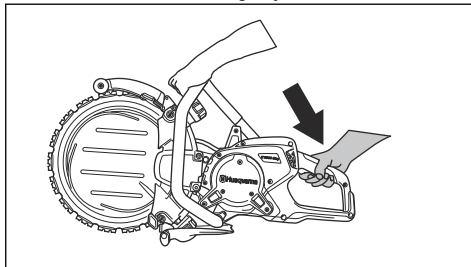

2. Nospiediet spēka sprūda bloķētāju un pavelciet spēka sprūdu.
3. Ļaujiet izstrādājumam darboties tukšgaitā vismaz 30 sekundes.

Grieziena dziļums

Šis izstrādājums var griezt maksimums 325 mm/12,8 collu (A) dziļi.

Griezuma pabeigšanas laiks ir ilgāks, ja griežat tieši pilnā dziļumā. Griešanu var pabeigta ātrāk, ja griežat 4–5 reizes, līdz ir sasniegts 325 mm/12,8 collu dziļums.

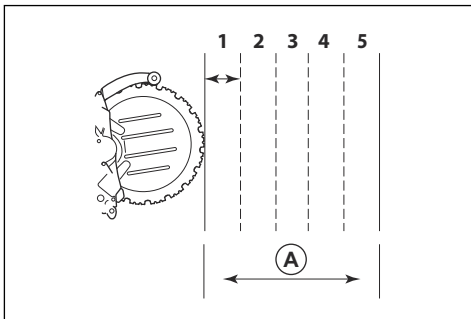

Taisna griezuma veikšana

1. Piestipriniet garu taisnu priekšmetu kā atbalstu gar līniju, kurā tiks veikts griezumus.

- Lai iegūtu vislabākos rezultātus, vispirms iegrieziet ar griezējmašīnu, lietojot īpašu sākotnējās iegriešanas asmeni.



BRĪDINĀJUMS: Neizmantojiet šim pirmajam griezumam griezējmašīnu ar standarta griezējasmēni. Standarta griezējasmēns iegriež rievu, kas ir pārāk šaura. Kad pēc tam griežat ar gredzenveida griezējasmēni, pārāk šaurā rievā izraisa tā bīstamus atsitienus un iespīšanu.

- Grieziet pilnā garumā līdz 2–3 cm/0,79–1,18 collu dziļumam. Lai griezumam sanāktu taisns, noturiet griezējasmēni pret atbalstu.
- Izņemiet griezējasmēni no griezuma.
- Atgriezieties pie griezuma sākuma un vēlreiz grieziet 2–3 cm/0,79–1,18 collu dziļi, līdz griezuma pilns dziļums ir 5–10 cm/1,97–3,94 collas.
- Turpiniet griezt līdz nepieciešamajam dziļumam.

Caurumu griešana



BRĪDINĀJUMS: Kad griežat, pārliecinieties, vai lieli nogriezti gabali nevar nokrist uz operatora vai izstrādājuma.



IEVĒROJIET: Ja griezumi tiek veikti nepareizā secībā, izgriezti gabali var krist un izraisīt izstrādājuma bojājumus. Vienmēr veiciet apakšējo horizontālo griezumumu pirms augšējā horizontālā griezuma.

- Piestipriniet atbalstu (A) pāri griežamai zonai (B) tā, lai izgrieztais gabals nevarētu nokrist.

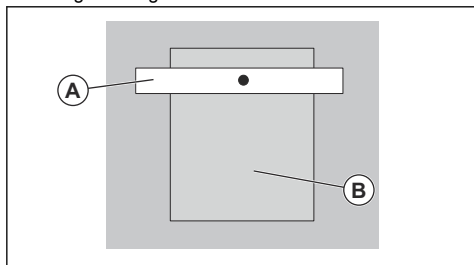

- Veiciet apakšējo horizontālo griezumumu (C).

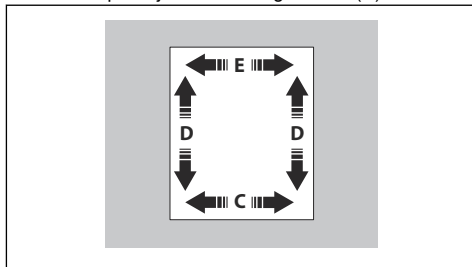

- Veiciet 2 vertikālos griezumumus (D).
- Veiciet augšējo horizontālo griezumumu (C).

Gara griezuma veikšana

Izpildiet šo procedūru, ja griezumam ir garāks par 1 m/39,4 collām.

- Piestipriniet garu taisnu priekšmetu kā atbalstu gar līniju, kurā tiks veikts griezumums.

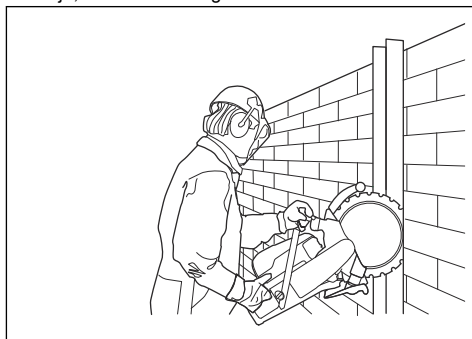

- Grieziet pilnā garumā līdz 50–70 mm/2–3 collu dziļumam. Lai griezumam sanāktu taisns, noturiet griezējasmēni pret atbalstu.
- Noņemiet atbalstu.
- Turpiniet griezt pirmā griezuma garumā, līdz tas ir pietiekami dziļš.

Īsa griezuma veikšana

Izpildiet šo procedūru, ja griezumam ir īsāks par 1 m/39,4 collām.

- Grieziet pilnā griezuma garumā līdz 50–70 mm/2–3 collu dziļumam.
- Turpiniet griezt pirmā griezuma garumā, līdz tas ir pietiekami dziļš.

Izstrādājuma izslēgšana



BRĪDINĀJUMS: Pēc tam, kad motors ir izslēgts, griezējasmēns kādu laiku turpina griezties. Pārliecinieties, vai griezējasmēns var brīvi griezties, līdz tas

pilnībā apstājas. Ja ir nepieciešams ātri apturēt griezējasmēni, ļaujiet tam viegli saskarties ar cietu virsmu. Pastāv smagu traumu gūšanas risks.

- Uz barošanas bloka nospiediet iekārtas apturēšanas pogu. Skatiet barošanas bloka lietotāja rokasgrāmatu.

Motora darbību var apturēt divējādi.

- Lai apturētu motoru, atlaidiet spēka sprūdu.

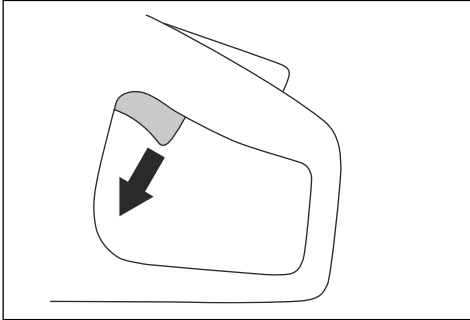

Gaismas indikatori displejā

Stāvoklis	Cēlonis	Darbība
Viens indikators mirgo zaļā krāsā.	Darbarīks ir pievienots barošanas blokam un ir gatavs darbam. Darbības laikā jauda ir mazāka nekā 70% no maksimālās iespējamās jaudas.	NAV PIEEJAMS
Divi indikatori mirgo zaļā krāsā	Darbības laikā jauda ir 70–90% no maksimālās iespējamās jaudas.	NAV PIEEJAMS
Trīs indikatori mirgo zaļā krāsā	Ir sasniegts optimālais griešanas ātrums. Darbības laikā jauda ir 90% no maksimālās iespējamās jaudas.	NAV PIEEJAMS
Mirgo trīs zaļas krāsas un viens dzeltenas krāsas indikators.	Samazinās jauda.	Samaziniet slodzi.
Mirgo trīs zaļas krāsas, viens dzeltenas krāsas un viens sarkanās krāsas indikators.	Darbarīks ir pārāk sakarsis.	Lai pazeminātu temperatūru, samaziniet slodzi vai palieliniet ūdens plūsmu.
Mirgo visi indikatori.	Darbarīks ir pārāk sakarsis.	Lai pazeminātu temperatūru, samaziniet slodzi vai palieliniet ūdens plūsmu.
	Samazināta jauda.	Lai pazeminātu temperatūru, palieliniet ūdens vai gaisa plūsmu.
	Sistēma tiek automātiski atslēgta.	Novietojiet barošanas bloku vietā, kur ir zema temperatūra. Nomainiet gaisa filtru.

Stāvoklis	Cēlonis	Darbība
Iedegas dzeltenas krāsas indikators	Darbarīkam nepieciešama apkope.	Veiciet darbarīka tehnisko apko- pi; skatiet šeit: <i>Apkopes grafiks</i> <i>lpp. 79.</i>

Apkope

Ievads



BRĪDINĀJUMS: Pirms ķēdes zāģa apkopes veikšanas izlasiet un izprotiet sadaļu par drošības pasākumiem.

nodrošinām profesionāla remonta un apkopes pieejamību. Ja jūsu izplatītājs nav servisa pārstāvis, vērsieties pie viņa, lai iegūtu informāciju par tuvāko servisa pārstāvi.

Lai iegādātos rezerves daļas, sazinieties ar izplatītāju vai servisa pārstāvi.

Lai veiktu visus izstrādājuma apkopes un remonta darbus, ir nepieciešama īpaša apmācība. Mēs

Apkopes grafiks

Apkope	Katru dienu	Reizi nedēļā vai ik pēc 40 h	Reizi mēnesī
Nofīriet izstrādājuma ārējās daļas.	X		
Veiciet vispārīgu pārbaudi.	X		
Pārbaudiet, vai spēka sprūds un spēka sprūda bloķētājs darbojas pareizi un atbilstoši drošības noteikumiem.*	X		
Pārbaudiet griezējasmēni. Pārbaudiet, vai nav plaisu un vai griezējasmēns nav pārāk nodilis. Ja nepieciešams, nomainiet.**	X		
Pārbaudiet dzenošo skriemeli.			X
Pārbaudiet piedziņas siksnu.		X	
Pārbaudiet ūdens padeves sistēmu.	X		
Pārbaudiet vibrāciju slāpēšanas sistēmu.*		X	
Pārbaudiet asmens aizsargu.	X		
Pārbaudiet atbalsta un vadošos rullīšus	X		

* Skatiet *Produkta drošības ierīces lpp. 65.*

** Skatiet *Griezējasmēns uzstādīšana lpp. 69.*

Ārēja tīrīšana



BRĪDINĀJUMS: Nemazgājiet ierīci ar augstspiediena mazgātāju.

- Pēc katras lietošanas dienas noskalojiet šī izstrādājuma ārieni ar siltu ūdeni. Ja nepieciešams, lietojiet suku.

Vispārējās pārbaudes veikšana

- Pārliecinieties, vai uzgriežņi un skrūves uz izstrādājuma ir cieši pievilkti.
- Pārbaudiet, vai produkta kabeli nav novietoti tā, ka tie var tikt bojāti.
- Pārbaudiet, nav bojātas elektriskās daļas. Nelietojiet izstrādājumu, ja tā elektriskās daļas ir bojātas.

Piedziņas siksnas spriegojuma regulēšana

Pievelciet jauno piedziņas siksnu pēc tam, kad izstrādājums ir darbojies 1 stundu.

1. Noņemiet siksnas aizsargu.

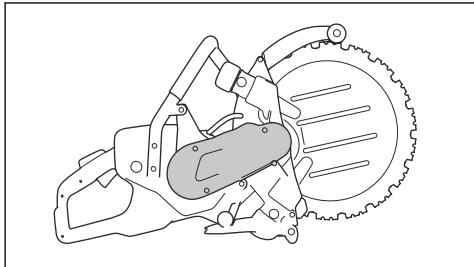

2. Atskrūvējiet siksnas spriegotājveltnīša skrūvi.

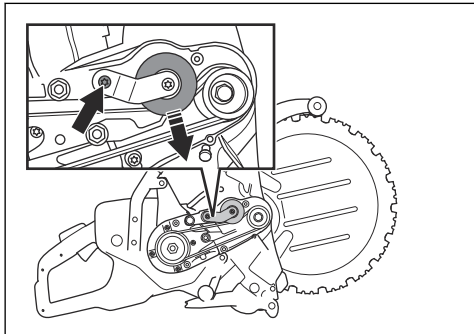

3. Ar īkšķi spiediet uz leju un turiet siksnas spriegotājveltnīti, lai pievilktu piedziņas siksnu. Ieskrūvējiet siksnas spriegotājveltnīša skrūvi.
4. Uzstādiat siksnas aizsargu.

Dzensiksnas nomaīņa

1. Noņemiet siksnas aizsargu.

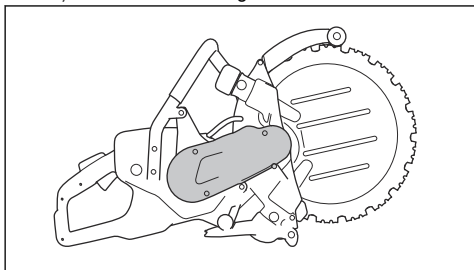

2. Atskrūvējiet siksnas spriegotājveltnīša skrūvi.

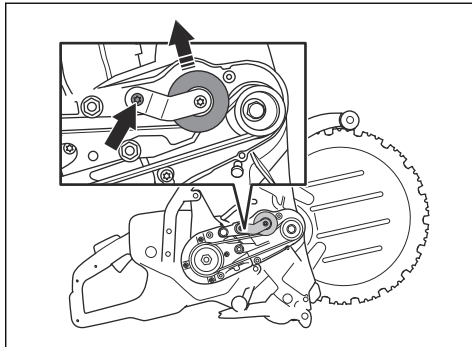

3. Spiediet uz augšu siksnas spriegotājveltnīti un noņemiet bojāto piedziņas siksnu. Uzstādiat jaunu piedziņas siksnu. Pirms jaunas piedziņas siksnas uzstādīšanas pārļiecinieties, vai tās skriemeļi ir tīri un nav bojāti.
4. Ar īkšķi spiediet uz leju un turiet siksnas spriegotājveltnīti, lai pievilktu piedziņas siksnu. Ieskrūvējiet siksnas spriegotājveltnīša skrūvi.

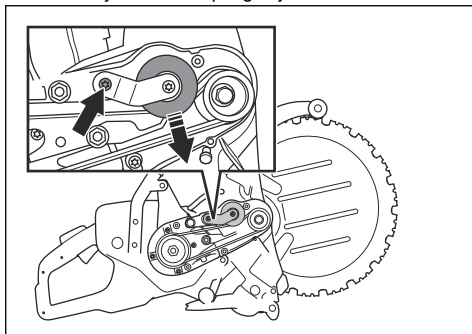

5. Uzstādiat siksnas aizsargu.

Dzenošā skriemeļa pārbauda



IEVĒROJIET: Dzenošā skriemeļa nodilums var izraisīt griezējasmens bojājumus.

1. Pārbaudiet, vai dzenošais skriemeļis nav nodilis. Dzenošais skriemeļis ir nodilis, kad griezējasmens mala saskaras ar rievas apakšu.

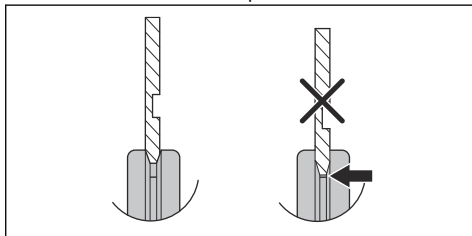

2. Ja nepieciešams, nomainiet dzenošo skriemeli.

Dzenošā skriemeļa maiņa

1. Nospiediet pogu, lai nobloķētu asi.

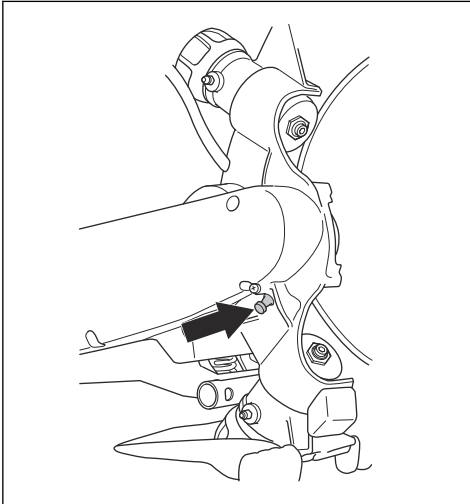

2. Izņemiet vidējo skrūvi un noņemiet paplāksni.

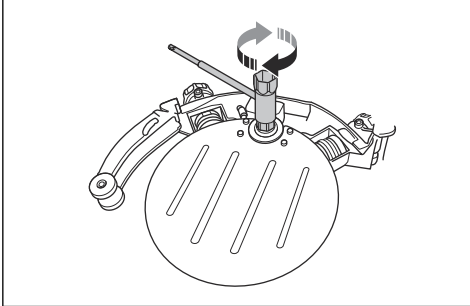

3. Noņemiet dzenošo skriemeli.

4. Uzstādiet jaunu dzenošo skriemeli pretējā secībā.

Vadošo rullīšu eļļošana

1. Lai piepildītu eļļošanas nipelus ar smērvielu, izmantojiet smērvielas pistoli.

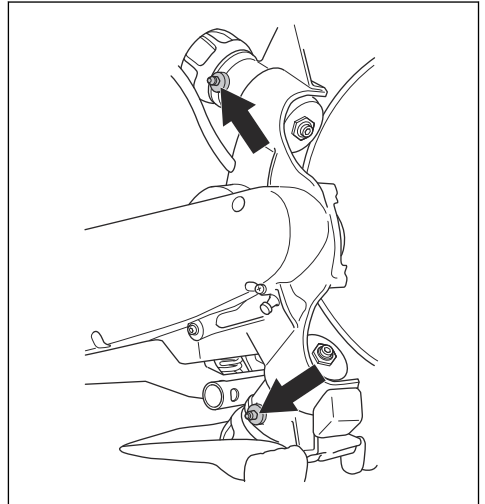

2. Padodiet smērvielu ar pistoli, līdz no atverēm sāk nākt ārā tīra smērvielā.

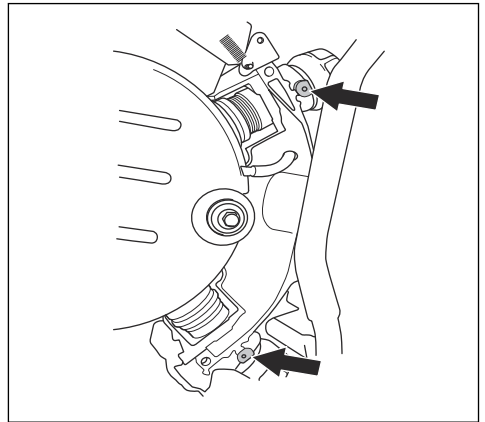

Vadošo rullīšu maiņa

Vadošie rullīši jāpārbauda 2 reizes griezējasmens kalpošanas laikā. Veiciet pārbaudi pēc griezējasmens uzstādīšanas un tad, kad tas sāk nodilt. Nomainiet vadošos rullīšus, kad to atloki ir nodiluši līdz pusei. Jaunam vadošajam rullītim attālums (A) ir 3 mm/

0,12 collas. Nodilušam vadošajam rullītim attālumš (B) ir mazāks par 1,5 mm/0,06 collām.

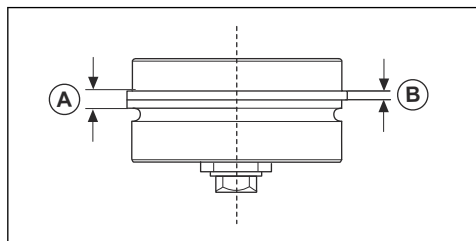

1. Noņemiet atbalsta rullīšu aizsargu.

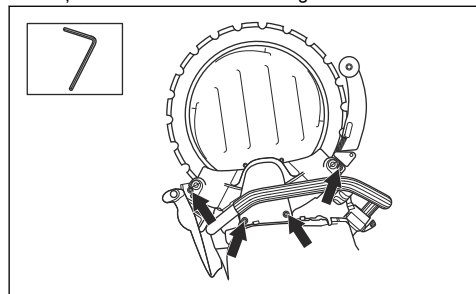

2. Noņemiet griezējasmēni.

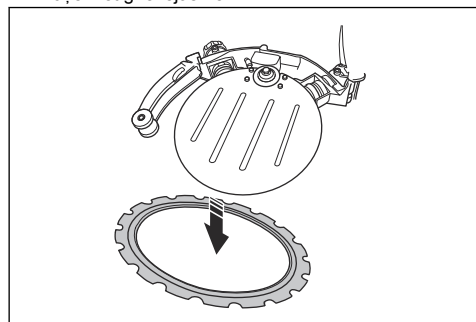

3. Noņemiet fiksatoru.

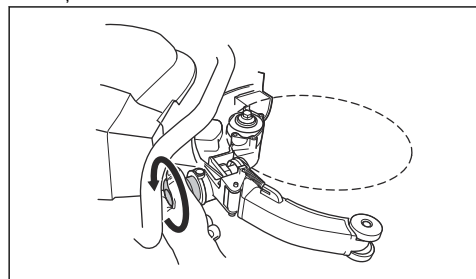

4. Izvelciet vadošo rullīti no izstrādājuma.

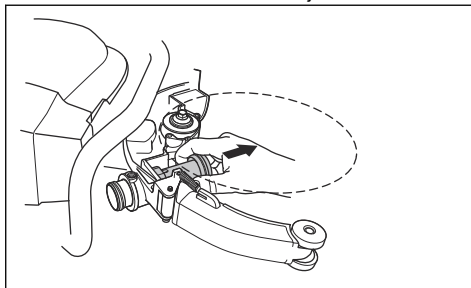

5. Uzstādiēt fiksatoru un pilnībā pievelciet. Pēc tam atgrieziet fiksatoru par 2 apgriezieniem.

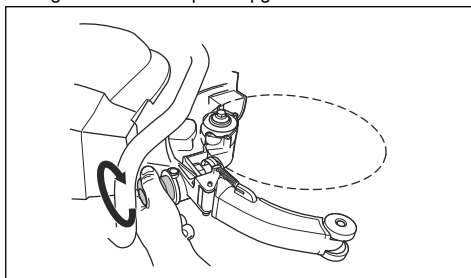

6. Ievietojiet izstrādājumā jauno vadošo rullīti.

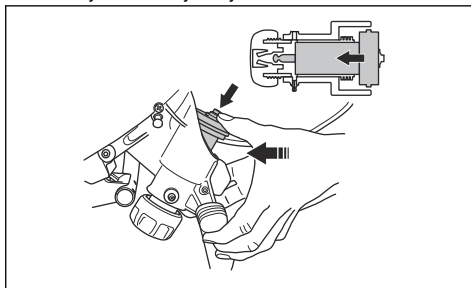

7. Ielējojiet vadošos rullīšus. Skatiet *Vadošo rullīšu eļļošana lpp. 81.*

8. Uzstādiēt griezējasmēni un vadošo rullīšu aizsargu. Skatiet *Griezējasmēns uzstādišana lpp. 69.*

Balsta rullīšu maiņa

Balsta rullīši jāpārbauda divas reizes griezējasmēns darbmūža laikā. Veiciet pārbaudi pēc griezējasmēns uzstādišanas un tad, kad tas sāk nodilt. Nomainiet

balsta rullīšus, kad to virsma ir plakana. Attēlā ir redzams jauns balsta rullītis (A) un nodilis (B).

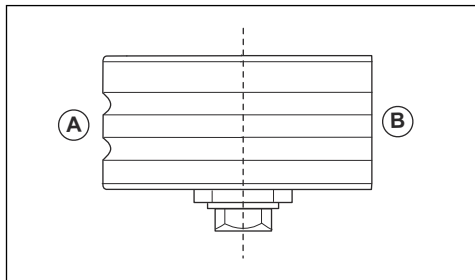

1. Noņemiet balsta rullīšu aizsargu.

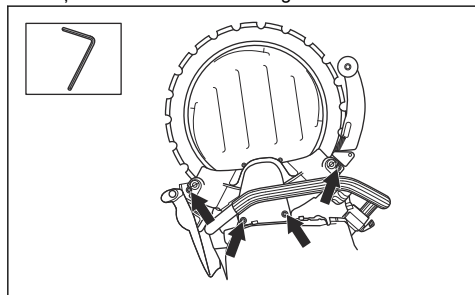

2. Noņemiet balsta rullīšus, izmantojot 19 mm vienkāršo uzgriežņu atslēgu un 13 mm kombinēto uzgriežņu atslēgu.

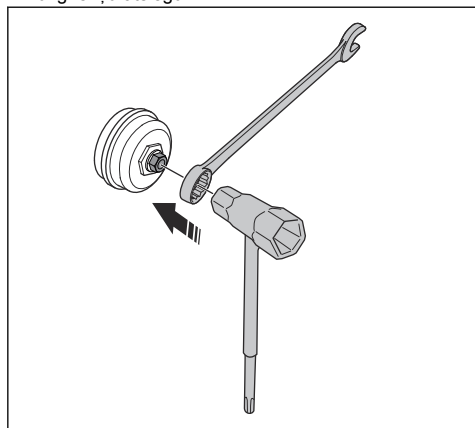

3. Ieļļojiet balsta rullīša iekšējās virsmas ar gultņu smērvielu.

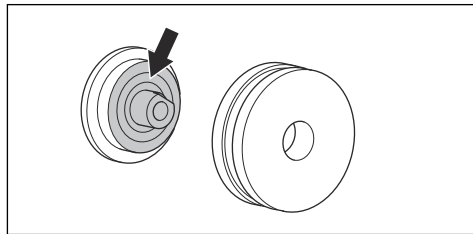

4. Uzstādiet jauno balsta rullīti.

5. Uzstādiet griezējasmēni un balsta rullīšu aizsargu. Pārliecinieties, ka balsta rullīši ir pareizi noregulēti attiecībā pret griezējasmēni. Skatiet šeit: *Griezējasmēns uzstādīšana lpp. 69.*

Pārvadāšana, glabāšana un utilizēšana

Pārvadāšana un uzglabāšana

• Transportēšanas laikā droši nostipriniet izstrādājumu, lai novērstu bojājumus un negadījumus.

- Droši nostipriniet griezējasmēni transportēšanas un uzglabāšanas laikā.
- Glabājiet izstrādājumu slēgtā zonā, lai nepieļautu, ka tam var piekļūt bērni vai personas, kam tas nav atļauts.

- Glabājiet izstrādājumu un griezējasmeni sausā vietā, kur temperatūra nepazeminās zem 0°C.
- Izpētiet izstrādājumu, vai tas nav sabojāts transportēšanas un uzglabāšanas laikā.

izstrādājuma pārstrādi, sazinieties ar vietējo pašvaldību, atkritumu pārstrādes uzņēmumu vai veikalu, kurā iegādājāties šo izstrādājumu.

Atbrīvošanās no produkta

Simboli uz produkta vai tā iepakojuma norāda, ka no šī produkta nedrīkst atbrīvoties kā no sadzīves atkritumiem. Tas ir jānodod atbilstošā elektrisko un elektronisko ierīču pārstrādes uzņēmumā.

Nodrošinot, ka šis izstrādājums tiek pareizi pārstrādāts, varat palīdzēt novērst iespējamo negatīvo ietekmi uz vidi un cilvēkiem. Pretējā gadījumā tiek veikta nepareiza šī izstrādājuma utilizēšana. Lai uzzinātu vairāk par šī

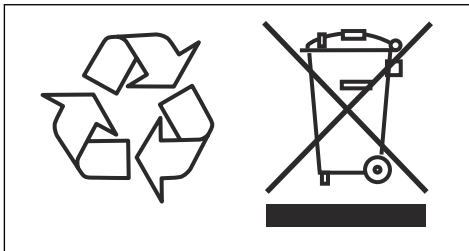

Problēmu novēršana

Problēma	Cēlonis	Risinājums
Griezējasmens negriežas.	Vadošo rullīšu fiksatori nav pilnībā pievilkti.	Pilnībā pievelciet vadošo rullīšu fiksatorus.
	Griezējasmens nav pareizi uzstādīts uz vadošajiem rullīšiem.	Uzstādiat griezējasmeni vēlreiz un pārliedzieties, vai tas var griezties.
	Atbalsta rullīši ir pārāk cieši nospiesti.	Noregulējiet atbalsta rullīšu spriegojumu.
Griezējasmens griežas pārāk lēni.	Atbalsta rullīši ir pārāk cieši nospiesti.	Noregulējiet atbalsta rullīšu spriegojumu.
	Dzenošais skrīmelis ir nodilis.	Pārbaudiet, vai dzenošais skrīmelis nav nodilis. Ja nepieciešams, nomainiet dzenošo skrīmeli.
	Griezējasmens iekšējais diametrs ir nodilis.	Pārbaudiet, vai griezējasmens nav nodilis. Ja nepieciešams, nomainiet griezējasmeni.
	Vadošo rullīšu atsperes ir vaļīgas.	Nomainiet vadošo rullīti vai runājiet ar apstiprinātu apkopes darbnīcu.
	Vadošo rullīšu gultņi ir bojāti.	Nomainiet vadošo rullīti un atbalsta rullīti vai runājiet ar apstiprinātu apkopes darbnīcu.
Griezējasmens netiek noturēts savā vietā.	Atbalsta rullīši ir pārāk vaļīgi.	Noregulējiet atbalsta rullīšus.
	Vadošie rullīši ir nodiluši.	Pārbaudiet, vai vadošie rullīši nav nodiluši. Ja nepieciešams, nomainiet vadošos rullīšus.
	Griezējasmens nav pareizi uzstādīts uz vadošajiem rullīšiem.	Uzstādiat griezējasmeni vēlreiz un pārliedzieties, vai tas var griezties.
	Griezējasmens ir bojāts.	Pārbaudiet, vai griezējasmens nav nodilis. Ja nepieciešams, nomainiet griezējasmeni.
Griezējasmens ir savērpies.	Atbalsta rullīši ir pārāk cieši nospiesti.	Noregulējiet atbalsta rullīšu spriegojumu.
	Griezējasmens ir pārāk karsts.	Pārbaudiet ūdens plūsmu. Ja nepieciešams, noregulējiet ūdens plūsmu.
Segmenti ir salūzuši.	Griezējasmens ir saliekts, savērpies vai arī ir nepareizi izdarīta apkope.	Pārbaudiet, vai griezējasmens nav nodilis. Ja nepieciešams, nomainiet griezējasmeni.
Griezējasmens griežas pārāk lēni.	Griežamajam materiālam tiek izmantots nepareizs griezējasmens.	Nomainiet ar ieteicamo griezējasmeni.

Problēma	Cēlonis	Risinājums
Griezējasmens izslīd no griezuma.	Vadošie rullīši nepārvietojas brīvi un nevar pietiekami stingri piespiest griezējasmeni pie dzenošā skriemeļa.	Pārbaudiet, vai vadošo rullīšu uzdevas var brīvi virzīties iekšā un ārā. Ja nepieciešams, noņemiet vadošos rullīšus. Notīriet un ieeļļojiet tos pirms uzstādīšanas atpakaļ.
	Dzenošais skriemelis ir nodilis. Abrazīvs materiāls un nepietiekams daudzums ūdens darba laikā izraisa ātrāku dzenošā skriemeļa nodilumu.	Pārbaudiet, vai dzenošais skriemelis nav nodilis. Ja nepieciešams, nomainiet dzenošo skriemeli.
	Vadošā rullīša atloks ir nodilis. Ja ir nodilusi vairāk nekā puse no atloka, griezējasmens slīd.	Pārbaudiet, vai vadošie rullīši nav nodiluši. Ja nepieciešams, nomainiet vadošos rullīšus.
	Asmens rieta un iekšējā mala ir nodiluši. To izraisa mazāka abrazīvā materiāla noskalošana un/vai nodilis dzenošais skriemelis.	Pārbaudiet, vai nav nodilis griezējasmens, dzenošais skriemelis un vadošie rullīši. Ja nepieciešams, nomainiet tos.
		Pārbaudiet ūdens plūsmu.

Tehniskie dati

Tehniskie dati

	14 collas	17 collas
Motors		
Elektromotors	HF (augsta frekvence)	
Izejas ass maksimālais ātrums, apgr./min	8800	
3 fāzes, motora jauda, maks. kW	5,5	
1 fāze, motora jauda, maks. kW	3	
1 fāze, V	120–240	
Atsvars		
Spēka zāģis bez griezējasmens un kabeljiem, mārciņas/kg	25,8/11,7	27,3/12,4
5 m kabeļa iepakojums, mārciņas/kg	1,4/3,1	
Ūdens dzesēšana		
Motora ūdens dzesēšana	Jā	
Asmens ūdens dzesēšana	Jā	
Ieteicamais maks. ūdens spiediens, PSI/bāri	116/8	
Min. ieteicamā ūdens plūsma, l/min, kv./min	4,0 ar ūdens temperatūru 15 °C, 4,2 ar ūdens temperatūru 59 F	
Savienojuma uzgalis	Tips Gardena®	
Trokšņa emisija ⁷		
Skaņas jaudas līmenis, izmērītais dB (A)	110	
Skaņas līmeņi ⁸		
Skaņas spiediena līmenis pie operatora auss, dB(A)	99	
Vibrācijas līmeņi, a_{hveq} ⁹		
Priekšējais rokturis, m/s ²	2,4	2,7
Aizmugurējais rokturis, m/s ²	1,5	1,9

⁷ Trokšņa emisijas līmenis vidē ir noteikts kā skaņas jauda (L_{WA}) atbilstoši standarta EN 60745-2-22 prasībām. Paredzamā mērījuma nenoteiktība: 3 dB(A).

⁸ Skaņas spiediena līmenis atbilstoši standarta EN 60745-2-22 prasībām. Paredzamā mērījuma nenoteiktība: 3 dB(A).

⁹ Vibrācijas līmenis atbilstoši standarta EN 60745-2-22 prasībām. Sniegtajos datos par vibrācijas līmeni tipiska statistiskā izkliede ir 1,5 m/s² (standarta novirze). Vibrācijas vērtības attiecas uz manuālu darbību.

Griešanas ierīce

Gredzenveida griezējasmens, mm/collas	Maks. griešanas dziļums, mm/collas	Maks. perifērais ātrums, m/s vai pēdas/min	Griezējasmens maks. ātrums, apgr./min	Asmens svars, kg/mārciņas
370/14	270/10,6	40/7900	2000	0,8/1,8
425/17	325/12,8	40/7900	1760	1,1/2,3

Atbilstības deklarācija

ES atbilstības deklarācija

Mēs, Husqvarna AB, SE-561 82 Huskvarna,
ZVIEDRIJA, tālr. +46-36-146500, ar pilnu atbildību
apliecinām, ka šis izstrādājums:

Apraksts	Pārmēsājams spēka zāģis
Zīmols	HUSQVARNA
Tips/modelis	K 7000 Ring
Identifikācija	Ar sērijas numuriem no 2022 un turpmākiem sērijas numuriem

pilnībā atbilst šādām ES direktīvām un noteikumiem:

Direktīva/regula	Apraksts
2006/42/EC	"par mehānismiem"
2014/30/EU	"par elektromagnētisko savietojamību"
2011/65/EU	"par bīstamu vielu izmantošanas ierobežošanu"

un ir ievēroti tālāk norādītie saskaņotie standarti un/vai
tehniskās specifikācijas;

EN ISO 12100:2010

EN 60745-2-22:2011/A11:2013

EN 55014-1:2017

EN 55014-2:2015

EN 61000-3-2:2014

EN 61000-3-3:2013

EN IEC 63000:2018

Partille, 2022-10-12



Fredrik Sandinge

Pētniecības un izstrādes nodaļas direktors

Betona zāģēšanas un urbšana aprīkojums

Husqvarna AB, Cēltniecības nodaļa

Atbildīgais par tehnisko dokumentāciju



Содержание

Введение.....	89	Транспортировка, хранение и утилизация.....	116
Безопасность.....	91	Поиск и устранение неисправностей.....	116
Сборка.....	100	Технические данные.....	119
Эксплуатация.....	103	Декларация о соответствии.....	121
Техническое обслуживание.....	111		

Введение

Описание изделия

К 7000 Ring представляет собой портативный ручной резчик. Для работы изделие подключается к подходящему блоку питания.

Назначение

Данное изделие предназначено для резки твердых материалов, например, камня или стали. Запрещается использовать изделие для других видов работ.

Мы постоянно совершенствуем свою продукцию с целью повысить вашу безопасность и эффективность во время работы. Для получения более подробной информации обратитесь к своему дилеру по обслуживанию.

Примечание: Государственные нормативы могут накладывать ограничения на эксплуатацию данного изделия.

Обзор изделия

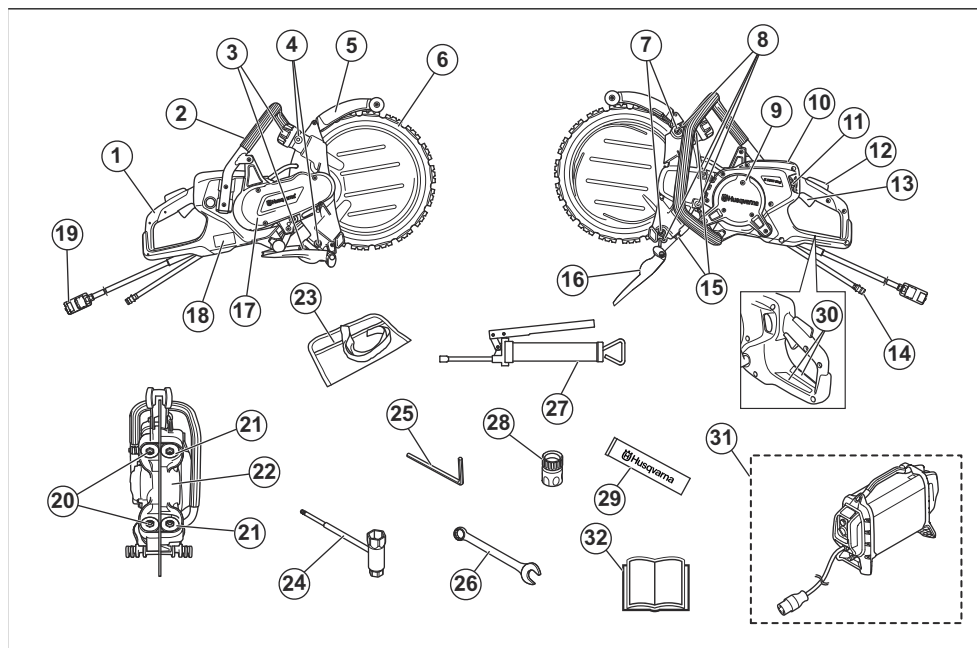

1. Задняя ручка
2. Передняя ручка
3. Ручка для направляющих роликов
4. Смазочные nipples
5. Защитный кожух диска
6. Алмазный диск (не входит в комплект)
7. Регулировочные винты
8. Винты крышки опорных роликов

9. Контрольные крышки
10. Дисплей
11. Кран подачи воды
12. Стопор переключателя
13. Переключатель
14. Впускной штуцер подачи воды
15. Стопорные гайки для рычагов опорных роликов
16. Брызговики
17. Кожух ремня
18. Паспортная табличка
19. Разъем для подключения силовой станции
20. Направляющие ролики
21. Опорные ролики
22. Ведущее колесо
23. Сумка для инструмента
24. Комбинированный ключ
25. Шестигранный ключ, 6 мм
26. Рожковый ключ, 19 мм
27. Шприц для смазки
28. Штуцеры подачи воды, Gardena®
29. Густая смазка для подшипников
30. Информационная наклейка
31. Высокочастотная силовая станция (требуется, не входит в комплект)
32. Руководство по эксплуатации

Условные обозначения на изделии



ПРЕДУПРЕЖДЕНИЕ: Изделие может представлять опасность и стать причиной тяжелой травмы или смерти оператора или окружающих. Соблюдайте осторожность и правила эксплуатации изделия.



Перед началом работы с изделием внимательно прочитайте руководство по эксплуатации и убедитесь, что понимаете приведенные здесь инструкции.



Используйте рекомендованный защитный шлем, средства защиты органов слуха, зрения и дыхания. См. раздел *Средства индивидуальной защиты на стр. 96*.



При резке образуется пыль. При вдыхании пыль может нанести вред вашему здоровью. Пользуйтесь одобренными средствами защиты органов дыхания. Всегда обеспечивайте надлежащую вентиляцию.



Искры от режущего диска могут привести к возгоранию топлива, дерева, одежды, сухой травы или других легковоспламеняющихся материалов.



ПРЕДУПРЕЖДЕНИЕ! Внезапный резкий обратный удар может причинить опасные травмы. Прежде чем приступить к работе, внимательно прочитайте инструкции. См. раздел *Обратный удар на стр. 103*.



Убедитесь, что на режущем диске отсутствуют трещины или другие повреждения.



Запрещается использовать диски, не предназначенные для работы на этом инструменте, включая диски для циркулярной пилы.



Данное изделие отвечает требованиям соответствующих директив ЕС.



Обозначения, касающиеся охраны окружающей среды. Данное изделие и его упаковка не могут быть утилизированы в качестве бытовых отходов. Изделие необходимо передать в пункт переработки электрического и электронного оборудования.

Примечание: Другие символы/наклейки на изделии относятся к специальным требованиям сертификации на определенных рынках.

Паспортная табличка



Строка 1: Марка, модель (X, Y)

Строка 2: Идентификатор изделия

Строка 3: Серийный № с датой производства (Y, W, X): Год, неделя, порядковый №

Строка 4: Производитель

Строка 5: Адрес производителя

Строка 6: Выходная мощность, частота вращения режущего диска, диаметр режущего диска

Строка 7: Страна изготовления

Повреждение изделия

Мы не несем ответственности за повреждение изделия в следующих случаях:

- ненадлежащий ремонт изделия;
- использование для ремонта изделия неоригинальных деталей или деталей, не одобренных производителем;
- использование неоригинальных дополнительных принадлежностей или принадлежностей, не одобренных производителем;
- ремонт изделия в неавторизованном сервисном центре или неквалифицированным специалистом.

Безопасность

Инструкции по технике безопасности

Предупреждения, предостережения и примечания используются для выделения особо важных пунктов руководства.



ПРЕДУПРЕЖДЕНИЕ:

Используется, когда несоблюдение инструкций руководства может привести к травмам или смерти оператора или находящихся рядом посторонних лиц.



ВНИМАНИЕ: Используется, когда несоблюдение инструкций руководства может привести к повреждению изделия, других материалов или прилегающей территории.

Примечание: Используется для предоставления дополнительных сведений о конкретной ситуации.

Общие меры предосторожности при работе с электроинструментом



ПРЕДУПРЕЖДЕНИЕ:

Ознакомьтесь со всеми предупреждениями, инструкциями, иллюстрациями и положениями, касающимися техники безопасности и прилагаемыми к данному электроинструменту. Несоблюдение всех указанных ниже инструкций может привести к поражению электрическим током, пожару и/или тяжелым травмам.

Сохраните все предупреждающие указания и инструкции для последующего обращения. Под словом "электроинструмент" в данном документе понимается электрический инструмент, работающий

от сети (проводной) либо от аккумулятора (беспроводной).

Техника безопасности на рабочем месте

- **Рабочее место должно содержаться в чистоте и быть хорошо освещено.** Загромождения или отсутствие освещения могут стать причиной несчастных случаев.
- **Не пользуйтесь электроинструментами во взрывоопасной атмосфере, например в присутствии легковоспламеняющихся жидкостей, газов или пыли.** Электроинструменты производят искры, которые могут воспламенить пыль или пары топлива.
- **Не позволяйте детям и посторонним лицам приближаться к вам во время использования электроинструмента.** Это может отвлечь ваше внимание и привести к потере управления.

Электрическая безопасность

- **Штепсельная вилка электроинструмента должна соответствовать электрической розетке.** Запрещается изменять конструкцию вилки. Отсутствие изменений в конструкции вилок и их соответствие розеткам снижает опасность поражения электрическим током.
- **Избегайте контакта любых частей тела с заземленными поверхностями, такими как трубы, батареи отопления, кухонные плиты и холодильники.** Заземление тела увеличивает риск поражения электрическим током.
- **Не подвергайте электроинструмент воздействию воды или высокой влажности.** Попадание воды внутрь электроинструмента увеличивает риск поражения электрическим током.
- **Используйте шнур электроинструмента только по прямому назначению.** Никогда не носите и не тяните электроинструмент за шнур и не держите за него, чтобы выключить инструмент из розетки. Держите шнур вдали от источников тепла, масла, острых углов или движущихся

деталей. Эксплуатация поврежденного или запутанного шнура увеличивает риск поражения электрическим током.

- При работе с электроинструментом вне помещения используйте специальный удлинительный шнур для наружных работ. Это снижает риск поражения электрическим током.
- Если неизбежно требуется применение электроинструмента во влажной среде, используйте источник питания, защищенный устройством защитного отключения (УЗО). Использование УЗО снижает риск поражения электрическим током



ВНИМАНИЕ: Не мойте агрегат под напором, т.к. вода может попасть в электрическую систему или электромотор и привести к повреждению агрегата или короткому замыканию.

Личная безопасность

- При работе с электроинструментом будьте бдительны, следите за своими действиями и руководствуйтесь здравым смыслом. Не используйте электроинструмент, если вы устали или находитесь под воздействием наркотических средств, алкоголя или лекарств. Малейшая невнимательность может обернуться серьезными травмами.
- Пользуйтесь средствами индивидуальной защиты. Всегда носите защитные очки. Специальные средства защиты, такие как респиратор, противоскользящая защитная обувь, каска или средства защиты органов слуха, существенно снижают риск получения травм.
- Примите меры по предотвращению случайного включения электроинструмента. Перед подключением инструмента к источнику питания и/или блоку аккумуляторов, его подъемом или переноской убедитесь, что переключатель находится в выключенном положении (OFF). Если Вы несете электроинструмент, держа палец на переключателе, или подключаете электроинструмент к электропитанию, когда переключатель включен, риск аварии повышается.
- Уберите все гаечные и регулировочные ключи, прежде чем включать питание. Ключ, оставленный на движущейся части электроинструмента, может стать причиной травмы.
- Не вытягивайте руки с агрегатом слишком далеко. Всегда сохраняйте равновесие и устойчиво ставьте ноги. Это позволит лучше контролировать электроинструмент в случае возникновения непредвиденной ситуации.
- Надевайте соответствующую одежду. Не надевайте свободную одежду или украшения. Не допускайте попадания волос, одежды и перчаток

в движущиеся части инструмента. Свободная одежда, украшения или длинные волосы могут попасть в движущиеся части.

- Если инструмент оборудован дополнительными устройствами для сбора и удаления пыли, убедитесь, что они подключены и используются надлежащим образом. Такие устройства способствуют снижению опасностей, связанных с наличием пыли.
- Не допускайте, чтобы чувство уверенности, приобретенное вследствие частого управления изделием, позволило вам забыть об опасностях и игнорировать принципы обеспечения безопасности. Неосторожные действия могут привести к тяжелой травме за долю секунды.
- Вибрации во время фактического использования электроинструмента могут отличаться от заявленного суммарного значения в зависимости от того, каким образом инструмент используется. Операторы должны определять меры безопасности для собственной защиты, основываясь на оценке воздействия в конкретных условиях эксплуатации (с учетом всех частей рабочего цикла, таких как время отключения инструмента и время вращения на холостом ходу в дополнение к триггеру).
- Держитесь на безопасном расстоянии от диска при работающем электромоторе.

Эксплуатация и обслуживание электроинструмента

- Не перегружайте электроинструмент. Убедитесь, что он предназначен для выполнения конкретной задачи. Правильно подобранный электроинструмент лучше и надежнее справится с задачей, соответствующей его конструктивным характеристикам.
- Не пользуйтесь электроинструментом, если его переключатель не работает. Такой инструмент представляет опасность и подлежит обязательному ремонту.
- Прежде чем производить какую-либо настройку электроинструмента, заменять его части или убирать его на хранение, отключите инструмент от источника питания и/или блока аккумуляторов. Эти меры предосторожности позволяют исключить возможность случайного включения электроинструмента.
- Храните неиспользуемые электроинструменты в недоступном для детей месте и не позволяйте работать с инструментом лицам, не ознакомленным с ним и с данными правилами техники безопасности. Электроинструменты в руках неопытных пользователей являлись источником опасности.
- Поддерживайте электроинструменты в исправном состоянии. Регулярно проверяйте, не застревают ли движущиеся части и не смещаются ли они со своего нормального положения; все ли части исправны, а

также другие условия, влияющие на работу электроинструмента. В случае обнаружения какой-либо неисправности устранивте ее перед использованием инструмента. Многие несчастные случаи возникают из-за недостаточного тщательного ухода за электроинструментами.

- **Поддерживайте остроту и чистоту режущих инструментов.** Исправные режущие инструменты с острыми режущими краями меньше подвержены поломкам и более просты в управлении.
- **Используйте электроинструменты, принадлежности, наконечники и т. д. в соответствии с данными инструкциями, принимая во внимание условия работы и специфику выполняемой задачи.** Применение электроинструмента не по назначению может создать опасные ситуации.
- **Рукоятки и поверхности захвата должны быть сухими и чистыми, без следов масла и смазки.** Скользкие рукоятки и поверхности захвата препятствуют безопасному обращению и управлению инструментом в непредвиденных ситуациях.
- **Внесение изменений в оригинальную конструкцию агрегата без разрешения производителя НЕ допускается.** Используйте только оригинальные запасные части. Внесение неразрешенных изменений и/или использование нерекондованных принадлежностей может привести к тяжелой травме или даже смерти оператора или других лиц.
- **Убедитесь, что в месте выполнения работ нет трубопроводов или электрической проводки.**
- **Всегда проверяйте и отмечайте маршруты прокладки газовых труб.** Работа с инструментом вблизи газовых труб представляет большую опасность. При работе в местах с потенциальной возможностью воспламенения убедитесь, что инструмент не искрит. Не теряйте бдительности. Небрежность может привести к серьезным травмам или даже смерти.

Сервисное обслуживание

- **Сервисное обслуживание электроинструмента должны выполнять квалифицированные специалисты по ремонту с использованием только идентичных запчастей.** Это обеспечит безопасность электроинструмента.
- **Никогда не выполняйте обслуживание поврежденных аккумуляторных блоков.** Обслуживание аккумуляторных блоков должно выполняться только производителем или специалистами авторизованных сервисных центров.

Меры предосторожности при использовании резчика

- **Входящий в комплект кожух должен быть надежно закреплен на электроинструменте и в целях обеспечения максимальной безопасности установлен таким образом, чтобы в сторону оператора выступала минимальная часть диска.** Оператор и посторонние наблюдатели должны находиться в стороне от плоскости вращающегося диска. Кожух защищает оператора от осколков сломавшегося диска и случайного контакта с диском.
- **Электроинструмент следует использовать только с армированными или алмазными режущими дисками.** Даже если насадка подходит к электроинструменту по размеру, это еще не гарантирует безопасную работу.
- **Эксплуатация частота вращения насадки должна быть по крайней мере равна максимальной частоте вращения, указанной на электроинструменте.** Вращение насадки со скоростью, превышающей ее номинальную частоту вращения, может привести к ее поломке и разлетанию осколков.
- **Для различных типов работ следует использовать соответствующие диски.** Например, для шлифовки нельзя использовать боковую поверхность режущего диска. Абразивные режущие диски предназначены для шлифования периферией диска; боковое усилие, прикладываемое к таким дискам, может привести к их поломке.
- **Используйте только неповрежденные фланцы, диаметр которых соответствует выбранному диску.** Надлежащие фланцы обеспечивают поддержку диска, снижая вероятность его поломки.
- **Запрещается использовать изношенные армированные режущие диски от более крупных электроинструментов.** Режущие диски, предназначенные для более крупного электроинструмента, не выдерживают более высокой частоты вращения инструмента меньших размеров и могут лопнуть.
- **Внешний диаметр и толщина насадки должны соответствовать размеру электроинструмента.** При использовании насадок несоответствующего размера невозможно обеспечить надлежащую защиту и контроль.
- **Посадочное место дисков и фланцев должно устанавливаться на шпиндель электроинструмента надлежащим образом.** Несоответствие посадочных отверстий дисков и фланцев креплению электроинструмента может привести к их разбалансировке, чрезмерной вибрации и потере управления.
- **Не используйте поврежденные диски.** Каждый раз перед использованием осматривайте режущие диски на наличие сколов и трещин.

В случае падения электроинструмента или режущего диска проверьте его на наличие повреждений или замените неповрежденным режущим диском. После проверки и установки режущего диска встаньте вместе с посторонними наблюдателями в стороне от плоскости вращающегося диска и оставьте электроинструмент работать с максимальной скоростью без нагрузки в течение одной минуты. Поврежденный режущий диск обычно ломается за этот промежуток времени.

- Пользуйтесь средствами индивидуальной защиты. В зависимости от выполняемой работы используйте защитную маску или защитные очки. При необходимости надевайте респиратор, средства защиты органов слуха, перчатки и рабочий фартук, подходящие для защиты от мелких частиц обрабатываемого материала. Средства для защиты глаз должны обеспечивать защиту от разлетающихся частиц при выполнении различных работ. Респиратор не должен пропускать частицы пыли, образующейся во время работы. Продолжительное воздействие сильного шума может привести к потере слуха.
- Посторонние лица должны находиться на безопасном расстоянии от рабочей области. Лица, входящие в рабочую область, должны использовать средства индивидуальной защиты. Частицы обрабатываемого материала или осколки сломавшегося диска могут отлететь за пределы рабочей области и причинить травму.
- Во время работы держите электроинструмент только за изолированную поверхность захвата, поскольку режущий инструмент может соприкоснуться со скрытой проводкой. При контакте режущего инструмента с проводом, находящимся под напряжением, выступающие металлические части тоже окажутся под напряжением и могут поразить оператора электрическим током.
- Провод должен находиться в стороне от вращающейся насадки. Если вы потеряете контроль над инструментом, он может порезать или зацепить провод и потянуть вашу руку к вращающемуся диску.
- Никогда не опускайте электроинструмент до тех пор, пока насадка не остановится полностью. Вращающийся диск может коснуться поверхности и привести к потере контроля над электроинструментом.
- Не запускайте электроинструмент, когда несете его рядом с собой. При случайном контакте вращающаяся насадка может зацепиться за одежду и врезаться в тело.
- Регулярно очищайте вентиляционные отверстия электроинструмента. Вентилятор электродвигателя втягивает пыль в корпус, а большое скопление металлической пыли может привести к поражению электрическим током.

- Не используйте электроинструмент вблизи горючих материалов. Искры могут вызвать воспламенение таких материалов.

Отдача и сопутствующие предупреждения

- Отдача — это мгновенная реакция на зажатие или застревание вращающегося диска. Зажатие или застревание приводит к резкой остановке диска, в результате чего неуправляемый электроинструмент отскакивает в сторону, противоположную направлению вращения диска.
- Например, в случае зажатия или застревания абразивного диска в обрабатываемом материале край диска может воткнуться в поверхность материала, что приведет к отскоку или выталкиванию диска. Диск может отскочить в сторону оператора или от него, в зависимости от направления вращения диска в момент прихвата. Абразивные диски в таком случае также могут сломаться.
- Отдача является результатом неправильного использования электроинструмента и/или нарушения порядка или условий работы, и исключить ее можно, принимая надлежащие меры предосторожности, которые представлены ниже.
- Крепко держите электроинструмент и расположите тело и руки таким образом, чтобы противодействовать усилиям отдачи. Всегда используйте вспомогательную рукоятку (при наличии) для максимального контроля над отдачей или реактивным крутящим моментом во время запуска. Оператор может управлять реактивным крутящим моментом или силой отдачи при условии соблюдения надлежащих мер предосторожности.
- Запрещается держать руки рядом с вращающейся насадкой. Насадка может отскочить на руку.
- Стойте таким образом, чтобы ваше тело не находилось на одной линии с вращающимся диском. В случае отдачи инструмент будет отброшен в сторону, противоположную направлению вращения диска.
- Будьте особенно осторожны при обработке углов, острых краев и пр. Старайтесь, чтобы насадка не отскакивала и не застревала. При обработке углов, острых краев и отскакивании существует вероятность застревания вращающейся насадки, что приведет к потере управления или отдаче.
- Не устанавливайте цепь пилы, диск для резьбы по дереву, сегментированный алмазный диск с периферией более 10 мм или зубчатый пильный диск. Такие режущие диски вызывают частую отдачу или потерю управления.
- Избегайте заклинивания диска или чрезмерного давления на инструмент. Не пытайтесь сделать слишком глубокий разрез. Перенапряжение диска повышает нагрузку и его подверженность

скручиванию или застреванию в резе, а также вероятность отдачи или поломки диска.

- **В случае застревания диска или необходимости прервать резку выключите электроинструмент и держите его неподвижно до полной остановки диска.** Не пытайтесь извлечь режущий диск из реза, пока он не остановится, т.к. это может привести к отдаче. Определите и устраните причину застревания диска.
- **Не возобновляйте резку сразу в материале.** Дождитесь, пока диск достигнет полной скорости вращения, а затем осторожно введите его в рез. Запуск инструмента в материале может привести к застреванию диска или отдаче.
- **Обеспечьте опору панелям и другим крупногабаритным материалам для снижения риска прихвата диска и отдачи.** Крупногабаритные материалы могут провисать под собственным весом. Опоры необходимо размещать под материалом рядом с линией реза и рядом с краем материала с обеих сторон диска.
- **Проявляйте особую осторожность при вырезании "окна" в существующей стене или других слепых зонах.** Выступающий режущий диск может перерезать трубопроводы подачи газа или воды, электрическую проводку или предметы, которые могут вызвать отдачу.

Общие инструкции по технике безопасности



ПРЕДУПРЕЖДЕНИЕ: В обязательном порядке прочитайте следующие инструкции по технике безопасности, прежде чем приступить к эксплуатации изделия.

- При неправильном или небрежном использовании бензорез может представлять собой источник повышенной опасности, что может привести к тяжелым травмам или смерти. Поэтому крайне важно внимательно прочитать и полностью понять инструкции настоящего руководства по эксплуатации. Помимо этого, перед эксплуатацией изделия рекомендуется провести инструктаж с демонстрацией для операторов.
- Не вносите изменения в данное изделие. Внесение изменений, не одобренных производителем, может привести к серьезным травмам или смерти.
- Не используйте изделие, если существует вероятность его модификации другими лицами.
- Используйте только оригинальные принадлежности и запасные части. Использование принадлежностей и запасных частей, не одобренных производителем, может привести к серьезным травмам или смерти.
- Содержите изделие в чистоте. Следите за тем, чтобы знаки и наклейки были легко читаемыми.

- Ни в коем случае не допускайте к работе с изделием детей и взрослых, не имеющих соответствующей подготовки.
- Не разрешайте пользоваться изделием людям, которые не изучили и не поняли содержание данного руководства по эксплуатации.
- К работе с изделием допускаются только лица, имеющие соответствующее разрешение.
- Во время работы данное изделие создает электромагнитное поле. В определенных обстоятельствах это поле может создавать помехи для пассивных и активных медицинских имплантатов. В целях снижения риска тяжелой или смертельной травмы лицам с медицинскими имплантатами рекомендуется проконсультироваться с врачом и изготовителем имплантатов, прежде чем приступить к эксплуатации данного изделия.
- Информацию, приведенная в настоящем руководстве по эксплуатации, не подменяет собой знания и практический опыт специалиста. Если в какой-либо ситуации вы почувствуете себя неуверенно, прекратите работу и обратитесь за советом к специалисту. Обратитесь к своему дилеру по обслуживанию. Ни в коем случае не принимайтесь за работы, в которых вы чувствуете недостаточность своей квалификации!

Инструкции по технике безопасности во время эксплуатации



ПРЕДУПРЕЖДЕНИЕ: В обязательном порядке прочитайте следующие инструкции по технике безопасности, прежде чем приступить к эксплуатации изделия.

- Перед началом работы с бензорезом следует изучить, что такое обратный удар и как его можно предотвратить. См. раздел *Обратный удар на стр. 103*.
- Проверьте состояние защитных устройств и проводите техническое и сервисное обслуживание в соответствии с инструкциями руководства по эксплуатации. Некоторые работы по техническому и сервисному обслуживанию должны проводиться в авторизованном сервисном центре. См. раздел *Инструкции по технике безопасности во время технического обслуживания на стр. 99*.
- Запрещается использовать изделие, если оно повреждено.
- Ни в коем случае не используйте изделие, если вы устали, больны или находитесь под воздействием спиртного, наркотических веществ или лекарственных препаратов. Эти условия могут негативно повлиять на ваше зрение, реакцию, координацию или оценку действительности.

- Не запускайте изделие без установленного ремня и защитного кожуха ремня. Муфта сцепления может разболтаться, что приведет к травме.
- Искры, возникающие при резке, могут стать причиной воспламенения горючих материалов, таких как бензин, газ, древесина, ткань и сухая трава.
- Запрещается резать материалы, содержащие асбест.

Средства индивидуальной защиты



ПРЕДУПРЕЖДЕНИЕ: В обязательном порядке прочитайте следующие инструкции по технике безопасности, прежде чем приступить к эксплуатации изделия.

- При работе необходимо всегда использовать рекомендованные средства индивидуальной защиты. Средства индивидуальной защиты не могут полностью исключить риск получения травмы, но при несчастном случае они снижают тяжесть травмы. За помощью в выборе продукции обращайтесь к своему дилеру по обслуживанию.
- Используйте рекомендованный защитный шлем.
- Всегда пользуйтесь защитными наушниками. Продолжительное воздействие шума может повлечь неизлечимое ухудшение слуха. При использовании средств защиты слуха обращайтесь внимание на предупреждающие сигналы или крики. Снимите наушники сразу после остановки двигателя.
- Используйте одобренные средства защиты органов зрения, чтобы снизить риск получения травмы от отлетающих предметов. При использовании защитной маски следует также надевать апробированные защитные очки. Под апробированными защитными очками подразумеваются очки, отвечающие нормативам ANSI Z87.1 для США или EN 166 для стран ЕС. Маска должна соответствовать стандарту EN 1731.
- Используйте прочные перчатки.
- Используйте одобренные средства защиты органов дыхания. Работа режущих, шлифовальных, бурильных, измельчающих и формующих агрегатов сопровождается образованием пыли и испарений, содержащих опасные химические вещества. Определите характер материала, подлежащего обработке, и используйте соответствующий респиратор.
- Используйте плотно прилегающую, прочную и удобную одежду, не стесняющую свободу движений. При резке образуются искры, которые могут привести к возгоранию одежды. рекомендует использовать одежду из огнестойкого хлопка или плотной хлопчатобумажной ткани. Не надевайте одежду,

изготовленную из таких материалов, как нейлон, полиэфирные волокна или искусственный шелк. При возгорании такие материалы плавятся и прилипают к коже. Не носите шорты.

- Надевайте обувь со стальным носком и нескользкой подошвой.
- Обязательно имейте при себе аптечку первой медицинской помощи.



- Режущий диск может быть источником искр. Обязательно имейте при себе средство пожаротушения.

Техника безопасности в отношении вибрации



ПРЕДУПРЕЖДЕНИЕ: В обязательном порядке прочитайте следующие инструкции по технике безопасности, прежде чем приступить к эксплуатации изделия.

- Во время работы вибрация изделия передается оператору. Регулярная и частая эксплуатация изделия может быть опасна для здоровья оператора и повышать степень тяжести травм. Существует опасность травмирования пальцев, рук, запястий, плеч и других частей тела, а также повреждений нервных окончаний и кровеносных сосудов. Травмы могут вызывать слабость и/или быть хроническими, с течением времени может повышаться степень их тяжести. К возможным травмам относятся нарушения кровообращения, нервной системы, повреждения суставов и других частей тела.
- Симптомы могут проявляться во время эксплуатации изделия или в другое время. При продолжении эксплуатации изделия проявившиеся симптомы могут усилиться или стать постоянными. При возникновении этих или иных симптомов обратитесь за медицинской помощью:
 - Онемение, потеря чувствительности, ощущение щекотки и покалывания, боль, в том числе пульсирующая, жжение, скованность движений, неповоротливость, упадок сил, изменения цвета или состояния кожных покровов.

- Симптомы могут сильнее проявляться при низких температурах. Надевайте теплую одежду, держите руки в тепле и сухими во время использования изделия при низких температурах.
- Выполняйте техническое обслуживание и используйте изделие в соответствии с инструкциями в руководстве по эксплуатации, чтобы поддерживать допустимый уровень вибрации.
- Изделие оснащено системой амортизаторов, которая снижает вибрацию, передаваемую от рукояток к оператору. Дайте изделию выполнить работу. Не давите на изделие. Слегка удерживайте изделие за рукоятки так, чтобы вы могли контролировать изделие и обеспечивать его безопасную эксплуатацию. Не вдавливайте рукоятки в концевые упоры больше, чем это необходимо.
- Держитесь руками только за ручку(-и). Держите остальные части тела на безопасном расстоянии от изделия.
- Немедленно остановите изделие в случае резкого возникновения сильных вибраций. Не продолжайте работу до тех пор, пока не будет устранена причина усиления вибрации.
- При резке гранита или твердого бетона воздействие вибрации на изделие выше, чем при резке мягкого бетона. Тупое, неисправное, несоответствующее или неправильно заточенное режущее оборудование увеличивает уровень вибрации

Защитные устройства на изделии



ПРЕДУПРЕЖДЕНИЕ: В обязательном порядке прочитайте следующие инструкции по технике безопасности, прежде чем приступать к эксплуатации изделия.

- Не используйте изделие, если защитные устройства повреждены или работают неправильно.
- Регулярно выполняйте проверку защитных устройств. Если защитные устройства повреждены или работают неправильно, обратитесь в авторизованный сервисный центр.
- Не вносите никаких изменений в защитные устройства.
- Запрещается использовать изделие с поврежденными или отсутствующими защитными панелями, защитными кожухами, устройствами аварийного отключения и прочими защитными устройствами.

Стопор переключателя и клапан включения/выключения подачи воды

Стопор переключателя предназначен для того, чтобы избежать непреднамеренного включения

питания и срабатывания клапана включения/выключения подачи воды.

При охвате ручки рукой и нажатии на стопор переключателя (A) переключатель (B) заблокируется и откроется клапан подачи воды.

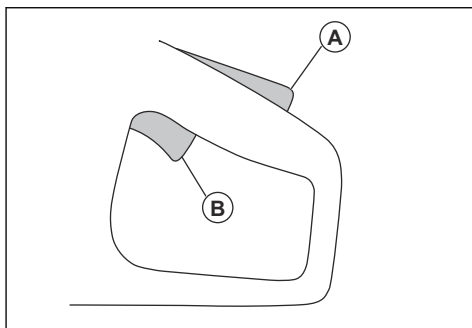

Когда вы отпускаете ручку, стопор переключателя и сам переключатель возвращаются в исходное положение. Эта функция позволяет заблокировать переключатель и остановить изделие. Клапан подачи воды возвращается в закрытое положение.

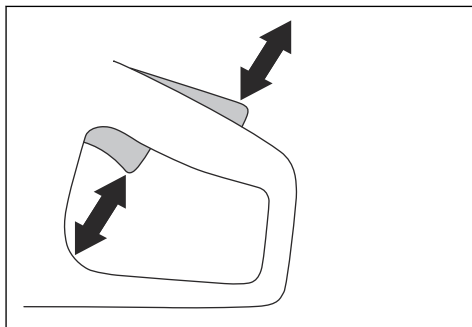

Проверка стопора переключателя

1. Убедитесь, что при отпускании стопора переключателя сам переключатель блокируется в положении холостого хода.

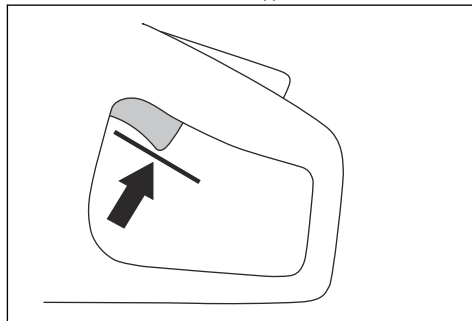

2. Нажмите стопор переключателя и удостоверьтесь, что он возвращается в первоначальное положение при отпускании.

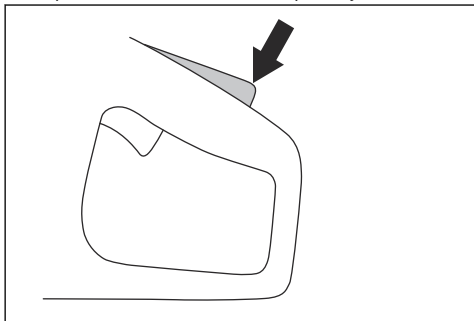

3. Убедитесь, что стопор переключателя и сам переключатель свободно перемещаются, а возвратные пружины работают исправно.

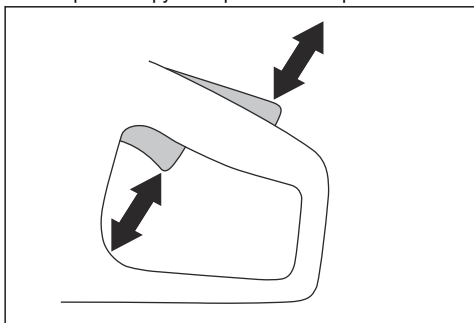

4. Запустите изделие на максимальной скорости. См. раздел *Запуск изделия на стр. 108.*

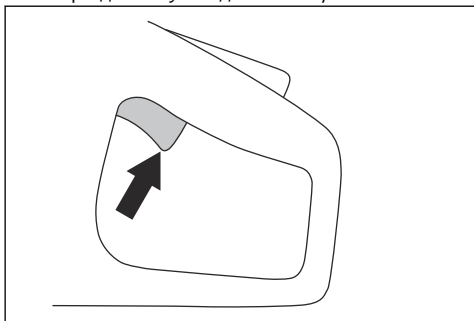

5. Отпустите переключатель и убедитесь, что режущий диск останавливается менее чем за 10 секунд и остается неподвижным.

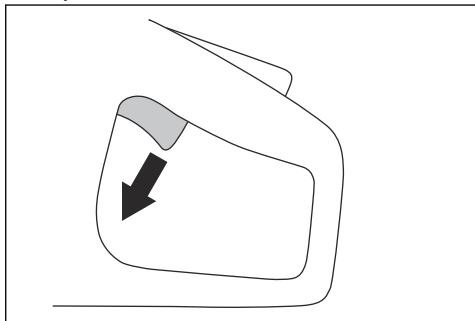

X-Halt

Примечание: Функция X-Halt совместима только с PP 70 и PP 8.

Функция X-Halt представляет собой электронную тормозную систему, которая включается в случае отдачи. Функция снижает риск получения травмы в случае отдачи, но не предотвращает его полностью. Для предотвращения отдачи и снижения риска получения травм необходимо строго соблюдать правила техники безопасности.

Функция X-Halt всегда активна на включенном изделии.

Защитный кожух диска



ПРЕДУПРЕЖДЕНИЕ: Перед запуском изделия проверьте правильность крепления защитного кожуха диска. Запрещается использовать изделие, если защитный кожух диска отсутствует, поврежден или имеет трещины.

Защитный кожух устанавливается над режущим диском. Защитный кожух диска предотвращает травмы, если части диска или фрагменты срезанного материала выбрасываются в направлении оператора.

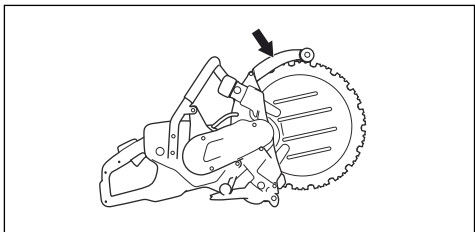

Проверка диска и кожуха диска



ПРЕДУПРЕЖДЕНИЕ:

Поврежденный режущий диск может стать причиной травм.

1. Убедитесь в отсутствии повреждений на диске и правильности его установки.
2. Убедитесь, что на кожухе диска отсутствуют трещины и повреждения.
3. В случае повреждения кожуха диска замените его. Дополнительную информацию см. в руководстве по ремонту изделия.

Брызговик

Брызговик защищает оператора от попадания на него водяных брызг. Брызговик также предотвращает травмы, если фрагменты срезанного материала выбрасываются в направлении оператора.

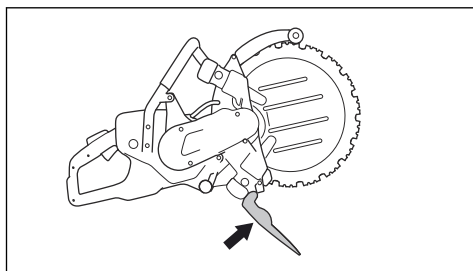

Проверка брызговика



ПРЕДУПРЕЖДЕНИЕ:

Поврежденный брызговик может стать причиной травм.

1. Проверьте правильность установки брызговика и убедитесь в отсутствии повреждений на нем.
2. Убедитесь, что на брызговике нет трещин и повреждений.
3. В случае повреждения брызговика замените его.

Защита от запуска и перегрузки

Изделие оснащено электронной системой защиты от запуска и перегрузки Elgard™. Электронная система мгновенно отключает питание, если диск не вращается свободно.

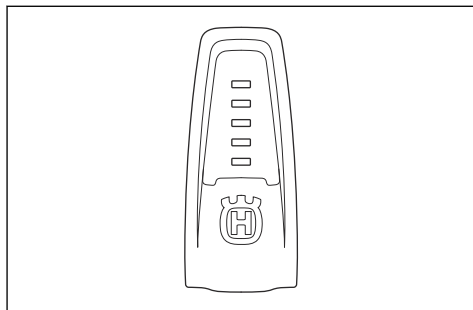

Значение индикаторов см. в таблице в разделе *Индикаторы на дисплее на стр. 110.*

Система гашения вибраций

Ваше изделие оснащено системой гашения вибраций на рукоятках, которая снижает вибрацию до минимальных значений и упрощает работу с изделием. Система гашения вибраций изделия сокращает передачу вибраций между электромотором, режущим оборудованием и рукояткой.

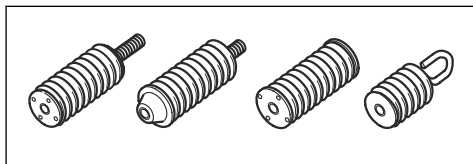

Проверка системы гашения вибраций



ПРЕДУПРЕЖДЕНИЕ:

Убедитесь, что электромотор выключен, а штекер отсоединен.

1. Убедитесь в отсутствии трещин или деформации на виброгасящих элементах. В случае повреждения замените виброгасящие элементы.
2. Убедитесь, что виброгасящие элементы надежно закреплены между блоком электромотора и рукояткой.

Инструкции по технике безопасности во время технического обслуживания



ПРЕДУПРЕЖДЕНИЕ:

В обязательном порядке прочитайте следующие инструкции по технике безопасности, прежде чем приступать к эксплуатации изделия.

- Убедитесь, что электромотор выключен, а штекер отсоединен.

- Пользуйтесь средствами индивидуальной защиты. См. раздел *Средства индивидуальной защиты на стр. 96*.
- При несоблюдении правил и сроков выполнения техобслуживания риск получения травмы или повреждения изделия возрастает.
- Выполняйте техобслуживание строго в соответствии с инструкциями, приведенными в руководстве по эксплуатации. Для проведения

всех других работ по обслуживанию обращайтесь в сервисный центр.

- Регулярно обращайтесь в авторизованный сервисный центр для проведения техобслуживания изделия.
- Замените поврежденные, сломанные или изношенные детали.
- Всегда используйте только оригинальными принадлежностями.

Сборка

Режущие диски



ПРЕДУПРЕЖДЕНИЕ: Во время сборки изделия обязательно используйте защитные перчатки.



ПРЕДУПРЕЖДЕНИЕ: Поломка режущего диска может стать причиной тяжелых травм оператора.



ПРЕДУПРЕЖДЕНИЕ: Перед использованием и сразу после удара о непредусмотренный предмет осмотрите режущий диск на предмет трещин, отломившихся частей, деформации или разбалансировки. Не используйте поврежденные режущие диски. После проверки и установки режущего диска расположите себя и сторонних наблюдателей в стороне от плоскости вращения диска, затем в течение одной минуты запустите инструмент на максимальной скорости без нагрузки.



ПРЕДУПРЕЖДЕНИЕ: Производитель режущих дисков предоставляет предупреждения и рекомендации по эксплуатации и правильному техническому обслуживанию режущих дисков. Эти предупреждения поставляются в комплекте с режущими дисками. Ознакомьтесь с инструкциями, входящими в комплект поставки режущего диска, и следуйте им.

Алмазные режущие диски



ПРЕДУПРЕЖДЕНИЕ: При использовании алмазные диски сильно нагреваются. Перегрев алмазного диска приводит к низкой производительности, повреждению диска и представляет угрозу безопасности.



ПРЕДУПРЕЖДЕНИЕ:

Запрещается использовать алмазные диски для резки пластмассовых материалов. Горячий алмазный диск может расплавить пластмассу, что может привести к обратному удару.

- Алмазные режущие диски состоят из стального сердечника с сегментами, выполненными из промышленных алмазов.
- Алмазные режущие диски используются для резки кирпичной кладки, бетона с арматурой и камня.
- Всегда используйте алмазный диск, соответствующий материалу, который вы будете резать.
- Всегда пользуйтесь только заточенным режущим алмазным диском.
- Алмазные диски могут затупиться при неправильном давлении подачи или при резке таких материалов, как железобетон высокой твердости. При использовании затупившегося алмазного диска он сильно нагревается, что может привести к ослаблению алмазных сегментов.

Вибрация режущего диска



ВНИМАНИЕ: Не прилагайте слишком больших усилий к изделию. В противном случае режущий диск может сильно нагреться, согнуться и вызвать вибрации. Используйте изделие с меньшим усилием. Если вибрация не исчезла, замените режущий диск.

Кольцевой режущий диск



ПРЕДУПРЕЖДЕНИЕ: Не вносите изменения в кольцевой режущий диск. Модификации могут привести к серьезным травмам. Для получения инструкций обратитесь к своему дилеру .

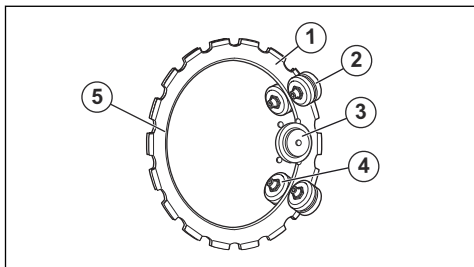

1. Режущий диск
2. Опорные ролики
3. Ведущее колесо
4. Направляющие ролики
5. Внутренняя кромка

Заточка режущего диска

Примечание: Для достижения наилучших результатов резки используйте острый режущий диск.

- Заточка режущих дисков выполняется резкой мягкого абразивного материала, например, песка или кирпича.

Установка режущего диска



ПРЕДУПРЕЖДЕНИЕ:

Убедитесь, что электродвигатель выключен, а штекер отсоединен.



ПРЕДУПРЕЖДЕНИЕ:

Во время сборки изделия обязательно используйте защитные перчатки.



ПРЕДУПРЕЖДЕНИЕ:

Запрещается устанавливать новые алмазные сегменты на бывший в употреблении сердечник режущего диска. Бывший в употреблении сердечник режущего диска может сломаться или треснуть и привести к серьезным травмам оператора.



ПРЕДУПРЕЖДЕНИЕ:

Убедитесь, что режущий диск находится в хорошем состоянии и не поврежден. Поврежденный режущий диск может сломаться и стать причиной серьезных травм.

1. Очистите поверхность режущего диска.

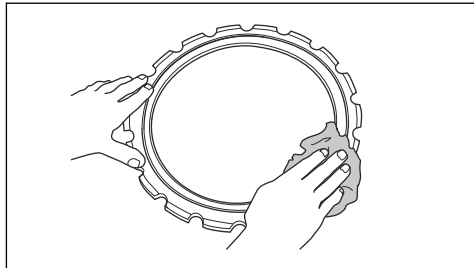

2. Снимите 2 контргайки с кожуха опорных роликов.

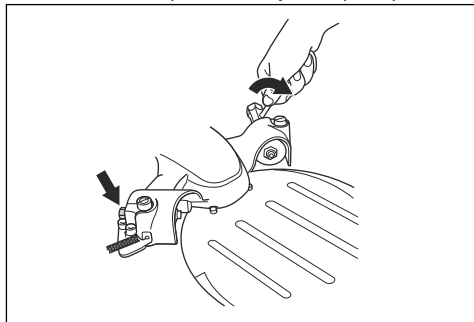

3. Ослабьте 2 регулировочных винта.

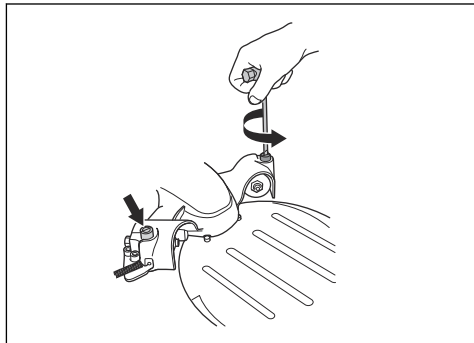

4. Снимите 2 регулятора.

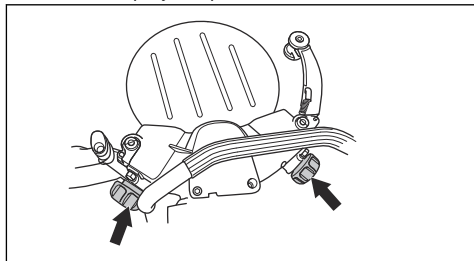

5. С помощью шестигранного ключа на 6 мм снимите 4 винта, удерживающие кожух опорных роликов.

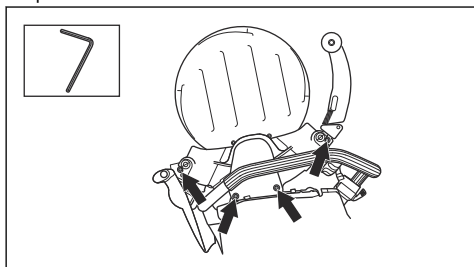

6. Снимите кожух опорных роликов.
7. Установите режущий диск. Убедитесь, что внутренняя кромка режущего диска находится в канавке ведущего колеса. Убедитесь, что направляющие ролики вошли в канавку (А) режущего диска. См. раздел *Кольцевой режущий диск на стр. 100*.

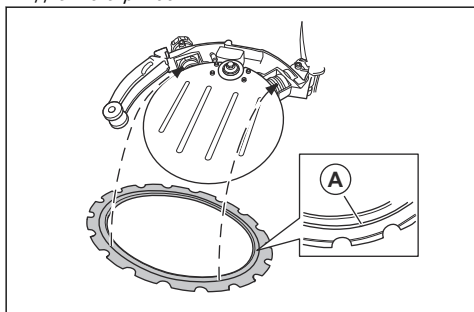

8. При необходимости протолкните направляющие ролики на место.

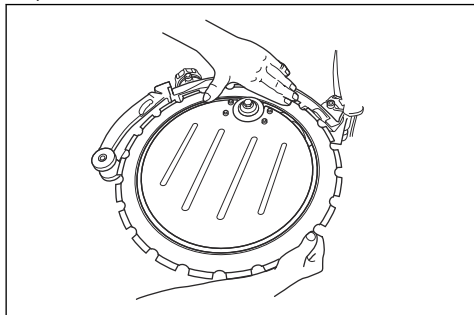

9. Установите кожух опорных роликов. Убедитесь, что фланцы направляющего ролика находятся в канавках режущего диска.

10. Затяните 4 винта, удерживающие кожух опорных роликов.

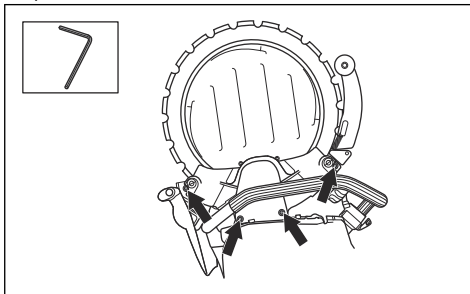

11. Рукой поверните режущий диск. Убедитесь, что опорные ролики не прижаты к режущему диску.

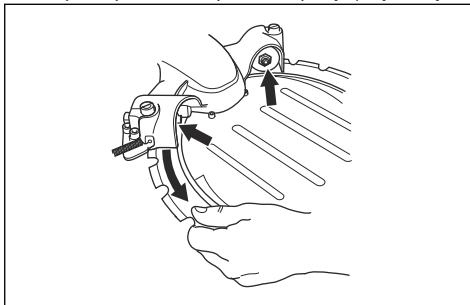

12. Установите изделие в вертикальное положение.

13. Отрегулируйте 2 регулировочных винта так, чтобы опорные ролики касались режущего диска.

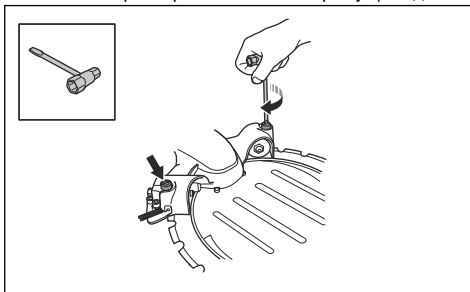

ВНИМАНИЕ: Не выполняйте регулировку опорных роликов, если изделие лежит на боку. Регулировка будет неправильной, что может привести к повреждению режущего диска.

14. Убедитесь, что при вращении режущего диска опорный ролик можно остановить большим пальцем.

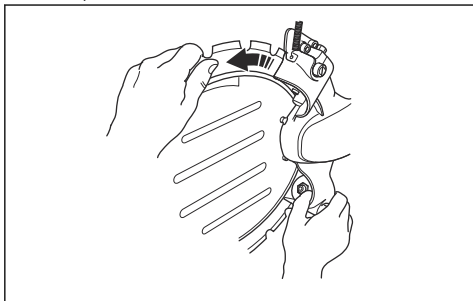

15. Затяните 2 контргайки на кожухе опорных роликов.

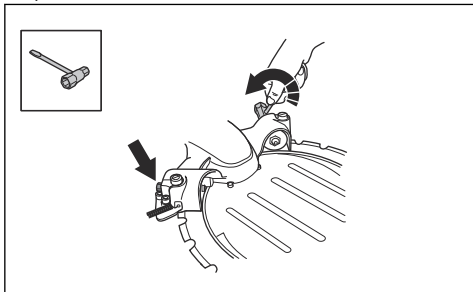

16. Убедитесь, что при вращении режущего диска опорный ролик можно остановить большим пальцем.

17. Полностью затяните 2 регулятора.

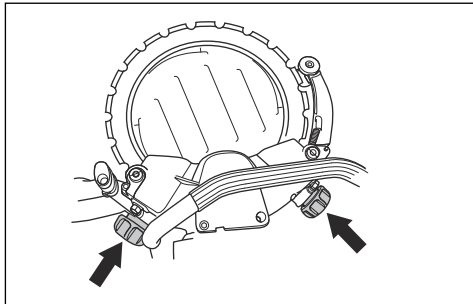

Трубный зажим

Трубный зажим является дополнительной принадлежностью для данного изделия, которая помогает выполнять прямые и точные резы в бетонных трубах.

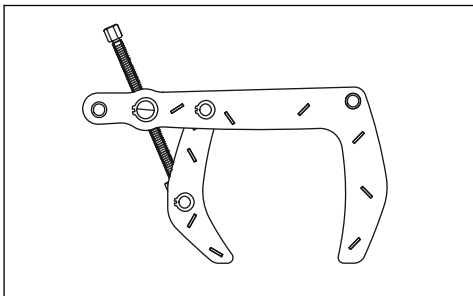

Эксплуатация

Введение



ПРЕДУПРЕЖДЕНИЕ: Перед эксплуатацией изделия внимательно изучите раздел техники безопасности.

Обратный удар



ПРЕДУПРЕЖДЕНИЕ: Обратный удар происходит внезапно и может быть очень сильным. При этом агрегат отбрасывается вверх и назад к оператору вращательным движением, что может стать причиной тяжелых и даже смертельных травм. Крайне важно понимать причины обратного удара и как его избежать при работе с изделием.

Обратный удар — это внезапное движение вверх, которое может произойти, когда диск оказывается зажатым или остановлен в зоне обратного удара.

В большинстве случаев обратный удар слабый и не представляет большой опасности. Тем не менее, обратный удар может быть очень сильным и отбросить резчик вверх и назад к пользователю вращательным движением, что может стать причиной тяжелых и даже смертельных травм.

Реактивная сила

Во время резки всегда присутствует сила реакции. Эта сила действует на изделие в направлении, противоположном направлению вращения диска. Большую часть времени эта сила невелика. Но если диск окажется зажатым или застрянет, сила реакции

будет настолько велика, что оператор может не удержать бензорез.

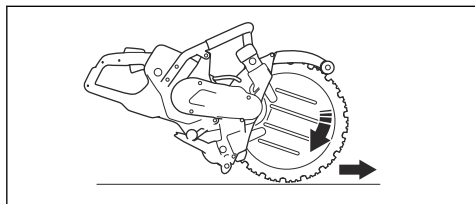

Запрещается передвигать изделие с вращающимся режущим диском. Гироскопические силы могут затруднить движение в выбранном направлении

Зона обратного удара

Никогда не выполняйте резку в зоне обратного удара лезвия. Если диск зажат или застрял в зоне обратного удара, сила реакции будет толкать резчик вверх и назад к оператору вращательным движением, что может стать причиной тяжелых и даже смертельных травм.

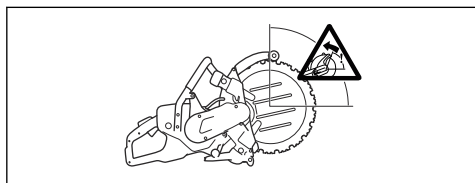

Вращательный обратный удар

Вращательный обратный удар возникает, когда режущий диск не перемещается свободно в зоне обратного удара.

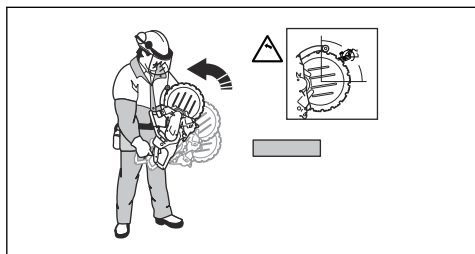

Восходящий обратный удар

Если резка выполняется в зоне обратного удара, реактивная сила заставляет диск подниматься вверх в разрезе. Запрещается работать в зоне обратного удара. Используйте нижний квадрант диска, чтобы избежать восходящего обратного удара.

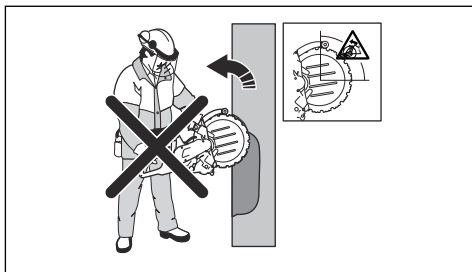

Обратный удар после заклинивания

Заклинивание происходит в тех случаях, когда края разреза сходятся и сжимают диск. Но если диск окажется зажат или застрянет, сила реакции будет настолько велика, что оператор может не удержать инструмент.

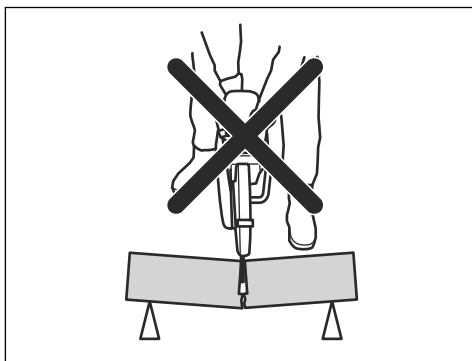

Если диск зажат или застрял в зоне обратного удара, сила реакции будет толкать резчик вверх и назад к оператору вращательным движением, что может стать причиной тяжелых и даже смертельных травм. Следите за возможными перемещениями разрезаемого объекта. Если разрезаемый объект неправильно закреплен и смещается при резке, может произойти заклинивание режущего диска, которое приведет к обратному удару.

Резка труб



ПРЕДУПРЕЖДЕНИЕ:

Застревание диска в зоне обратного удара приведет к возникновению сильного обратного удара.

Будьте особенно осторожны при резке труб. Если отсутствует надежная опора трубы и разрез не фиксируется в открытом положении в течение всего процесса резки, диск может быть зажат. Соблюдайте особую осторожность при резке труб с коническими концами или труб, находящихся в траншее. При отсутствии надлежащей опоры такие трубы могут просесть и заклинить режущий диск.

Если труба проседает по время резки и разрез закрывается, происходит заклинивание режущего диска в зоне обратного удара. Это может привести к очень сильному обратному удару. При наличии правильной опоры концы труб сместятся вниз и разрез раскроется, предотвращая заклинивание режущего диска.

1. Закрепите трубу так, чтобы она не двигалась и не катилась во время резки.

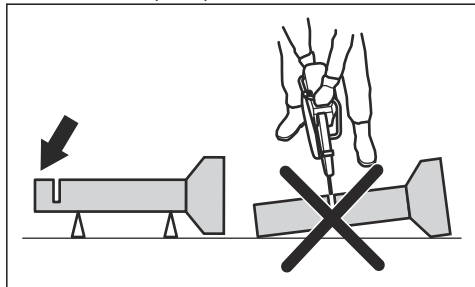

2. Отрежьте часть "I" трубопровода.

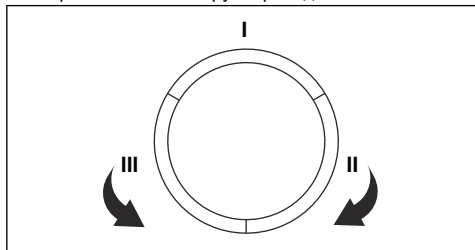

3. Убедитесь, что разрез раскрывается, предотвращая заклинивание.

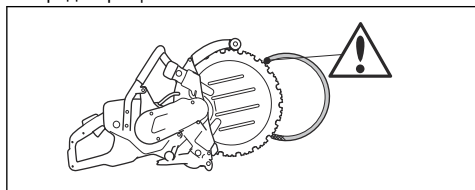

4. Переместитесь к участку II и выполните разрез от участка I до нижней части трубы.
5. Переместитесь к участку III и разрежьте оставшуюся часть трубы до ее низа.

Предотвращение обратного удара



ПРЕДУПРЕЖДЕНИЕ: Избегайте ситуаций с повышенным риском обратного удара. Соблюдайте осторожность при использовании бензореза и не допускайте защемления диска в зоне обратного удара.



ПРЕДУПРЕЖДЕНИЕ: Будьте осторожны при вводе диска в уже имеющийся разрез.



ПРЕДУПРЕЖДЕНИЕ: Во время резки обрабатываемый материал должен оставаться неподвижным.



ПРЕДУПРЕЖДЕНИЕ: Только вы сами и выбранный вами правильный метод работы могут исключить обратный удар и связанные с ним риски.

- Обязательно обеспечивайте опору обрабатываемой детали так, чтобы разрез оставался открытым при прорезании. При открытом разрезе обратного удара не происходит. Если края разреза сходятся и зажимают диск, возникает опасность обратного удара.

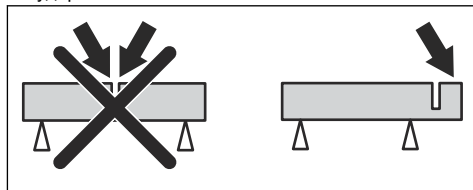

Перед началом эксплуатации изделия

- Внимательно прочитайте руководство по эксплуатации и убедитесь, что понимаете приведенные здесь инструкции.
- Выполняйте ежедневное техническое обслуживание. См. раздел *График технического обслуживания на стр. 111*.
- Убедитесь, что силовая станция подсоединена к заземленной розетке.
- Убедитесь, что напряжение в сети соответствует значению, указанному на паспортной табличке изделия.
- Убедитесь, что в рабочей зоне находятся только лица, имеющие соответствующее разрешение.
- Убедитесь, что вы занимаете устойчивое и безопасное положение во время работы.
- Всегда используйте силовую станцию с УЗО. См. руководство по эксплуатации силовой станции.
- Убедитесь, что штуцер подключения водяного шланга подсоединен к системе водоснабжения. См. раздел *Подключение подачи воды на стр. 108*.

Основные принципы работы



ПРЕДУПРЕЖДЕНИЕ:

Запрещается тянуть изделие вбок. Это может помешать свободному движению режущего диска. Режущий диск может сломаться и нанести травму оператору или посторонним лицам.



ПРЕДУПРЕЖДЕНИЕ:

Не выполняйте шлифовку на боковой поверхности диска. Режущий диск может сломаться и нанести травму оператору или посторонним лицам. Используйте только режущий край.



ПРЕДУПРЕЖДЕНИЕ: Убедитесь в отсутствии повреждений на диске и правильности его установки.



ПРЕДУПРЕЖДЕНИЕ: Прежде чем вводить диск в уже сделанный другим диском разрез, убедитесь, что ширина разреза не меньше толщины нового диска; в противном случае возможны застревание диска в разрезе и обратный удар.



ПРЕДУПРЕЖДЕНИЕ: При резке металла возможно образование искр, которые могут стать причиной пожара. Не пользуйтесь изделием вблизи легковоспламеняющихся материалов или газов.

- Изделие предназначено для резки с помощью алмазных дисков, рассчитанных на использование со скоростными ручными машинами. Запрещается использовать изделие с дисками любых других типов и для резки любого другого типа.
- Проверяйте, соответствует ли установленный режущий диск материалу, подлежащему резке. Инструкции см. в разделе *Режущие диски на стр. 100*.
- Запрещается резать материалы, содержащие асбест.
- Во время работы электродвигателя сохраняйте безопасное расстояние между собой и режущим диском. Не пытайтесь остановить вращающийся диск частями тела. Контакт с вращающимся диском даже при выключенном электродвигателе может привести к серьезным травмам или смерти.
- Убедитесь, что в рабочей зоне находятся только лица, имеющие соответствующее разрешение.

- Режущий диск продолжает вращаться в течение некоторого времени после отпущения переключателя. Перед перемещением или опусканием изделия убедитесь, что режущий диск остановился. Если необходимо быстро остановить режущий диск, позвольте режущему диску слегка касаться твердой поверхности.
- Не перемещайте изделие с работающим электродвигателем.
- Держите изделие обеими руками. Крепко удерживайте изделие таким образом, чтобы пальцы образовывали "замок" вокруг пластиковых ручек с изоляцией. Держите правую руку на задней ручке, а левую — на передней. Все операторы должны использовать такой хват. Запрещается управлять бензорезом одной рукой.

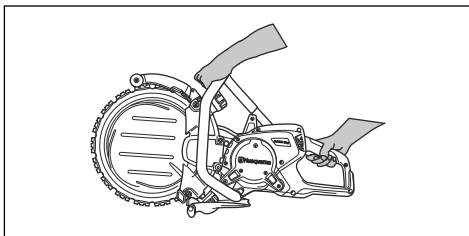

- Убедитесь, что вы занимаете безопасное положение, а режущий диск может свободно вращаться.
- Стойте параллельно режущему диску. Старайтесь не стоять прямо позади диска. При обратном ударе резчик будет двигаться вдоль плоскости режущего диска.

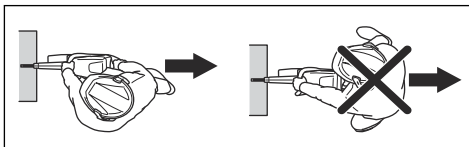

- Запрещается оставлять изделие с работающим электродвигателем без присмотра. Перед тем как отойти от изделия, остановите электродвигатель и убедитесь, что риск случайного запуска отсутствует.
- С помощью регулировочной рукоятки защитного кожуха режущего диска отрегулируйте заднюю часть кожуха вровень с обрабатываемой деталью. В этом случае разлетающиеся от разрезаемого объекта фрагменты и искры собираются в кожухе и отводятся в сторону от оператора. Во время работы изделия

обязательно должны быть установлены кожури режущего оборудования.

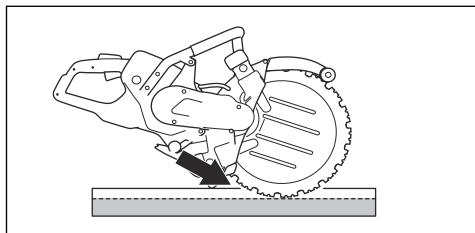

- Запрещается использовать для резки зону обратного удара диска. Инструкции см. в разделе *Зона обратного удара на стр. 104*.
- Не эксплуатируйте изделие, пока рабочая зона не будет свободна и ваши ноги и тело не будут в устойчивом положении.
- Не выполняйте резку на уровне выше плеча.
- Не работайте на лестнице. При выполнении работ на высоте выше уровня плеч используйте платформу или леса. Не вытягивайте руки с агрегатом слишком далеко.

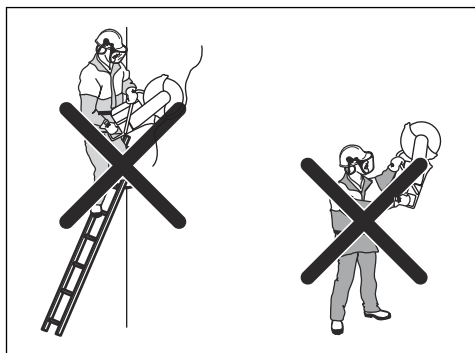

- Вы должны стоять на удобном расстоянии от разрезаемого объекта.
- Убедитесь, что режущий диск может свободно вращаться при запуске электродвигателя.
- Соблюдайте особую осторожность при работе диском на максимальной скорости (полной мощности). Сохраняйте максимальную скорость до завершения резки.
- Дайте изделию выполнить работу. Не давите на режущий диск.
- Перемещайте изделие по линии реза. Боковое давление может привести к повреждению режущего диска и представляет собой опасность.

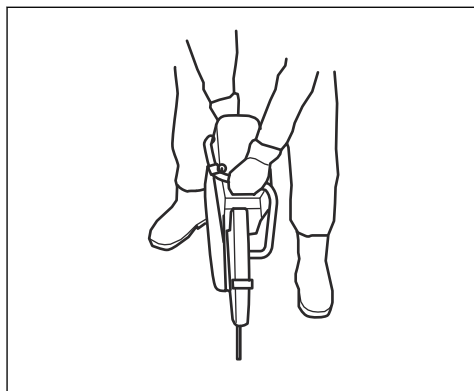

- Медленно водите диском вперед и назад, чтобы уменьшить контактную поверхность между диском и обрабатываемым материалом. Это снижает температуру диска и представляет собой эффективный способ резки.

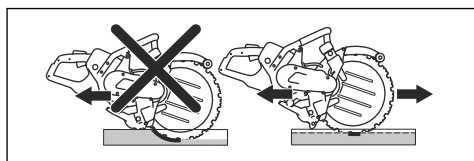

Проверка 3-фазного УЗО

1. Запустите изделие (см. *Запуск изделия на стр. 108*).
2. Загляните в смотровые отверстия и нажмите кнопку проверки УЗО.

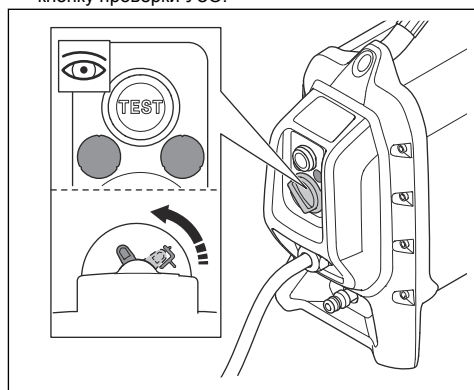

3. Убедитесь, что УЗО перемещается и отключает изделие от источника питания.
4. Чтобы выполнить сброс УЗО, поверните соответствующую рукоятку.

Подключение подачи воды



ПРЕДУПРЕЖДЕНИЕ: Всегда используйте воду при работе с изделием. Сухая резка приводит к перегреву и повреждению изделия и режущего диска. Риск тяжелой травмы.



ВНИМАНИЕ: Используйте соответствующее давление воды, чтобы сердечник и сегменты режущего диска охлаждались во время резки. Если водяной шланг отсоединился от источника воды, давление подачи воды может быть слишком высоким.

1. Подсоедините водяной шланг к источнику воды. Минимальный допустимый расход воды см. в разделе *Технические данные на стр. 119*.

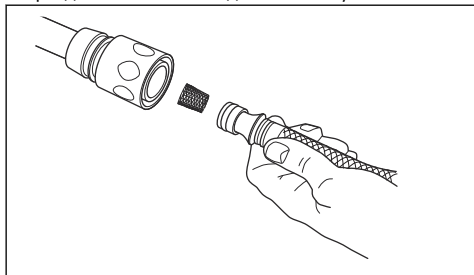

Примечание: Ниппель шланга изделия оснащен фильтром.

2. Нажмите на предохранитель нажатия курка, чтобы открыть водяной клапан.

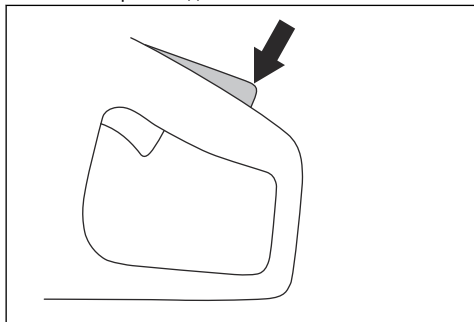

3. Во время работы регулируйте расход воды большим пальцем.

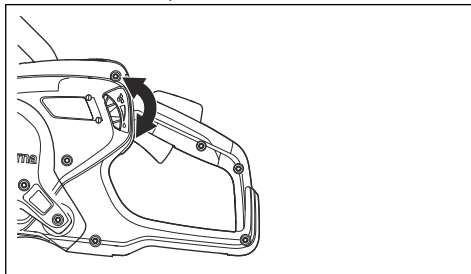

Запуск изделия

1. Держите заднюю ручку правой рукой.

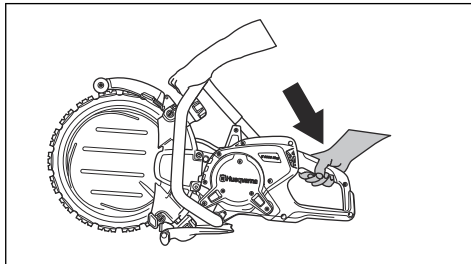

2. Нажмите на стопор переключателя и удерживайте переключатель.
3. Дайте изделию поработать без нагрузки как минимум 30 секунд.

Глубина резки

Данное изделие может выполнятьрезы глубиной максимум 325 мм / 12,8 дюйма (A).

Если сразу выполнять рез на полную глубину, время выполнения реза увеличится. Чтобы ускорить выполнение реза на глубину 325 мм / 12,8 дюйма, рекомендуется выполнять его за 4-5 подходов.

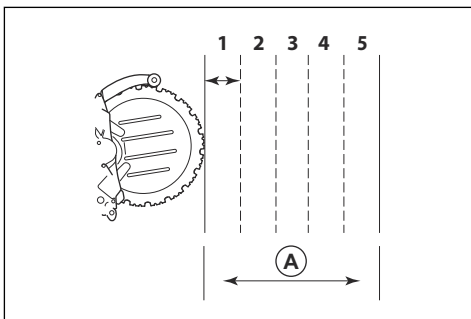

Выполнение прямого реза

1. Прикрепите длинный прямой объект в качестве опоры вдоль линии, по которой будет выполняться рез.
2. Для достижения оптимального результата сначала выполните резку с помощью ручного резчика со специальным диском начальной резки .



ПРЕДУПРЕЖДЕНИЕ:

Никогда не используйте ручной резчик со стандартным режущим диском для выполнения первого реза. Стандартный режущий диск делает слишком тонкий рез. При последующей резке кольцевым режущим диском слишком тонкий рез может стать причиной опасной отдачи и защемления кольцевого режущего диска.

3. Выполните рез по всей длине до глубины 2-3 см / 0,79-1,18 дюйма. Удерживайте режущий диск у опоры, чтобы сделать рез прямым.
4. Извлеките режущий диск из реза.
5. Вернитесь к началу и снова выполните рез на глубину 2-3 см / 0,79-1,18 дюйма, чтобы глубина всего реза была 5-10 см / 1,97-3,94 дюйма.
6. Продолжайте выполнять рез до необходимой глубины.

Резка отверстий



ПРЕДУПРЕЖДЕНИЕ:

Убедитесь, что во время резки крупные отрезаемые куски не могут упасть на оператора или изделие.



ВНИМАНИЕ: Отрезанные части могут упасть и повредить изделие при нарушении последовательности выполнения реза. Всегда выполняйте сначала нижний, потом верхний горизонтальный рез.

1. Установите опору (А) вдоль области резки (В), чтобы исключить риск падения отрезанной части.

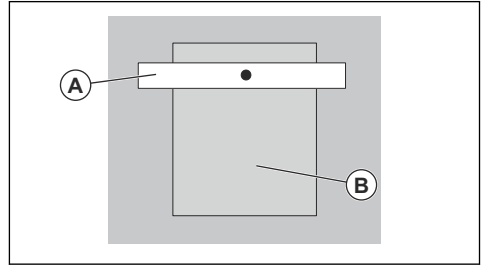

2. Сначала выполните нижний горизонтальный рез (С).

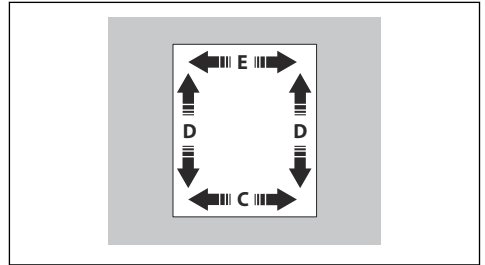

3. Выполните 2 вертикальных реза (D).
4. Выполните верхний горизонтальный рез (E).

Выполнение длинного реза

Выполните эту процедуру, если длина реза превышает 1 м / 39,4 дюйма.

1. Прикрепите длинный прямой объект в качестве опоры вдоль линии, по которой будет выполняться рез.

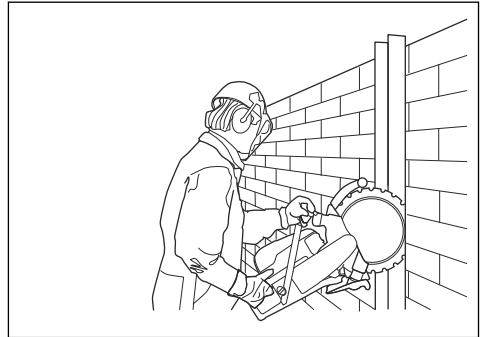

2. Выполните рез по всей длине до глубины 50-70 мм / 2-3 дюйма. Удерживайте режущий диск у опоры, чтобы сделать рез прямым.
3. Снимите опору.
4. Продолжайте резку по первому резу до достижения необходимой глубины.

Выполнение короткого реза

Выполните эту процедуру, если длина реза меньше 1 м / 39,4 дюйма.

1. Выполните рез по всей длине до глубины 50-70 мм / 2-3 дюйма.
2. Продолжайте резку по первому резу до достижения необходимой глубины.

Остановка изделия



ПРЕДУПРЕЖДЕНИЕ: Режущий диск продолжает вращаться в течение некоторого времени после остановки электромотора. Подождите, пока диск не остановится; не пытайтесь остановить его принудительно. Если необходимо быстро остановить режущий диск, позвольте режущему диску слегка

касаться твердой поверхности. Риск тяжелой травмы.

Существует 2 способа остановки электромотора.

- Отпустите переключатель, чтобы остановить электромотор.

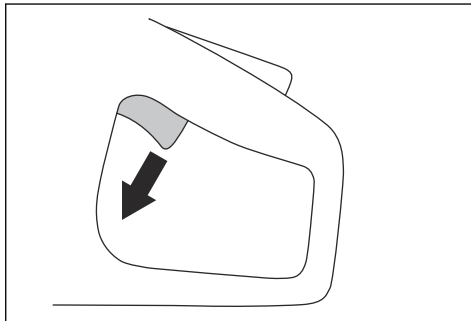

- Нажмите кнопку остановки машины на силовой станции. См. руководство по эксплуатации силовой станции.

Индикаторы на дисплее

Тип индикации	Причина	Действие
1 зеленый индикатор мигает.	Изделие подключено к блоку питания и готово к работе. Выходная мощность менее 70% от максимальной мощности, доступной во время работы.	Н/Д
2 зеленых индикатора мигают.	Выходная мощность составляет 70–90% от максимальной мощности, доступной во время работы.	Н/Д
3 зеленых индикатора мигают.	Оптимальная скорость резки. Выходная мощность составляет 90% от максимальной мощности, доступной во время работы.	Н/Д
3 зеленых и 1 желтый индикатор мигают.	Снижение выходной мощности.	Снизьте нагрузку.
3 зеленых, 1 желтый и 1 красный индикатор мигают.	Перегрев изделия.	Уменьшите нагрузку или увеличьте расход воды или поток воздуха, чтобы снизить температуру.

Тип индикации	Причина	Действие
Все индикаторы мигают.	Перегрев изделия.	Уменьшите нагрузку или увеличьте расход воды или поток воздуха, чтобы снизить температуру.
	Снижение мощности.	Увеличьте расход воды или поток воздуха, чтобы снизить температуру.
	Система отключается автоматически.	Разместите блок питания в месте с низкой температурой. Замените воздушный фильтр.
Желтый индикатор горит	Требуется обслуживание изделия.	Выполните техническое обслуживание изделия, см. раздел <i>График технического обслуживания на стр. 111.</i>

Техническое обслуживание

Введение



ПРЕДУПРЕЖДЕНИЕ: Перед техническим обслуживанием изделия внимательно изучите раздел техники безопасности.

Для выполнения любых работ по сервисному обслуживанию и ремонту изделия необходимо

пройти специальное обучение. Мы гарантируем доступность услуг по профессиональному ремонту и сервисному обслуживанию. Если ваш дилер не занимается сервисным обслуживанием, обратитесь к нему для получения информации о ближайшем сервисном центре.

По вопросам приобретения запасных частей обратитесь к дилеру или в сервисный центр .

График технического обслуживания

Техническое обслуживание	Ежедневно	Еженедельно или каждые 40 часов	Ежемесячно
Очистите наружные части изделия.	X		
Выполните общий осмотр.	X		
Убедитесь, что переключатель и стопор переключателя работают надлежащим образом.*	X		
Проверьте режущий диск. Проверьте на наличие трещин; убедитесь, что режущий диск не имеет следов чрезмерного износа. При необходимости выполните замену.**	X		
Проверьте приводной шкив.			X
Проверьте приводной ремень.		X	
Проверьте систему подачи воды.	X		
Проверьте систему гашения вибраций.*		X	
Проверьте кожух диска.	X		

Техническое обслуживание	Ежедневно	Еженедельно или каждые 40 часов	Ежемесячно
Проверьте опорные и направляющие ролики	X		
* См. раздел <i>Защитные устройства на изделии на стр. 97.</i>			
** См. раздел <i>Установка режущего диска на стр. 101.</i>			

Наружная очистка



ПРЕДУПРЕЖДЕНИЕ: Не используйте мойку высокого давления для очистки изделия.

- После каждого рабочего дня промывайте изделие чистой водой снаружи. При необходимости используйте щетку.

Выполнение общего осмотра

- Проверьте затяжку гаек и винтов на изделии.
- Убедитесь, что расположение кабелей не допускает возможности их повреждения.
- Проверьте электрические компоненты на наличие повреждений. Запрещается использовать изделие с поврежденными электрическими компонентами.

Регулировка натяжения приводного ремня

Отрегулируйте натяжение нового приводного ремня через 1 час работы.

1. Снимите кожух ремня.

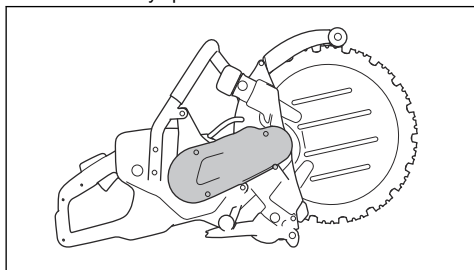

2. Ослабьте винт натяжного ролика ремня.

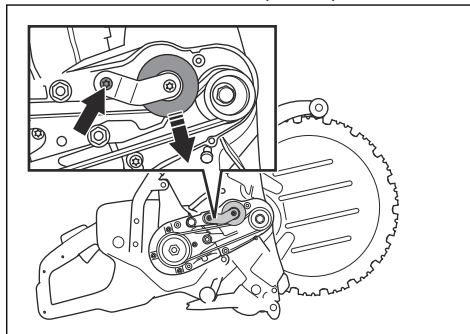

3. Большим пальцем опустите натяжной ролик ремня и удерживайте его, чтобы натянуть приводной ремень. Затяните винт натяжного ролика ремня.
4. Установите кожух ремня.

Замена приводного ремня

1. Снимите кожух ремня.

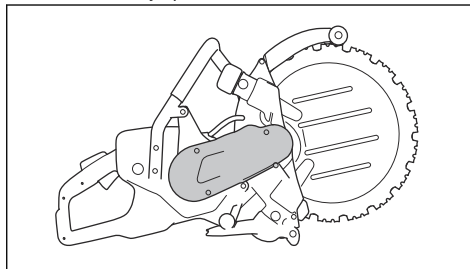

2. Ослабьте винт натяжного ролика ремня.

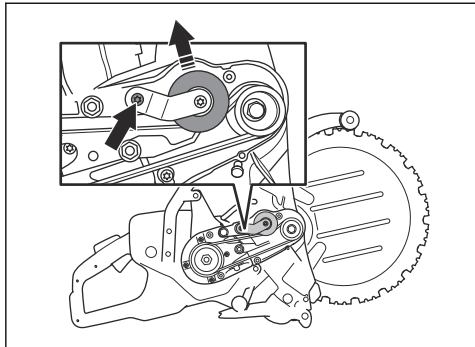

3. Поднимите натяжной ролик ремня и снимите поврежденный приводной ремень. Установите новый приводной ремень. Перед установкой нового приводного ремня убедитесь, что шкивы чистые и не повреждены.
4. Большим пальцем опустите натяжной ролик ремня и удерживайте его, чтобы натянуть приводной ремень. Затяните винт натяжного ролика ремня.

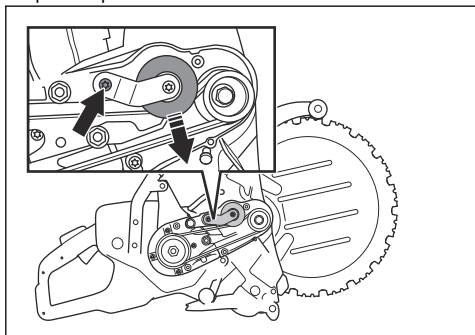

5. Установите кожух ремня.

Проверка ведущего колеса



ВНИМАНИЕ: Износ ведущего колеса может привести к повреждению режущего диска.

1. Проверьте ведущий диск на наличие износа. К износу ведущего колеса приводит контакт кромки режущего диска и нижней части канавки.

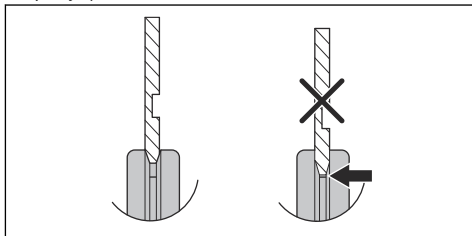

2. При необходимости замените ведущее колесо.

Замена ведущего колеса

1. Нажмите кнопку, чтобы заблокировать ось.

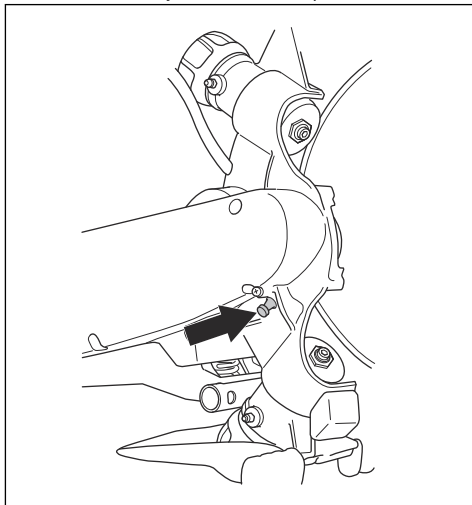

2. Снимите центральный винт и шайбу.

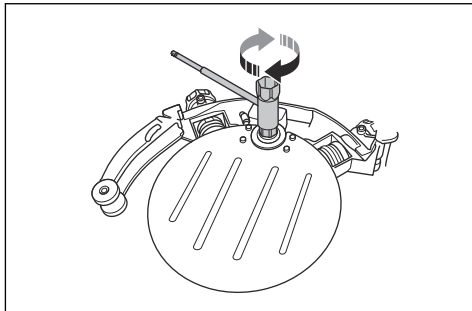

3. Снимите ведущее колесо.
4. Установите новое ведущее колесо, выполнив указанные выше шаги в обратной последовательности.

Смазка направляющих роликов

1. Вносите смазку в смазочные nipples с помощью смазочного шприца.

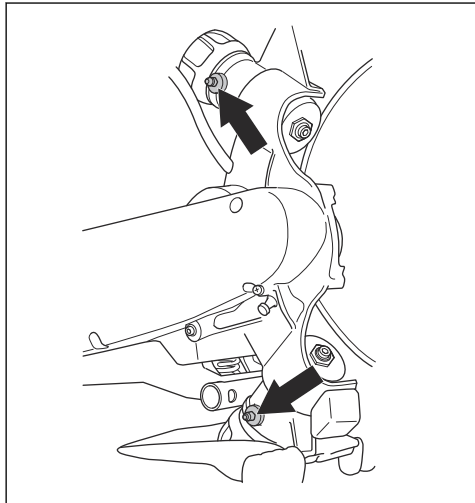

2. Вносите смазку с помощью шприца до тех пор, пока чистая смазка не начнет выходить из отверстий.

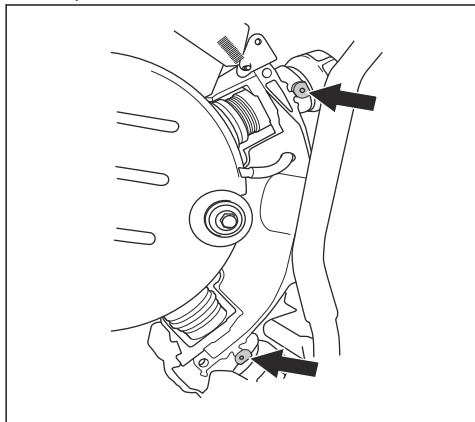

Замена направляющих роликов

Направляющие ролики необходимо осматривать 2 раза в течение срока службы режущего диска. Выполняйте проверку после установки режущего диска и на начальной стадии износа режущего диска. Замените направляющие ролики, если половина фланца на направляющих роликах изношена. На новом направляющем ролике расстояние (А) составляет 3 мм / 0,12 дюйма. На изношенном направляющем ролике расстояние (В) меньше 1,5 мм / 0,06 дюйма.

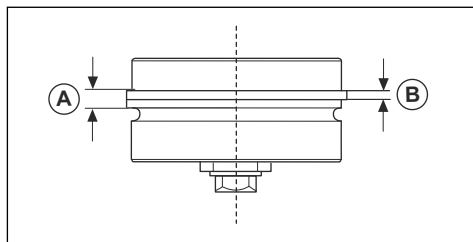

1. Снимите кожу опорных роликов.

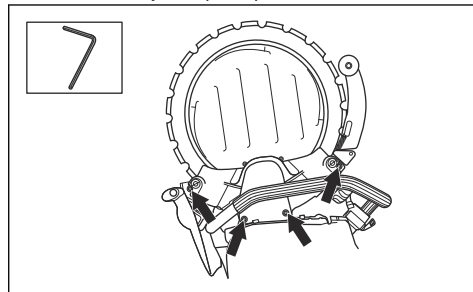

2. Снимите режущий диск.

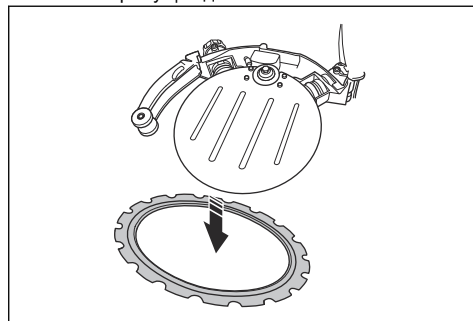

3. Снимите регулятор.

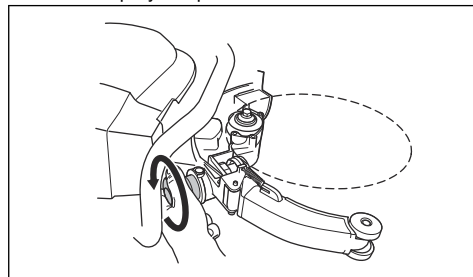

4. Извлеките направляющий ролик из изделия.

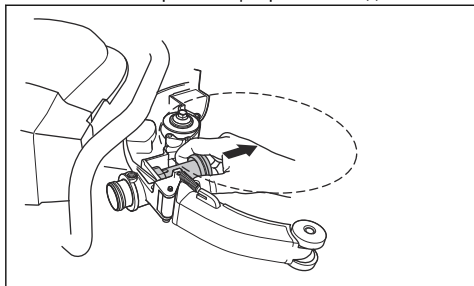

5. Установите регулятор и полностью затяните его. Затем ослабьте регулятор на 2 оборота.

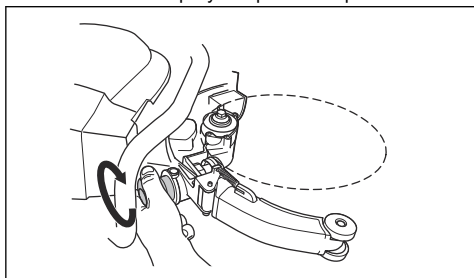

6. Вставьте новый направляющий ролик в изделие.

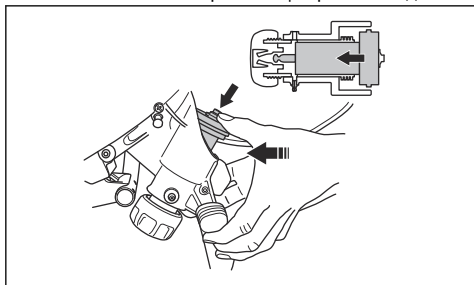

7. Смажьте направляющие ролики. См. раздел *Смазка направляющих роликов на стр. 114.*

8. Установите режущий диск и кожу опорных роликов. См. раздел *Установка режущего диска на стр. 101.*

Замена опорных роликов

Опорные ролики необходимо проверять 2 раза в течение срока службы режущего диска. Выполняйте проверку после установки режущего диска и на начальной стадии износа режущего диска. Замените опорные ролики, если их поверхность плоская. На рисунке показаны новый опорный ролик (А) и изношенный опорный ролик (В).

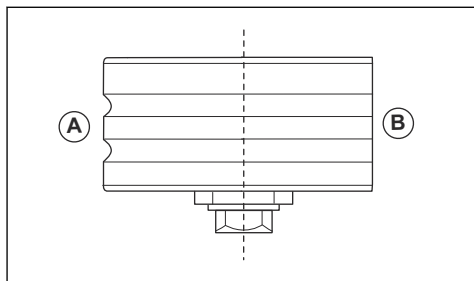

1. Снимите кожу опорных роликов.

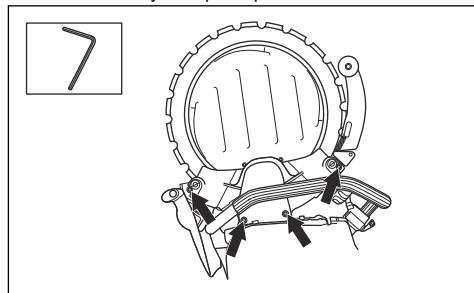

2. Снимите опорные ролики с помощью рожкового ключа на 19 мм и комбинированного ключа на 13 мм.

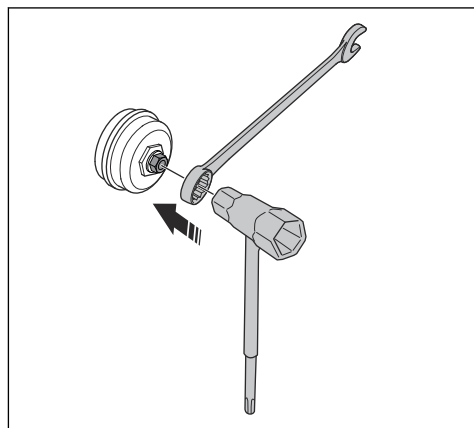

3. Смажьте внутренние поверхности опорного ролика смазкой для подшипников.

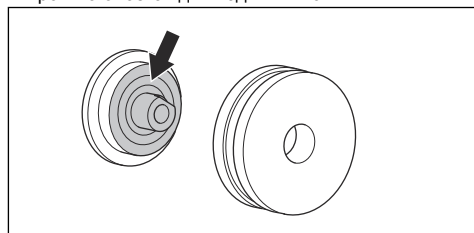

4. Установите новый опорный ролик.

5. Установите режущий диск и кожух опорных роликов. Убедитесь, что опорные ролики правильно отрегулированы относительно режущего диска. См. *Установка режущего диска на стр. 101*

Транспортировка, хранение и утилизация

Транспортировка и хранение

- Обеспечьте безопасность изделия на время транспортировки во избежание повреждений и несчастных случаев.
- Обеспечьте защиту режущего диска при транспортировке и хранении.
- Храните изделие в запечатом помещении для предотвращения доступа к изделию детей или посторонних лиц.
- Храните изделие и режущий диск в сухом, защищенном от низких температур месте.
- Осмотрите изделие на предмет повреждений после транспортировки и хранения.

Утилизация

Обозначения на изделии или его упаковке указывают, что данное изделие не может быть утилизировано в качестве бытовых отходов. Оно должно быть передано в соответствующий пункт для переработки электрического и электронного оборудования.

Соблюдая правила утилизации, вы сможете предотвратить возможное отрицательное воздействие на окружающую среду и здоровье людей, которые могут пострадать в результате неправильной утилизации изделия. Подробнее о правилах утилизации подобных изделий можно узнать в местном муниципалитете и/или службах, занимающихся переработкой бытовых отходов, либо в магазине, где вы приобрели изделие.

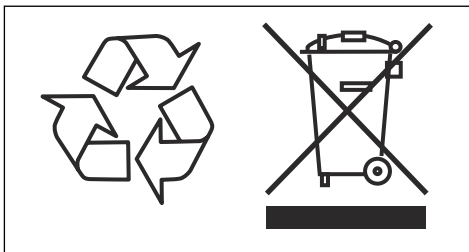

Поиск и устранение неисправностей

Проблема	Причины	Решение
Режущий диск не вращается.	Регуляторы направляющих роликов затянуты не полностью.	Полностью затяните регуляторы направляющих роликов.
	Режущий диск неправильно установлен на направляющие ролики.	Заново установите режущий диск и убедитесь, что он может вращаться.
	Слишком сильное натяжение опорных роликов.	Отрегулируйте натяжение опорных роликов.

Проблема	Причины	Решение
Режущий диск вращается слишком медленно.	Слишком сильное натяжение опорных роликов.	Отрегулируйте натяжение опорных роликов.
	Ведущее колесо изношено.	Проверьте ведущий диск на наличие износа. При необходимости замените ведущее колесо.
	Внутренняя кромка режущего диска изношена.	Осмотрите режущий диск на наличие износа. При необходимости замените режущий диск.
	Пружины на направляющих роликах ослаблены.	Замените направляющий ролик или обратитесь в авторизованный сервисный центр.
	Подшипники направляющих роликов повреждены.	Замените направляющий и опорный ролики или обратитесь в авторизованный сервисный центр.
	Подшипники опорных роликов повреждены.	
Режущий диск соскальзывает.	Опорные ролики слишком ослаблены.	Отрегулируйте опорные ролики.
	Направляющие ролики изношены.	Осмотрите направляющие ролики на наличие износа. При необходимости замените направляющие ролики.
	Режущий диск неправильно установлен на направляющие ролики.	Заново установите режущий диск и убедитесь, что он может вращаться.
	Режущий диск поврежден.	Осмотрите режущий диск на наличие износа. При необходимости замените режущий диск.
Режущий диск скручен.	Слишком сильное натяжение опорных роликов.	Отрегулируйте натяжение опорных роликов.
	Режущий диск слишком нагрет.	Проверьте подачу воды. При необходимости отрегулируйте подачу воды.
Сегменты ломаются.	Режущий диск погнут, скручен, или обслуживание выполнено неправильно.	Осмотрите режущий диск на наличие износа. При необходимости замените режущий диск.
Режущий диск режет слишком медленно.	Используется режущий диск, не подходящий для обрабатываемого материала.	Замените режущий диск на рекомендованный.

Проблема	Причины	Решение
Режущий диск проскальзывает в резе.	Направляющие ролики не перемещаются свободно и не могут достаточно сильно прижать режущий диск к ведущему колесу.	Убедитесь, что втулки направляющих роликов свободно входят и выходят. При необходимости снимите направляющие ролики. Очистите и смажьте их перед повторной установкой.
	Ведущее колесо изношено. Абразивный материал и недостаточное количество воды при работе приводят к ускоренному износу ведущего колеса.	Проверьте ведущий диск на наличие износа. При необходимости замените ведущее колесо.
	Фланец направляющего ролика изношен. Если фланец изношен более, чем на половину своей ширины, то режущий диск будет проскальзывать.	Осмотрите направляющие ролики на наличие износа. При необходимости замените направляющие ролики.
	Канавка и внутренняя кромка диска изношены. Это происходит из-за недостаточной подачи воды на абразивный материал и/или износа ведущего колеса.	Осмотрите режущий диск, ведущее колесо и направляющие ролики на предмет износа. При необходимости замените их. Проверьте подачу воды.

Технические данные

Технические данные

	14 дюймов	17 дюймов
Двигатель		
Электродвигатель	HF, высокочастотный	
Макс. частота вращения выходного вала, об/мин	8800	
3-фазное питание, выходная мощность двигателя — макс., кВт	5,5	
1-фазное питание, выходная мощность двигателя — макс., кВт	3	
1-фазное питание, В	120–240	
Вес		
Резчик без режущего диска и кабелей, фунт / кг	25,8 / 11,7	27,3 / 12,4
Комплект кабелей 5 м, фунт / кг	1,4 / 3,1	
Водяное охлаждение		
Водяное охлаждение электродвигателя	Да	
Водяное охлаждение диска	Да	
Рекомендуемое макс. давление воды, фунт/кв. дюйм / бар	116 / 8	
Мин. рекомендуемый расход воды, л/мин, кварт./мин	4,0 при температуре воды 15 °C, 4,2 при температуре воды 59 °F	
Соединительный ниппель	Тип Gardena®	
Излучение шума ¹⁰		
Уровень звуковой мощности, измеренный, дБ(А)	110	
Уровни шума ¹¹		
Уровень звукового давления на уровне уха пользователя, дБ(А)	99	
Уровни вибрации, a_{Hveq} ¹²		
На передней рукоятке, m/c^2	2,4	2,7
На задней рукоятке, m/c^2	1,5	1,9

¹⁰ Излучение шума в окружающую среду, измеренное как звуковая мощность (L_{WA}) в соответствии с EN 60745-2-22. Ожидаемая погрешность измерений 3 дБ(А).

¹¹ Уровень звукового давления в соответствии с EN 60745-2-22. Ожидаемая погрешность измерений 3 дБ(А).

¹² Уровень вибрации в соответствии с EN 60745-2-22. Указанные данные об уровне вибрации имеют типичный статистический разброс (стандартное отклонение) 1,5 m/c^2 . Значения вибрации действительны для работы вручную.

Режущее оборудование

Кольцевой режущий диск, мм / дюйм	Макс. глубина резки, мм / дюйм	Макс. окружная скорость, м/с / фут/мин	Макс. частота вращения режущего диска, об/мин	Масса режущего диска, кг / фунт
370 / 14	270 / 10,6	40 / 7900	2000	0,8 / 1,8
425 / 17	325 / 12,8	40 / 7900	1760	1,1 / 2,3

Декларация о соответствии

Декларация соответствия требованиям ЕС

Мы, Husqvarna AB, SE-561 82 Huskvarna, ШВЕЦИЯ,
тел.: +46-36-146500, с полной ответственностью
заявляем, что изделие:

Описание	Портативный резчик
Марка	HUSQVARNA
Тип/Модель	K 7000 Ring
Идентификация	Серийные номера начиная с 2022 года и далее

полностью соответствует следующим директивам и
нормативам ЕС:

Директива/Норматив	Описание
2006/42/EC	"О механическом оборудовании"
2014/30/EU	"Об электромагнитной совместимости"
2011/65/EU	"Об ограничении содержания вредных веществ"

а также требованиям следующих стандартов и/или
технических регламентов:

EN ISO 12100:2010

EN 60745-2-22:2011/A11:2013

EN 55014-1:2017

EN 55014-2:2015

EN 61000-3-2:2014

EN 61000-3-3:2013

EN IEC 63000:2018

Partille, 2022-10-12



Фредрик Сандинге (Fredrik Sandinge)

Директор отдела разработок

Оборудование для резки и бурения бетона

Husqvarna AB, подразделение строительной техники

Ответственный за техническую документацию

Дистрибьютор: ООО "Хускварна", 141400,
Московская область, г. Химки, ул. Ленинградска, вл.
39, стр. 6, "Химки Бизнес Парк", зд. II, этаж 4. Тел.
(495) 797 26 70 www.husqvarna.ru



www.husqvarnaconstruction.com

Originaaljuhend
Originalios instrukcijos
Lietošanas pamācība
Оригинальные инструкции

1142143-40 Rev. B



2024-04-26