



Husqvarna®



PG 5, PG 5 S

CS	Návod k použití
HU	Használati utasítás
PL	Instrukcja obsługi
SK	Návod na obsluhu

2-29
30-57
58-86
87-114

Obsah

Úvod.....	2	Odstraňování problémů.....	22
Bezpečnost.....	8	Přeprava, skladování a likvidace.....	23
Provoz.....	11	Technické údaje.....	26
Údržba.....	19	Prohlášení o shodě.....	29

Úvod

Popis výrobku

Výrobek je podlahová bruska pro povrchy s různou tvrdostí.

Zamýšlené použití

Výrobek se používá k broušení povrchů materiálů s různou tvrdostí, například přírodního kamene, litých

dlažeb (terazzo) a betonu. Výrobek se používá také k broušení krycích materiálů, jako jsou epoxid a lepidlo. Povrch může být drsný nebo hladký. Výrobek lze použít k suchému a mokrému broušení. K jiným činnostem výrobek nepoužívejte.

Tento výrobek je určen pro profesionální uživatele v komerčních provozech.

Popis výrobku, pravá strana PG 5

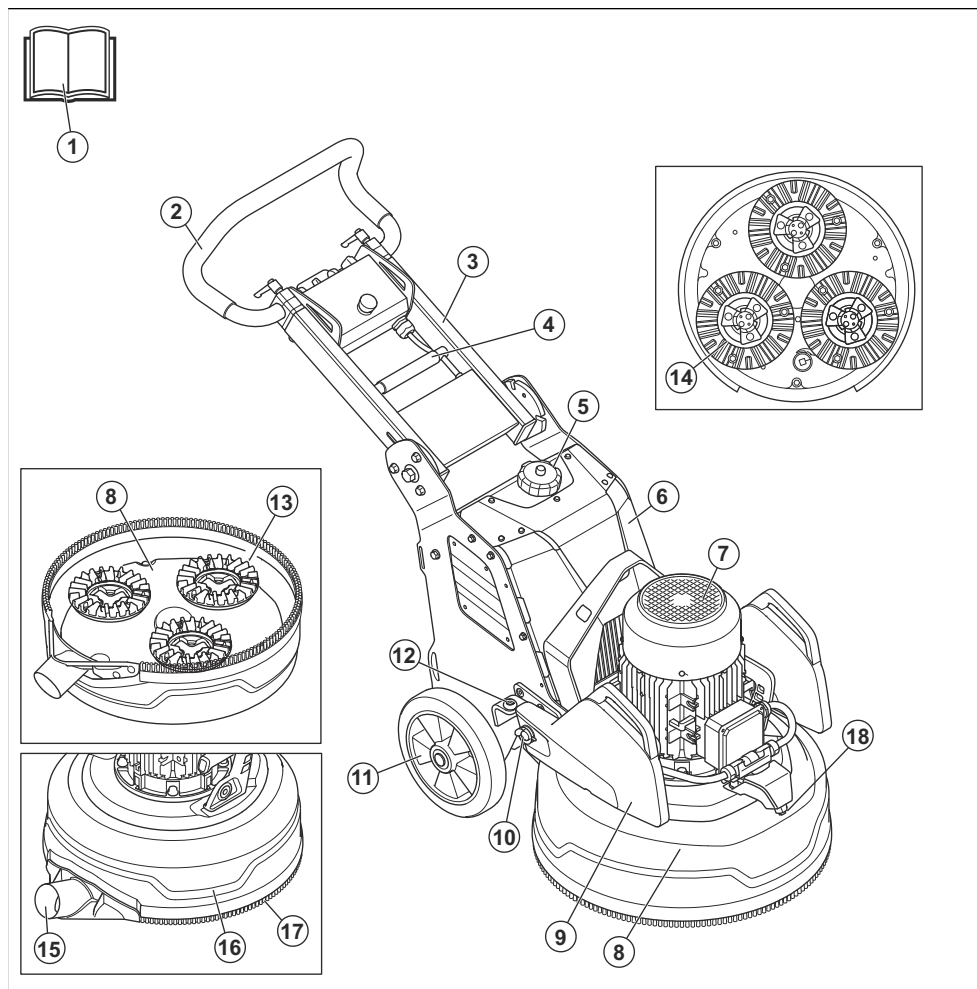

Popis výrobku, levá strana PG 5

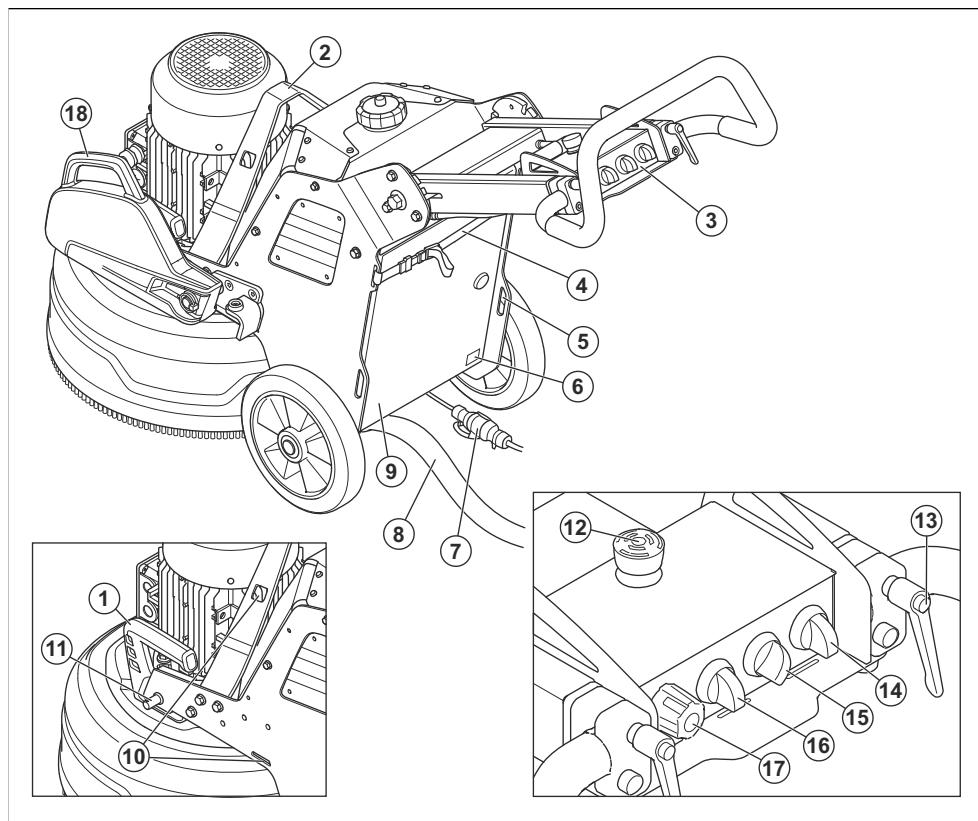

1. Páka zvedání brusné hlavy
2. Zdvihací oko
3. Ovládací panel
4. Závěsné zařízení pro odsavač prachu a napájecí kabel
5. Otvory pro popruhy
6. Typový štítek
7. Napájecí kabel
8. Přípojka pro odsavač prachu
9. Dvířka rozvaděče
10. Otvory pro popruhy
11. Pojistka závaží, přední poloha závaží
12. Tlačítko nouzového zastavení
13. Zajišťovací páčka pro nastavení říditek
14. Vypínač
15. Spínač pro nastavení úrovně průtoku vody
16. Spínač STOP/SPUSTIT/SPUSTIT a funkce mlhy
17. Knoflík pro nastavení rychlosti a směru otáčení
18. Hmotnost

Popis výrobku, pravá strana PG 5 S

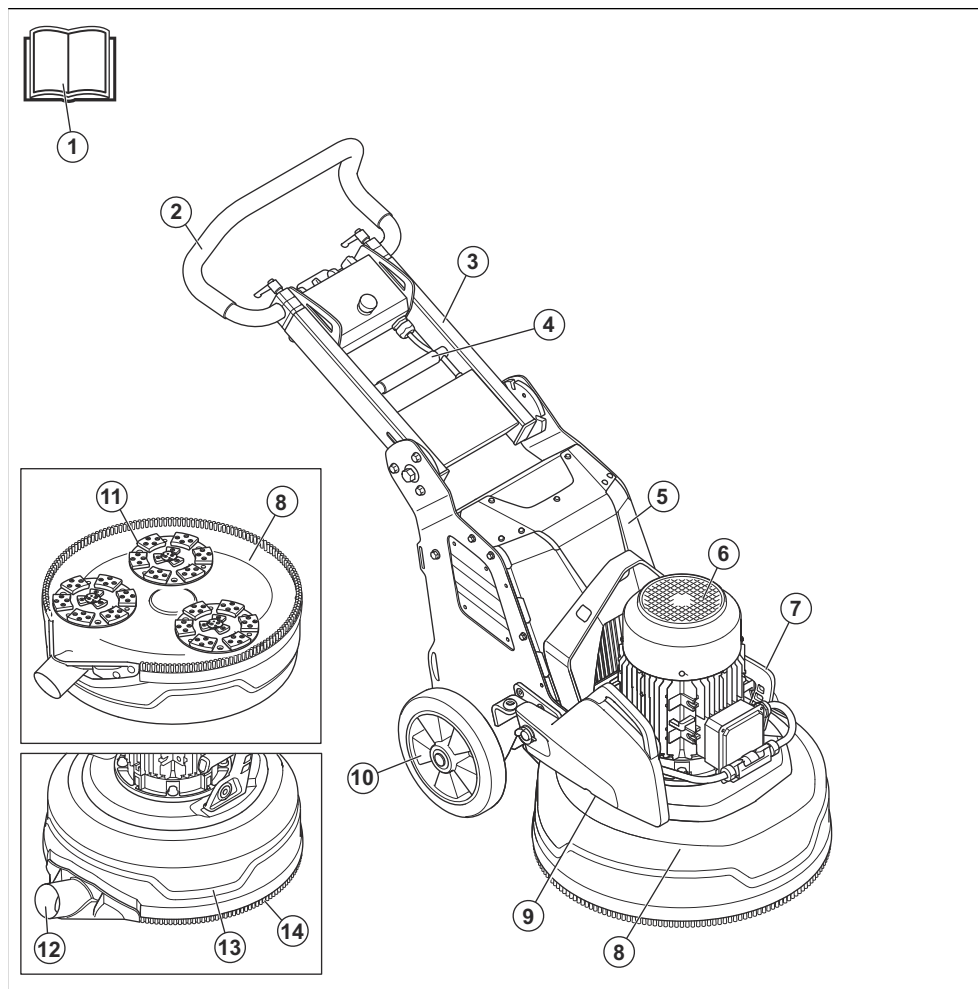

- | | |
|---|---------------------------------|
| 1. Návod k používání | 8. Brusná hlava |
| 2. Řídítka | 9. Závaží (příslušenství) |
| 3. Řídítka | 10. Kolo |
| 4. Zajišťovací páčka pro nastavení rukojeti | 11. Brusný kotouč |
| 5. Rozvodná skříň | 12. Přípojka pro odsavač prachu |
| 6. Motor pohonu broušení | 13. Kryt |
| 7. Páka zvedání brusné hlavy | 14. Protiprachový lem |

Popis výrobku, levá strana PG 5 S

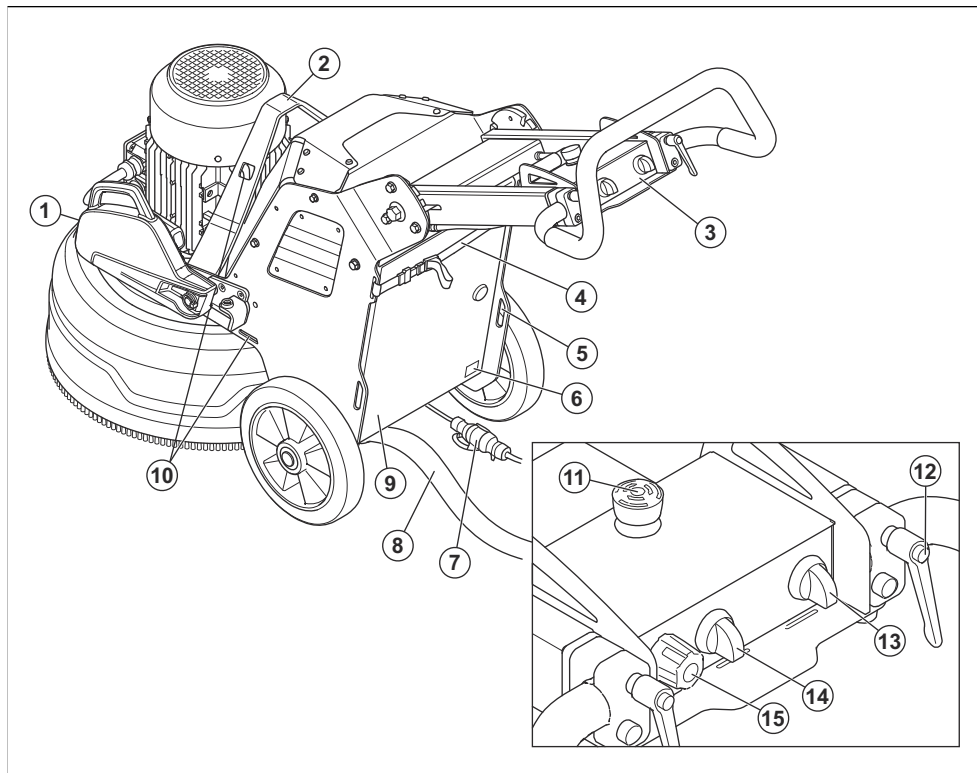

1. Závaží (příslušenství)
2. Zdvíhací oko
3. Ovládací panel
4. Závěsné zařízení pro odsavač prachu a napájecí kabel
5. Otvor pro popruhy
6. Typový štítek
7. Napájecí kabel
8. Přípojka pro odsavač prachu
9. Dvířka rozvaděče
10. Otvory pro popruhy
11. Tlačítko nouzového zastavení
12. Zajišťovací páčka pro nastavení rychlosti
13. Vypínač
14. Spínač STOP/SPUSTIT
15. Knoflík pro nastavení rychlosti a směru otáčení

Symbole na výrobku



VAROVÁNÍ: Tento výrobek může být nebezpečný a způsobit obsluze či dalším osobám vážné zranění. Buďte opatrní a výrobek používejte správně.



Pečlivě si prostudujte návod a před tím, než tento výrobek budete používat, se ujistěte o tom, že pokynům rozumíte.



Používejte ochranu sluchu, ochranu očí a ochranu dýchacích cest. Viz část *Osobní ochranné prostředky na strani 8*.



Prach může způsobit zdravotní potíže. Používejte schválenou ochranu dýchacích cest. Vždy zajistěte dostatečné proudění vzduchu.



Výrobek vždy zvedejte za zvedací oko.



Pomocí otvorů pro upínací popruhy připevněte výrobek k přepravnímu vozidlu.



Výrobek nepatří mezi domácí odpad. Odevzdejte jej ve sběrném dvoře pro recyklaci elektrických a elektronických zařízení.



Tento výrobek vyhovuje platným směrnicím EU.



Tento výrobek vyhovuje platným předpisům Spojeného království.



Výrobek odpovídá příslušným směrnicím Eurasijské celní unie.



Symbol doby použití, která je šetrná k životnímu prostředí (EFUP), dle směrnice RoHS pro Čínu.



Štítek s emisemi hluku do okolí podle směrnic a předpisů EU a Spojeného království. Garantovaná hladina akustického výkonu tohoto výrobku je uvedena v části *Technické údaje na straně 26* a na štítku.

Povšimněte si: Další symboly/štítky na výrobku se týkají zvláštních certifikačních požadavků pro určité obchodní trhy.

Symboly na ovládacím panelu



Nouzové zastavení.



Zapínání a resetování výrobku.



Zapnutá brusná hlava.



Rychlost a směr otáčení, brusný kotouč.

Typový štítek

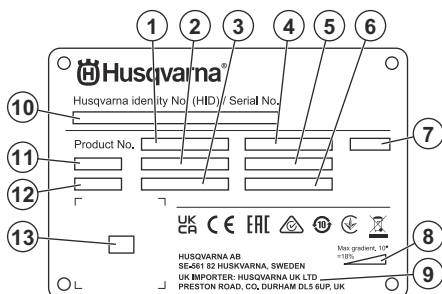

1. Číslo výrobku
2. Hmotnost výrobku
3. Jmenovitý výkon
4. Jmenovité napětí
5. Jmenovitý proud
6. Frekvence
7. Krytí
8. Maximální úhel sklonu
9. Výrobce/dovozce
10. Výrobní číslo
11. Model
12. Rok výroby
13. Skenovatelný kód

Poškození výrobku

Neneseme odpovědnost za poškození výrobku, pokud:

- byl výrobek nesprávně opraven.
- byl výrobek opraven pomocí součástí od jiného výrobce nebo součástí, které nejsou výrobcem schváleny.
- má výrobek příslušenství od jiného výrobce nebo příslušenství, které není výrobcem schváleno.
- výrobek nebyl opraven ve schváleném servisním středisku nebo schváleným odborníkem.

Husqvarna Fleet Services™

Husqvarna Fleet Services™ je cloudové řešení, které poskytuje obsluhu přehled o všech výrobcích, které jsou připojeny. Na tento výrobek lze nainstalovat snímač Husqvarna Fleet Services™. Snímač Husqvarna Fleet Services™ shromažďuje údaje o výrobku a umožňuje připojení k systému Husqvarna Fleet Services™. Systém Husqvarna Fleet Services™ hlásí data, jako jsou doba provozu, intervaly údržby a umístění výrobku.

Chcete-li získat další informace o systému Husqvarna Fleet Services™, stáhněte si aplikaci Husqvarna Fleet

Bezpečnost

Definice týkající se bezpečnosti

Varování, upozornění a poznámky slouží jako upozornění na specifické důležité části návodu.



VÝSTRAHA: Používá se v případě nebezpečí úrazu nebo usmrčení obsluhy nebo okolních osob, pokud nejsou dodrženy pokyny uvedené v této příručce.



VAROVÁNÍ: Používá se v případě nebezpečí poškození výrobku, dalších materiálů či škod na majetku v blízkém okolí, pokud nejsou dodrženy pokyny uvedené v této příručce.

Povšimněte si: Používá se k poskytnutí dalších informací, které jsou nezbytné v dané situaci.

Osobní ochranné prostředky



VÝSTRAHA: Před použitím výrobku si přečtěte následující varování.

- Při práci s výrobkem vždy používejte správné osobní ochranné prostředky. Osobní ochranné prostředky neodstraňují nebezpečí zranění. Osobní ochranné prostředky snižují úroveň zranění v případě nehody. Požádejte prodejce, aby vám pomohl vybrat správné vybavení.
- Při práci s produktem používejte schválenou ochranu očí.
- Nepoužívejte volný, těžký nebo nevhodný oděv. Používejte oblečení, které umožňuje volný pohyb.
- Používejte schválené ochranné rukavice, které umožňují pevný úchop.
- Používejte pryžové ochranné rukavice, které brání podráždění pokožky od mokrého betonu.
- Používejte schválenou ochrannou přilbu.
- Při práci s produktem vždy používejte schválenou ochranu sluchu. Dlouhodobé působení hluku může způsobit ztrátu sluchu vyvolanou hlukem.
- Produkt vytváří prach a výpary, které obsahují nebezpečně chemické látky. Používejte schválenou ochranu dýchacích cest.
- Používejte obuv s ocelovou špičkou a protiskluzovou podrážkou.
- Přesvědčte se, že máte v dosahu k dispozici lékárníčku.
- Při práci s produktem mohou vznikat jiskry. Mějte v dosahu hasicí přístroj.

Obecné bezpečnostní pokyny



VÝSTRAHA: Před použitím výrobku si přečtěte následující varování.

- Při neopatrném nebo nesprávném použití se stává tento výrobek velmi nebezpečným nástrojem. Tento výrobek může způsobit obsluhu a dalším osobám vážné zranění. Než začnete výrobek používat, musíte si prostudovat tento návod k použití a porozumět jeho obsahu.
- Tento výrobek není určen k použití osobami (včetně dětí) s omezenými fyzickými, smyslovými nebo mentálními schopnostmi nebo s nedostatečnými zkušenostmi či znalostmi.
- Uložte si veškerá upozornění a pokyny.
- Dodržujte všechny platné zákony a předpisy.
- Obsluha a její zaměstnavatel musí znát rizika během provozu výrobku a předcházet jim.
- Nedovolte osobám používat výrobek, dokud si nepřečetly návod k používání a neporozuměly jeho obsahu.
- Nepoužívejte výrobek, pokud před použitím neabsolvujete školení. Zajistěte, aby všichni uživatelé absolvovali školení.
- Zamezte používání výrobku dětmí.
- Výrobek smí obsluhovat pouze schválené osoby.
- Obsluha je odpovědná za škodu způsobenou jiným osobám nebo na jejich majetku.
- Nepoužívejte výrobek, jste-li unavení, nemocní nebo pod vlivem alkoholu, drog nebo léků.
- Buďte stále opatrní a používejte zdravý rozum.
- Tento výrobek vytváří během provozu elektromagnetické pole. Toto pole může za určitých okolností narušovat funkci aktivních či pasivních implantovaných lékařských přístrojů. Za účelem snížení rizika možného vážného nebo smrtelného zranění doporučujeme osobám s implantovanými lékařskými přístroji poradit se před použitím výrobku s lékařem a s výrobcem implantovaného lékařského přístroje.
- Udržujte výrobek čistý. Ujistěte se, že jsou značky a štítky dobře čitelné.
- Nepoužívejte výrobek, pokud je poškozený.
- Neprovádějte na tomto výrobku žádné úpravy.
- Neprovozujte výrobek, pokud je možné, že jej někdo jiný upravoval.

Bezpečnostní pokyny pro provoz



VÝSTRAHA: Před použitím výrobku si přečtěte následující varování.

- Používejte osobní ochranné pomůcky. Další informace naleznete v části *Osobní ochranné prostředky na strani 8*.
- Neodcházejte od výrobku, když je spuštěný motor.
- Před opuštěním výrobku vždy odpojte napájecí kabel.
- Netahejte za hadici odsavače prachu. Výrobek může spadnout a způsobit zranění nebo se může poškodit.
- Při spuštění výrobku se musí brusná hlava dotýkat povrchu. To neplatí v případě, kdy provádíte kontrolu vypínače.
- Nespouštějte výrobek, pokud není namontován prachový okraj. Prachový okraj musí zcela utěšňovat prostor mezi výrobkem a podlahou.
- Zdržujte se mimo oblastí, kde může výrobek způsobit zranění. Výrobek může rychle změnit polohu a narazit do vás.
- Pokud výrobek nefunguje správně, vypněte motor.
- Zajistěte, aby se oděv, dlouhé vlasy a šperky nezachytily v pohyblivých částech.
- Při práci udržujte bezpečnou a stabilní polohu.
- Pokud by vám v případě nehody neměl kdo pomoci, výrobek nepoužívejte.
- Pokud ve výrobku dochází k vibracím nebo je hladina hluku z výrobku neobvykle vysoká, okamžitě výrobek zastavte. Zkontrolujte, zda není výrobek poškozený. Opravte poškozené díly nebo svěřte opravu schválenému servisnímu pracovníkovi.
- Přílišné vystavení vibracím může u osob se zhoršenou funkcí krevního oběhu vést k poruchám oběhového nebo nervového systému. Pokud pocítíte příznaky obtíží způsobených nadměrným vystavením vibracím, vyhledejte lékařskou pomoc. Mezi tyto příznaky může patřit zcitlivění některých částí těla, ztráta citu v rukou, brnění, píchání, bolest, ztráta síly, změna barvy nebo stavu kůže. Tyto příznaky se obvykle objevují v prstech, na ruku nebo v zápěstí.
- Neparkujte výrobek ve svahu. Pokud je nutné zaparkovat výrobek ve svahu, zajistěte, aby se nemohl uvést od pohybu nebo spadnout. Hrozí nebezpečí zranění a poškození.
- Při práci na svazích buďte velmi opatrní. Výrobek je těžký a při pádu může způsobit vážná zranění.
- Nepřesouvajte výrobek na prudké svahy. Informace o maximálním sklonu svahu naleznete na typovém štítku na výrobku.
- Vždy používejte schválené příslušenství. Další informace získáte u svého prodejce.

Bezpečnost pracovního prostoru

- Během provozu udržujte další osoby mimo oblasti znázorněné na obrázku níže. Obsluha musí být během provozu v této oblasti velmi opatrná.

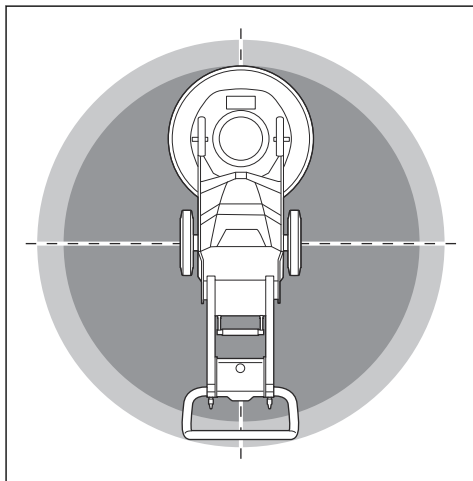

- Zajistěte, aby se v pracovní oblasti vyskytovaly pouze oprávněné osoby.
- Nepoužívejte výrobek v mlze, dešti, silném větru, chladném počasí, při riziku výskytu blesků nebo při jiných nepříznivých povětrnostních podmínkách. Používání výrobku za špatného počasí nebo v mokřích oblastech může mít negativní vliv na vaši pozornost. Nepříznivé počasí může vytvořit nebezpečné pracovní podmínky.
- Dávejte pozor na osoby, předměty a situace, které mohou bránit bezpečnému provozu výrobku.
- Udržujte pracovní oblast dostatečně osvětlenou.
- Nepoužívejte tento výrobek v místech, kde může dojít k požáru nebo výbuchu.

Bezpečnost při používání el. energie



VÝSTRAHA: U elektrických produktů vždy existuje nebezpečí úrazu elektrickým proudem. Nepoužívejte produkt za špatných povětrnostních podmínek. Nedotýkejte se bleskosvodů a kovových předmětů. Produkt používejte vždy podle pokynů v tomto návodu k používání, aby nedošlo ke zranění.



VÝSTRAHA: Vždy používejte zdroj napájení s proudovým chráničem. Proudový chránič snižuje nebezpečí úrazu elektrickým proudem.



VÝSTRAHA: Vysoké napětí.

V pohonné jednotce jsou nechráněné části. Před otevřením dvířek rozvaděče vždy odpojte napájecí zástrčku.



VAROVÁNÍ: Napájení z výrobku či generátoru musí být dostatečné a stabilní, aby mohl motor pracovat bez problémů. Nesprávné napětí způsobí zvýšení spotřeby energie a teploty motoru, dokud se neuvolní bezpečnostní obvod. Rozměr napájecího kabelu musí odpovídat národním a místním předpisům. Specifikace síťové zásuvky musí odpovídat hodnotě proudu elektrické zásuvky a prodlužovacího kabelu výrobku.

Pokud má napájecí síť vyšší odpor systému, může dojít při spuštění produktu k poklesu napětí. To může mít vliv na provoz jiných zařízení. Může to například způsobit blikání světel.

- Zkontrolujte, zda napájení, pojistka a napětí elektrické sítě odpovídají hodnotě napětí uvedené na typovém štítku produktu.
- Před odpojením napájecí zástrčky vždy vypněte produkt.
- Výrobek nepoužívejte, pokud jsou napájecí kabel nebo napájecí zástrčka poškozené. Opravy světle schválenému servisnímu středisku. Poškozený napájecí kabel může způsobit vážné zranění nebo usmrcení osob.
- Používejte napájecí kabel správným způsobem. Nepoužívejte napájecí kabel k přemísťování, tahání nebo odpojování výrobku. Napájecí kabel odpojte vytažením zástrčky. Netahejte za napájecí kabel.
- Neprovozujte produkt v hloubkách vody, kde by mohla do vybavení produktu vniknout voda. Zařízení se může poškodit a výrobek může být pod proudem a způsobit zranění.
- Do výrobku nesmí vniknout více vlhkosti, než kterou zajišťuje vodní systém. Uchovávejte výrobek mimo dosah deště. Voda, která vnikne do elektrického nástroje zvyšuje nebezpečí úrazu elektrickým proudem.
- Před připojováním nebo odpojováním přípojky kabelu motoru a rozvodné skříňe vždy odpojte napájecí kabel.

Pokyny pro uzemněný produkt



VÝSTRAHA: Nesprávné připojení může vést k úrazu elektrickým proudem. Pokud si nejste jisti, zda je vaše elektrická zásuvka správně uzemněna, obraťte se na kvalifikovaného elektrikáře.

Nemodifikujte napájecí zástrčku od továrních specifikací. V případě poruchy

nebo nutnosti výměny napájecí zástrčky či napájecího kabelu se obraťte na servisního pracovníka společnosti Husqvarna. Dodržujte místní předpisy a zákony.

Pokud plně nerozumíte pokynům ohledně uzemněného produktu, obraťte se na kvalifikovaného elektrikáře.

Používejte pouze uzemněné venkovní prodlužovací kabely s uzemněnými zástrčkami a uzemněnou zásuvkou, do které lze zapojit napájecí zástrčku výrobku.

Výrobek má uzemněný napájecí kabel a napájecí zástrčku. Produkt vždy připojte do uzemněné síťové zásuvky. Tím snížíte nebezpečí úrazu elektrickým proudem.

Nepoužívejte výrobek s elektrickými adaptéry.

Prodlužovací kabely

- Používejte pouze schválené prodlužovací kabely s dostatečnou délkou.
- Jmenovitá hodnota uvedená na prodlužovacím kabelu musí být stejná nebo vyšší než hodnota na typovém štítku výrobku.
- Používejte prodlužovací kabely s uzemněním.
- Při používání výrobku venku použijte prodlužovací kabel vhodný pro venkovní použití. Tím snížíte nebezpečí úrazu elektrickým proudem.
- Připojení prodlužovacího kabelu musí být v suchu a nesmí ležet na zemi.
- Nevystavujte prodlužovací kabel působení tepla, oleje, nepoškodte ho ostrými hranami nebo pohyblivými částmi. Poškozený kabel zvyšuje nebezpečí úrazu elektrickým proudem.
- Ujistěte se, že je prodlužovací kabel v dobrém stavu a není poškozený.
- Nepoužívejte prodlužovací kabel navinutý na bubnu. To by mohlo způsobit nadměrné zahřívání prodlužovacího kabelu.
- Při používání výrobku kontrolujte, že je prodlužovací kabel za vámi a výrobkem. Toto opatření zabrání poškození prodlužovacího kabelu.

Bezpečnostní zařízení na produktu



VÝSTRAHA: Před použitím výrobku si přečtěte následující varování.

- Nepoužívejte výrobek s poškozenými bezpečnostními zařízeními nebo se zařízeními, která nefungují správně.
- Pravidelně kontrolujte bezpečnostní zařízení. Pokud jsou bezpečnostní zařízení poškozená nebo nefungují správně, obraťte se na schválený servis Husqvarna.
- Neprovádějte úpravy bezpečnostních zařízení.

Tlačítko nouzového zastavení

Tlačítko nouzového zastavení slouží k rychlému zastavení motoru. Tlačítkem nouzového zastavení se přeruší napájení ze sítě.

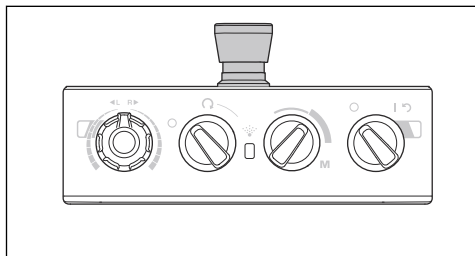

VAROVÁNÍ: Nepoužívejte tlačítko nouzového zastavení jako tlačítko pro zastavení výrobku.

Kontrola tlačítka nouzového zastavení

1. Otočením tlačítka nouzového zastavení (A) na ovládacím panelu ve směru hodinových ručiček se ujistíte, že je tlačítko nouzového zastavení deaktivováno.

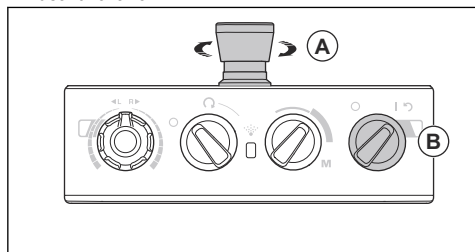

2. Otočením vypínače (B) na ovládacím panelu do polohy 1 spustíte motor. Rozsvítí se kontrolka LED vedle vypínače.
3. Stiskněte tlačítko nouzového zastavení.
4. Ujistěte se, že kontrolka LED vedle vypínače zhasne.
5. Otočením tlačítka nouzového zastavení ve směru hodinových ručiček jej deaktivujte.

Bezpečnostní pokyny pro údržbu

- Všechny části udržujte v dobrém stavu a zajistěte, že všechny spoje budou správně dotaženy.
- Nepoužívejte produkt, pokud je vadný. Dodržujte pokyny pro bezpečnostní kontroly, údržbu a servis uvedené v této příručce. Veškerou údržbu musí provést schválený servisní pracovník.
- Před výměnou diamantových nástrojů zastavte produkt. Přepněte vypínač do polohy 0 a stiskněte tlačítko nouzového zastavení.
- Kontrolu nebo údržbu provádějte s vypnutým motorem a odpojenou napájecí zástrčkou.
- Proveďte údržbu a ujistěte se, že produkt řádně funguje. Další informace jsou uvedeny v části *Plán údržby na strani 20*.

Provoz

Úvod



VÝSTRAHA: Před používáním produktu je třeba, abyste si přečetli a porozuměli kapitole o bezpečnosti.

Vyjmutí výrobku z obalu



VÝSTRAHA: Opatrně a bezpečně přemístěte výrobek z palety. Výrobek je těžký a při pádu může způsobit vážná zranění.

- Zkontrolujte, zda jsou zahrnuty všechny položky, které jsou uvedeny v popisu výrobku. Další informace jsou uvedeny v části *Popis výrobku, levá strana PG 5 na strani 4*. Pokud některá položka chybí nebo je poškozená, obraťte se na svého prodejce Husqvarna před přemístěním výrobku z palety.
- Odstraňte všechny balicí pásy a zakládací klíny kol.
- Ujistěte se, že je prostor volný a že máte dostatek místa pro přemístění výrobku.
- Ujistěte se, že nehrozí nebezpečí pádu vás nebo výrobku.
- K přemístění výrobku z palety použijte zvedací zařízení nebo nájezdy. Výrobek je těžký. Manipulujte s výrobkem bezpečně. Další informace naleznete v části *Zvedání výrobku na strani 24*.

Před provozem výrobku

1. Pozorně si prostudujte tento návod k používání a nepoužívejte výrobek, pokud návodu zcela nerozumíte.
2. Nasadte si nezbytné osobní ochranné prostředky. Viz část *Osobní ochranné prostředky na strani 8*.
3. Zajistěte, aby se v pracovní oblasti vyskytovaly pouze oprávněné osoby.
4. Provádějte denní údržbu. Viz část *Plán údržby na strani 20*.
5. Zkontrolujte, zda je výrobek správně zajištěn a nevykazuje známky poškození.
6. Umístěte výrobek na pracovní oblast. Zajistěte, aby byla přeprava výrobku do pracovní oblasti a v ní provedena bezpečně a správně. Viz část *Přeprava na strani 23*.
7. Zkontrolujte, zda jsou na deskách nástrojů diamantové nástroje a desky nástrojů řádně upevněny.
8. Připojte k výrobku odsavač prachu. Viz část *Připojení odsavače prachu na strani 14*.
9. Nastavte rukojeť a řídítka na vhodnou provozní výšku. Viz část *Nastavení rukojeti a řídítek na strani 15*.
10. Před zapojením výrobku do síťové zásuvky zkontrolujte, zda je kabel motoru připojen k rozvodné skříni. Viz část *Montáž a demontáž brusné hlavy na strani 21*.
11. Připojte výrobek ke zdroji napájení. Viz část *Připojení výrobku ke zdroji napájení na strani 15*.
12. Otočte tlačítko nouzového zastavení na ovládacím panelu ve směru hodinových ručiček a přesvědčte se, že je tlačítko nouzového zastavení deaktivováno.
13. Při použití směrových diamantových nástrojů, například Piranhas, zkontrolujte směr otáčení brusných kotoučů.

Diamantové nástroje

Pro tento výrobek jsou k dostání různé typy a konfigurace diamantových nástrojů. Diamantové nástroje s kovovým pojivem se používají k odstraňování materiálu a diamantové nástroje s pryskyřicovým pojivem se používají k leštění povrchů. Vyberte správné diamantové nástroje pro daný povrch. Obráťte se na svého prodejce Husqvarna nebo navštivte stránku www.husqvarnacp.com, kde naleznete podporu při výběru správného nástroje.

Alternativy držáků kotoučů pro diamantové nástroje

- K připevnění diamantových nástrojů s kovovým pojivem použijte držák kotouče Redi lock.
- K připevnění diamantových nástrojů s plastovým pojivem použijte pryskyřicový držák kotouče.

Diamantové segmenty s kovovou vazbou

Povšimněte si: Společnost Husqvarna doporučuje používat uspořádání se 2 segmenty.

Uspořádání diamantových segmentů na brusce betonu bude mít vliv na výkon. Uspořádání má vliv na pracovní rychlost výrobku a konečnou kvalitu povrchu.

Existuje celá řada uspořádání diamantových nástrojů, které lze k výrobku připojit.

- Kompletní sada – jemné odstraňování povrchu.

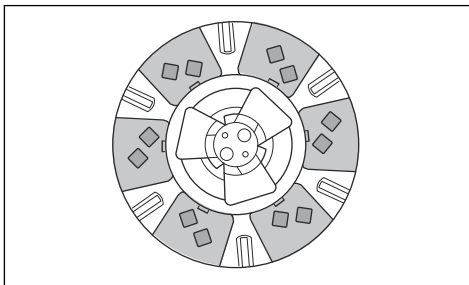

- Poloviční sada – účinné koncentrované odstraňování.

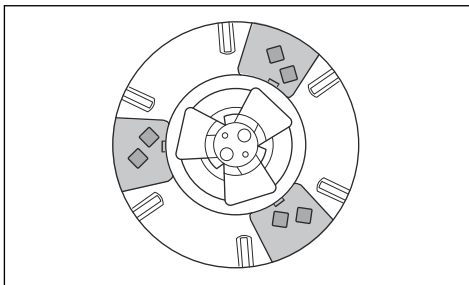

Výměna diamantových nástrojů



VÝSTRAHA: Před výměnou diamantových nástrojů vždy odpojte napájecí zástrčku, aby nedošlo k náhodnému spuštění.



VÝSTRAHA: Používejte ochranné rukavice, protože diamantové nástroje mohou být velmi horké.



VÝSTRAHA: Při výměně diamantových nástrojů používejte schválenou ochranu dýchacích cest. Prach pod brusnou hlavou je nebezpečný pro vaše zdraví.



VÝSTRAHA: Při výměně diamantových nástrojů používejte odsavač prachu. Odsavač prachu snižuje množství prachu, který může způsobit zdravotní problémy.



VAROVÁNÍ: Všechny brusné kotouče musí mít vždy stejný počet a typ diamantů. Výška diamantů musí být stejná na všech brusných kotoučích.

1. Otočte vypínač na ovládacím panelu do polohy 0. Kontrolka vedle vypínače zhasne.
2. Stiskněte tlačítko nouzového zastavení na ovládacím panelu.
3. Nastavte říditka do servisní polohy. Viz část *Polohy říditék na strani 14*.
4. Pokud jsou namontována závaží, nastavte je do zadní polohy. Viz část *Nastavení závaží na strani 19*.
5. Uchopte říditka a nakloňte výrobek dozadu. Nakloňte výrobek tak, aby říditka spočívala na podlaze.

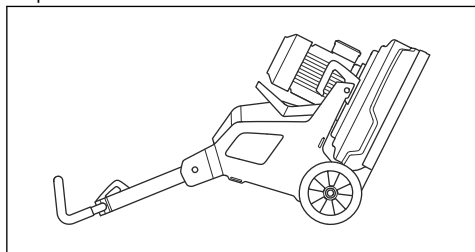

VÝSTRAHA: Před výměnou diamantových nástrojů zkontrolujte, zda je výrobek ve stabilní poloze.

6. Používejte ochranné rukavice.

7. Stiskněte středové západky k sobě a otočením proti směru hodinových ručiček (A) uvolníte desku nástrojů z brusného kotouče (B).

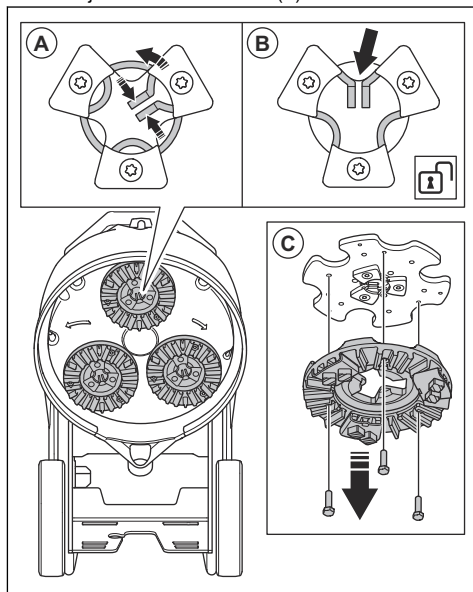

8. Vytáhněte desku nástrojů rovně ven (C) a vyjměte ji z brusného kotouče.
9. Pomocí kladiva odstraňte diamantové nástroje z desky nástrojů.

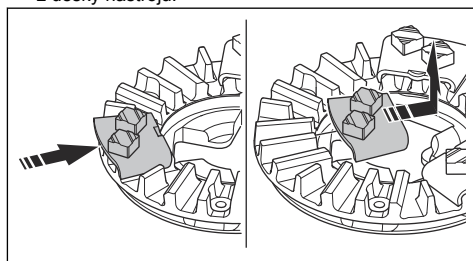

10. Připevněte nové diamantové nástroje k desce nástrojů jemným poklepem kladivem.

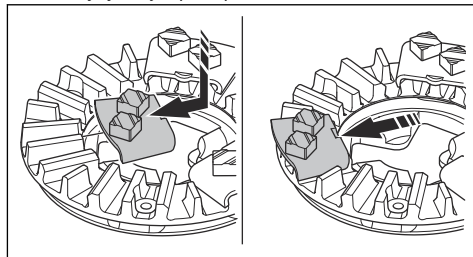

11. Připevněte desku nástrojů rovně (A) na brusný kotouč.

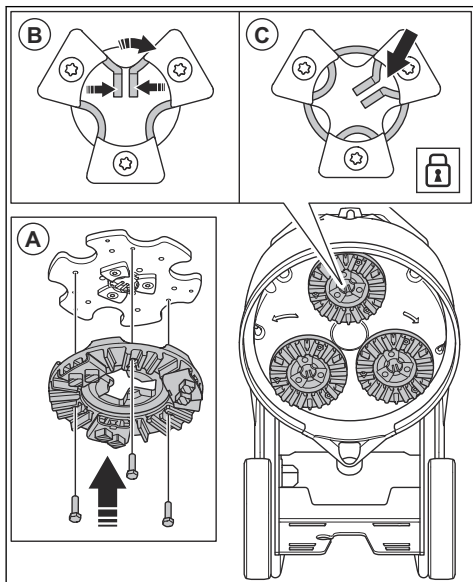

12. Stiskněte středové západky k sobě a otočením po směru hodinových ručiček (B) zajistěte desku nástrojů na brusném kotouči (C).
13. Opatrně zvedněte výrobek pomocí řídicích do provozní polohy.

Připojení odsavače prachu



VÝSTRAHA: Pokud je hadice odsavače prachu poškozená, nepoužívejte odsavač prachu. Zvyšuje se riziko, že budete vdechovat prach, který je nebezpečný pro vaše zdraví. Vždy používejte schválenou ochranu dýchacích cest.

1. Zkontrolujte, zda není hadice odsavače prachu poškozená.
2. Přesvědčte se, že jsou filtry odsavače prachu čisté a nepoškozené.
3. Ujistěte se, že spínač STOP/SPUSTIT na ovládacím panelu je nastaven do polohy 0.
4. Připojte k výrobku hadici odsavače prachu.

5. Zavěste hadici odsavače prachu na závěsné zařízení u dvířek rozvaděče, aby se eliminovalo pnutí hadice odsavače prachu.

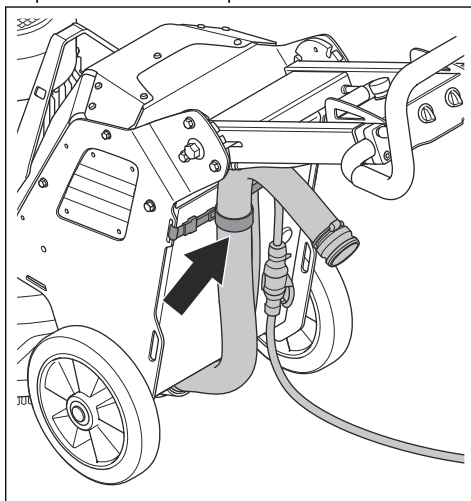

Polohy řídicích

- Provozní poloha řídicích:

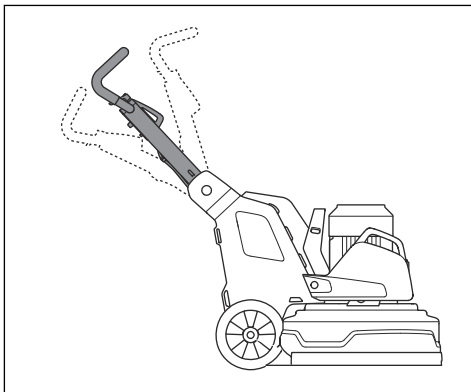

- Převážní poloha řídicích:

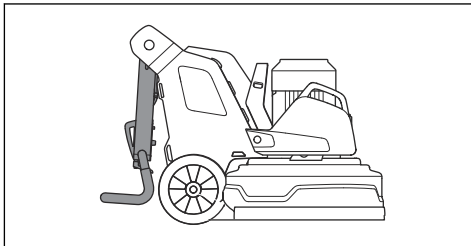

- Servisní poloha řídktek:

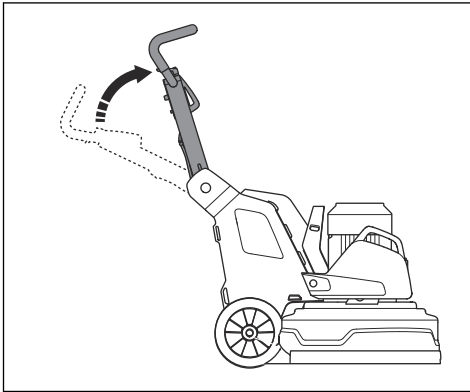

Nastavení rukojeti a řídktek



VÝSTRAHA: Při nastavování rukojeti a řídktek buďte opatrní. Zkontrolujte, zda jsou rukojeť a řídkta zajištěny na místě. Pohyblivé části mohou způsobit zranění.

Nastavte výšku řídktek co nejbliže k výšce boků obsluhy. Během provozu může výrobek táhnout do strany. Bok obsluhy může pomoci zastavit tento pohyb do strany.

1. Vytáhněte zajišťovací páku (A) na rukojeti směrem k ovládacímu panelu a podržte ji v této poloze.

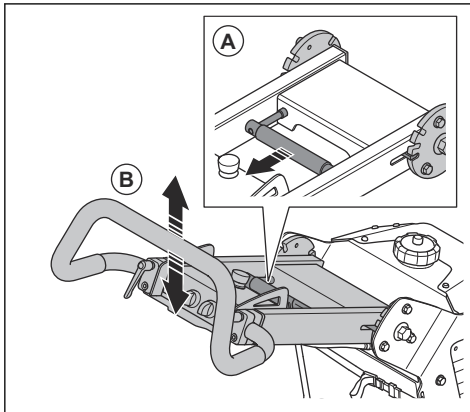

2. Nastavte rukojeť (B) na vhodnou provozní výšku.
3. Uvolněním zajišťovací na rukojeti zajistěte polohu rukojeti.

4. Uvolněte pojistné knoflíky (D).

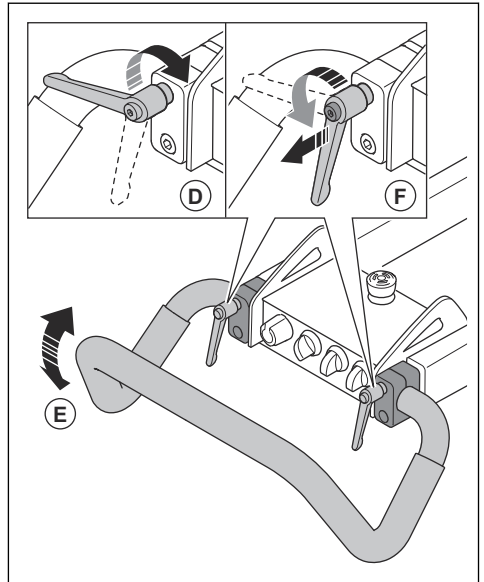

5. Nastavte řídkta (E) do správné polohy.
6. Dotažením pojistných knoflíků nastavte polohu řídktek (F). Po nastavení polohy řídktek vytáhněte pojistné knoflíky rukojeti a umístěte je do polohy volnoběhu.

Připojení výrobku ke zdroji napájení

1. Zapojte napájecí zástrčku výrobku do prodlužovacího kabelu.
2. Zapojte prodlužovací kabel do síťové zásuvky.

3. Zavěste napájecí kabel na závěsné zařízení u dvířek rozvaděče, aby se eliminovalo prnutí napájecího kabelu.

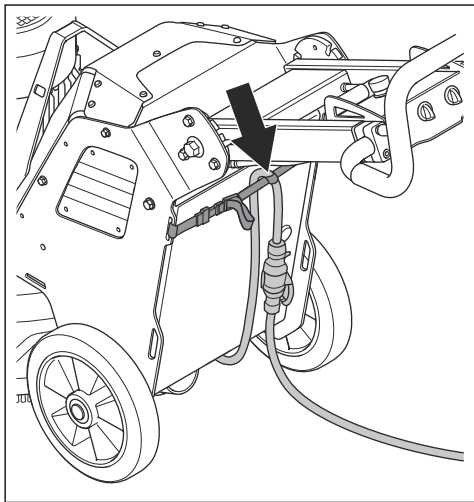

VAROVÁNÍ: Když je výrobek připojen k odsavači prachu, musí být odsavač prachu připojen k 3fázovému zdroji napájení.

Provozní otáčky

Pokud je výrobek provozován na novém typu povrchu, nejprve nastavte otáčky na 70 %. Pokud obsluha zná typ povrchu, může otáčky upravit.

Směr otáčení brusné hlavy a brusných kotoučů

Při pohledu na výrobek shora je směr otáčení následující:

- „R“: po směru hodinových ručiček
- „L“: proti směru hodinových ručiček

Nejlépších výsledků dosáhnete, když se brusná hlava a brusné kotouče otáčejí stejným směrem.

Během provozu může výrobek táhnout do strany. Směr tahu souvisí se směrem otáčení. Když je směr otáčení nastaven do režimu „L“, výrobek táhne doprava. Když je směr otáčení nastaven do režimu „R“, výrobek táhne doleva.

Boční tah vám může pomoci s ovládním výrobku, například v blízkosti stěny. Nastavte směr otáčení pro tah směrem ke stěně.



VAROVÁNÍ: Výrobek řiďte opatrně. Výrobek se musí pouze mírně dotýkat stěny. Výrobek je těžký a může způsobit škody.

Změna otáček a směru otáčení motoru

Pravidelnou změnou směru otáčení prodloužíte životnost a zvýšíte ostrost diamantových nástrojů. Segmenty diamantových nástrojů se používají rovnoměrně a kontaktní plocha zůstává stále co největší.

- Otáčky a směr otáčení brusného kotouče nastavte otočením knoflíku.

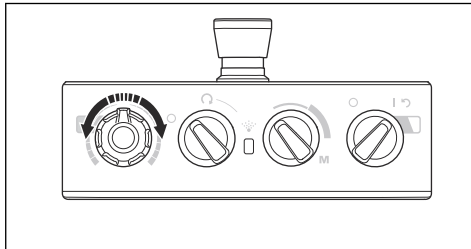

Obsluha výrobku

- K ručnímu ovládní výrobku použijte ovládací panel na rukojeti. Viz část *Popis výrobku, levá strana PG 5 na strani 4*.
- Během provozu sledujte, zda se mění barva indikátoru převodníku k motoru pohonu broušení (A).

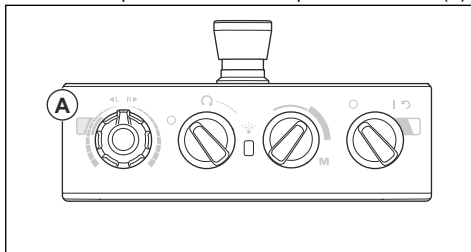

- Zelená kontrolka: výrobek funguje správně.
- Oranžová kontrolka: brusná hlava je přetížená. Za 10 sekund nebo méně snižte výstupní výkon, aby nedošlo k poruše.
- Červená kontrolka: porucha převodníku; brusná hlava se zastaví. Je nezbytné resetovat výrobek. Viz část *Resetování výrobku na strani 17*.

Spuštění výrobku



VAROVÁNÍ: Po celou dobu, kdy je brusná hlava zapnutá, pohybujte výrobkem. Pokud se výrobek nebude pohybovat, povrch může být zdrsňený.

1. Ztlačeníím na říditka mírně zvedněte brusnou hlavu z povrchu. Tím se uvolní povrchové tření diamantových nástrojů. Během provozu nezvedejte brusnou hlavu zcela z povrchu.

- Otočením spínače STOP/SPUSTIT (A) na ovládacím panelu proti směru hodinových ručiček do polohy STOP vypněte brusnou hlavu.

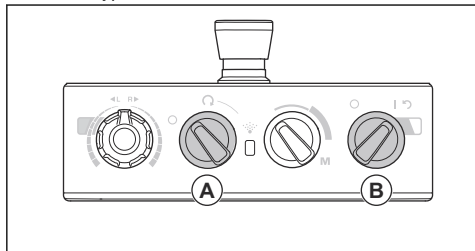

- Otočením vypínače (B) na ovládacím panelu do polohy 1 spusťte výrobek. Rozsvítí se kontrolka LED vedle vypínače.
- Otočením spínače STOP/SPUSTIT na ovládacím panelu ve směru hodinových ručiček spusťte brusnou hlavu. Za necelých 5 sekund výrobek běží na volnoběžné otáčky.

Zastavení výrobku



VAROVÁNÍ: Při vypínání motoru nezvedejte brusnou hlavu z povrchu. Desky nástrojů se po vypnutí motoru ještě chvíli otáčejí. Do vzduchu se může uvolnit prach a může dojít k poškození povrchu.



VAROVÁNÍ: Nedovolte, aby se výrobek zastavil, dokud se desky nástrojů zcela nezastaví.

- Otočením spínače STOP/SPUSTIT (A) na ovládacím panelu proti směru hodinových ručiček do polohy STOP zastavte brusnou hlavu.

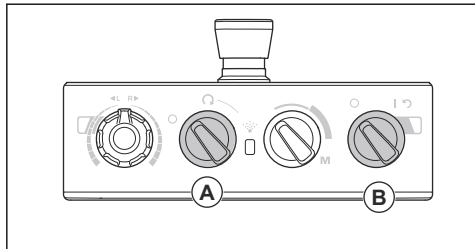

- Držte desku nástrojů proti povrchu, dokud se zcela nezastaví.



VAROVÁNÍ: Při broušení lepidla, asfaltu, nátěru a podobných materiálů se výrobek může přilepít k přilnavému povrchu. Ihned po úplném zastavení desky nástrojů mírně zvedněte přední část brusné hlavy.

- Otočením vypínače (B) na ovládacím panelu do polohy 0 zastavte výrobek. Kontrolka vedle vypínače zhasne.
- Odpojte napájecí zástrčku.

Resetování výrobku

Vypínač lze použít jako resetovací spínač, pokud se uvolní převodník. Resetujte výrobek, když je indikátor převodníku k motoru pohonu broušení (A) červený.

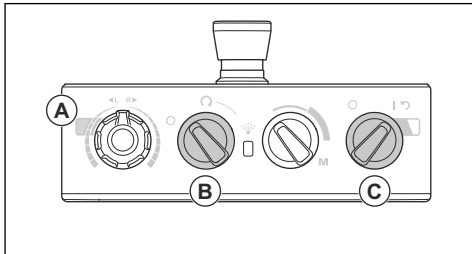

- Otočením spínače STOP/SPUSTIT (B) proti směru hodinových ručiček do polohy STOP vypněte brusnou hlavu.
- Otočením vypínače (C) do polohy šipky resetujte výrobek. Indikátor převodníku k motoru pohonu broušení se po resetování poruchy rozsvítí zeleně.
- Otáčením spínače STOP/SPUSTIT na ovládacím panelu ve směru hodinových ručiček znovu spusťte brusnou hlavu.

Systém Mist Cooler System PG 5

Systém Mist Cooler System snižuje teplotu brusných kotoučů a zlepšuje výkon výrobku. Systém Mist Cooler System využívá vodu z nádrže na vodu. Tryska systému Mist Cooler System přivádí vodu na povrch. Úroveň průtoku vody se nastavuje spínačem na ovládacím panelu. Když je hladina vody nízká, kontrolka LED na ovládacím panelu bliká žlutě.

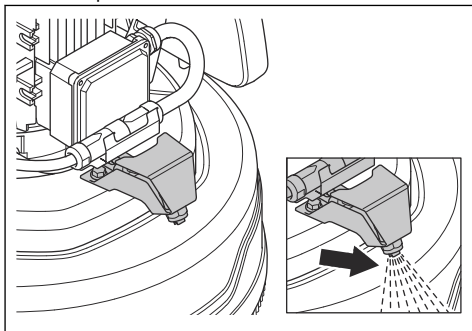

VAROVÁNÍ: K plnění nádržky na vodu použijte vhodné vybavení. Zabraňte rozlití vody z nádržky na vodu.

Používání funkce mlhy PG 5



VAROVÁNÍ: Nikdy nemířte mlhovou tryskou výrobku na elektrické součásti.

1. Otočte spínač STOP/SPUSTIT/SPUSTIT a funkce mlhy (A) na symbol mlhy.

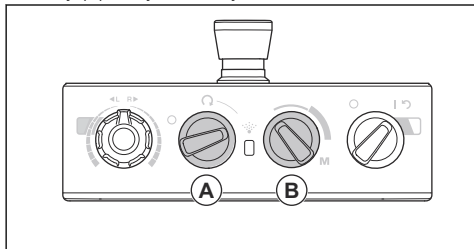

2. Nastavte úroveň průtoku vody pomocí spínače (B).

Kontrola funkce mlhy PG 5

1. Chcete-li zkontrolovat funkci mlhy bez broušení, podržte spínač pro nastavení úrovně průtoku vody (A) v poloze M.

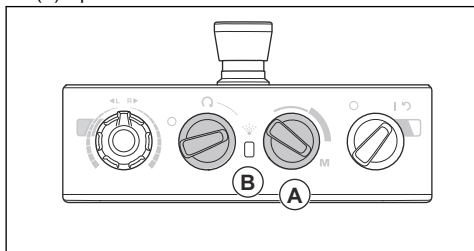

2. Když je hladina vody nízká, kontrolka LED (B) bliká žlutě.

Závaží

Výrobek má na každé straně jedno závaží. Pokud je obtížné výrobek obsluhovat, upravte závaží tak, aby se změnil tlak na brusnou hlavu. Závaží je třeba nastavit do stejné polohy na pravé i levé straně. Závaží mají 2 polohy:

- Pozice 1: Maximální tlak na brusnou hlavu. Tato poloha zvyšuje provozní účinek. Tato poloha se také používá, když chcete nastavit výrobek do přepravní polohy.

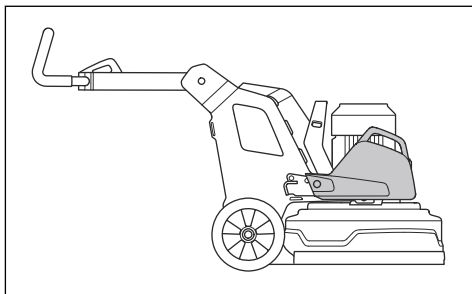

- Pozice 2: Minimální tlak na brusnou hlavu. Tato poloha se také používá při sklápění výrobku do servisní polohy.

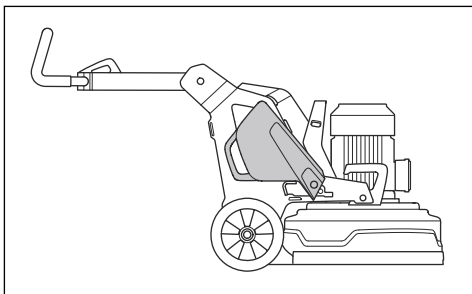

Montáž a demontáž závaží PG 5 S

Výrobek má na každé straně jedno závaží. Proveďte následující postup pro každé závaží.

1. Namontujte držák závaží a dotáhněte 3 šrouby.

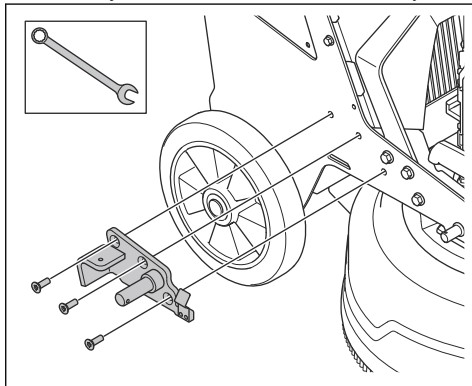

2. Umístěte závaží na válec na držáku závaží.

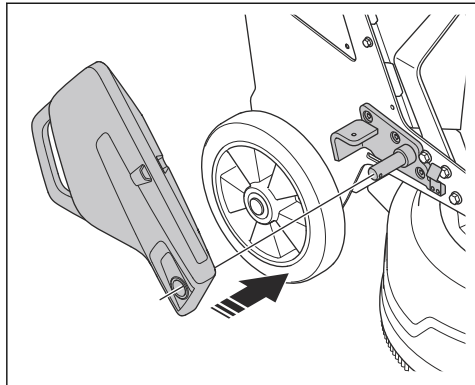

3. Zajistěte závaží k držáku závaží pomocí pojistného čepu (A).

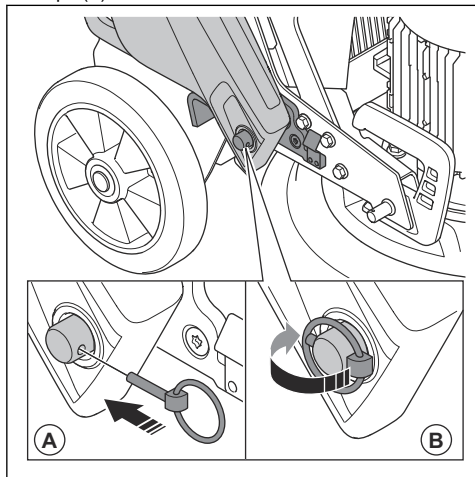

4. Sklopte kroužek (B) na pojistném čepu na válci.

Nastavení závaží



VÝSTRAHA: Při nastavování závaží buďte opatrní. Pohyblivé části mohou způsobit zranění.



VÝSTRAHA: Vždy se ujistěte, že se pojistka závaží správně zajistí, když jsou závaží umístěna ve zvolené poloze.

- Pomocí rukojeti závaží přemístěte závaží do vybrané polohy. Další informace jsou uvedeny v části *Závaží na strani 18*.

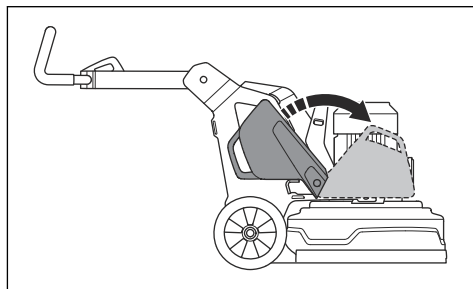

Údržba

Úvod



VÝSTRAHA: Před prováděním údržby je třeba, abyste si přečetli kapitolu o bezpečnosti a porozuměli jí.

Pro servis a opravy výrobku je nezbytné speciální školení. Garantujeme dostupnost profesionálních oprav a servisu. Pokud prodejce neposkytuje servisní služby, požádejte jej o informace o nejbližším servisu.

Podrobnější informace jsou uvedeny v části .

Před provedením údržby

- Používejte osobní ochranné pomůcky. Další informace naleznete v části *Osobní ochranné prostředky na strani 8*.
- Vždy používejte schválenou ochranu dýchacích cest. Prach z výrobku je nebezpečný pro vaše zdraví.
- Zaparkujte výrobek na rovné ploše.
- Zastavte motor a odpojte napájecí zástrčku, aby se zabránilo náhodnému spuštění během údržby.
- Očistěte okolí výrobku od oleje a nečistot. Odstraňte nechtěný materiál.
- Rozestavte výrazné značky, které upozorní osoby v okolí na probíhající práci.

- Mějte při ruce hasicí přístroje, zdravotnický materiál a nouzový telefon.

Plán údržby

* = Všeobecná údržba, kterou provádí obsluha. Pokyny nejsou uvedeny v tomto návodu k používání.

X = Pokyny jsou uvedeny v tomto návodu k používání.

O = Pokyny nejsou uvedeny v tomto návodu k používání. Údržba by se měla provést ve schváleném servisu.

Údržba	Denně	Týdně	Každých 6 měsíců	Každých 12 až 36 měsíců
Zkontrolujte vypínač.	*			
Zkontrolujte připevňovací body a funkci pojistky rukojeti.		*		
Zkontrolujte připevňovací body a funkci pojistky závaží.		*		
Zkontrolujte tlačítko nouzového zastavení.	X			
Vyčistěte vnější povrch výrobku.	X			
Vyčistěte vnitřní součásti výrobku.			O	
Provedte běžnou kontrolu.	X			
Zkontrolujte brusné kotouče.	X			
Zkontrolujte hnací ústrojí brusné hlavy.		X		
Provedte servis hnacího ústrojí brusných kotoučů.				O
Zkontrolujte spojení mezi podvozkem a brusnou hlavou.		*		

Čištění výrobku



VAROVÁNÍ: Ucpaný přívod vzduchu snižuje výkon produktu a může způsobit jeho přehřívání.

- Odstraňte překážky ze všech vzduchových otvorů. Produkt musí mít vždy dostatečně nízkou teplotu.
- Před čištěním vždy odpojte napájecí zástrčku ze síťové zásuvky.
- Nečistěte výrobek chemickými prostředky.
- Nečistěte elektrické součásti vodou.
- Na konci pracovního dne veškeré zařízení vždy očistěte.
 - Nakloňte výrobek tak, aby řídítka spočívala na podlaze.
 - Demontujte diamantové nástroje a výrobek krátce provozujte pomalou rychlostí. Provozem snižte množství prachu na horní straně brusné hlavy výrobku.
 - Vyčistěte součásti na spodním povrchu brusné hlavy vysokotlakým čističem.



VAROVÁNÍ: Nemiňte vysokotlakým čističem přímo na těsnění nebo připojovací body.

Provedení běžné kontroly

- Zkontrolujte, zda jsou napájecí a prodlužovací kabely v dobrém stavu a nepoškozené.
- Přesvědčte se, že jsou matice a šrouby dotažené.
- Přesvědčte se, že je protiprachový lem v dobrém stavu a je bezpečný pro práci.
- Přesvědčte se, že se kryt může volně pohybovat a je ve správné poloze na podlaze.

- Přesvědčte se, že je středový zámek desky nástrojů čistý a snadno se otáčí.

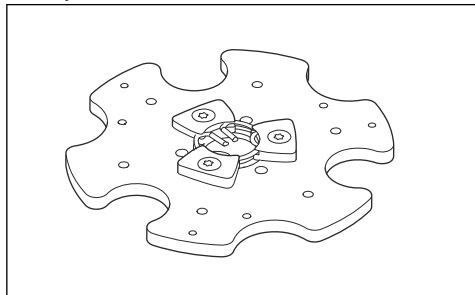

Hnací ústrojí brusné hlavy

Hnací ústrojí brusné hlavy je uzavřený systém. Pokud máte problémy s hnacím ústrojím brusné hlavy, obraťte se na servisního pracovníka společnosti Husqvarna.

Montáž a demontáž brusné hlavy



VÝSTRAHA: Po demontáži brusné hlavy není podvozek vyvážený. Zajistěte, aby nemohl podvozek spadnout. Může dojít k zranění nebo poškození.

1. Zatlačte podvozek do blízkosti brusné hlavy.
2. Protáhněte kabel motoru od podvozku otvorem mezi brusnou hlavou a podvozkem.
3. Zatlačte podvozek zcela proti brusné hlavě (A).

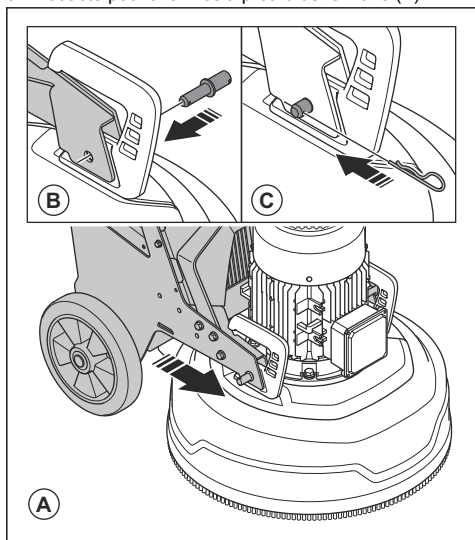

4. Namontujte pojistnou šroubu (B) na obě strany brusné hlavy.
5. Namontujte pojistné čepy (C) na obě strany brusné hlavy.
6. Propojte kabel motoru od podvozku s kabelem motoru od motoru (D).

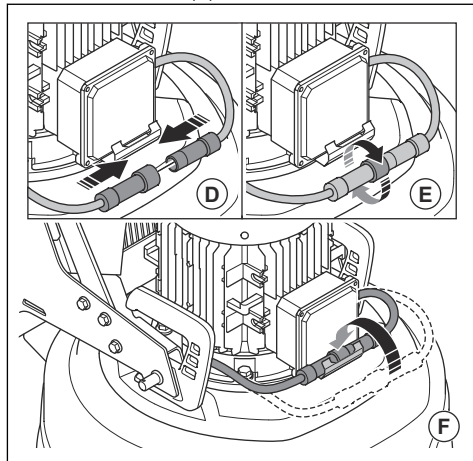

7. Dotáhněte pojistnou matici (E) na kabelu motoru od podvozku ve směru hodinových ručiček.
8. Umístěte kabely motoru do držáku kabelu (F).
9. Brusnou hlavu demontujte v opačném pořadí.

Odstraňování problémů

Problém	Příčina	Řešení
Výrobek nespouští.	Prodlužovací kabel je odpojený nebo poškozený.	Zapojte prodlužovací kabel nebo jej v případě potřeby vyměňte.
	Tlačítko nouzového zastavení je aktivováno.	Otočením tlačítka nouzového zastavení na ovládacím panelu ve směru hodinových ručiček jej deaktivujte.
	Bezpečnostní spínač v rozvodné skříni je otevřený.	Uzavřením bezpečnostního spínače spojte obvod.
Výrobek není snadné držet na místě.	Na výrobku je instalován příliš malý počet diamantových nástrojů.	Zvyšte počet diamantových nástrojů, aby se snížilo zatížení výrobku a obsluhy.
	Motor pohonu broušení nefunguje. To může být způsobeno poruchou motoru nebo poruchou vodiče k motoru.	Zkontrolujte, zda je připojen motor pohonu broušení. Pokud potíže přetrvávají, obraťte se na schváleného servisního pracovníka.
	Řemen je poškozený.	Pokud je řemen prasklý, požádejte servisní středisko o výměnu. Rukou otočte jedním z brusných kotoučů. Pokud se všechny brusné kotouče otáčejí společně, není řemen poškozený. Pokud se 1 brusný kotouč volně otáčí, řemen je prasklý.
	Výrobek napájí pouze 1 fáze. Výrobek neobdrží chybový kód a bude využívat proud motoru < 1 A. Ventilátor se otáčí pomalu.	Zkontrolujte napájení.
	Povrch nebo činnost využívají příliš velkou část kapacity výrobku.	Upravte otáčky motoru nebo rychlost jízdy vpřed po podlaze.
	Výrobek zní, jakoby příliš zvyšoval otáčky.	Motor pohonu broušení není připojen.
Výrobek zní, jakoby příliš zvyšoval otáčky.	Motor pohonu broušení nefunguje. To může být způsobeno poruchou motoru nebo poruchou vodiče k motoru.	Zkontrolujte, zda je připojen motor pohonu broušení. Pokud potíže přetrvávají, obraťte se na schváleného servisního pracovníka.
	Povrch je příliš silný nebo konfigurace diamantových nástrojů není správná.	Při spouštění výrobku mírně zatlačte na říditka, aby se brusná hlava zvedla z povrchu.

Problém	Příčina	Řešení
Výrobek vytváří nepravdělné rýhy.	Diamantové nástroje jsou nesprávně upevněny nebo jsou připevněny na brusných kotoučích v různých výškách.	Zkontrolujte, zda jsou všechny diamantové nástroje správně namontovány a mají stejnou výšku.
	Diamantové nástroje jsou různých typů.	Ujistěte se, že všechny segmenty mají stejné diamantové brusné částice a pojivo. Pokud jsou diamantové segmenty hrubé, rozmístěte hrubé diamantové segmenty rovnoměrně. Použijte výrobek na drsném povrchu, dokud nebudou všechny segmenty ve stejné výšce.
	Jsou použity různé pryskyřicové nástroje nebo jsou nástroje znečištěny.	Ujistěte se, že mají všechny pryskyřicové nástroje stejné diamantové brusné částice a pojivo a že nejsou znečištěné. Chcete-li pryskyřicové nástroje vyčistit, pracujte s nimi krátce na mírně drsném povrchu.
	Brusné kotouče jsou opotřebené nebo poškozené.	Zkontrolujte, zda brusné kotouče nemají zlomené části nebo zda se příliš nepohybují.
Dochází k náhlým nechtěným pohybům výrobku.	Brusné kotouče jsou opotřebené nebo poškozené.	Zkontrolujte, zda brusné kotouče nemají poškozené díly a zda se příliš nepohybují.
	Diamantové nástroje jsou nesprávně upevněny nebo jsou připevněny na brusných kotoučích v různých výškách.	Zkontrolujte, zda jsou všechny diamantové nástroje správně namontovány a mají všechny stejnou výšku.
Aktivuje se vnitřní přerušovač obvodu.	Příliš vysoká zátěž nebo nedostatečné napájení.	Zkontrolujte napájení.
		Snižte brusný tlak, zvýšte počet diamantových nástrojů nebo zvýšte tvrdost pojiva.

Přeprava, skladování a likvidace

Přeprava



VÝSTRAHA: Při přepravě buďte opatrní. Výrobek je těžký a může způsobit úraz nebo škodu, jestliže při přepravě spadne nebo se posune.

Kola umožňují přemístění výrobku na kratší vzdálenost. Pokud ho chcete přesunout na delší vzdálenost nebo ho umístit na vozidlo, výrobek zvedněte.



VAROVÁNÍ: Netáhněte výrobek za vozidlem.

- Buďte velmi opatrní, pokud s výrobkem pohybujete ručně nebo na povrchu se skloum. I malé sklony mohou způsobit rychlý pohyb, který není možné zabrzdit rukou.
- Během přepravy musí být výrobek bezpečně připevněn. Ujistěte se, že se nemůže pohybovat.

- Během přepravy použijte na výrobek vhodný typ ochrany. Ochrana chrání výrobek před přírodními vlivy, například deštěm či sněhem.
- Při zvedání výrobku vždy používejte zvedací oko.
- Nezvedejte výrobek za říditka, motor, podvozek ani jiné součásti.
- Přeprava se nejlépe provádí na paletě.
- Výrobek vždy zvedejte pomocí zvedacího zařízení nebo vysokozdvížeňého vozíku.
- Nepoužívejte vysokozdvížeňý vozík, pokud výrobek není umístěn na paletě nebo na vozíku. Mohlo by dojít k poškození brusných kotoučů a dalších vnitřních součástí.
- Během přepravy musí být brusná hlava na zemi. Abyste zabránili poškození zajišťovacího mechanismu desek nástrojů, nechte desky nástrojů nainstalované.

Nastavení produktu do přepravní polohy

- Sklopte rukojeť dolů. Další informace jsou uvedeny v části *Nastavení rukojeti a řídítek na strani 15*.

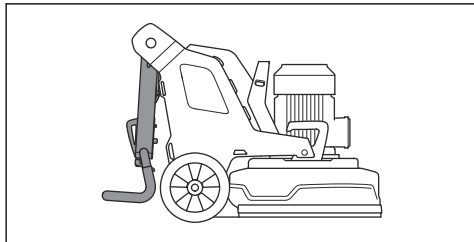

- Pokud jsou závaží připevněna k výrobku, nastavte je do přední polohy. Další informace jsou uvedeny v části *Nastavení závaží na strani 19*.
- Zkontrolujte, zda se brusná hlava dotýká povrchu.

Pohyb výrobku nahoru a dolů na rampě



VÝSTRAHA: Při přemísťování výrobku nahoru a dolů na rampě se zapnutým motorem buďte velmi opatrní. Výrobek je těžký a pokud spadne nebo se rozjede příliš rychle, hrozí nebezpečí úrazu.



VÝSTRAHA: U nájezdů s prudkým sklonem používejte vždy naviják. Nechoďte ani se nezdržujte pod výrobkem. Nevstupujte do rizikové oblasti výrobku. Další informace jsou uvedeny v části *Bezpečnost pracovního prostoru na strani 9*.



VÝSTRAHA: Nepřesouvejte výrobek na prudké svahy. Informace o maximálním sklonu svahu naleznete na typovém štítku na výrobku.

- Chcete-li s výrobkem sjet po rampě dolů, pomalu s ním jeďte směrem dozadu.
- Chcete-li s výrobkem vyjet po rampě nahoru, pomalu s ním jeďte směrem dopředu.
- Nezatáčejte s výrobkem na nájezdu o více než 45°.

Zvedání výrobku



VÝSTRAHA: Přesvědčte se, že zvedací zařízení má správné specifikace pro bezpečné zvedání výrobku. Na typovém štítku na výrobku je uvedena hmotnost výrobku.



VÝSTRAHA: Nechoďte ani se nezdržujte pod výrobkem během zvedání nebo v jeho blízkosti. Udržujte další osoby mimo rizikovou oblast. Další informace jsou uvedeny v části *Bezpečnost pracovního prostoru na strani 9*.



VÝSTRAHA: Nezvedejte poškozený výrobek. Zkontrolujte, zda je zvedací oko správně zajištěno a nevykazuje známky poškození.

1. Nastavte výrobek do přepravní polohy. Další informace jsou uvedeny v části *Nastavení produktu do přepravní polohy na strani 24*.
2. Připevněte zvedací vybavení ke zvedacímu oku.

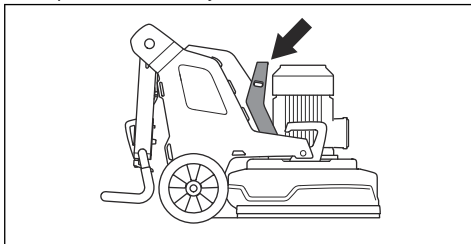

Připevnění výrobku k přepravnímu vozidlu pomocí upínacích popruhů

Výrobek je opatřen otvory, které se spolu s upínacími popruhy používají k připevnění výrobku k vozidlu.

1. Připevněte upínací popruhy do otvorů.

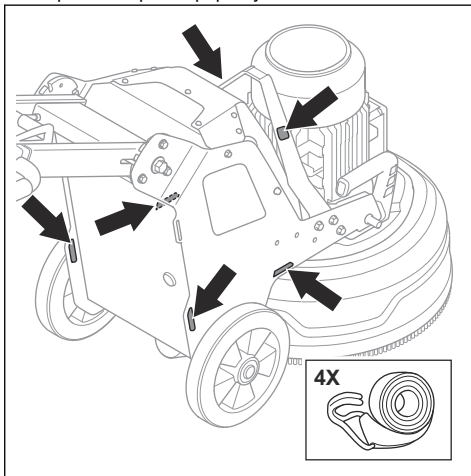

2. Připevněte a utáhněte upínací popruhy k vozidlu.

Skladování



VAROVÁNÍ: Neskladujte výrobek venku. Vždy skladujte výrobek ve vnitřních prostorech.

- Uchovávejte výrobek na suchém a bezprašném místě.
- Před uskladněním výrobku jej vyčistěte a proveďte kompletní údržbu.
- Nechte brusnou hlavu spočívat na zemi.
- Skladujte výrobek na uzamčeném místě, aby se zamezilo přístupů dětí a neoprávněných osob.

Likvidace

Symbols na produktu nebo jeho obalu označují, že tento výrobek nesmí být likvidován jako domácí odpad. Musí být odevzdán do příslušné recyklační stanice pro recyklaci elektrických a elektronických zařízení.

Zajištěním odpovídající likvidace tohoto výrobku pomůžete zabránit potenciálnímu negativnímu dopadu na životní prostředí a zdraví lidí, který by jinak mohl být důsledkem nesprávné likvidace tohoto výrobku. Podrobnější informace o recyklaci tohoto výrobku získáte na městském úřadě, u služby zajišťující zpracování domácího odpadu nebo v prodejně, kde jste výrobek zakoupili.

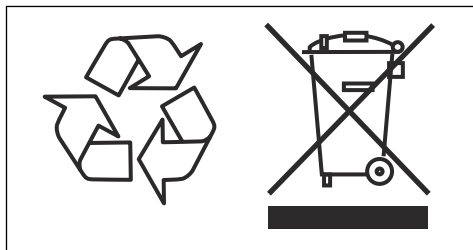

Technické údaje

Technické údaje

	PG 5 S 1 x 200–240 V	PG 5 PG 5 S 3 x 380–415 V
Výkon motoru, kW/hp	2,2/3	4/5,5
Jmenovitý proud, A	13	16
Jmenovité napětí, V	200–240	380–415
Fáze	1 fáze	3 fáze
Frekvence, Hz	50–60	50–60
Hmotnost, kg/lb	169/373	183/403
Brusná šířka, mm/palce	500/19,7	500/19,7
Brusný kotouč, mm/palce	3x230/9	3x230/9
Celkový tlak broušení, kg/lb	66/146	75/165
Závaží v poloze 1 (vpředu), kg/lb	106/234	115/254
Závaží v poloze 2 (svisle), kg/lb	81/179	90/198
Otáčky brusného kotouče, min./max. ot/min	348–1160	348–1160
Otáčky brusné hlavy, min./max. ot/min	31–102	31–102
Směr otáčení (shora)	Brusná hlava, ve směru hodinových ručiček Brusný kotouč: proti směru hodinových ručiček	Brusná hlava, ve směru hodinových ručiček Brusný kotouč: proti směru hodinových ručiček
Max. sklon, stupně	10	10
Krytí, IP	54	54
Doporučený odsavač prachu ¹		
Nástavec odsavače prachu, mm/palce	50/2	50/2
Min. průtok vzduchu, m ³ /h / cfm	400/236	400/236
Min. podtlak, kPa/psi	26/3,8	26/3,8

¹ Technické údaje pro odsavače prachu nepopisují směrodatně skutečný výkon mezi různými odsavači prachu v průběhu času. Pro výrobky Husqvarna jsou objektivní údaje od agentury OSHA k dispozici na stránce www.husqvarnacp.com/us.

Hladina hluku

Emise hluku ²	
Hladina akustického výkonu, změřená L_W dB(A)	92,4
Hladiny hluku ³	
Hladina akustického tlaku na sluch obsluhy, L_p , dB (A)	73,8
Úrovně vibrací ⁴	
Rukojeť vpravo, m/s^2	0,8
Rukojeť vlevo, m/s^2	0,8

Rozměry výrobku

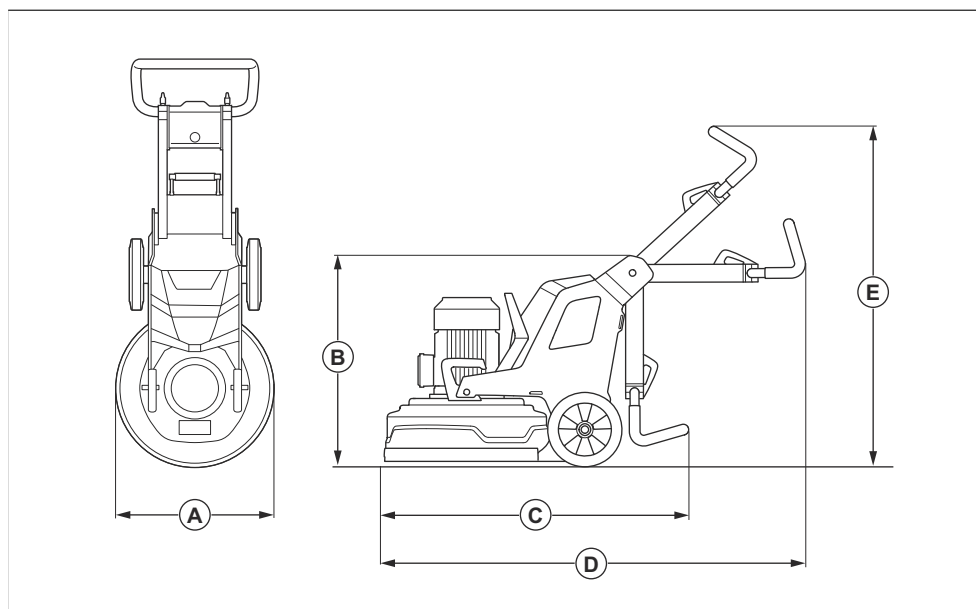

A	Šířka, mm/palce	560/22
B	Min. celková výška (sklopená rukojeť), mm/palce	735/28,9
C	Min. celková délka (sklopené rukojeti), mm/palce	1015/40

² Emise hluku do okolí naměřené jako akustický výkon podle normy EN 60335-2-72. Očekávaná odchylka měření 2,5 dB(A).

³ Hladina akustického tlaku měřená podle normy EN 60335-2-72. Očekávaná odchylka měření 4 dB(A).

⁴ Úroveň vibrací podle norem EN 60335-1 a EN 60335-2-72. Uváděná data o úrovni vibrací mají typickou statistickou odchylku (standardní odchylku) 1 m/s^2 . Hodnoty vibrací jsou platné pro ruční ovládání.

D	Max. celková délka (vytažené rukojeti), mm/palce	1255/49,4
E	Max. celková výška (vytažené rukojeti), mm/palce	1260/49,6

Prohlášení o shodě

Prohlášení o shodě EU

My, společnost Husqvarna AB, SE-561 82 Huskvarna, Švédsko, tel.: +46-36-146500, na svou výhradní odpovědnost prohlašuje, že výrobek:

Popis	Podlahová bruska
Značka	HUSQVARNA
Typ/Model	PG 5, PG 5 S
Identifikace	Výrobní čísla od roku 2024 a dále

je zcela ve shodě s následujícími směrnici a předpisy EU:

Směrnice/předpis	Popis
2006/42/EC	„o strojních zařízeních“
2014/30/EU	„o elektromagnetické kompatibilitě“
2011/65/EU	„o zakázaných látkách“

a že byly použity následující normy nebo technické specifikace:

EN ISO 12100:2010

EN 60335-2-72:2012

EN 61000-3-2:2014

EN IEC 61000-3-2:2019+A1:2021

EN 61000-3-3:2013+A1:2019+ A2:2021

EN 61000-6-2:2005/AC:2005

EN IEC 61000-6-2:2019

EN 61000-6-4:2007+A1:2011

EN IEC 61000-6-4:2019

Partille, 2024-05-24

Husqvarna AB, divize Construction

Osoba odpovědná za technickou dokumentaci



Martin Huber

Ředitel výzkumu a vývoje, betonové povrchy a podlahy

TARTALOMJEGYZÉK

Bevezető.....	30	Hibaelhárítás.....	50
Biztonság.....	36	Szállítás, tárolás és ártalmatlanítás.....	51
Üzemeltetés.....	40	Műszaki adatok.....	54
Karbantartás.....	47	Megfelelőségi nyilatkozat.....	57

Bevezető

Termékleírás

A termék különböző keménységű felületekhez használható padlócsiszoló gép.

Rendeltetésszerű használat

A terméket különböző keménységű felületek, például terméskő, terazzo és beton csiszolására használják.

Ezen kívül takaróanyagok, például műgyanta és ragasztó csiszolására is használható. A felület lehet érdes és sima is. A termék száraz és nedves csiszolásra is alkalmas. Ne használja a terméket egyéb feladatokra.

Terméket szakemberek használják a kereskedelmi szektorban.

A termék áttekintése, jobb oldal PG 5

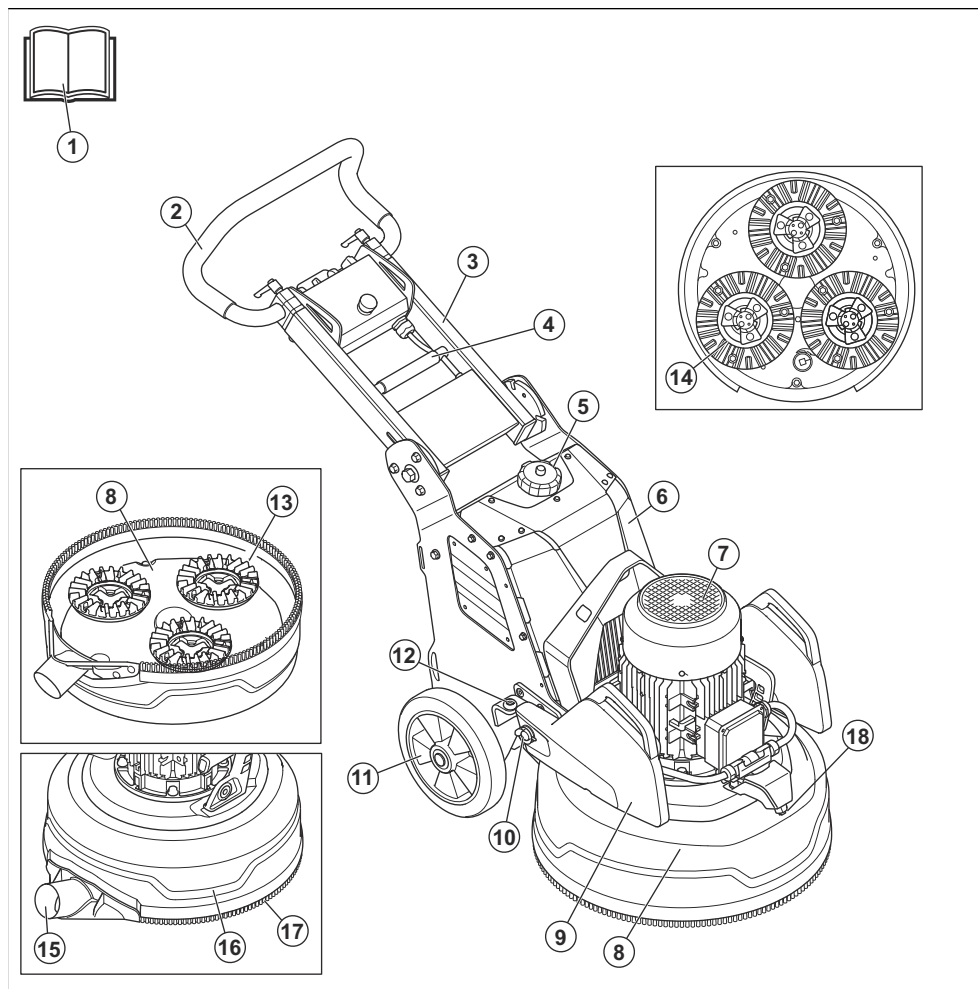

- | | |
|--------------------------------------|---|
| 1. Kezelői kézikönyv | 10. Súlytartó |
| 2. Fogantyú | 11. Kerék |
| 3. Fogantyú | 12. Súlyrögztítő, hátsó pozíció a súlyokhoz |
| 4. Retesz a fogantúkar beállításához | 13. Csiszolótárcsa |
| 5. Vízartály | 14. Szerszámlap |
| 6. Vezérlődoboz | 15. Porelszívó csatlakozása |
| 7. Csiszolómotor | 16. Burkolat |
| 8. Csiszolófej | 17. Porfogó |
| 9. Tömeg | 18. Ködfűvőka |

A termék áttekintése, bal oldal PG 5

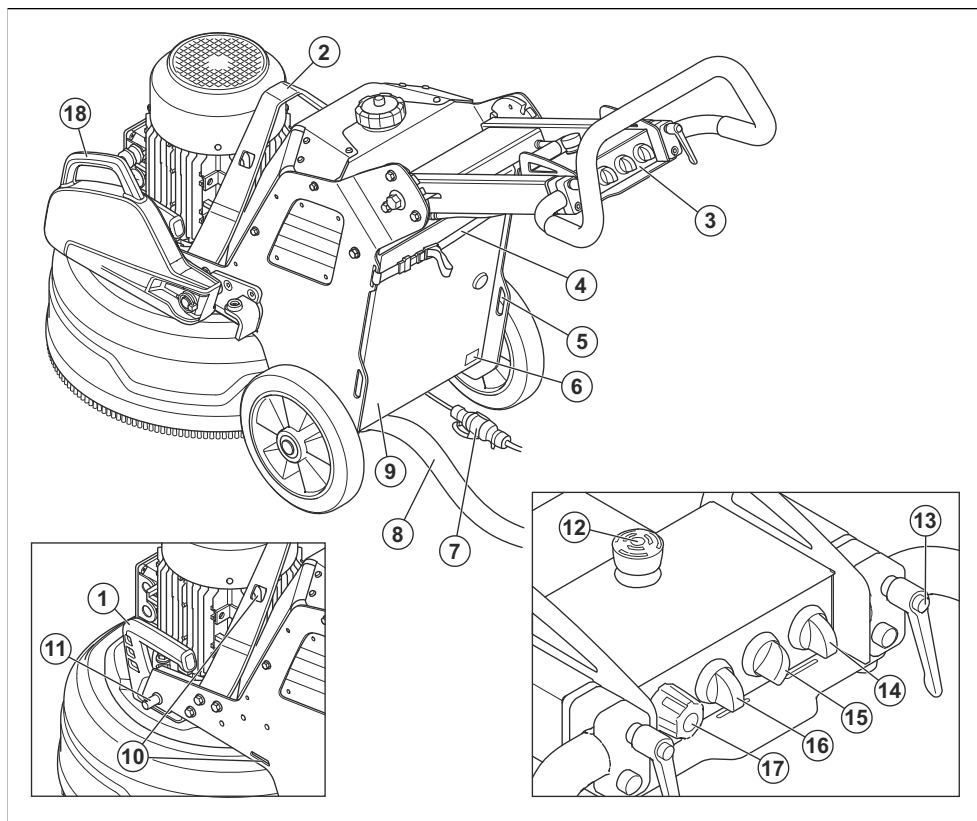

1. Csiszolófej emelőfogantyúja

2. Emelőszem

3. Vezérlőpanel

4. Porelszívó és tápkábel akasztója

5. Hevederlyukak

6. Adattábla

7. Hálózati csatlakozókábel

8. Porelszívó csatlakozása

9. Vezérlődoboz ajtaja

10. Hevederlyukak

11. Súlyrögzítő, első pozíció a súlyokhoz

12. Vészleállító gomb

13. Retesz a fogantyú beállításához

14. BE/KI főkapcsoló

15. Kapcsoló a vízáramlás mértékének beállításához

16. LEÁLLÍTÁS/MŰKÖDÉS/MŰKÖDÉS és ködpermet funkció kapcsoló

17. A forgótárcsa fordulatszámának és forgásirányának beállítására szolgáló gomb

18. Tömeg

A termék áttekintése, jobb oldal PG 5 S

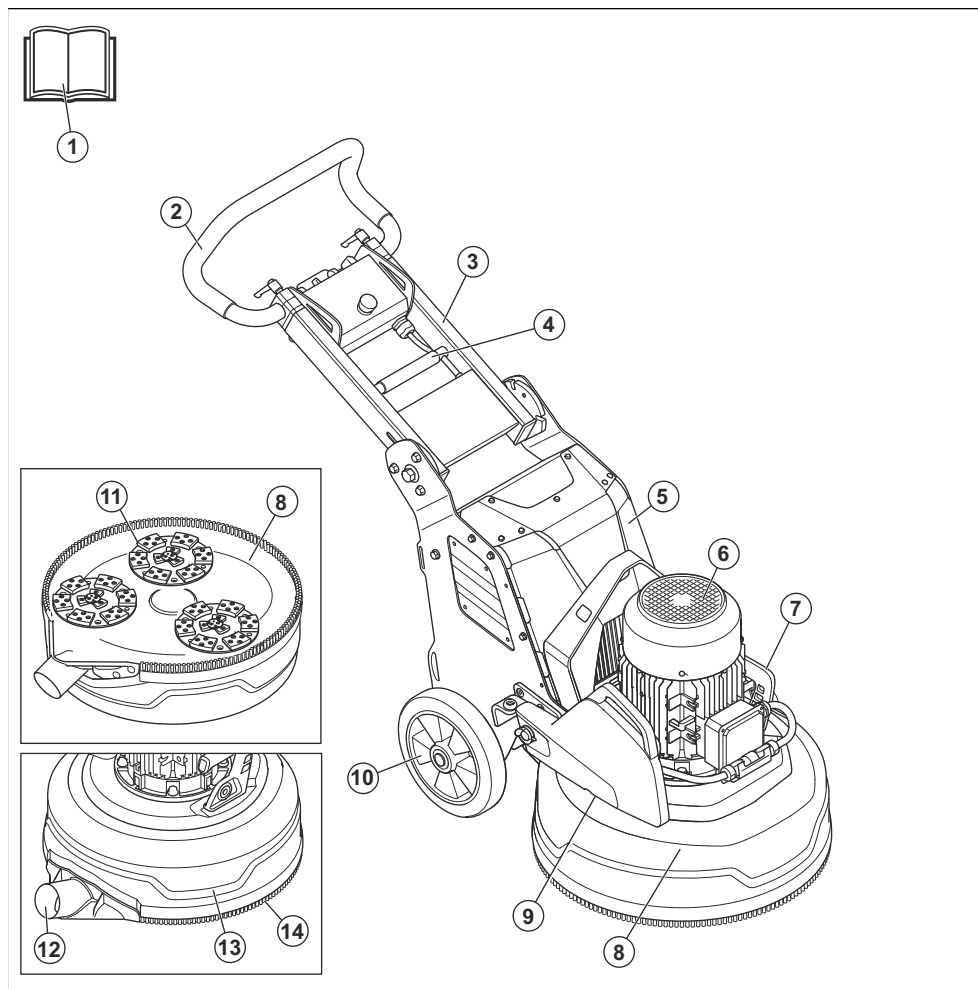

- | | |
|---------------------------------------|-----------------------------|
| 1. Kezelői kézikönyv | 8. Csiszolófej |
| 2. Fogantyú | 9. Súly (tartozék) |
| 3. Fogantyú | 10. Kerék |
| 4. Retesz a fogantyúkar beállításához | 11. Csiszolótárcsa |
| 5. Vezérlődoboz | 12. Porelszívó csatlakozása |
| 6. Csiszolómotor | 13. Burkolat |
| 7. Csiszolófej emelőfogantyúja | 14. Porfogó |

A termék áttekintése, bal oldal PG 5 S

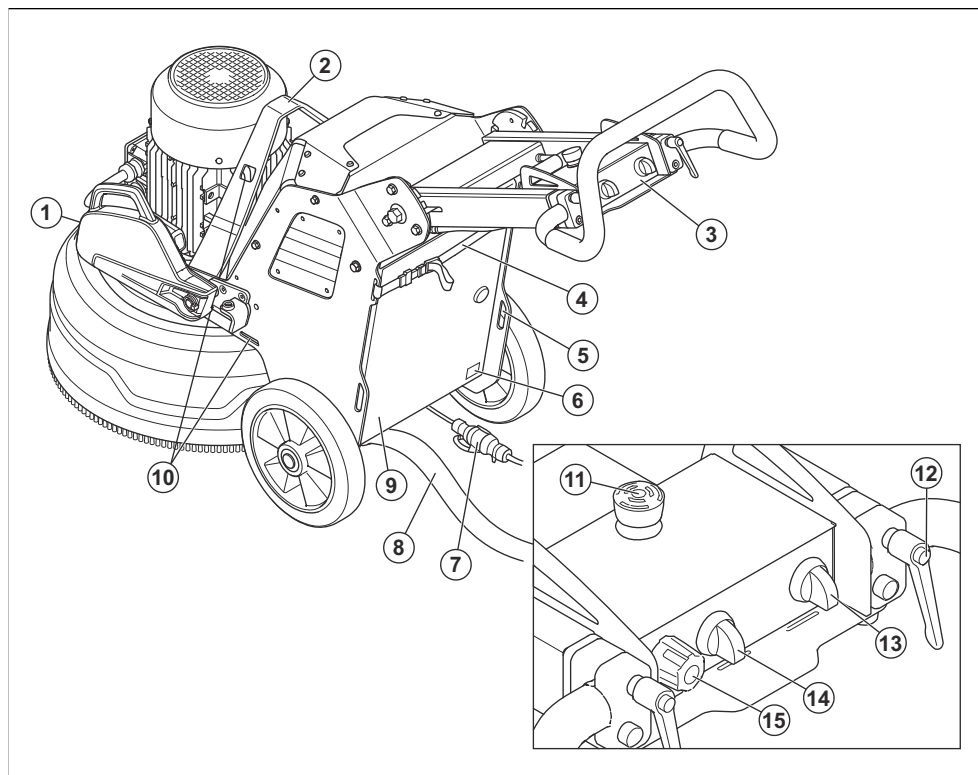

1. Súly (tartozék)
2. Emelőszem
3. Vezérlőpanel
4. Porelszívó és tápkábel akasztója
5. Hevederlyukak
6. Adattábla
7. Hálózati csatlakozókábel
8. Porelszívó csatlakozása
9. Vezérlődoboz ajtaja
10. Hevederlyukak
11. Vészleállító gomb
12. Retesz a fogantyú beállításához
13. BE/KI főkapcsoló
14. MŰKÖDÉS/LEÁLLÍTÁS kapcsoló
15. A forgótárcsa fordulatszámának és forgásirányának beállítására szolgáló gomb

A terméken található jelzések



FIGYELMEZTETÉS: A termék veszélyes lehet a kezelőre és másokra, valamint a súlyos sérüléseket és halálukat okozhatja. Körültekintően járjon el, és megfelelően használja a terméket.



Olvassa el a használati utasítást, és a termék használatba vétele előtt mindenképpen legyen tisztában a benne foglaltakkal.



Használjon hallásvédőt, szemvédőt és légzésvédőt. Lásd: *Személyi védőfelszerelés* 36. oldalon.



A por egészségügyi problémákat okozhat. Használjon jóváhagyott légzésvédő készüléket. Mindig győződjön meg arról, hogy jó légáramlás van.



A terméket mindig az emelőszemlénél emelje meg.



A lyukak segítségével köthető le hevederekkel a termék egy szállítóeszközhöz.



A termék nem helyezhető a háztartási hulladékok közé. Újrahasznosítását egy jóváhagyott, az elektromos és elektronikus berendezések újrahasznosítására szolgáló ponton kell elvégezni.



Ez a termék megfelel a vonatkozó EK-irányelveknek.



A termék megfelel a vonatkozó egyesült királyságbeli irányelveknek.



Ez a termék megfelel az Eurázsiai Gazdasági Unió vonatkozó előírásainak.



A kínai RoHS rendelet hatálya alá eső, környezetbarát felhasználási időszakot jelző (EUFP) szimbólum.



A környezeti zajkibocsátásra vonatkozó címke az EU-s és az egyesült királyságbeli irányelveknek és szabályozásoknak megfelelően. A termék garantált hangteljesítményszintjére vonatkozó adatok megtalálhatók az alábbi részen: *Műszaki adatok* 54. oldalon és a címkén.

Megjegyzés: A terméken szereplő többi jel/címke egyes piacok specifikus vizsgáztatási követelményeire vonatkozik.

Szimbólumok a vezérlőpanelen



Vészleállító.



Termék bekapcsolva és termék visszaállítása.



Csiszolófej bekapcsolva.



Csiszolókorong fordulatszama és forgásiránya.

Adattábla

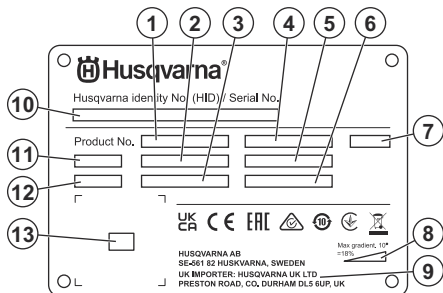

1. Termékszám
2. Termék tömege
3. Névleges teljesítmény
4. Névleges feszültség
5. Névleges áramerősség
6. Frekvencia
7. Vezérlődoboz
8. Maximális lejtési szög
9. Gyártó/Importőr
10. Sorozatszám
11. Modell
12. Gyártás éve
13. Beolvasható kód

A termék károsodása

A termékben keletkezett károkért nem vállalunk felelősséget, amennyiben:

- a termék javítását helytelenül végezték;
- a termék javítása nem a gyártótól származó vagy általa jóváhagyott alkatrészekkel történt;
- a terméket nem a gyártótól származó vagy általa jóváhagyott kiegészítővel szerelték fel;
- a termék javítását nem hivatalos szakszerviz vagy jóváhagyott egyéb szerviz végezte.

Husqvarna Fleet Services™

A Husqvarna Fleet Services™ egy felhőalapú megoldás, amely segítségével a kezelő áttekintheti az összes csatlakoztatott terméket. Ez a termék felszerelhető egy Husqvarna Fleet Services™ érzékelővel. A Husqvarna Fleet Services™ érzékelő termékadatokat gyűjt, és segítségével csatlakozhat a Husqvarna Fleet Services™ rendszerhez. A Husqvarna Fleet Services™ rendszerből adatokat nyerhet ki az üzemidőre,

a szervizintervallumokra és a termék helyzetére vonatkozóan.

a Husqvarna Fleet Services™ alkalmazást vagy keresse fel Husqvarna képviselőjét.

Ha több információt szeretne megtudni a Husqvarna Fleet Services™ szolgáltatással kapcsolatban, töltse le

Biztonság

Biztonsági meghatározások

A figyelmeztetések, óvintézkedések és megjegyzések a használati utasítás kiemelten fontos részeire hívják fel a figyelmet.



FIGYELMEZTETÉS: Akkor használatos, ha a kézikönyv utasításainak be nem tartása esetén fennáll a kezelő vagy a közelben tartózkodók sérülésének vagy halálának veszélye.



VIGYÁZAT: Akkor használatos, ha a kézikönyv utasításainak be nem tartása esetén fennáll a vagyoni kár, illetve a termék vagy a környező terület károsodásának veszélye.

Megjegyzés: További információt biztosít az adott helyzetben szükséges tennivalókról.

Személyi védőfelszerelés



FIGYELMEZTETÉS: A termék használata előtt olvassa el az alábbi figyelmeztetéseket.

- Amikor a terméket használja, mindig viseljen megfelelő személyi védőfelszerelést. A személyi védőfelszerelés nem szünteti meg a személyi sérülés kockázatát. A személyi védőfelszerelés egy esetleges baleset esetén mérsékli a sérülés mértékét. A megfelelő felszerelés kiválasztásában kérje a kereskedő segítségét.
- A termék használatakor viseljen jóváhagyott védőszemüveget.
- Ne használjon laza, nehéz és a célra nem megfelelő ruházatot. Viseljen szabad mozgást engedő ruházatot.
- Viseljen biztos fogást lehetővé tevő, jóváhagyott védőkesztyűt.
- Használjon gumi védőkesztyűt, amely meggátolja a nedves betontól származó bőrirritációt.
- Használjon jóváhagyott védősisakot.
- A termék használatakor viseljen jóváhagyott fülvédőt. A zajnak való tartós kitettség halláskárosodást okozhat.

- A termék használatakor veszélyes vegyi anyagokat tartalmazó por és füst keletkezhet. Használjon jóváhagyott légzésvédő készüléket.
- Használjon acéllemez lábujjvédővel és csúszásgátló talppal ellátott védőbakancsot.
- Legyen a közelben elsősegély-készlet.
- A termék működtetésekor szikra keletkezhet. Győződjön meg arról, hogy van a közelben tűzoltó készülék.

Általános biztonsági utasítások



FIGYELMEZTETÉS: A termék használata előtt olvassa el az alábbi figyelmeztetéseket.

- Ez a termék veszélyes szerszám, ha nem körültekintően járnak el a használata során, vagy nem megfelelően használják. A gép a kezelő és mások súlyos sérülését és halálát is okozhatja. A termék használata előtt mindenképpen olvassa el figyelmesen a jelen használati utasítás tartalmát.
- A terméket csökkent fizikai, érzékelési vagy mentális képességekkel rendelkező, illetve a szükséges tapasztalattal és tudással nem rendelkező személy (beleértve a gyermekeket is) nem használhatja.
- Tegyen el minden figyelmeztetést és utasítást.
- Minden vonatkozó törvénynek és előírásnak meg kell felelni.
- A gépkezelőnek és a gépkezelő munkaadójának ismernie kell a termék kezelésével kapcsolatos kockázatokat, és meg kell akadályozniuk őket.
- Senkinek ne engedélyezze a termék használatát, amíg figyelmesen el nem olvasta a használati utasítás tartalmát.
- Ne használja a terméket, ha nem kapott képzést a használatára. Ügyeljen arra, hogy minden kezelő képzésben részesüljön.
- A terméket gyermekek nem használhatják.
- Kizárólag jóváhagyott személyek számára engedélyezze a termék használatát.
- A kezelő tartozik felelősséggel az olyan balesetekért, amelyek más személyekkel vagy vagyontárgyaikkal történnek.
- Ne használja a terméket, ha fáradt, beteg, illetve alkohol, drog vagy gyógyszer hatása alatt áll.
- Mindig megfontoltan és előrelátóan cselekedjen.
- A termék működés közben elektromágneses mezőt hoz létre. Ez bizonyos körülmények esetén hatással lehet az aktív vagy passzív orvosi implantátumokra.

A súlyos sérülések és a halál kockázatának csökkentése érdekében azt javasoljuk, hogy az orvosi implantátumot használó személyek a termék alkalmazása előtt kérjék ki az orvosuk vagy az orvosi implantátum gyártójának tanácsát.

- Tartsa tisztán a terméket. Ügyeljen arra, hogy a jelek és címkék jól olvashatóak legyenek.
- Ne használja a terméket, ha sérült.
- Ne végezzen módosításokat a terméken.
- Ne működtesse a terméket, ha előfordulhat, hogy más személyek módosításokat végeztek a terméken.

Biztonsági utasítások az üzemeltetéshez



FIGYELMEZTETÉS: A termék használata előtt olvassa el az alábbi figyelmeztetéseket.

- Használjon személyi védőfelszerelést. Lásd: *Személyi védőfelszerelés* 36. oldalon.
- Ne hagyja magára a járó motorú terméket.
- Mindig húzza ki a tápkábelt, ha felügyelet nélkül hagyja a terméket.
- Ne húzza meg a poreszivó tömlőjét. A termék felborulhat és sérülést vagy kárt okozhat.
- A termék beindításakor a csiszolófejnek érintkeznie kell a felülettel. Ez arra nem vonatkozik, amikor a BE/KI kapcsolót ellenőrzi.
- A terméket a porfogó nélkül ne indítsa be. A porfogónak le kell zárnia a termék és a padló közötti részt.
- A terméket tartsa távol azoktól a területektől, ahol sérülését okozhat. A termék hirtelen irányt változtathat és megütheti.
- Ha a termék nem működik megfelelően, állítsa le a motort.
- Ügyeljen arra, hogy a ruházat, a hosszú haj és a lelógó ékszerek ne kerüljenek a mozgó alkatrészek közé.
- A gép működtetése során ügyeljen a biztonságos, stabil testtartásra.
- Kizárólag akkor működtesse a terméket, ha baleset esetén segítséget kaphat.
- Ha a termék rezegni kezd, illetve ha a zajsztintje szokatlanul magas, azonnal állítsa le a terméket. Ellenőrizze, hogy a termék sérülésmentes-e. Javítsa ki a sérüléseket, vagy végeztesse el a javításokat egy jóváhagyott szervizműhellyel.
- Az erős rezgés a vérkeringési zavarokban szenvedő személyeknél ér- vagy idegsérüléseket okozhat. Forduljon orvoshoz, ha olyan tüneteket tapasztal, amelyek az erős rezgés hatására jöhetnek létre. Ezek a tünetek lehetnek többek között: zsibbadás, érzékiesség, bizsergés, szúró érzés, fájdalom, erőtlenység, a bőr színének vagy felületének

megváltozása. A tünetek többnyire az ujjakban, a kézben vagy a csuklóban jelentkeznek.

- Ne parkolja le lejtőn a terméket. Ha kénytelen lejtőn leparkolni a terméket, akkor ügyeljen arra, nehogy a termék elinduljon vagy felboruljon. Fennáll a sérülés és a károsodás kockázata.
- A lejtőn végzett munka során különösen óvatosan járjon el. A termék nehéz, és a leesése esetén súlyos sérüléseket okozhat.
- Meredek lejtőn nem mozgassa a terméket. A maximális lejtési szöggel kapcsolatban tekintse meg az adattáblát.
- Mindig eredeti pótalkatrészeket használjon. További információért forduljon szakkereskedőjéhez.

A munkaterület biztonsága

- Működés közben a közelben tartózkodókat tartsa távol a lentebb ábrán jelzett területtől. Működés közben a kezelőnek ezen a területen belül rendkívül óvatosnak kell lennie.

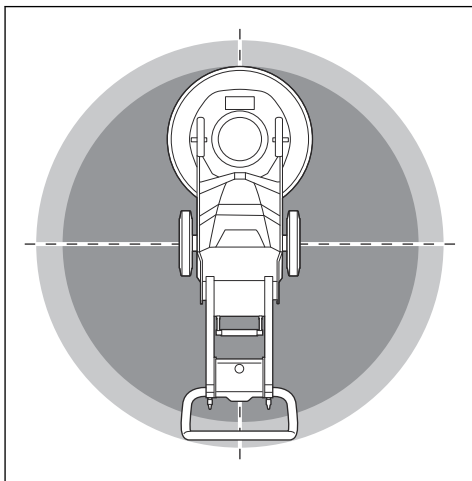

- Győződjön meg arról, hogy csak illetékes személyek tartózkodnak a munkavégzési területen.
- Ne használja a terméket ködben, esőben, erős szélben, illetve villámás kockázata vagy egyéb kedvezőtlen időjárási körülmények esetén. A termék zord időjárási körülmények között vagy nedves helyen történő használata negatívan befolyásolhatja a kezelő éberségét. A kedvezőtlen időjárás veszélyes munkakörülményeket teremthet.
- Ügyeljen az olyan személyekre, tárgyra és helyzetekre, amelyek akadályozzák a termék biztonságos üzemeltetését.
- A munkaterület legyen kellően megvilágítva.
- Ne használja a terméket tűz- vagy robbanásveszélyes területeken.

Elektromos biztonság



FIGYELMEZTETÉS: Az elektromos termékek esetében mindig fennáll az áramütés veszélye. Ne használja a terméket rossz időjárási viszonyok között. Ne kerüljön villámhárítóval vagy fémtárgyakkal érintkezésbe. A sérülések elkerülése érdekében mindig a használati utasításban megadottak szerint használja a terméket.



FIGYELMEZTETÉS: Mindig érintésvédelmi relével (RCD) felszerelt tápegységet használjon. Az RCD csökkenti az áramütés kockázatát.



FIGYELMEZTETÉS: Magas feszültség. A tápegység villamossági szempontból nem védett alkatrészeket tartalmaz. Mindig húzza ki a csatlakozódugót, mielőtt felnyitná a vezérlődoboz fedelét.



VIGYÁZAT: Az elektromos hálózat vagy a generátor tápfeszültségének kellően erősnek és állandónak kell lennie ahhoz, hogy a motor gond nélkül működjön. A nem megfelelő feszültség miatt megnövekedhet az áramfogyasztás és olyan mértékben megemelkedhet a motor hőmérséklete, hogy a biztonsági áramkör működésbe léphet. A tápkábelnek meg kell felelnie nemzeti és helyi előírásoknak. A hálózati aljzat áramerősség-besorolásának meg kell egyeznie a termék hálózati csatlakozójának és hosszabbítókábelének áramerősség-besorolásával.

Ha az elektromos hálózat nagyobb rendszerellenállással rendelkezik, a termék indításakor rövid feszültségeseések léphetnek fel. Ez befolyásolhatja más termékek működését, pl. villogó fényforrások.

- Győződjön meg róla, hogy az áramellátás, a biztosíték és a hálózat feszültsége megegyezik a termék típusátláján feltüntetett feszültséggel.
- Mindig állítsa le a terméket, mielőtt kihúzza a tápkábelt.
- Ne használja a terméket, ha a tápkábel vagy a hálózati csatlakozó sérült. Adja be javításra egy jóváhagyott szervizközpontra. A sérült kábel súlyos sérüléseket, de akár halált is okozhat.
- Megfelelő módon használja a kábelt. Ne használja a tápkábelt a készülék mozgatásához, húzásához vagy hálózatról való lecsatlakoztatásához.

A tápkábelt a hálózati csatlakozónál fogva húzza ki. Ne a tápkábelt húzza.

- Ne működtesse a terméket olyan vízmélységnél, ahol a termék berendezése benedvesedhet. A berendezés meghibásodhat, és a gép áram alá kerülhet, ami sérüléshez vezethet.
- Ne kerüljön több nedvesség a termékbe, mint amit a vízrendszer biztosít. A termék esőtől távol tartandó. A termékbe jutó víz növeli az áramütés kockázatát.
- Mindig húzza ki a tápkábelt, amikor a motorkábelt és a vezérlődobozt csatlakoztatja vagy szétválasztja.

Földelt termékre vonatkozó utasítások



FIGYELMEZTETÉS: A hibás csatlakozás áramütést okozhat. Ha nem biztos abban, hogy a hálózati aljzat megfelelően van-e földelve, forduljon egy hivatásos villanyszerelőhöz.

Ne módosítsa a hálózati csatlakozó gyári kialakítását. Ha a hálózati csatlakozó vagy a tápkábel megsérült vagy ki kell cserélni, forduljon a Husqvarna márkaszervizhez. Kövesse a helyi szabályozásokat és törvényeket.

Ha nincs teljesen tisztában a földelt termékre vonatkozó utasításokkal, forduljon egy hivatásos villanyszerelőhöz.

Csak földelt kültéri hosszabbítókábelt használjon földelt dugóval és földelt aljzattal, amelybe illeszkedik a termék hálózati dugója.

A termék földelt tápkábellel és hálózati csatlakozóval rendelkezik. Mindig földelt hálózati aljzathoz csatlakoztassa a terméket. Ez csökkenti az áramütés kockázatát.

Ne használjon hálózati adaptert a termékhez.

Hosszabbító kábelek

- Kizárólag jóváhagyott, megfelelő hosszúságú hosszabbítókábeleket használjon.
- A kábelen lévő névleges értéknek meg kell egyeznie vagy nagyobbnak kell lennie a termék típusátláján feltüntetett értéknel.
- Használjon földelt hosszabbító kábeleket.
- Ha kültéren használja a terméket, használjon kültéri használathoz megfelelő hosszabbítókábelt. Ez csökkenti az áramütés kockázatát.
- A hosszabbítókábel csatlakozását tartsa szárazon és úgy, hogy ne érintkezzen a talajjal.
- Tartsa távol a hosszabbítókábelt hőtől, olajtól, éles szélektől vagy mozgó alkatrészeketől. A sérült kábel növeli az áramütés kockázatát.
- Ellenőrizze, hogy a hosszabbítókábel jó állapotban van-e, illetve nem sérült-e.

- Feltekert állapotban ne használja a hosszabbítókábelt. Ennek hatására a hosszabbítókábel felforrósodhat.
- Ügyeljen arra, hogy a termék használata során a hosszabbítókábel a háta és a termék mögött legyen. Ez megakadályozza, hogy a hosszabbítókábel megsérüljön.

Biztonsági eszközök a terméken



FIGYELMEZTETÉS: A termék használata előtt olvassa el az alábbi figyelmeztetéseket.

- Ne használja a terméket sérült vagy nem megfelelően működő biztonsági eszközökkel.
- Rendszeresen ellenőrizze a biztonsági eszközöket. Ha a biztonsági eszközök sérültek vagy nem működnek megfelelően, forduljon a Husqvarna szakszervizhez.
- Ne módosítsd a biztonsági eszközöket.

Vészleállító gomb

A vészleállító gomb a motor gyors leállítására szolgál. A vészleállító gomb megszakítja az áramellátást.

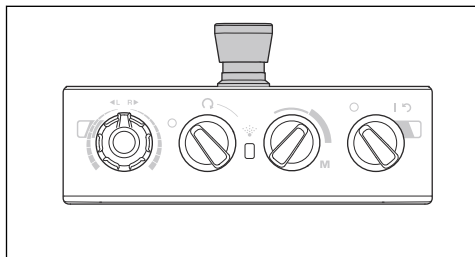

VIGYÁZAT: A vészleállító gombot ne használja a termék normál körülmények közötti leállítására.

A vészleállító gomb ellenőrzése

1. Fordítsa el a vezérlőpanelen található vészleállító gombot (A) az óramutató járásával megegyező irányba, hogy az biztosan ki legyen olva.

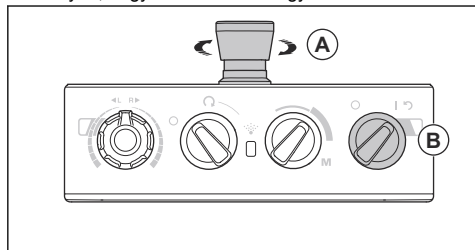

2. A motor elindításához fordítsa a vezérlőpanelen található 1/0 kapcsolót (B) 1-es állásba. A BE/KI kapcsoló melletti LED világítani kezd.
3. Nyomja meg a vészleállító gombot.
4. Ellenőrizze, hogy a BE/KI kapcsoló melletti LED kialszik-e.
5. Fordítsa el a vészleállító gombot az óramutató járásával egyező irányba a kioldáshoz.

Biztonsági utasítások a karbantartáshoz

- Minden alkatrészt tartson jó állapotban, és gondoskodjon arról, hogy minden rögzítés szilárd legyen.
- Ne használja a terméket, ha hibás. Végezze el a jelen használati utasításban előírtak szerinti biztonsági ellenőrzéseket, karbantartást és szervizmunkálatokat. Minden egyéb karbantartási munkát csak hivatalos szervizműhely végezhet el.
- A gyémántsorszámok cseréjekor állítsa le a terméket. Fordítsa a BE/KI kapcsolót 0 állásba, és nyomja meg a vészleállító gombot.
- Álló motor és kihúzott tápkábel mellett végezze el az ellenőrzést és/vagy karbantartást.
- Végezze el a karbantartást, és győződjön meg arról, hogy a termék megfelelően működik. Lásd: *Karbantartási terv48. oldalon.*

Üzemeltetés

Bevezető



FIGYELMEZTETÉS: A termék működtetése előtt el kell olvasnia és meg kell értenie a biztonságról szóló fejezetet.

Termék eltávolítása a csomagolásból



FIGYELMEZTETÉS: Óvatosan és körültekintően távolítsa el a terméket a raklapról. A termék nehéz, és a leesése esetén súlyos sérüléseket okozhat.

- Ellenőrizze, hogy a Termék áttekintése című részben ismertetett összes elem megvan-e. Lásd: *A termék áttekintése, bal oldal PG 532. oldalon.* Ha egy elem hiányzik vagy már sérült volt mielőtt a terméket eltávolította volna a raklapról, akkor vegye fel a kapcsolatot a Husqvarna képviselőjével.
- Távolítsa el az összes rögzítőhevedert és keréket.
- Ügyeljen arra, hogy a terület tiszta és üres legyen, valamint elegendő hely álljon rendelkezésre a termék mozgatásához.
- Biztosítsa, hogy ne álljon fent a veszélye annak, hogy Ön megbotolhasson vagy a termék felborulhasson.
- A terméket a raklapról egy emelőberendezés segítségével emelje le vagy egy rámpa segítségével mozgassa le. A termék nehéz. A terméket körültekintően mozgassa. Lásd: *A termék megemlése 52. oldalon.*

A termék működtetése előtti teendők

1. Olvassa el figyelmesen a használati utasítást, és győződjön meg arról, hogy megértette a benne foglaltakat.
2. Viseljen megfelelő személyi védőfelszerelést. Lásd: *Személyi védőfelszerelés 36. oldalon.*
3. Győződjön meg arról, hogy csak illetékes személyek tartózkodnak a munkavégzési területen.
4. Végezze el a napi karbantartást. Lásd: *Karbantartási terv 48. oldalon.*
5. Ellenőrizze, hogy a termék helyesen van-e összeszerelve, és nem sérült-e.
6. Helyezze a terméket a munkaterületre. Ügyeljen arra, hogy a termék munkaterületre történő szállítása megfelelő és biztonságos módon történjen. Lásd: *Szállítás 51. oldalon.*
7. Ellenőrizze, hogy a számszámok a gyémántszerzők fel vannak-e szerelve, illetve hogy a számszámok megfelelően rögzítve vannak-e.

8. Csatlakoztassa a porszivót a termékhez. Lásd: *A porszivó csatlakoztatása 42. oldalon.*
9. Állítsa a fogantyúkart és a fogantyút a megfelelő magasságba. Lásd: *A fogantyúkar és a fogantyú beállítása 43. oldalon.*
10. Mielőtt a gépet a hálózati aljzathoz csatlakoztatja, ellenőrizze, hogy a motor kábele csatlakoztatva van-e a vezérlődobozhoz. Lásd: *A csiszolófej felszerelése és eltávolítása 49. oldalon.*
11. Csatlakoztassa a terméket a tápellátáshoz. Lásd: *A termék csatlakoztatása a tápellátáshoz 44. oldalon.*
12. Fordítsa el a vezérlőpanelen található vészleállító gombot az óramutató járásával megegyező irányba, hogy az biztosan ki legyen oldva.
13. Irányított gyémántszerzők, például Piranhas használatkor győződjön meg arról, hogy tisztában van a csiszolókorongok forgásirányával.

Gyémántszerzők

A termékhez sokféle típusú és kialakítású gyémántszerző érhető el. A fémkötéses gyémántszerzők anyageltávolításhoz, a gyantakötéses gyémántszerzők felületek polírozásához használhatók. A felülethez megfelelő gyémántszerzőt válassza. A megfelelő szerző kiválasztásához vegye fel a kapcsolatot Husqvarna képviselőjével vagy látogasson el a www.husqvarnacp.com honlapra.

Korongtartó-változatok gyémántszerzőkhoz

- Fémkötéses gyémántszerzőkhoz Redi lock korongtartót használjon.
- A gyantakötéses gyémántszerzőkhoz műgyantából készült korongtartót használjon.

Fémkötéses gyémánt vágószegmensek

Megjegyzés: A Husqvarna a 2 szegmenses beállítás használatát javasolja.

A gyémánt szegmensek beállítása a csiszológépen befolyásolja a teljesítményt. A beállítás hatással van a termék munkabességére és a felület minőségére.

Több gyémántszerző-konfiguráció is rögzíthető a termékhez.

- Teljes készlet – Sima felületkezelés.

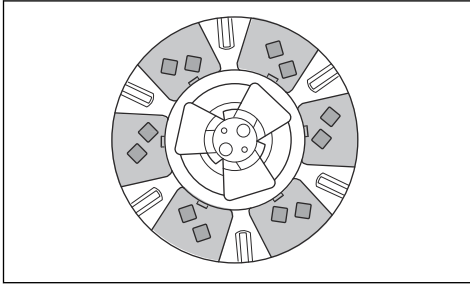

- Fél készlet – Hatékony koncentrált kezelés.

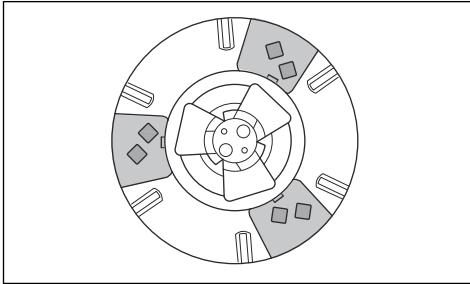

1. Állítsa a vezérlőpanelen található 1/0 kapcsolót 0 állásba. A BE/KI kapcsoló melletti LED kialszik.
2. Nyomja meg a vezérlőpanelen található vészleállító gombot.
3. Állítsa a fogantyúkart szervizpozícióba. Lásd: *Fogantyúkar-pozíciók43. oldal*on.
4. Ha a terméken súlyok találhatóak, állítsa őket a hátsó pozícióba. Lásd: *A súlyok beállítása47. oldal*on.
5. Fogja meg a fogantyút és döntse hátra a terméket. Oly módon döntse meg a terméket, hogy a fogantyú leérjen a földre.

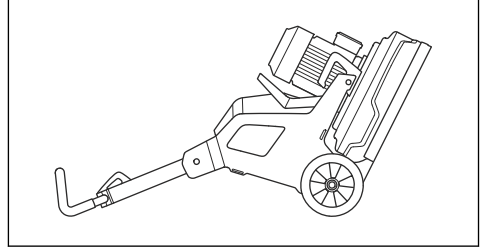

FIGYELMEZTETÉS: Mielőtt megkezdéné a gyémántszerzők cseréjét, ellenőrizze, hogy a termék stabilan áll-e.

A gyémánt vágóeszközök cseréje



FIGYELMEZTETÉS:

A gyémántszerzők cseréje előtt mindig húzza ki a hálózati csatlakozót, nehogy a termék véletlenül elinduljon.



FIGYELMEZTETÉS:

Viseljen védőkesztyűt, mivel a gyémánt vágóeszközök rendkívül felforrósodhatnak.



FIGYELMEZTETÉS:

A gyémántszerzők cseréje során viseljen jóváhagyott légzésvédőt. A csiszolófej alatt lévő por káros az egészségre.



FIGYELMEZTETÉS:

A gyémántszerzők cseréjekor használja a porszivót. A porszivó csökkenti az egészségkárosító por mennyiségét.



VIGYÁZAT:

Az összes csiszolókorongnak ugyanannyi számú és típusú gyémántszerzőkkel kell rendelkeznie. A gyémántoknak minden csiszolókorongon azonos magasságúnak kell lennie.

6. Vegyen fel védőkesztyűt.
7. Nyomja össze a középső füleket, és forgassa el az óramutató járásával ellentétes irányba (A), hogy kioldja a szerzőlappot a csiszolókorongról (B).

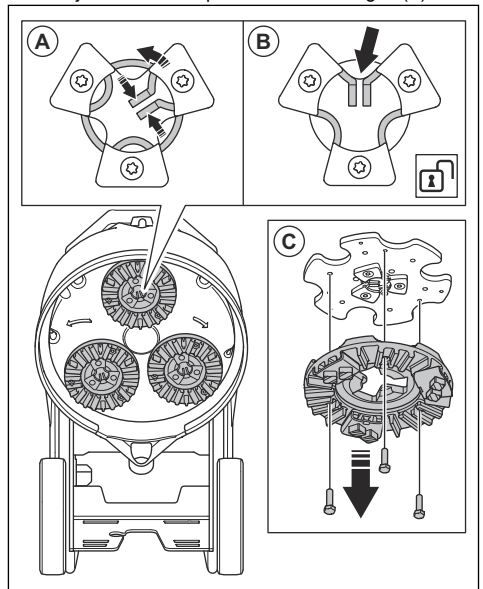

8. Húzza ki egyenesen (C) a szerszámlapot, hogy eltávolítsa a csiszolókorongról.
9. Egy kalapács segítségével távolítsa el a gyémántszerszámokat a szerszámlapról.

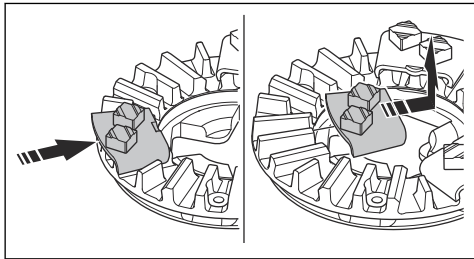

10. Egy kalapáccsal finoman üsse a szerszámlapba az új gyémántszerszámokat.

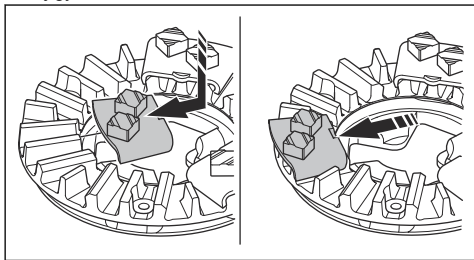

11. Egyenesen (A) tolja vissza a szerszámlapot a csiszolókorongra.

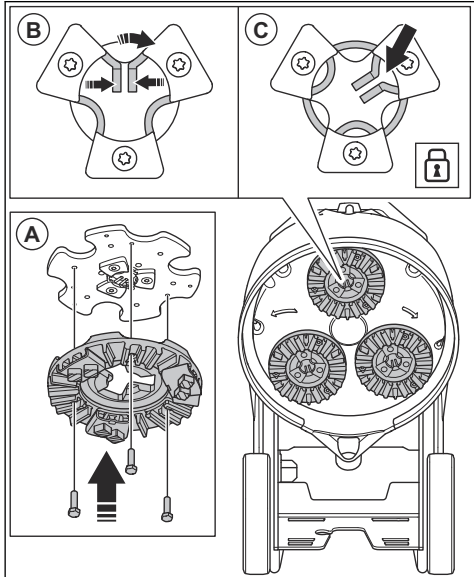

12. Nyomja össze a középső füleket, és forgassa el az óramutató járásával megegyező irányba (B), hogy a szerszámlapot a csiszolókoronghoz rögzítse (C).

13. A terméket a fogantyúnál fogva óvatosan állítsa fel működési helyzetbe.

A porelszívó csatlakoztatása



FIGYELMEZTETÉS: Ha a porelszívó tömlője sérült, ne használja a porelszívót. Ilyen esetben megnő a veszélye, hogy egészségkárosító port lélegez be. Használjon jóváhagyott légzésvédőt.

1. Ellenőrizze a porelszívó tömlő épségét.
2. Ellenőrizze, hogy a porelszívóban található a szűrők tiszták és sértetlenek-e.
3. Győződjön meg arról, hogy a vezérlőpanelen található MŰKÖDÉS/LEÁLLÍTÁS kapcsoló 0 állásban van-e.
4. Csatlakoztassa a porelszívó tömlőt a termékhez.
5. Akassza fel a porelszívó tömlőt a vezérlődoboz ajtaja előtti akasztóra, nehogy a tömlő megfeszüljön.

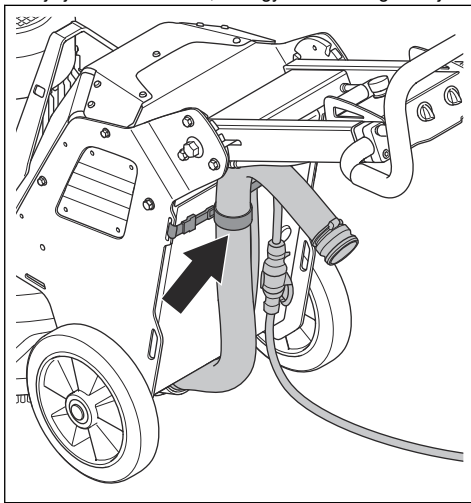

Fogantyúkar-pozíciók

- Fogantyúkar működési pozícióban:

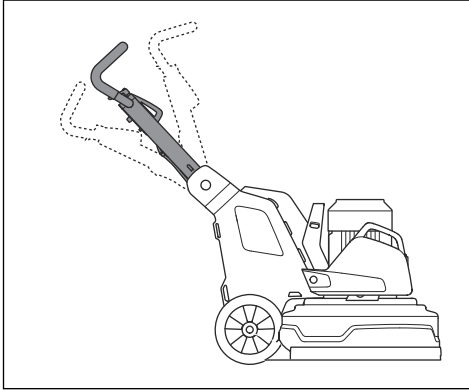

- Fogantyúkar szállítási pozícióban:

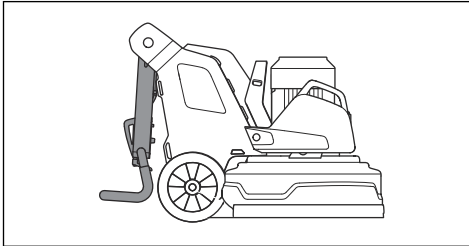

- Fogantyúkar szervizpozícióban:

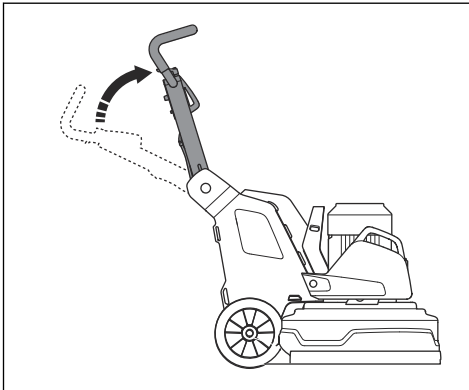

A fogantyúkar és a fogantyú beállítása



FIGYELMEZTETÉS: A fogantyúkar és a fogantyú beállításakor körültekintően járjon el. Győződjön meg arról, hogy a fogantyúkar és a fogantyú rögzült-e a helyén. A mozgó részek sérülést okozhatnak.

A fogantyúkar magasságát úgy állítsa be, hogy a lehető legközelebb legyen a kezelő csípőjéhez. Használat közben a termék oldalra húzhat. A kezelő csípőjével megakadályozhatja ezt az oldalirányú mozgást.

- Húzza a fogantyúkar reteszt (A) a vezérlőpanel irányába, és tartsa meg.

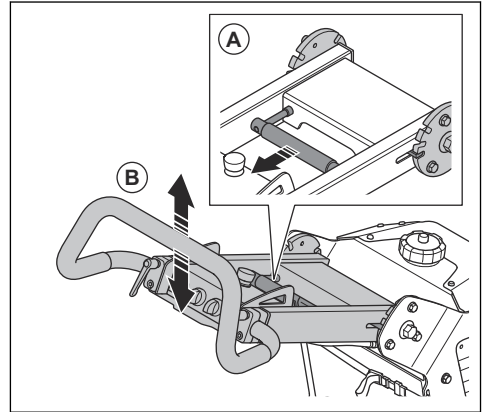

- Állítsa a fogantyúkart (B) a megfelelő magasságba.
- Engedje el a reteszt a fogantyúkar rögzítéséhez.
- Lazítsa meg a rögzítógombokat (D).

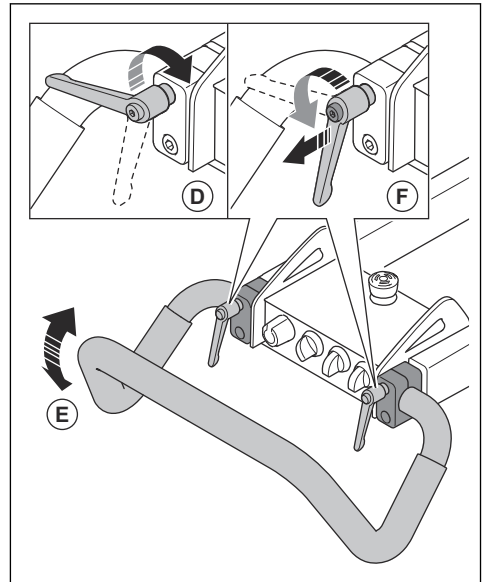

- Állítsa a fogantyút (E) a megfelelő helyzetbe.
- A fogantyú pozíciójának rögzítéséhez húzza meg a rögzítógombokat (F). Miután beállította a fogantyú pozícióját, húzza ki a rögzítógombokat, és állítsa őket alaphelyzetbe.

A termék csatlakoztatása a tápellátáshoz

1. Csatlakoztassa a termék hálózati csatlakozóját a hosszabbítókábelhez.
2. Csatlakoztassa a hosszabbítókábelt a hálózati aljzathoz.
3. Akassza fel a tápkábelt a vezérlődoboz ajtaja előtti akasztóra, nehogy a kábel megfeszüljön.

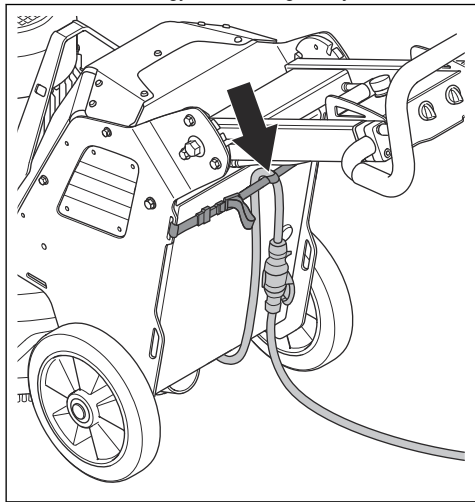

VIGYÁZAT: Ha a termékhez porszivó is csatlakozik, a porszivót egy háromfázisú áramforráshoz kell csatlakoztatni.

Működési sebesség

Ha a terméket egy új felület típuson használja, a fordulatszámot kezdetben állítsa 70%-ra. Miután a kezelő kismerte a felület típusát, módosíthatja a fordulatszámot.

A csiszolófej és a csiszolókorongok forgásiránya

A termék tetejéről nézve a forgásirányok a következők:

- „R”: az óramutató járásával megegyező irányban
- „L”: az óramutató járásával ellentétes irányban

A végeredmény akkor a legjobb, ha a csiszolófej és a csiszolókorongok azonos irányba forognak.

Használat közben a termék oldalra húzhat. A húzás iránya a forgásirányhoz kötődik. Ha a forgásirány az óramutató járásával ellentétes („L”), a termék jobbra húz. Ha a forgásirány az óramutató járásával megegyező („R”), a termék balra húz.

Az oldalirányú húzás segíthet a termék kezelésében, például az fal mellett. A húzásirányt állítsa a fal irányába.



VIGYÁZAT: Óvatosan irányítsa a terméket. Ügyeljen arra, hogy a termék csak kis mértékben érjen a falhoz. A termék nehéz és károkat okozhat.

A motor fordulatszámának és forgásirányának módosítása

Rendszeres időközönként változtasson a forgásirányon, így élezve azokat és növelve élettartamukat. Ily módon a géymátszorszám-szengmensek egyenletes módon használódnak el, és az érintkezési felület mindig a lehető legnagyobb lesz.

- A csiszolókorong fordulatszámának és forgásirányának beállításához fordítsa el a gombot.

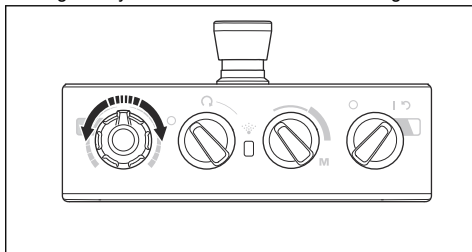

A termék működtetése

- A terméket manuálisan a fogantyún található vezérlőpanellel működtetheti. Lásd: *A termék áttekintése, bal oldal PG 532. oldalon.*
- Működés közben figyelje a csiszolómotor inverterének visszajelzőjén (A) látható színeket.

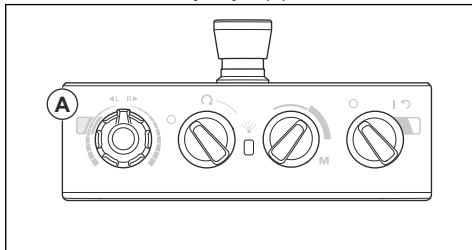

- Zöld szín: a termék megfelelő módon működik.
- Narancssárga szín: a csiszolófej túlterhelt. 10 másodpercen belül csökkentse a teljesítményt, nehogy meghibásodjon a termék.
- Piros szín: hiba az inverterben, a csiszolófej leáll. A terméket vissza kell állítani. Lásd: *A termék visszaállítása 45. oldalon.*

A termék elindítása



VIGYÁZAT: Amikor a csiszolófej működésben van, mindig mozgassa a terméket. Ha nem mozgatja a terméket, a felület érdessé válhat.

1. A fogantyú kis mértékű lenyomásával felemelheti a csiszolófejet a felületről. Ezzel megszünteti a gyémántszerzőmök felületi súrlódását. Működés közben ne emelje fel teljesen a csiszolófejet a felületről.
2. A csiszolófej leállításához fordítsa el a vezérlőpanelen található MŰKÖDÉS/LEÁLLÍTÁS kapcsolót (A) az óramutató járásával ellentétesen, LEÁLLÍTÁS állásba.

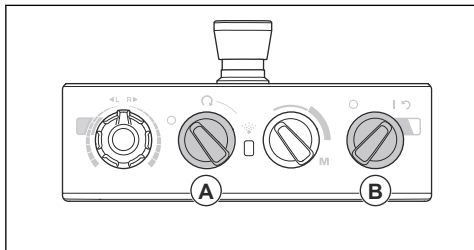

3. A motor elindításához fordítsa a vezérlőpanelen található 1/0 kapcsolót (B) 1-es állásba. A BE/KI kapcsoló melletti LED világítani kezd.
4. A csiszolófej elindításához fordítsa el a vezérlőpanelen található MŰKÖDÉS/LEÁLLÍTÁS kapcsolót az óramutató járásával megegyező irányba. A termék 5 másodpercen belül alapjáratú fordulatszámra kezd működni.

A termék leállítása



VIGYÁZAT: A motor leállításakor ne emelje fel a csiszolófejet a felületről. A szerszámok teljes megállásáig a motor kikapcsolása után egy rövid ideig még forognak. Por szállhat fel a felület pedig megsérülhet.



VIGYÁZAT: Ügyeljen arra, hogy a szerszámok teljes megállásáig a termék mozgásban legyen.

1. A csiszolófej leállításához fordítsa el a vezérlőpanelen található MŰKÖDÉS/LEÁLLÍTÁS kapcsolót (A) az óramutató járásával ellentétesen, LEÁLLÍTÁS állásba.

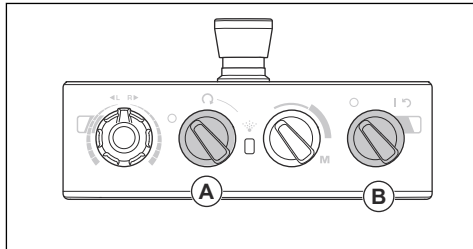

2. A csiszolófej teljes megállásáig a szerszámok érintkezzenek a felülettel.



VIGYÁZAT: Ha ragasztós aszfaltot, festéket vagy ezzel egyenértékű anyagot csiszol, a termék hozzáragadhat a ragasztós felülethez. Miután a szerszámok teljesen megállt, kissé emelje fel a csiszolófej elejét.

3. A termék kikapcsolásához fordítsa a vezérlőpanelen található BE/KI kapcsolót (B) KI állásba. A BE/KI kapcsoló melletti LED kialszik.
4. Húzza ki a csatlakozódugót.

A termék visszaállítása

Az inverter meghibásodásakor a BE/KI kapcsoló visszaállító kapcsolóként használható. Ha a csiszológép inverterének visszajelzője (A) piros színnel világít, a terméket vissza kell állítani.

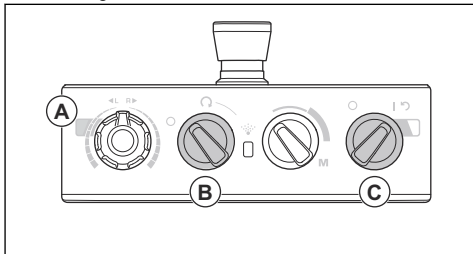

1. A csiszolófej leállításához fordítsa el a MŰKÖDÉS/LEÁLLÍTÁS kapcsolót (B) az óramutató járásával ellentétesen, LEÁLLÍTÁS állásba.
2. A termék visszaállításához fordítsa el a BE/KI kapcsolót (C) a nyíl jelzéshez. A hiba nyugtázása után a csiszológép inverterének visszajelzője zölden kezd el világítani.
3. A csiszolófej ismételt elindításához fordítsa el a vezérlőpanelen található MŰKÖDÉS/LEÁLLÍTÁS kapcsolót az óramutató járásával megegyező irányba.

A ködhűtőrendszer, PG 5

A ködhűtőrendszer csökkenti a csiszolótárcsa szerszámok hőmérsékletét, és javítja a termék teljesítményét. A ködhűtőrendszer a víztartályból származó vizet használja. A ködhűtőrendszer fűvókája a vizet a felszínre juttatja. A vízáramlás mértékét a vezérlőpanelen található kapcsolóval lehet beállítani. Ha a víz szintje alacsony, a vezérlőpanelen található LED sárga színnel villog.

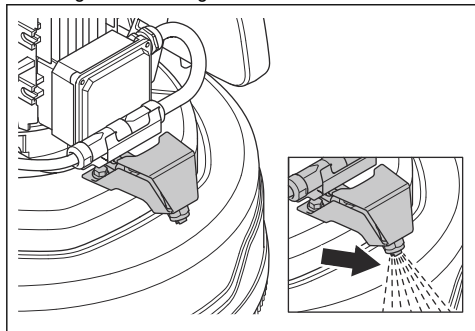

VIGYÁZAT: A víztartály feltöltéséhez használjon megfelelő berendezést. Ügyeljen rá, hogy ne folyjon ki a víz a víztartályból.

A ködpermet funkció működtetése, PG 5



VIGYÁZAT: Soha ne irányítsa a termék ködfűvókáját elektromos alkatrészek felé.

1. Állítsa a LEÁLLÍTÁS/MŰKÖDÉS/MŰKÖDÉS és a ködpermet funkció kapcsolót (A) a köd szimbólumra.

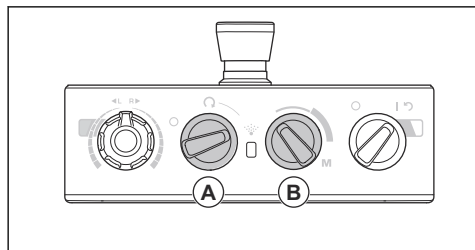

2. Állítsa be a vízáramlás mértékét a kapcsolóval (B).

A ködpermet funkció ellenőrzése, PG 5

1. A ködpermet funkció csiszolás nélküli ellenőrzéséhez fordítsa el és tartsa meg a kapcsolót a vízáramlás mértékének (A) M állásba való állításához.

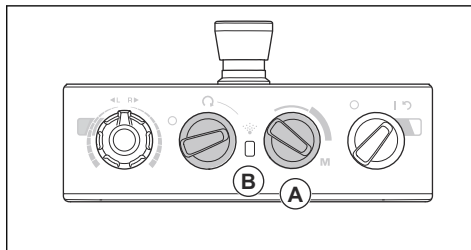

2. A LED (B) sárgán villog, ha a vízszint alacsony.

Súlyok

A termék mindkét oldalán 1–1 súly található. Ha a terméket nehéz irányítani, a súlyok módosításával változtathat a csiszolófej nyomásán. A súlyokat a jobb és bal oldalon is ugyanúgy kell beállítani. A súlyoknak két helyzetük van:

- 1. helyzet: maximális nyomás a csiszolófejen. Ez a helyzet növeli a működési hatékonyságot. Szállításkor is ezt a helyzetet használja.

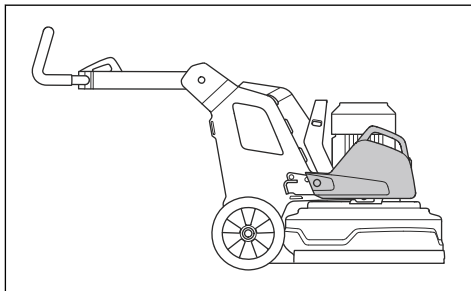

- 2. helyzet: minimális nyomás a csiszolófejen. Ezt a helyzetet használja akkor is, amikor a terméket szervizpozícióba szeretné állítani.

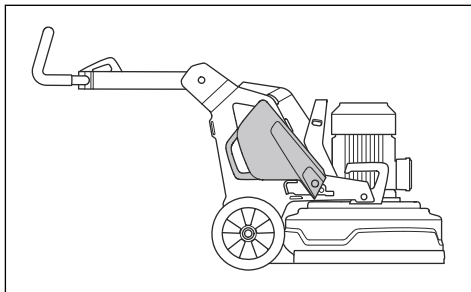

A súlyok felszerelése és eltávolítása PG 5 S

A termék mindkét oldalán 1-1 súly található.
A következő eljárást mindkét súlyon végezze el.

1. Helyezze fel a súlytartót, és húzza meg a 3 csavart.

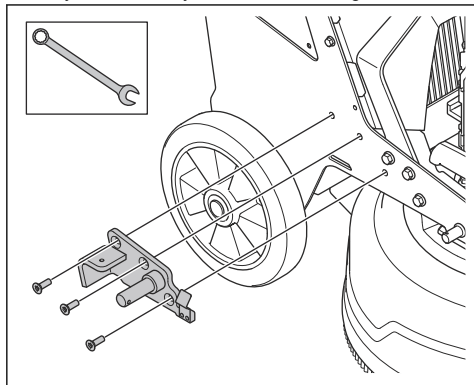

2. Helyezze a súlyt a súlytartó hengerére.

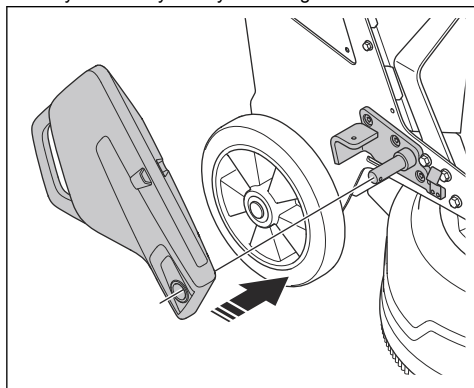

3. A rögzítőcsappal (A) rögzítse a súlyt a súlytartón.

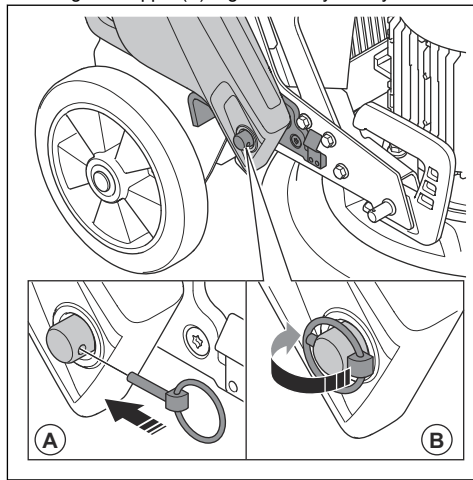

4. Hajtsa a rögzítőcsap gyűrűjét (B) a hengerre.

A súlyok beállítása



FIGYELMEZTETÉS: A súlyok beállításakor körültekintően járjon el. A mozgó részek sérülést okozhatnak.



FIGYELMEZTETÉS: A súlyok kívánt helyzetbe állításakor mindig ellenőrizze, hogy a súlyrögzítő megfelelő módon rögzíti-e a súlyokat.

- A súlyokkal állítsa a súlyt a kívánt helyzetbe. Lásd: *Súlyok46. oldalon.*

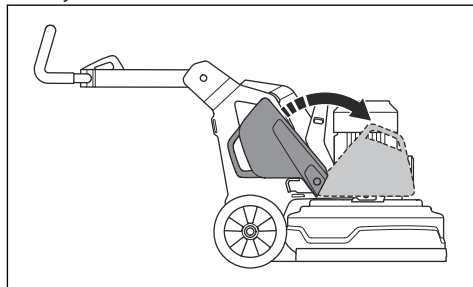

Karbantartás

Bevezetés



FIGYELMEZTETÉS: Karbantartás előtt el kell olvasnia és meg kell értenie a biztonságról szóló fejezetet.

A gépen végzett minden szerviz- és javítási munkát szakképzettséget igényel. Garantáljuk a professzionális javítások és szervizelés lehetőségét. Ha márkakereskedője nem szervizműhely, forduljon hozzájuk a legközelebbi szervizműhellyel kapcsolatban. Részletesebb információért lásd: .

A karbantartás előtt elvégzendő lépések

- Használjon személyi védőfelszerelést. Lásd: *Személyi védőfelszerelés 36. oldalon.*
- Használjon jóváhagyott légzésvédőt. A termékből felszálló por ártalmas az egészségre.
- Állítsa le a terméket vízszintes felületen.
- Állítsa le a motort és húzza ki a hálózati csatlakozót, nehogy karbantartás közben a termék véletlenül elinduljon.
- Tisztítsa meg az olajtól és kosztól a termék körüli területet. Távolítsa el a nem kívánatos tárgyakat.
- Tegyen ki egyértelmű jelzéseket a környéken tartózkodó személyek tájékoztatására, hogy karbantartási munkák vannak folyamatban.

- Tartson a közelben tüztöltő készülékeket, egészségügyi felszerelést és vészhelyzeti telefont.

Karbantartási terv

* = Kezelő által végzett általános karbantartás. Az utasítások nem szerepelnek ebben a használati utasításban.

X = Az utasítások szerepelnek ebben a használati utasításban.

O = Az utasítások nem szerepelnek ebben a használati utasításban. Bízva hivatalos szervizműhelyre a karbantartást.

Karbantartás	Naponta	Hetente	6 ha- vonta	12-36 havonta
Ellenőrizze a BE/KI kapcsolót.	*			
Ellenőrizze a kapcsolódási pontokat és a fogantyúkar reteszelését.		*		
Ellenőrizze a kapcsolódási pontokat és a súlyok rögzítését.		*		
Ellenőrizze a vészleállító gombot.	X			
Tisztítsa meg a termék külső felületét.	X			
Tisztítsa meg a termék belső részeit.			O	
Végezzen általános ellenőrzést.	X			
Ellenőrizze a csiszolókorongokat.	X			
Ellenőrizze csiszolófej meghajtásának működését.		X		
Végezze el a csiszolókorongok meghajtásának szervizelését.				O
Ellenőrizze a csiszolófejet és a vázat összekötő vezetékét.		*		

A termék tisztítása



VIGYÁZAT: Az elzárt levegőbeömlő nyílás csökkenti a termék teljesítményét, és a motor túlmelegedését okozhatja.

- Távolítsa el az elzáródásokat az összes levegőnyílásból. A terméknek mindig elegendően hűvösnek kell lennie.
- Tisztítás előtt mindig húzza ki a hálózati csatlakozót a hálózati aljzatból.
- A termék tisztításához ne használjon vegyszereket.
- Ne használjon vizet az elektromos alkatrészek tisztításához.
- A munkanap végén a berendezés minden részét meg kell tisztítani.
 - a) Oly módon döntse meg a terméket, hogy a fogantyú leérjen a földre.

- Távolítsa el a gyémántszerszámokat, majd működtesse a terméket rövid ideig a legalacsonyabb fordulatszámra. Működtesse a terméket, így csökkentve a csiszolófej felső felületén lerakódott por mennyiségét.
- Nagynyomású mosóberendezéssel tisztítsa meg a csiszolófej alsó felületén lévő részeket.



VIGYÁZAT: Ne irányítsa a nagynyomású mosóberendezést közvetlenül a tömítésekre vagy a csatlakozási pontokra.

Általános ellenőrzés

- Ellenőrizze, hogy a tápkábel és a hosszabbítókábel jó állapotban vannak-e, illetve épek-e.
- Ellenőrizze, hogy az anyák és csavarok szorosan meg vannak-e húzva.

- Győződjön meg arról, hogy a csiszolófogó jó állapotban van és biztonságosan használható.
- Győződjön meg arról, hogy a burkolat szabadon mozog, és megfelelő helyzetben van a padlóhoz képest.
- Győződjön meg arról, hogy a szerszámelemz központi csavarja tiszta és könnyen forog.

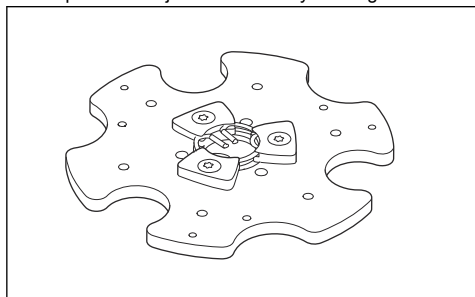

A csiszolófej meghajtása

A csiszolófej meghajtása egy zárt rendszer. Ha gondja akad a csiszolófej meghajtásával, vegye fel a kapcsolatot a Husqvarna szervizműhellyel.

A csiszolófej felszerelése és eltávolítása



FIGYELMEZTETÉS: A csiszolófej eltávolítása esetén a váz nem lesz egyensúlyban. Ügyeljen arra, hogy a váz nehegy felboruljon. Ez sérülést vagy kárt okozhat.

1. Tolja a vázat közel a csiszolófejhez.
2. Vezesse át a váztól érkező motorkábelét a csiszolófej és a váz közötti nyíláson.

3. Tolja a vázat teljesen a csiszolófejhez (A).

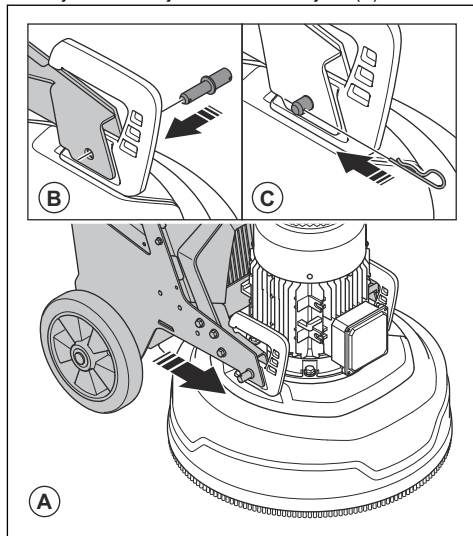

4. A csiszolófej mindkét oldalán helyezze be a rögzítőcsavarokat (B).
5. A csiszolófej mindkét oldalán helyezze be a rögzítőcsapokat (C).
6. Kapcsolja össze a motortól és a váztól érkező motorkábeleket (D).

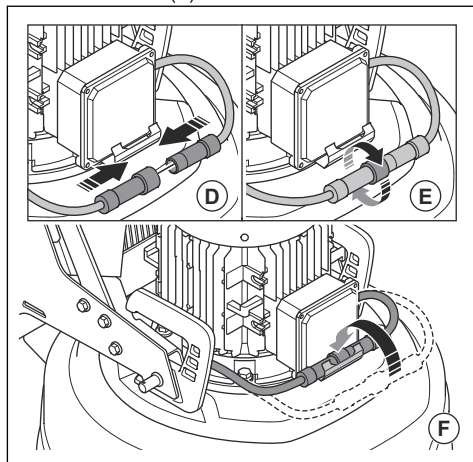

7. Az óramutató járásával megegyező irányba húzza meg a váztól érkező motorkábelén található záróanyát (E).
8. Illessze a motorkábeleket a kábeltartóba (F).
9. A csiszolófejet a lépések fordított sorrendjében tudja eltávolítani.

Hibaelhárítás

Probléma	Ok	Megoldás
A termék nem indul.	A hosszabbítókábel nincs csatlakoztatva vagy sérült.	Csatlakoztassa a hosszabbítókábelt vagy szükség esetén cseréje ki.
	A vészleállító gomb be van nyomva.	Fordítsa el a vezérlőpanelen található vészleállító gombot az óramutató járásával megegyező irányba a kioldáshoz.
	A vezérlődobozban a biztonsági kapcsoló nyitott állásban van.	Állítsa zárt állásba, hogy zárja az áramkört.
A terméket nem könnyű megtartani.	A termékre túl kis számú gyémántszerszám lett felszerelve.	Szereljen fel több gyémántszerszámot, hogy csökkentsse a termék és a kezelő terhelését.
	A csiszológép motorja nem működik. Ezt okozhatja a motor vagy motorhoz tartó vezeték meghibásodása.	Ellenőrizze, hogy a csiszológép motorja csatlakoztatva van-e. Ha a probléma továbbra is fennáll, lépjen kapcsolatba egy hivatalos szakszervizzel.
	Az szíj elszakadt.	Ha a szíj elszakadt, cseréltesse ki egy szervizműhellyel. Kézzel forgassa meg az egyik csiszolókorongot. Ha minden csiszolókorong egyszerre mozog, a szíj nem szakadt el. Ha egy csiszolókorong szabadon forog, a szíj elszakadt.
	A termékhez csak egy fázis érkezik. A termék nem fog hibakódot produkálni, és a motor 1 A-nél kisebb áramot fog felvenni. A ventilátor lassan forog.	Ellenőrizze a tápellátást.
	A felület vagy a művelet a termék túlzott teljesítményét igényli.	Módosítsa a motor fordulatszámát és/vagy a termék haladási sebességét.
	A termék olyan hangot ad, mintha a fordulatszáma nagyon megnövekedne.	Ellenőrizze, hogy a csiszológép motorja csatlakoztatva van-e. Ellenőrizze, hogy a csiszológép motorja csatlakoztatva van-e. Ha a probléma továbbra is fennáll, lépjen kapcsolatba egy hivatalos szakszervizzel.
	A felület túl vastag vagy a gyémántszerszámok konfigurációja nem megfelelő.	A termék beindításakor kis mértékben nyomja le a fogantyút, hogy felemelje a csiszolófejet a felületről.

Probléma	Ok	Megoldás
A termék szabálytalan karcokat hagyj.	A gyémántszerzőszámok nem megfelelő módon vannak felszerelve, vagy a csiszolótárcsák eltérő magasságban vannak felszerelve.	Győződjön meg arról, hogy az összes gyémántszerzőszám helyesen van-e felszerelve, és mindegyik azonos magasságú-e.
	A gyémántszerzőszámok eltérő típusúak.	Ellenőrizze, hogy a gyémántszerzőszámok szemcsemérete és kötése megegyezik-e. Ha a gyémántszerzőszámok magassága nem azonos, hozza egy szintbe őket. Ehhez járassa a terméket egy érdes felületen, amíg az összes szerzőszám azonos magasságú nem lesz.
	A gyantakötéses szerzőszámok összekeveredtek vagy szennyezettek.	Ellenőrizze, hogy a gyantakötéses gyémántszerzőszámok szemcsemérete és kötése megegyezik-e, és hogy nem szennyezettek-e. A gyantakötéses szerzőszámok tisztításához működtesse a terméket egy rövid ideig egy enyhén érdes felületen.
	A csiszolótárcsák kopottak vagy sérültek.	Ellenőrizze, hogy a csiszolótárcsák nem törtek-e vagy nem mozognak-e túlságosan.
A termék hirtelen, nem várt mozgásokat produkál.	A csiszolótárcsák kopottak vagy sérültek.	Ellenőrizze, hogy a csiszolótárcsák nem törtek-e vagy nem mozognak-e túlságosan.
	A gyémántszerzőszámok nem megfelelő módon vannak felszerelve, vagy a csiszolótárcsák eltérő magasságban vannak felszerelve.	Győződjön meg arról, hogy az összes gyémántszerzőszám helyesen van felszerelve, és mindegyik azonos magasságú.
A belső áramköri megszakító működésbe lépett.	A terhelés túl nagy vagy a tápellátás nem elégséges.	Ellenőrizze a tápellátást.
		Csökkentse a csiszolási nyomást, növelje a gyémántszerzőszámok számát vagy a kötés erősségét.

Szállítás, tárolás és ártalmatlanítás

Szállítás



FIGYELMEZTETÉS: A szállítás során körültekintően járjon el. A termék nehéz, és sérüléseket vagy károsodásokat okozhat, ha a szállítás során leesik vagy elmozdul.

A kerekek lehetővé teszik, hogy a terméket kis távolságon mozgathassa. Nagyobb távolságok esetében emelje fel vagy helyezze járműre a terméket a mozgatáshoz.



VIGYÁZAT: Ne vontassa jármű mögött a terméket.

- Nagyon körültekintően járjon el, amikor a terméket manuálisan vagy lejtőn mozgatja. Enyhe lejtőn is megduhulhat a termék, amelyet kézi erővel nem fog tudni megállítani.
- Szállításkor biztonságosan rögzítse a terméket. Győződjön meg arról, hogy nem tud elmozdulni.
- A szállításhoz helyezzen a termékre valamilyen védőponyvát. A védőponyvát a természeti erők, például az eső és a hó ellen.
- A termék felemelésekor mindig használja az emelőszemet.
- A terméket ne emelje meg fogantyújánál, a motornál, a váznál vagy egyéb részeinél fogva.
- Szállításkor ajánlott raklapot használni.
- A terméket mindig egy emelőberendezéssel vagy egy targoncával emelje meg.
- A ha termék nem egy raklapon vagy egy rekeszben van, ne használjon targoncát. A targonca kárt

tehet a csiszolókorongokban és egyéb belső alkatrészekben.

- Szállítás közben a csiszolófejnek a talajon kell lennie. A szerszámplakot tartsa felszerelve, nehogy megsérüljön a szerszámplakok rögzítőszerkezete.

A termék szállítási pozícióba állítása

- Hajtsa le a fogantyúkart. Lásd: *A fogantyúkar és a fogantyú beállítása* 43. oldalon.

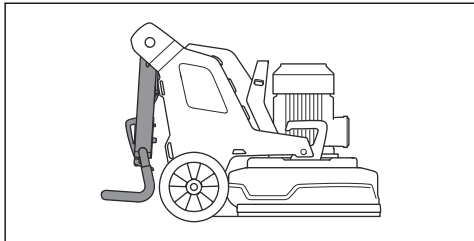

- Ha a terméken súlyok találhatóak, azokat állítsa első pozícióba. Lásd: *A súlyok beállítása* 47. oldalon.
- Ellenőrizze, hogy a csiszolófej érinti-e a felületet.

A termék mozgatása rámpán fel- és lefelé



FIGYELMEZTETÉS: Nagyon óvatosan járjon el, ha a terméket járó motorral mozgatja rámpán fel- vagy lefelé. A termék nehéz, és fennáll a sérülés veszélye, ha a termék leesik vagy túl gyorsan mozog.



FIGYELMEZTETÉS: A meredek rámpák esetében mindig használjon csőrölt. Ne sétáljon és ne maradjon a termék alatt. Ne tartózkodjon a termék veszélyzónájában. Lásd: *A munkaterület biztonsága* 37. oldalon.



FIGYELMEZTETÉS: Meredek lejtőn nem mozgassa a terméket. A maximális lejtési szöggel kapcsolatban tekintse meg az adattáblát.

- Ha a terméket rámpán lefelé kell mozgatni, lassan, hátramenetben működtesse a terméket.
- Ha a terméket rámpán felfelé kell mozgatni, lassan, előre menetben működtesse a terméket.
- Egy rámpán ne fordítsa el 45°-nál jobban a terméket.

A termék megemlése



FIGYELMEZTETÉS: Ügyeljen arra, hogy az emelőberendezés műszaki jellemzői megfelelőek legyenek a termék biztonságos

megemlésehez. A termék adattábláján látható a termék tömege.



FIGYELMEZTETÉS: Ne sétáljon és ne maradjon az emelés alatt álló termék alatt vagy közelében. A veszélyes területtől tartsa távol a közelben tartózkodókat. Lásd: *A munkaterület biztonsága* 37. oldalon.



FIGYELMEZTETÉS: Sérült terméket ne emeljen meg. Ügyeljen arra, hogy az emelőszem helyesen legyen csatlakoztatva, és ne legyen sérült.

1. Állítsa a terméket szállítási helyzetbe. Lásd: *A termék szállítási pozícióba állítása* 52. oldalon.
2. Csatlakoztassa az emelőberendezést az emelőszemhez.

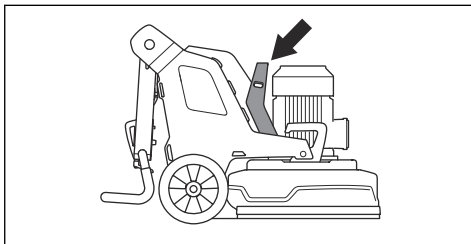

A termék rögzítése szállítójárműhöz

A terméken található lyukakon keresztül hevederekkel rögzítheti a terméket a szállítójárműhöz.

1. Rögzítse a hevedereket a lyukakhoz.

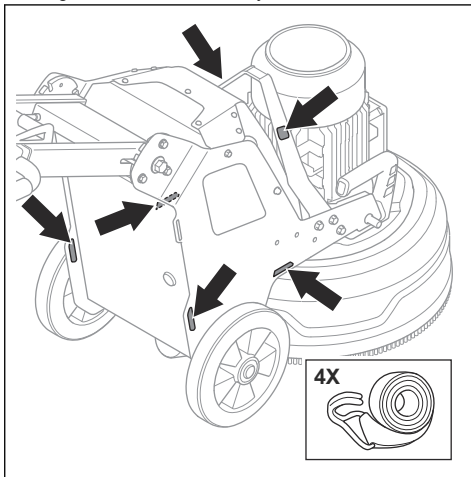

2. Rögzítse a hevedereket a járműhöz.

Tárolás



VIGYÁZAT: A terméket ne tárolja kültéren. Mindig tartsa beltérben.

- Tartsa a terméket száraz és fagymentes helyen.
- Tárolás előtt tisztítsa meg a terméket, és végezze el annak teljes karbantartását.
- Tartsa a csiszolófejet a talajon.
- Tartsa a terméket zárható helyen, ahol gyermek vagy jogosulatlan személy nem férhet hozzá.

Hulladékként való kezelés

A terméken vagy a csomagolásán található szimbólum azt jelzi, hogy ezt a terméket nem szabad a háztartási hulladék közé helyezni. A megfelelő újrafeldolgozó pontra el kell juttatni az elektromos és elektronikus berendezések hasznosítása érdekében.

A termék megfelelő kezelésének biztosításával segíthet kiküszöbölni azokat a környezetre és az emberre gyakorolt potenciális negatív hatásokat, amelyeket a termék helytelen hulladékkezelése okozhat. A termék újrahasznosításával kapcsolatban az önkormányzat, a hulladékártalmatlanítási szolgáltatást végző vállalkozás, illetve a terméket értékesítő szakkereskedés nyújthat részletesebb tájékoztatást.

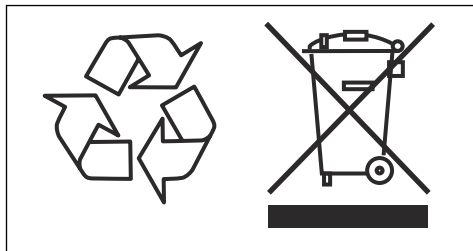

Műszaki adatok

Műszaki adatok

	PG 5 S 1x200–240 V	PG 5 PG 5 S 3x380–415 V
Motorteljesítmény, kW/LE	2,2/3	4/5,5
Névleges áram, A	13	16
Feszültségosztály, V	200–240	380–415
Fázisok száma	1-fázisú	3-fázisú
Frekvencia, Hz	50–60	50–60
Tömeg, kg/font	169/373	183/403
Csiszolási szélesség, mm/hüv.	500/19,7	500/19,7
Csiszolókorong, mm/hüvelyk	3x230/9	3x230/9
Teljes csiszolási nyomás, kg/font	66/146	75/165
Súlyok 1-es állásban (első pozíció), kg/font	106/234	115/254
Súlyok 2-es állásban (függőleges pozíció), kg/font	81/179	90/198
Csiszolókorong fordulatszám, min./max. ford./perc	348–1160	348–1160
Csiszolófej fordulatszám, min./max. ford./perc	31–102	31–102
Forgásirány (felülről nézve)	Csiszolófej: óramutató járásával megegyezően Csiszolókorong: óramutató járásával ellentétesen	Csiszolófej: óramutató járásával megegyezően Csiszolókorong: óramutató járásával ellentétesen
Max. emelkedő, fok °	10	10
Vezérlődoboz, IP	54	54
Ajánlott porelszívó ⁵		
Porelszívó csatlakozása, mm/hüvelyk	50/2	50/2
Minimális légáram, m ³ /h / CFM	400/236	400/236
Minimális vákuum, kPa/psi	26/3,8	26/3,8

⁵ A porelszívóra vonatkozó műszaki adatok nem foglalják össze egyértelműen a különböző porelszívók idővel történő teljesítményromlását. A Husqvarna termékek OSHA objektív adatai itt érhetők el: www.husqvarnacp.com/us.

Zajsintek

Zajkibocsátás ⁶	
Hangteljesítményszint, L_W dB(A)	92,4
Zajsintek ⁷	
Hangnyomásszint a kezelő fülénél, L_p , dB (A)	73,8
Rezgésszintek ⁸	
Fogantyúkar, jobb, m/s^2	0,8
Fogantyúkar, bal, m/s^2	0,8

Termék méretei

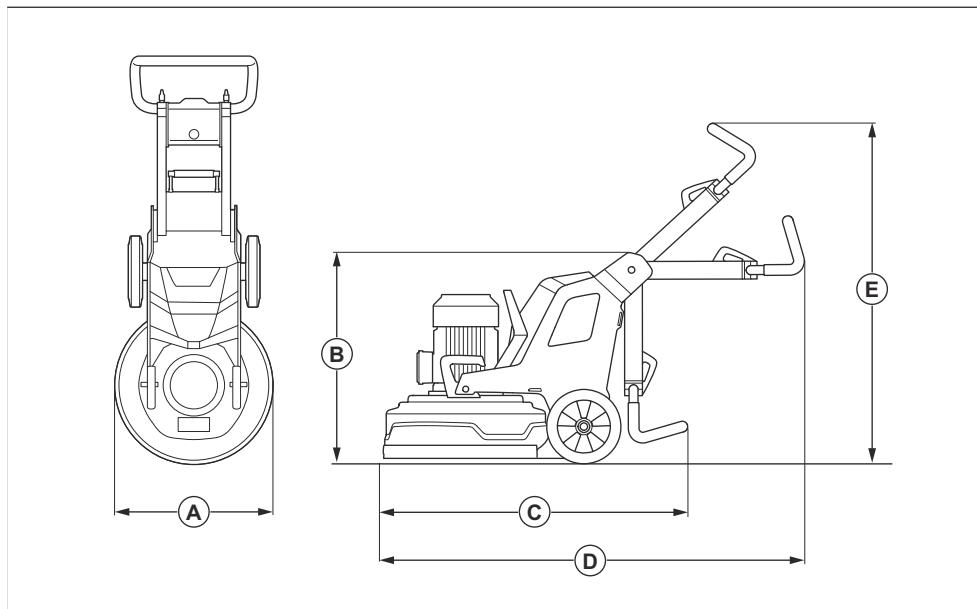

A	Szélesség, mm/hüvelyk	560/22
B	Min. teljes magasság (lehajtott fogantyúkkal), mm/hüvelyk	735/28,9

⁶ A környezet zajszenyezése hangteljesítményként mérve az EN 60335-2-72 szabvány szerint. A becslött mérési bizonytalanság 2,5 dB(A).

⁷ Hangnyomásszint az EN 60335-2-72 szabvány szerint. A becslött mérési bizonytalanság 4 dB(A).

⁸ A rezgésszinteket lásd az EN 60335-1 és EN 60335-2-72 szerint. A rezgésszintre vonatkozó jelentési adatok $1 m/s^2$ -es jellemző statisztikai ingadozással (standard deviáció) rendelkeznek. A rezgésértékek manuális működtetésre vonatkoznak.

C	Max. teljes hosszúság (lehajtott fogantyúkkal), mm/hüvelyk	1015/40
D	Max. teljes hosszúság (kihajtott fogantyúkkal), mm/hüvelyk	1255/49,4
E	Max. teljes magasság (kihajtott fogantyúkkal), mm/hüvelyk	1260/49,6

Megfelelőségi nyilatkozat

EU megfelelési nyilatkozat

A Husqvarna AB, SE-561 82 Huskvarna, Svédország,
(tel: +46 36 146500), a saját felelősségére kijelenti, hogy
a termék:

Leírás	Padlócsiszoló
Márka	HUSQVARNA
Típus/modell	PG 5, PG 5 S
Megjelölés	2024-as és újabb sorozatszámok

teljes mértékben megfelel a következő EU-
irányelveknek és szabályozásoknak:

Irányelv/rendelet	Leírás
2006/42/EC	„gépre vonatkozó”
2014/30/EU	„elektromágneses megfelelésre vonatkozó”
2011/65/EU	„egyes veszélyes anyagok alkalmazásának korlátozásáról szóló”

valamint hogy az alábbi szabványok és/vagy műszaki
előírások kerültek alkalmazásra;

EN ISO 12100:2010

EN 60335-2-72:2012

EN 61000-3-2:2014

EN IEC 61000-3-2:2019+A1:2021

EN 61000-3-3:2013+A1:2019+ A2:2021

EN 61000-6-2:2005/AC:2005

EN IEC 61000-6-2:2019

EN 61000-6-4:2007+A1:2011

EN IEC 61000-6-4:2019

Partille, 2024-05-24

Husqvarna AB, Építőipari részleg

A műszaki dokumentációk felelőse



Martin Huber

K+F igazgató, Betonfelületek és -padlók

SPIS TREŚCI

Wstęp.....	58	Rozwiązywanie problemów.....	78
Bezpieczeństwo.....	64	Transport, przechowywanie i utylizacja.....	80
Przeznaczenie.....	68	Dane techniczne.....	83
Przegląd.....	76	Deklaracja zgodności.....	86

Wstęp

Opis produktu

Produkt jest szlifierką do posadzek o różnej twardości.

Przeznaczenie

Produkt przeznaczony jest do szlifowania powierzchni z materiałów o różnych twardościach, takich jak kamień naturalny, lastriko i beton. Produkt również można

wykorzystywać do szlifowania takich powierzchni jak tworzywa epoksydowe i kleje. Wykończenie powierzchni może być zgrubne lub gładkie. Produkt może być używany do szlifowania na sucho lub na mokro. Nie używać produktu do innych zadań.

Produkt przeznaczony jest do działalności komercyjnej prowadzonej przez profesjonalnych operatorów.

Przegląd produktu, prawa strona PG 5

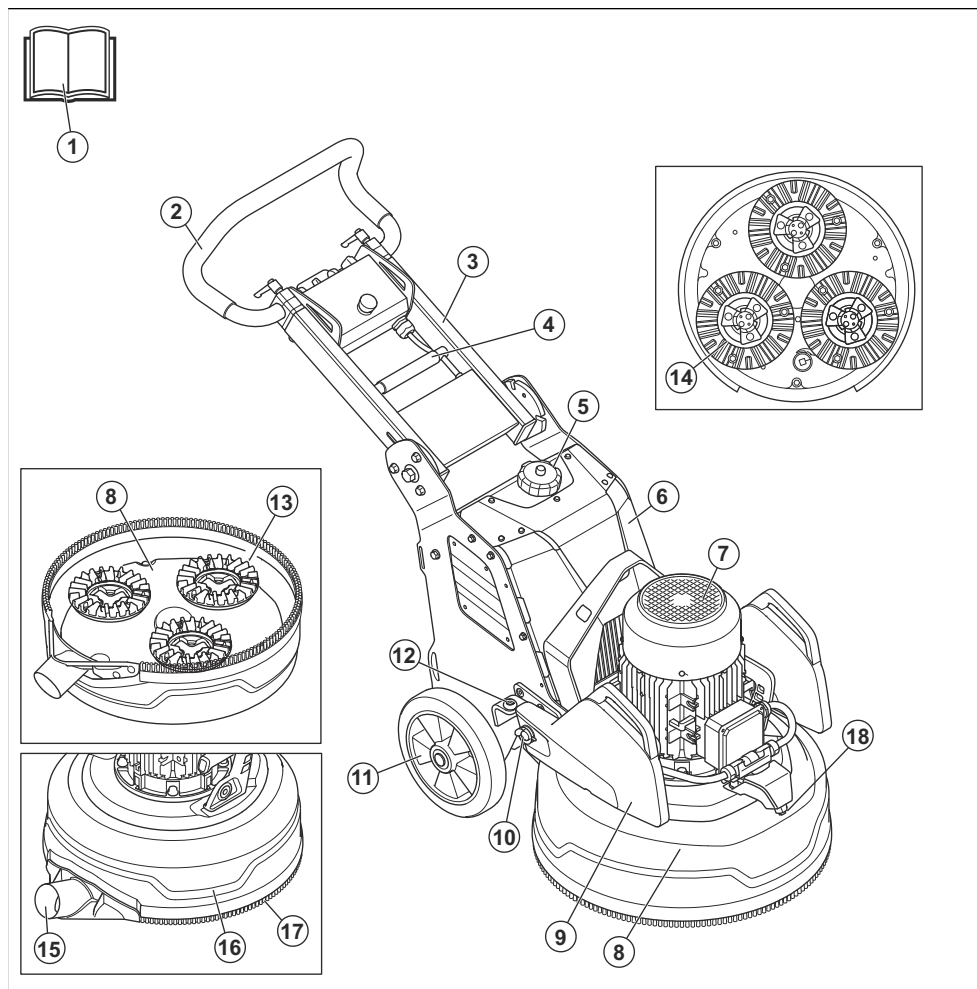

1. Instrukcja obsługi
2. Uchwyt sterowniczy
3. Uchwyt
4. Dźwignia blokady do regulacji uchwytu
5. Zbiornik wody
6. Obudowa elementów układu elektrycznego
7. Silnik szlifierki
8. Głowica szlifierska
9. Obciążnik
10. Uchwyt obciążnika
11. Koło
12. Blokada obciążnika, cofnięte położenie obciążnika
13. Tarcza ścierna
14. Płyta narzędziowa
15. Podłączenie do odkurzacza budowlanego
16. Pokrywa
17. Osłona przeciwpylowa
18. Dysza zamglawiająca

Przegląd produktu, lewa strona PG 5

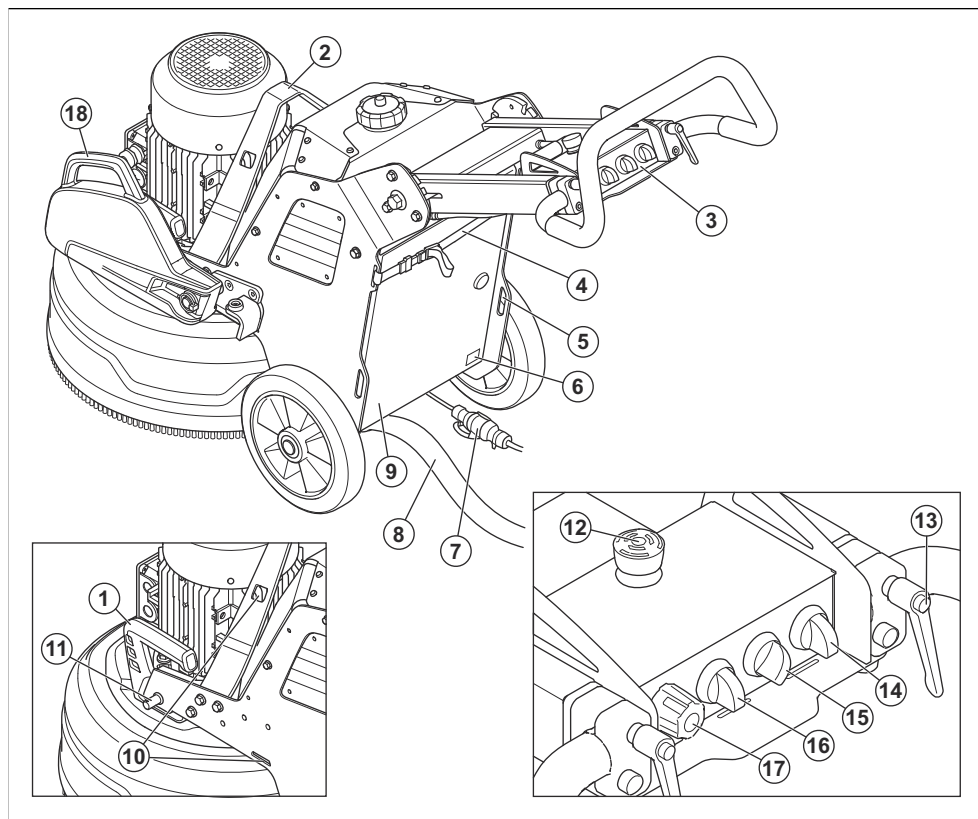

1. Uchwyt podnoszenia głowicy szlifierskiej
2. Ucho do podnoszenia
3. Panel sterowania
4. Element do zawieszania odkurzacza budowlanego i przewodu zasilającego
5. Otwory na paski
6. Tabliczka znamionowa
7. Przewód zasilający
8. Połączenie do odkurzacza budowlanego
9. Drzwiczki do skrzynki elektrycznej
10. Otwory na paski
11. Blokada obciążnika, przednie położenie obciążnika
12. Przycisk zatrzymania awaryjnego
13. Dźwignia blokująca do regulacji uchwytu sterowniczego
14. Przełącznik zasilania WŁ./WYŁ.
15. Przełącznik do regulacji poziomu przepływu wody
16. Przełącznik STOP/PRACA/PRACA i funkcji zamgławiania
17. Pokrętko do regulacji prędkości i kierunku obrotu
18. Obciążnik

Przegląd produktu, prawa strona PG 5 S

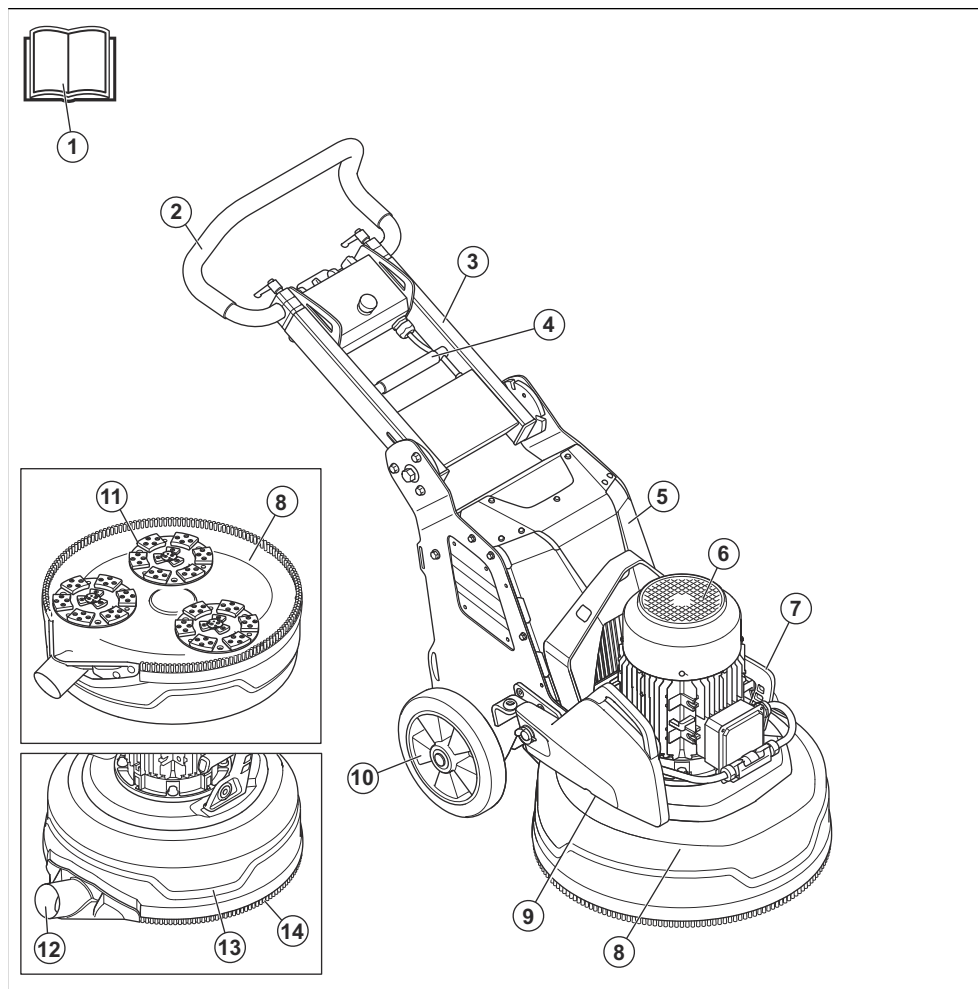

- | | |
|---|---|
| 1. Instrukcja obsługi | 8. Głowica szlifierska |
| 2. Uchwyt sterowniczy | 9. Obciążnik (akcesorium) |
| 3. Uchwyt | 10. Koło |
| 4. Dźwignia blokady do regulacji uchwytu | 11. Tarcza ścierna |
| 5. Obudowa elementów układu elektrycznego | 12. Podłączenie do odkurzacza budowlanego |
| 6. Silnik szlifierki | 13. Pokrywa |
| 7. Uchwyt podnoszenia głowicy szlifierskiej | 14. Osłona przeciwpyłowa |

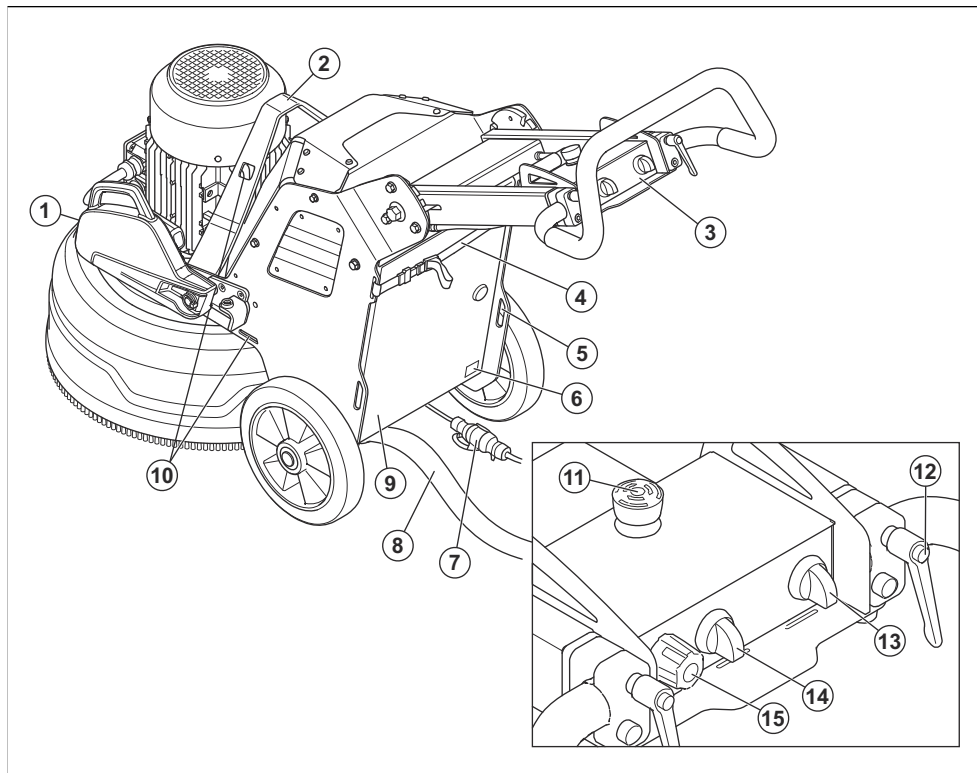

1. Obciążnik (akcesorium)
2. Ucho do podnoszenia
3. Panel sterowania
4. Element do zawieszania odkurzacza budowlanego i przewodu zasilania
5. Otwór na paski
6. Tabliczka znamionowa
7. Przewód zasilający
8. Podłączenie do odkurzacza budowlanego
9. Drzwiczki do skrzynki elektrycznej
10. Otwory na paski
11. Przycisk zatrzymania awaryjnego
12. Dźwignia blokująca do regulacji uchwytu sterowniczego
13. Przełącznik zasilania WŁ./WYŁ.
14. Przełącznik START/STOP
15. Pokrętko do regulacji prędkości i kierunku obrotu

Symbole znajdujące się na produkcie



OSTRZEŻENIE: Produkt może spowodować poważne obrażenia ciała lub śmierć operatora lub innych osób. Należy zachować ostrożność i prawidłowo korzystać z produktu.



Przed przystąpieniem do pracy należy dokładnie i ze zrozumieniem zapoznać się z treścią niniejszej instrukcji obsługi.



Stosować środki ochrony słuchu, oczu i dróg oddechowych. Patrz *Środki ochrony osobistej na stronie 64.*



Pył może powodować problemy z oddychaniem. Stosować atestowane środki ochrony dróg oddechowych. Zapewnić dobry przepływ powietrza.



Zawsze podnosić produkt za ucho do podnoszenia.



Za pomocą otworów na paski mocujące przymocować produkt do pojazdu transportującego.



Produkt nie jest klasyfikowany jako odpad z gospodarstwa domowego. Należy poddawać je recyklingowi w zatwierdzonym punkcie zbiórki sprzętu elektrycznego i elektronicznego.



Niniejszy produkt jest zgodny z obowiązującymi dyrektywami WE.



Ten produkt jest zgodny z przepisami obowiązującymi w Wielkiej Brytanii.



Produkt jest zgodny z odpowiednimi dyrektywami Euroazjatyckiej Unii Celnej.



Symbol China RoHS Environment-Friendly Use Period (EUFP).



Etykieta emisji hałasu do środowiska zgodnie z dyrektywami i przepisami UE i Wielkiej Brytanii. Gwarantowany poziom mocy akustycznej urządzenia jest określony w *Dane techniczne na stronie 83* oraz na etykiecie.

Uwaga: Pozostałe symbole/naklejki samoprzylepne umieszczone na produkcie dotyczą specjalnych wymogów certyfikacyjnych dla niektórych rynków.

Symbole na panelu sterowania



Wyłącznik bezpieczeństwa.



Włączanie i resetowanie produktu.



Włączona głowica szlifierska.



Prędkość i kierunek obrotów, tarcza szlifierska.

Tabliczka znamionowa

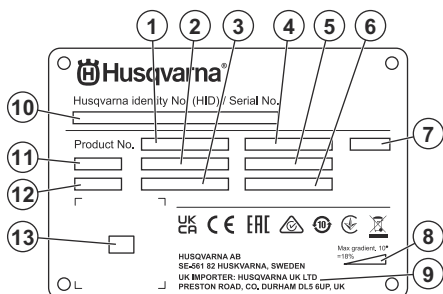

1. Numer produktu
2. Waga produktu
3. Moc znamionowa
4. Napięcie znamionowe
5. Prąd znamionowy
6. Częstotliwość
7. Obudowa
8. Maksymalny kąt nachylenia podłoża
9. Producent/importer
10. Numer seryjny
11. Model
12. Rok produkcji
13. Kod do przeskanowania

Uszkodzenie produktu

Nie odpowiadamy za uszkodzenia naszego produktu, w przypadku gdy:

- produkt jest nieprawidłowo naprawiany.
- produkt jest naprawiany przy użyciu części nie pochodzących od producenta lub niezatwierdzonych przez producenta.
- produkt jest wyposażony w akcesoria nie pochodzące od producenta lub niezatwierdzone przez producenta.
- produkt nie jest naprawiany w autoryzowanym centrum serwisowym lub przez autoryzowaną placówkę.

Husqvarna Fleet Services™

Husqvarna Fleet Services™ to rozwiązanie wykorzystujące technologię chmury, umożliwiające operatorowi przegląd wszystkich podłączonych produktów. Na tym produkcie można zamontować czujnik Husqvarna Fleet Services™. Czujnik Husqvarna Fleet Services™ zbiera dane o produkcie i pozwala użytkownikowi połączyć się z systemem Husqvarna Fleet Services™. System Husqvarna Fleet Services™

podaje takie dane jak czas pracy, okresy serwisowe oraz położenie produktu.

Services™ lub porozmawiaj ze swoim przedstawicielem firmy Husqvarna.

Aby uzyskać więcej informacji na temat Husqvarna Fleet Services™, pobierz aplikację Husqvarna Fleet

Bezpieczeństwo

Definicje dotyczące bezpieczeństwa

Ostrzeżenia, uwagi i informacje są używane do zwrócenia uwagi na szczególnie ważne sekcje instrukcji obsługi.



OSTRZEŻENIE: Jest używane, gdy istnieje ryzyko poważnych obrażeń, śmierci operatora lub uszkodzenia otoczenia w wyniku nieprzestrzegania instrukcji obsługi.

- Produkt wydziela pył i opary zawierające niebezpieczne substancje chemiczne. Stosować atestowaną ochronę dróg oddechowych.
- Nosić wysokie obuwie z noskami stalowymi i podeszwami przeciwpoślizgowymi.
- Należy zadbać o dostępność zestawu pierwszej pomocy.
- Podczas korzystania z produktu może wystąpić iskrzenie. Należy zadbać o dostępność gaśnicy.

Ogólne zasady bezpieczeństwa



UWAGA: Jest używane, gdy istnieje ryzyko uszkodzenia materiałów lub urządzenia w wyniku nieprzestrzegania instrukcji obsługi.



OSTRZEŻENIE: Przed rozpoczęciem użytkowania produktu przeczytać następujące ostrzeżenia.

Uwaga: Stosuje się, aby przekazać więcej informacji, które są przydatne w danej sytuacji.

Środki ochrony osobistej



OSTRZEŻENIE: Przed rozpoczęciem użytkowania produktu zapoznaj się z poniższymi ostrzeżeniami.

- Ten produkt jest niebezpiecznym narzędziem w przypadku nieostrożnego postępowania lub nieprawidłowego korzystania. Produkt może spowodować poważne obrażenia ciała lub śmierć operatora lub innych osób. Nie uruchamiać urządzenia bez uprzedniego przeczytania i zrozumienia treści instrukcji obsługi.
- Produkt nie jest przeznaczony do użytku przez osoby (w tym dzieci) o ograniczonych zdolnościach fizycznych, sensorycznych lub umysłowych oraz osoby nieposiadające odpowiedniego doświadczenia i wiedzy.
- Należy stosować się do wszystkich ostrzeżeń i poleceń.
- Zgodność ze wszystkimi obowiązującymi przepisami prawa.
- Operator i pracodawca operatora muszą znać zagrożenia i zapobiegać im podczas obsługi produktu.
- Nie pozwalaj używać maszyny jakimkolwiek osobom, które nie zapoznały się i nie zrozumiały zawartości instrukcji obsługi.
- Nie używać produktu przed przeszkoleniem z obsługi produktu. Sprawdź, czy wszyscy operatorzy zostali przeszkoleni.
- Nie pozwalaj dzieciom używać produktu.
- Produkt mogą obsługiwać wyłącznie osoby upoważnione.
- Operator ponosi odpowiedzialność za wypadki lub spowodowanie zagrożenia wobec innych osób, lub mienia.
- Osoba, która jest zmęczona, chora lub pod wpływem alkoholu, narkotyków lub leków może obsługiwać urządzenia.

- Zawsze należy stosować prawidłowe środki ochrony osobistej podczas używania produktu. Środki ochrony osobistej nie eliminują ryzyka odniesienia obrażeń. Środki ochrony osobistej zmniejszają powagę obrażeń w razie wystąpienia wypadku. Skorzystać z pomocy dealera przy wyborze odpowiedniego sprzętu.
- Podczas używania produktu stosować atestowane okulary ochronne.
- Nie używać luźnych, ciężkich ani nieodpowiednich ubrań. Używać ubrań, które zapewniają swobodny ruch.
- Należy używać zatwierdzonych rękawic ochronnych, które zapewniają pewny chwyt.
- Używać gumowych rękawic ochronnych, które zapobiegają podrażnieniu skóry przez wilgotny beton.
- Stosować atestowany kask ochronny.
- Podczas używania produktu zawsze stosować zatwierdzoną ochronę słuchu. Narażenie na działanie hałasu przez długi czas może spowodować utratę słuchu.

- Zawsze zachowywać ostrożność i kierować się zdrowym rozsądkiem.
- Niniejszy produkt podczas pracy wytwarza pole elektromagnetyczne. W pewnych okolicznościach pole to może zakłócać pracę aktywnych lub pasywnych implantów medycznych. Przed przystąpieniem do pracy z maszyną w celu ograniczenia ryzyka poważnych lub śmiertelnych obrażeń, osoby posiadające implanty medyczne powinny skonsultować się z lekarzem oraz ich producentem.
- Utrzymywać produkt czystym. Upewnić się, że można łatwo odczytać oznaczenia i naklejki.
- Nie używać uszkodzonego urządzenia.
- Nie należy dokonywać modyfikacji urządzenia.
- Nie używać urządzenia, jeśli możliwe jest, że inne osoby dokonały jego modyfikacji.
- Narażenie operatora na nadmierne działanie drgań może powodować uszkodzenia układu krążenia i układu nerwowego, szczególnie u osób z niewydolnością układu krążenia. Zwrócić się do lekarza w przypadku rozpoznania u siebie objawów dolegliwości somatycznych, których przyczyną może być wystawienie na nadmierne drgania. Przykładem takich symptomów jest drętwienie, utrata czucia, mrowienie, kłucie, ból, utrata sił, zmiany koloru skóry lub jej stanu. Objawy te zazwyczaj są odczuwalne w palcach, dłoniach i nadgarstkach.
- Nie pozostawiać produktu na pochyłości. Jeśli konieczne jest pozostawienie urządzenia na pochyłości, należy zabezpieczyć je przed zjechaniem lub przewróceniem się. Istnieje ryzyko obrażeń i strat materialnych.
- Zachować ostrożność podczas pracy na zboczach. Produkt jest ciężki i w razie upadku może spowodować poważne obrażenia.
- Nie przemieszczać urządzenia na stromych zboczach. Informacje na temat maksymalnego kąta zbocza można znaleźć na tabliczce znamionowej produktu.
- Zawsze korzystać z zatwierdzonych akcesoriów. Dodatkowe informacje można uzyskać w punkcie sprzedaży.

Instrukcje bezpieczeństwa dotyczące obsługi



OSTRZEŻENIE: Przed rozpoczęciem użytkowania produktu przeczytać następujące ostrzeżenia.

- Stosuj środki ochrony osobistej. Patrz *Środki ochrony osobistej na stronie 64*.
- Nie odchodzić od maszyny, gdy jej silnik pracuje.
- Przed oddaleniem się od produktu należy zawsze odłączyć przewód zasilający.
- Nie ciągnąć za wąż odpylacza. Produkt może przewrócić się, powodując obrażenia lub uszkodzenia.
- W momencie uruchomienia produktu głowica szlifierska musi dotykać powierzchni. Nie dotyczy to sprawdzania wyłącznika.
- Nie uruchamiać produktu bez zamontowanego fartucha przeciwpyłowego. Fartuch przeciwpyłowy musi zapewniać pełne uszczelnienie pomiędzy produktem i podłogą.
- Trzymać z dala od miejsc, w których produkt mógłby spowodować obrażenia. Produkt może szybko zmienić położenie i uderzyć użytkownika.
- Jeśli produkt nie działa prawidłowo, należy niezwłocznie wyłączyć silnik.
- Zachować ostrożność, ponieważ ubranie, biżuteria lub długie włosy mogą zostać pochwycone przez elementy ruchome.
- Zapewnić bezpieczną i stabilną postawę podczas pracy.
- Nie używać maszyny, jeśli otrzymanie pomocy w razie wypadku będzie niemożliwe.
- Jeśli w produkcie występują drgania lub poziom hałasu jest wyjątkowo wysoki, należy natychmiast wyłączyć produkt. Należy sprawdzić maszynę pod kątem uszkodzeń. Należy naprawić uszkodzenia lub zlecić przeprowadzenie naprawy przez autoryzowany punkt serwisowy.

Bezpieczeństwo miejsca pracy

- W trakcie pracy zapewnić, aby osoby postronne trzymały się z daleka od obszaru przedstawionego na poniższej ilustracji. Również operator musi zachować szczególną ostrożność w tym obszarze w trakcie pracy.

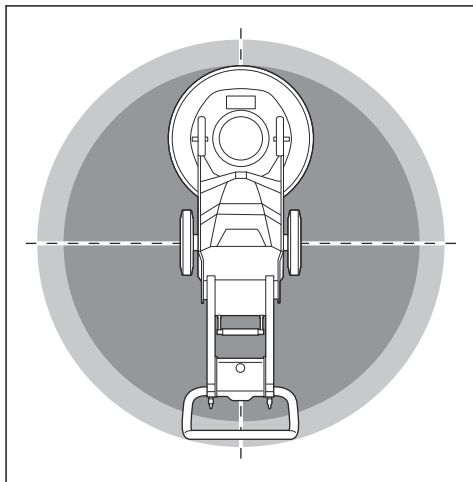

- Sprawdzić, czy tylko upoważnione osoby znajdują się w obszarze roboczym
- Nie używać produktu we mgle, deszczu, przy silnym wietrze, niskiej temperaturze, ryzyku piorunów ani w innych złych warunkach pogodowych. Używanie produktu przy złej pogodzie lub w miejscach

wilgotnych może mieć negatywny wpływ na czujność operatora. Złe warunki pogodowe mogą powodować niebezpieczne warunki pracy.

- Należy uważać na osoby, przedmioty i sytuacje, które mogą uniemożliwić bezpieczną obsługę maszyny.
- Zapewnić odpowiednie oświetlenie miejsca pracy.
- Nie należy używać produktu w obszarach, w których występuje zagrożenie pożarem lub wybuchem.

Bezpieczeństwo elektryczne



OSTRZEŻENIE: W przypadku produktów elektrycznych zawsze istnieje ryzyko porażenia prądem. Nie używać produktu w niesprzyjających warunkach pogodowych. Nie dotykać piorunochronów ani metalowych przedmiotów. Zawsze używać urządzenia zgodnie z zaleceniami podanymi w instrukcji obsługi, aby zapobiec obrażeniom ciała.



OSTRZEŻENIE: Należy zawsze używać zasilacza z wyłącznikiem różnicowo-prądowym (RCD). Wyłącznik RCD zmniejsza ryzyko porażenia prądem elektrycznym.



OSTRZEŻENIE: Wysokie napięcie. W jednostce napędowej znajdują się niezabezpieczone części. Przed otwarciem drzwiczek skrzynki elektrycznej należy zawsze odłączyć wtyczkę zasilania.



UWAGA: Zasilanie energią z produktu lub prądnicy musi być stałe i mieć odpowiednio dużą moc, aby zapewnić bezproblemowe działanie silnika. Nieprawidłowe napięcie powoduje wzrost zużycia prądu oraz temperatury silnika, aż do zadziałania obwodu bezpieczeństwa. Rozmiar przewodu zasilającego musi być zgodny z krajowymi i lokalnymi rozporządzeniami. Rozmiar gniazda sieciowego musi być zgodny z natężeniem gniazda elektrycznego i przedłużacza produktu.

Jeśli sieć zasilająca ma większą rezystancję, przy uruchamianiu produktu może wystąpić krótki spadek napięcia. Może to mieć wpływ na działanie innych produktów, na przykład spowodować migotanie oświetlenia.

- Sprawdzić, czy zasilanie, bezpiecznik i napięcie sieci są takie same jak napięcie podane na tabliczce znamionowej produktu.
- Przed odłączeniem wtyczki zasilania należy zawsze zatrzymać produkt.

- Nie wolno używać produktu w przypadku uszkodzenia przewodu zasilania lub wtyczki. Przekazać produkt do autoryzowanego centrum serwisowego w celu naprawy. Uszkodzony przewód zasilania może być przyczyną poważnych obrażeń i śmierci.
- Używać przewodu zasilania prawidłowo. Nie używać przewodu zasilania do przemieszczania, ciągnięcia lub odłączania produktu. Nigdy nie wyciągać wtyczki z gniazdka za przewód zasilania. Nie ciągnąć z przewód.
- Nie używać produktu w wodzie o głębokości, na której osprzęt produktu może ulec zamoczeniu. Osprzęt może ulec uszkodzeniu, a produkt może znaleźć się pod napięciem, co może spowodować obrażenia.
- Nie stosować większej ilości wody niż ilość dostarczana przez układ wodny produktu. Chronić produkt przed deszczem. Wniknięcie wody do produktu zwiększa ryzyko porażenia prądem.
- Przed podłączeniem lub odłączeniem przewodu silnika i obudowy elementów układu elektrycznego należy najpierw odłączyć przewód zasilania.

Instrukcje dotyczące uziemienia produktu



OSTRZEŻENIE: Nieprawidłowe połączenie może spowodować porażenie prądem elektrycznym. W przypadku wątpliwości co do prawidłowego uziemienia gniazda sieciowego skontaktować się z wykwalifikowanym elektrykiem.

Nie dokonywać modyfikacji wtyczki zasilania, które mogłyby sprawić, że stanie się niezgodna ze specyfikacją fabryczną. Jeśli wtyczka przewodu zasilającego lub przewód zasilający są uszkodzone lub muszą zostać wymienione, należy skontaktować się z agentem serwisowym Husqvarna. Przestrzegać lokalnych przepisów i obowiązującego prawa.

Jeśli instrukcje dotyczące uziemienia produktu nie są w pełni zrozumiałe, należy skontaktować się z wykwalifikowanym elektrykiem.

Należy używać wyłącznie uziemionych przedłużaczy do użytku zewnętrznego z wtykami uziemiającym i gniazdkiem uziemiającym, które pasują do wtyczki zasilania urządzenia.

Produkt jest wyposażony w przewód zasilania z uziemieniem i wtyczkę zasilania. Zawsze należy podłączać produkt do uziemionego gniazda zasilania. Zmniejsza to ryzyko porażenia prądem elektrycznym.

Nie używać przejściówek elektrycznych z produktem.

Przedłużacze

- Należy używać wyłącznie zatwierdzonych przedłużaczy o odpowiedniej długości.
- Oznaczenie na przedłużaczu musi mieć co najmniej taką samą lub wyższą wartość znamionową, jak ta podana na tabliczce znamionowej produktu.
- Zawsze używać przedłużaczy z uziemieniem.
- Używając urządzeń na zewnątrz, należy stosować odpowiedni przedłużacz przeznaczony do pracy na zewnątrz. Zmniejsza to ryzyko porażenia prądem elektrycznym.
- Unikać kładzenia przewodu na ziemi i narażenia go na działanie wilgoci.
- Przedłużacz należy trzymać z dala od źródeł ciepła, oleju, ostrych krawędzi lub ruchomych części. Uszkodzony przewód zwiększa ryzyko porażenia prądem elektrycznym.
- Należy sprawdzić, czy przedłużacz nie jest uszkodzony i jest w dobrym stanie.
- Nie wolno używać zwiniętego przedłużacza. Może to doprowadzić do jego przegrzania.
- Upewnić się, że podczas pracy przedłużacz znajduje się za operatorem i urządzeniem. Zapobiegnie to uszkodzeniu przedłużacza.

Zespoły zabezpieczające na produkcie



OSTRZEŻENIE: Przed rozpoczęciem użytkowania produktu przeczytać następujące ostrzeżenia.

- Nie używać produktu z urządzeniami zabezpieczającymi, które są uszkodzone lub nie działają prawidłowo.
- Regularnie przeprowadzać kontrole urządzeń zabezpieczających. Jeśli urządzenia zabezpieczające są uszkodzone lub nie działają prawidłowo, należy skontaktować się z warsztatem obsługi technicznej Husqvarna.
- Nie wolno dokonywać modyfikacji urządzeń zabezpieczających.

Przycisk zatrzymania awaryjnego

Przycisk zatrzymania awaryjnego służy do szybkiego zatrzymania silnika. Przycisk zatrzymania awaryjnego przerywa zasilanie elektryczne z sieci.

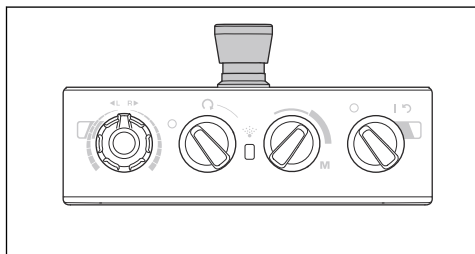

UWAGA: Nie używać przycisku zatrzymania awaryjnego jako wyłącznika produktu.

Kontrola przycisku zatrzymania awaryjnego

1. Obrócić przycisk zatrzymania awaryjnego (A) na panelu sterowania w prawo, aby mieć pewność, że jest on wyłączony.

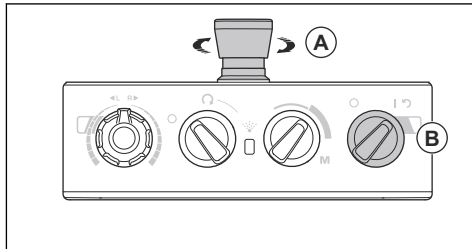

2. Obrócić włącznik (B) na panelu sterowania w położenie włączenia, aby uruchomić silnik. Zapali się dioda LED obok włącznika.
3. Wcisnąć przycisk zatrzymania awaryjnego.
4. Upewnić się, że dioda LED obok włącznika zgasła.
5. Obrócić przycisk zatrzymania awaryjnego w prawo, aby go wyłączyć.

Instrukcje bezpieczeństwa dotyczące konserwacji

- Wszystkie elementy należy utrzymywać w dobrym stanie i upewniać się, że wszystkie mocowania są właściwie dokręcone.
- Nie używać uszkodzonego produktu. Przeprowadzać kontrole bezpieczeństwa oraz czynności z zakresu konserwacji i obsługi technicznej podane w niniejszej instrukcji. Wszelkie pozostałe prace konserwacyjne muszą być wykonywane przez autoryzowany serwis.
- Zatrzymać produkt przed wymianą narzędzi diamentowych. Obrócić wyłącznik do położenia 0 i nacisnąć przycisk zatrzymania awaryjnego.
- Wykonywać kontrole i/lub prace konserwacyjne przy wyłączonym silniku i odłączonej wtyczce zasilania.
- Regularnie konserwować produkt, aby zapewnić jego prawidłowe działanie. Patrz *Plan konserwacji na stronie 76*.

Przeznaczenie

Wstęp



OSTRZEŻENIE: Przed użyciem urządzenia należy przeczytać ze zrozumieniem rozdział poświęcony bezpieczeństwu.

Wymywanie produktu z opakowania



OSTRZEŻENIE: Ostrożnie przenieść produkt z palety z zachowaniem środków bezpieczeństwa. Produkt jest ciężki i w razie upadku może spowodować poważne obrażenia.

- Upewnić się, że w skład zestawu wchodzi wszystkie elementy przedstawione w opisie produktu. Patrz *Przegląd produktu, lewa strona PG 5 na stronie 60*. Przed zdjęciem produktu z palety porozmawiaj ze swoim dilerem Husqvarna, jeżeli któregoś elementu brakuje lub jest uszkodzony.
- Usunąć wszystkie paski do pakowania i kliny spod kół.
- Upewnić się, że obszar pracy jest wolny od wszelkich przeszkód i jest wystarczająca ilość miejsca do przemieszczenia produktu.
- Upewnić się, że nie ma zagrożenia, że użytkownik albo produkt się przewróci.
- W celu zdjęcia produktu z palety należy korzystać ze sprzętu do podnoszenia lub rampy. Produkt jest ciężki. Przemieszczać produkt w bezpieczny sposób. Patrz *Podnoszenie produktu na stronie 81*.

Przed obsługą produktu

1. Przed przystąpieniem do pracy należy dokładnie i ze zrozumieniem zapoznać się z treścią niniejszej instrukcji obsługi.
2. Stosować wszelkie niezbędne środki ochrony osobistej. Patrz *Środki ochrony osobistej na stronie 64*.
3. Sprawdzić, czy tylko upoważnione osoby znajdują się w obszarze roboczym.
4. Wykonywać codzienną konserwację. Patrz *Plan konserwacji na stronie 76*.
5. Sprawdzić, czy produkt jest prawidłowo zmontowany i czy nie jest uszkodzony.
6. Położyć produkt na obszarze roboczym. Upewnić się, że transport produktu do obszaru roboczego i z powrotem jest przeprowadzany w bezpieczny i poprawny sposób. Patrz *Transportowanie na stronie 80*.

7. Upewnić się, że narzędzia diamentowe znajdują się na tarczach narzędziowych i że zarówno narzędzia, jak i tarcze narzędziowe są mocno przymocowane.
8. Podłączyć odkurzacz budowlany do produktu. Patrz *Podłączanie odkurzacza budowlanego na stronie 70*.
9. Ustawić uchwyt oraz uchwyt sterujący na odpowiedniej wysokości pracy. Patrz *Regulacja uchwytu i uchwytu sterującego na stronie 71*.
10. Przed podłączeniem produktu do gniazdka elektrycznego sprawdzić, czy przewód silnika jest podłączony do obudowy elementów układu elektrycznego. Patrz *Montaż i demontaż głowicy szlifierskiej na stronie 77*.
11. Podłączyć produkt do źródła zasilania. Patrz *Podłączanie produktu do źródła zasilania na stronie 72*.
12. Obrócić przycisk zatrzymania awaryjnego na panelu sterowania w prawo, aby mieć pewność, że jest on wyłączony.
13. Upewnić się, że użytkownik zna kierunek obrotów tarczy szlifierskich, jeżeli wykorzystywane są kierunkowe narzędzia diamentowe, takie jak Piranhas.

Narzędzia diamentowe

Dostępnych jest wiele typów narzędzi diamentowych o różnych konfiguracjach przeznaczonych do tego produktu. Narzędzia diamentowe ze spoiwem metalowym są wykorzystywane do usuwania materiału, a narzędzia diamentowe ze spoiwem żywicznym są używane do polerowania powierzchni. Należy dobrać odpowiednich narzędzi diamentowych do danej powierzchni. Aby uzyskać wsparcie przy wyborze odpowiedniego narzędzia, porozmawiaj ze swoim dealerem firmy Husqvarna lub skorzystaj ze strony www.husqvarnacp.com.

Alternatywne obsadki tarczy dla narzędzi diamentowych

- Stosować obsadkę tarczy Redi lock do mocowania narzędzi diamentowych ze spoiwem metalowym.
- Użyć żywicznej obsadki tarczy, aby zamocować narzędzia diamentowe ze spoiwem z tworzywa sztucznego.

Segmenty diamentowe z metalowym spoiwem

Uwaga: Husqvarna zaleca stosowanie konfiguracji 2-segmentowej.

Konfiguracja segmentów diamentowych na szlifierce będzie miała wpływ na wydajność. Konfiguracja ma wpływ na prędkość pracy urządzenia i jakość końcową powierzchni.

Istnieje wiele różnych konfiguracji narzędzi diamentowych, które można przymocować do urządzenia.

- Pełny zestaw – gładkie usuwanie powierzchni.

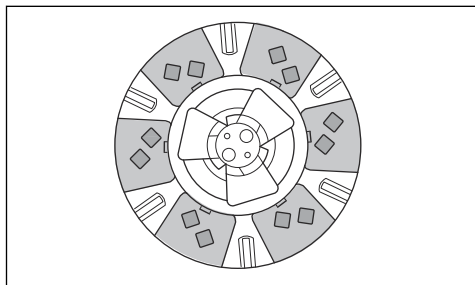

- Połowa zestawu – skuteczne skoncentrowane usuwanie.

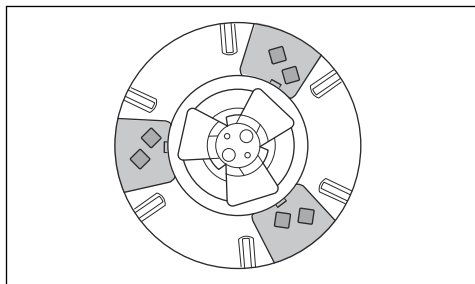

Wymiana narzędzi diamentowych



OSTRZEŻENIE: Przed przystąpieniem do wymiany narzędzi diamentowych należy zawsze odłączyć wtyczkę zasilania, aby zapobiec przypadkowemu włączeniu.



OSTRZEŻENIE: Używać rękawic ochronnych, ponieważ narzędzia diamentowe mogą być bardzo gorące.



OSTRZEŻENIE: W trakcie wymiany narzędzi diamentowych należy stosować certyfikowaną ochronę dróg oddechowych. Pył znajdujący się poniżej głowicy szlifierskiej jest niebezpieczny dla zdrowia.



OSTRZEŻENIE: W trakcie wymiany narzędzi diamentowych należy stosować odkurzacz budowlany. Odkurzacz budowlany zmniejsza poziom pyłu, który może powodować problemy zdrowotne.



UWAGA: Wszystkie tarcze szlifierskie muszą zawsze mieć jednakową liczbę i rodzaj diamentów. Wysokość diamentów musi być taka sama na wszystkich tarczach szlifierskich.

1. Obrócić włącznik na panelu sterowania w położenie 0. Zgaśnie dioda LED obok włącznika.
2. Nacisnąć przycisk zatrzymania awaryjnego na panelu sterowania.
3. Ustawić uchwyt w pozycji serwisowej. Patrz *Położenia uchwytu na stronie 71*.
4. Jeżeli zamontowano obciążniki, należy przestawić je w pozycję cofniętą. Patrz *Regulacja obciążników na stronie 76*.
5. Przytrzymać uchwyt sterowniczy i przechylić produkt do tyłu. Przechylić produkt na tyle, aby uchwyt sterowniczy znalazł się na podłodze.

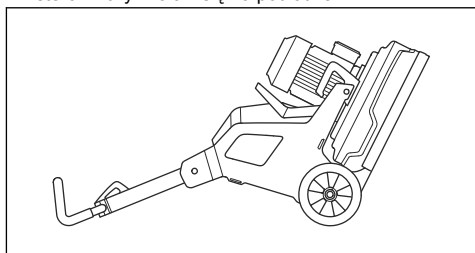

OSTRZEŻENIE: Przed wymianą narzędzi diamentowych należy upewnić się, że produkt znajduje się w stabilnej pozycji.

6. Założyć rękawice ochronne.

7. Ścisnąć środkowe zaczepy i obrócić w lewo (A), aby rozłączyć blokadę płyty narzędziowej i tarczy szlifierskiej (B).

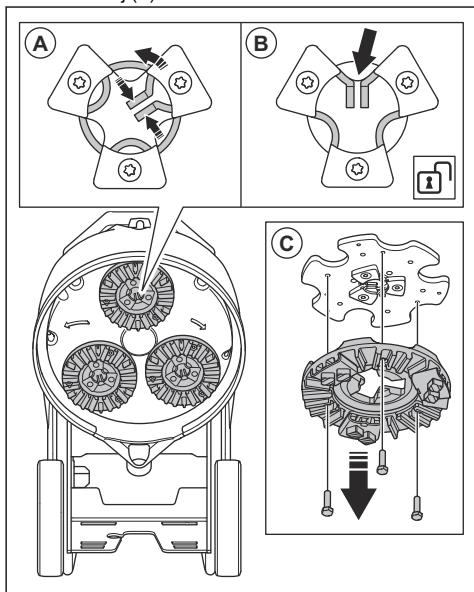

8. Pociągnąć tarczę narzędziową na wprost, aby zdjąć ją z tarczy szlifierskiej (C).
9. Za pomocą młotka usunąć narzędzia diamentowe z tarczy narzędziowej.

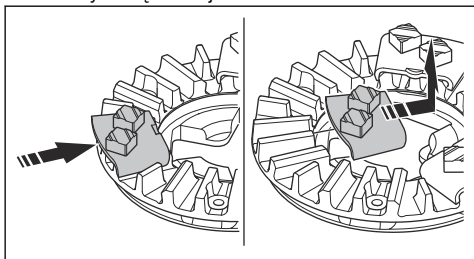

10. Założyć nowe narzędzia diamentowe na tarczę narzędziową delikatnym uderzeniem młotka.

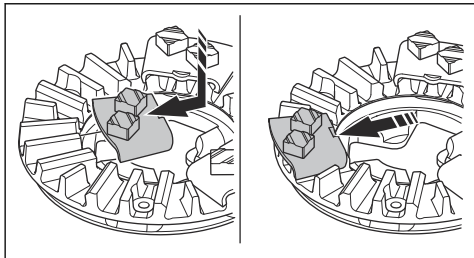

11. Zamontować tarczę narzędziową prosto na tarczy szlifierskiej (E).

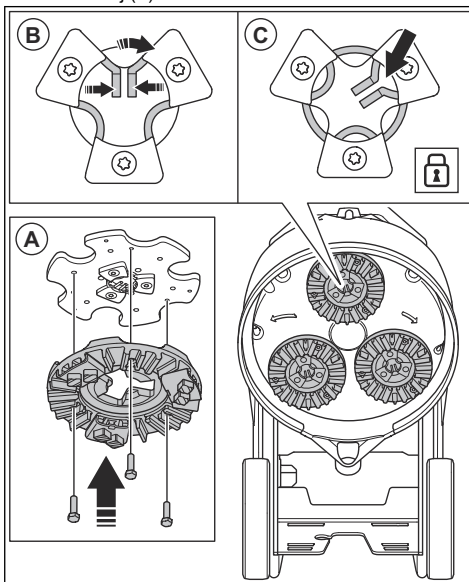

12. Ścisnąć środkowe zaczepy i obrócić w prawo (B), aby załączyć blokadę płyty narzędziowej i tarczy szlifierskiej (C).
13. Ostrożnie podnieść produkt za uchwyt sterowniczy do pozycji roboczej.

Podłączanie odkurzacza budowlanego



OSTRZEŻENIE: Nie używać odkurzacza budowlanego, jeżeli przewód elastyczny odkurzacza jest uszkodzony. Zwiększa to ryzyko wdychania pyłu, który jest niebezpieczny dla zdrowia. Stosować atestowane środki ochrony dróg oddechowych.

1. Sprawdzić przewód elastyczny odkurzacza budowlanego pod kątem uszkodzeń.
2. Sprawdzić, czy filtry odkurzacza budowlanego nie są uszkodzone i czy są czyste.
3. Upewnić się, że przełącznik START/STOP na panelu kontrolnym jest w położeniu 0.
4. Podłączyć wąż odkurzacza budowlanego do produktu.

- 5. Zawiesić przewód elastyczny odkurzacza budowlanego na elemencie do zawieszania znajdującym się na drzwiczkach skrzynki elektrycznej, aby zapobiec naprężeniu przewodu elastycznego odkurzacza budowlanego.

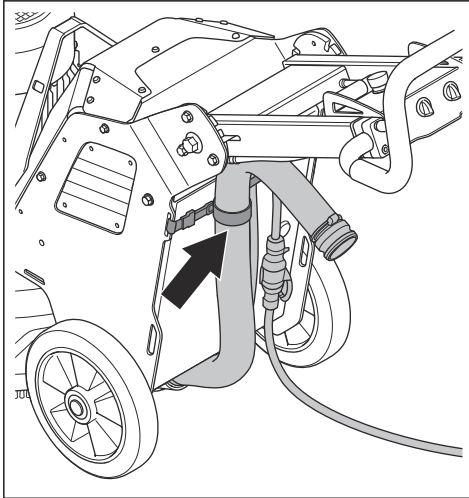

Położenia uchwytu

- Pozycja robocza uchwytu:

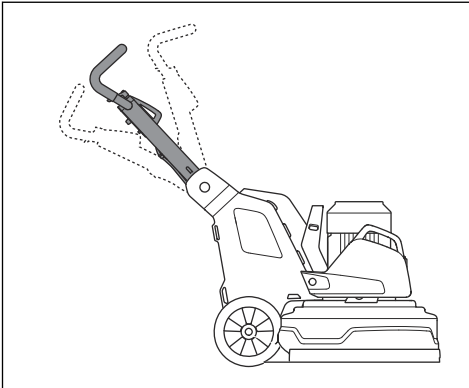

- Położenie transportowe uchwytu:

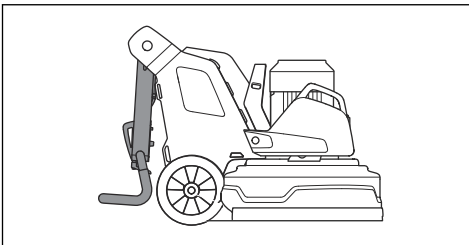

- Położenie serwisowe uchwytu:

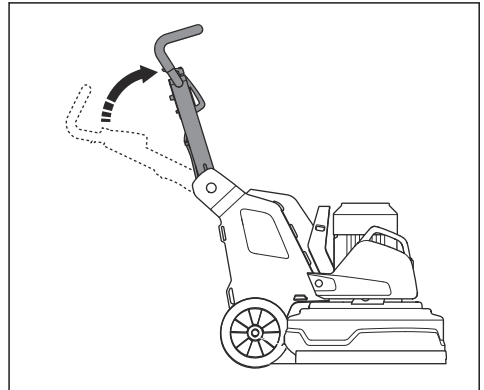

Regulacja uchwytu i uchwytu sterującego



OSTRZEŻENIE: W trakcie regulacji uchwytu i uchwytu sterującego należy zachować ostrożność. Upewnić się, że uchwyt i uchwyt sterujący są zablokowane w swoich położeniach. Ruchome części mogą spowodować obrażenia.

Ustawić uchwyt na wysokości jak najbardziej zbliżonej do wysokości biodra operatora. W trakcie pracy produkt może ściągać na bok. Zatrzymanie tego ruchu w bok może być łatwiejsze przy pomocy biodra operatora.

1. Pociągnąć dźwignię blokującą (A) na uchwycie w kierunku panelu sterującego i przytrzymać ją w tym położeniu.

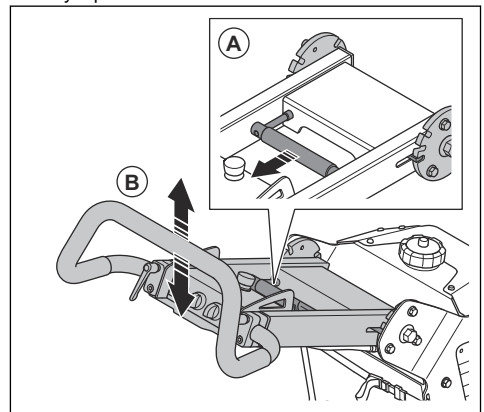

2. Ustawić uchwyt (B) na odpowiedniej wysokości pracy.
3. Zwolnić dźwignię blokady na uchwycie, aby zablokować go w tym położeniu.

4. Poluzować pokręćła blokujące (D).

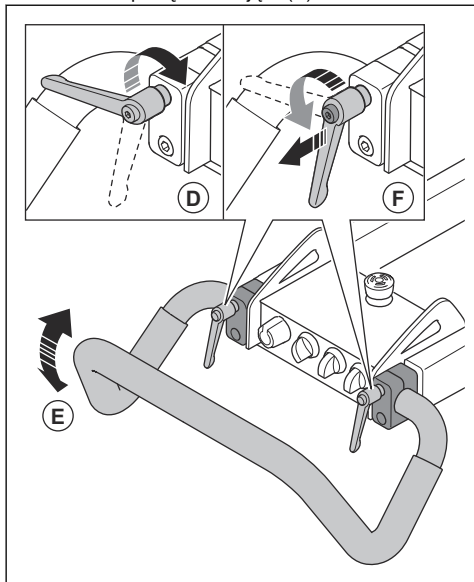

5. Ustawić uchwyt sterujący (E) w odpowiednim położeniu.

6. Dokręcić pokręćła blokujące, aby ustalić położenie uchwytu sterującego (F). Po ustaleniu położenia uchwytu sterującego pociągnąć pokręćła blokujące uchwyt na zewnątrz i ustawić je w położeniu nieczynnym.

Podłączanie produktu do źródła zasilania

1. Podłączyć wtyczkę zasilania produktu do przedłużacza.
2. Przedłużacz podłączyć do gniazdka elektrycznego.

3. Zawiesić przewód zasilania odpylacza na elemencie do zawieszania znajdującym się na drzwiczkach skrzynki elektrycznej, aby zapobiegać naprężaniu przewodu zasilania.

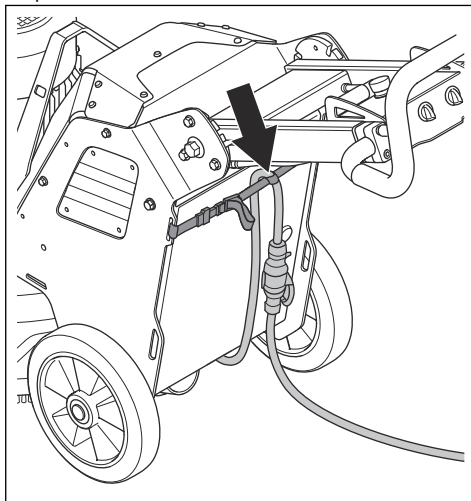

UWAGA: Gdy produkt jest podłączony do odpylacza, odpylacz musi być podłączony do trójfazowego źródła zasilania.

Prędkość pracy

Jeżeli produkt ma pracować na nowym typie powierzchni, należy ustawić początkowo prędkość na 70%. Gdy operator pozna już dany rodzaj powierzchni, można dostosować odpowiednio prędkość.

Kierunek obrotów głowicy szlifierskiej i tarcz ściennych

Patrząc od góry produktu, kierunek obrotu jest następujący:

- „R”: w prawo
- „L”: w lewo

Rezultat jest najlepszy, gdy głowica szlifierska i tarcze ścienne obracają się w tym samym kierunku.

W trakcie pracy produkt może ściągać na bok. Kierunek ściągnięcia jest powiązany z kierunkiem obrotów. Produkt ściąga na prawo, gdy kierunek obrotów jest ustawiony na „L”. Produkt ściąga na lewo, gdy kierunek obrotów jest ustawiony na „R”.

Ściąganie w bok może być czasem pomocne w obsłudze produktu, na przykład w pobliżu ściany. Ustaw kierunek obrotów tak, aby produkt był ściągany w stronę ściany.



UWAGA: Produkt należy prowadzić ostrożnie. Upewnić się, że produkt tylko delikatnie dotyka ściany. Produkt jest ciężki i może spowodować uszkodzenia.

Zmiana prędkości i kierunku obrotów silnika

Należy często zmieniać kierunek obrotów, aby zwiększyć żywotność i zachować ostrość narzędzi diamentowych. Segmenty narzędzi diamentowych są zużywane wówczas równomiernie i zachowana jest jak największa powierzchnia styku.

- Aby ustawić prędkość i kierunek obrotu tarczy szlifierskiej, należy przekręcić pokrętko.

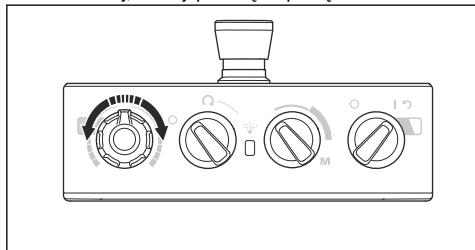

Obsługa produktu

- Produkt należy obsługiwać ręcznie za pomocą panelu sterującego znajdującego się na uchwyście. Patrz *Przegląd produktu, lewa strona PG 5 na stronie 60*.
- W trakcie pracy należy obserwować zmiany koloru wskaźnika przemiennika silnika szlifierki (A).

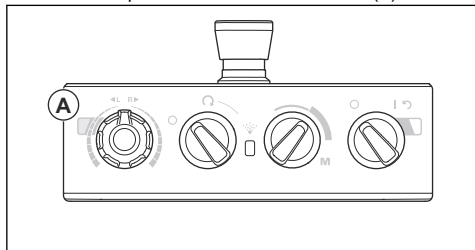

- Światło zielone: produkt pracuje prawidłowo.
- Światło pomarańczowe: głowica szlifierska jest przeciążona. Należy zmniejszyć moc wyjściową na 10 sekund lub mniej, aby zapobiec wystąpieniu awarii.
- Światło czerwone: awaria przemiennika i zatrzymanie głowicy szlifierskiej. Konieczne jest zresetowanie produktu. Patrz *Resetowanie produktu na stronie 74*.

Uruchamianie produktu



UWAGA: Należy cały czas przemieszczać produkt, gdy głowica

szlifierska jest włączona. Jeżeli produkt będzie pozostawał w miejscu, powierzchnia może stać się nierówna.

1. Nacisnąć lekko uchwyt sterujący, aby unieść głowicę szlifierską nad powierzchnię. Zdejmujecie to tarcie powierzchniowe z narzędzi diamentowych. W trakcie pracy nie wolno podnosić całkowicie głowicy szlifierskiej nad powierzchnię.
2. Obrócić przełącznik START/STOP (A) na panelu sterowania w lewo, w położenie wyłączenia, aby upewnić się, że głowica szlifierska jest wyłączona.

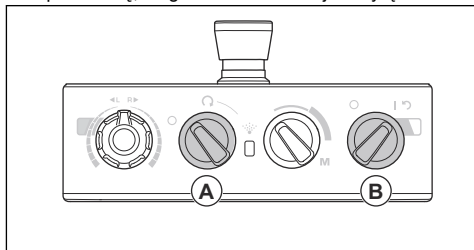

3. Obrócić włącznik (B) na panelu sterowania w położenie włączenia, aby uruchomić produkt. Zapali się dioda LED obok włącznika.
4. Przelączyć przełącznik START/STOP na panelu sterowania w prawo, aby uruchomić głowicę szlifierską. W czasie krótszym niż 5 sekund produkt zacznie pracować z prędkością jałową.

Wyłączanie produktu



UWAGA: Nie podnosić głowicy szlifierskiej nad powierzchnię po wyłączeniu silnika. Tarcza narzędziowa obraca się jeszcze przez pewien czas po wyłączeniu silnika. W tym czasie pył może wzbijać się w powietrze, a powierzchnia może ulec uszkodzeniu.



UWAGA: Nie wolno pozwolić produktowi stać w miejscu, dopóki tarcze narzędziowe nie zatrzymają się całkowicie.

1. Obrócić przełącznik START/STOP (A) na panelu sterowania w lewo, w położenie wyłączenia, aby zatrzymać głowicę szlifierską.

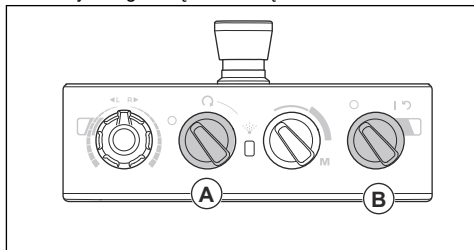

2. Dociskać tarcze narzędziowe do powierzchni, dopóki się całkowicie nie zatrzymają.



UWAGA: W przypadku szlifowania lepkiego asfaltu, farby lub podobnego materiału produkt może przywrzeć do lepkiej powierzchni. Natychmiast po całkowitym zatrzymaniu płyty narzędziowej należy unieść przód głowicy szlifierskiej na niewielką wysokość.

3. Obrócić włącznik (B) na panelu sterowania w położenie wyłączenia, aby zatrzymać produkt. Zgaśnie dioda LED obok włącznika.
4. Odłączyć wtyczkę zasilania.

Resetowanie produktu

Włącznik może być używany jako przełącznik resetowania w przypadku wyzwolenia przemiennika. Zresetować produkt jeżeli wskaźnik przemiennika silnika szlifierki (A) świeci się na czerwono.

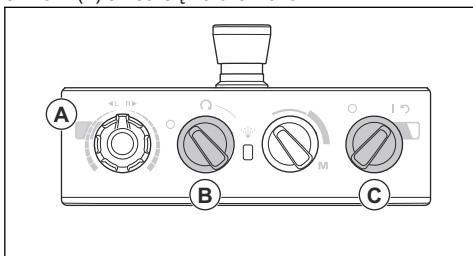

1. Obrócić przełącznik START/STOP (B) w lewo, w położenie wyłączenia, aby upewnić się, że głowica szlifierska jest wyłączona.
2. Obrócić włącznik (C) w położenie strzałki, aby zresetować produkt. Wskaźnik przemiennika silnika szlifierki świeci się na zielono, jeżeli usterka została zresetowana.
3. Przełączyć przełącznik START/STOP na panelu sterowania w prawo, aby ponownie uruchomić głowicę szlifierską.

System chłodzenia Mist Cooler System PG 5

System chłodzenia Mist Cooler System obniża temperaturę tarczowych narzędzi szlifierskich i poprawia wydajność urządzenia. System chłodzenia Mist Cooler System wykorzystuje wodę ze zbiornika wody. Dysza systemu chłodzenia Mist Cooler System podaje wodę na powierzchnię. Poziom przepływ wody reguluje się za pomocą przełącznika na panelu sterowania. Gdy poziom wody jest niski, dioda LED na panelu sterowania miga na żółto.

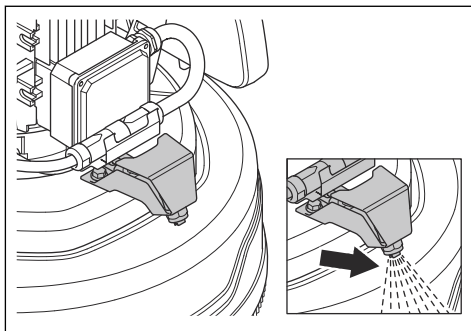

UWAGA: Napełnić zbiornik wodą przy użyciu odpowiedniego sprzętu. Nie pozwolić, aby woda wylała się ze zbiornika wody.

Obsługa funkcji zamglawiania PG 5



UWAGA: Nigdy nie kierować dyszy zamglawiającej urządzenia na podzespoły elektryczne.

1. Obrócić przełącznik STOP/PRACA/PRACA i funkcji zamglawiania (A) do położenia symbolu mgły.

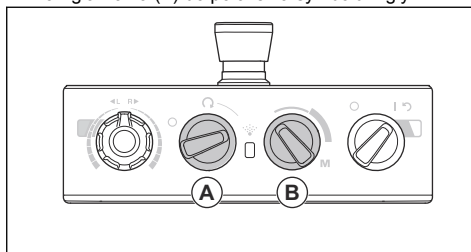

2. Wyregulować poziom przepływu wody za pomocą przełącznika (B).

Sprawdzanie funkcji zamglawiania PG 5

1. Aby sprawdzić działanie funkcji zamglawiania bez szlifowania, obrócić i przytrzymać przełącznik, aby wyregulować poziom przepływu wody (A), w położeniu M.

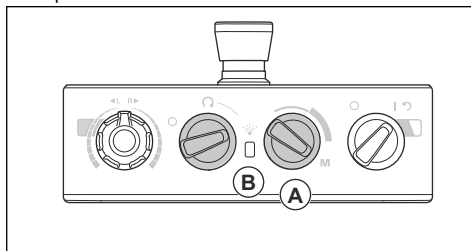

2. Dioda LED (B) miga na żółto, gdy poziom wody jest niski.

Ciążar

Produkt ma 1 obciążnik po każdej stronie. Jeżeli praca z produktem wymaga dużo siły, można wyregulować obciążniki, aby zmienić nacisk na głowicę szlifierską. Obciążniki muszą być ustawione w tym samym położeniu po lewej i po prawej stronie. Obciążniki mają dwa położenia:

- Położenie 1: Maksymalny docisk głowicy szlifierskiej. To położenie zwiększa rezultaty pracy. To położenie jest również wykorzystywane przy ustawianiu produktu w położeniu transportowym.

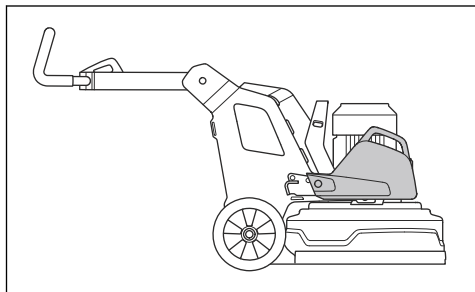

- Położenie 2: Minimalny docisk głowicy szlifierskiej. To położenie jest również wykorzystywane przy przechylaniu produktu w położeniu serwisowe.

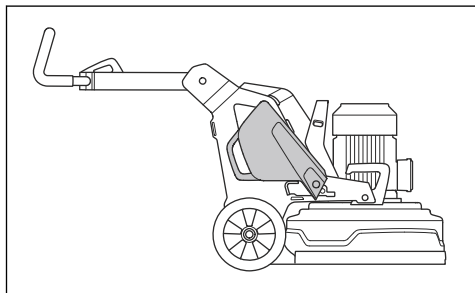

Montaż i demontaż obciążników PG 5 S

Produkt ma 1 obciążnik po każdej stronie. Należy przeprowadzić poniższą procedurę dla każdego z obciążników.

1. Zamocować uchwyt obciążnika i dokręcić 3 śruby.

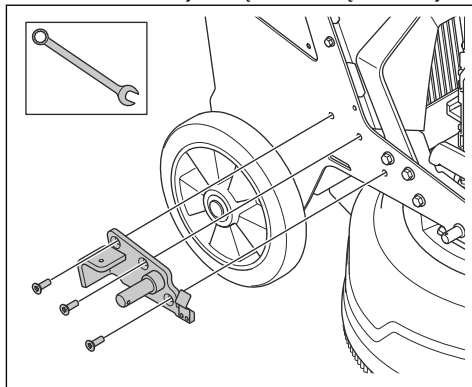

2. Nałożyć obciążnik na tuleję znajdującą się na uchwycie obciążnika.

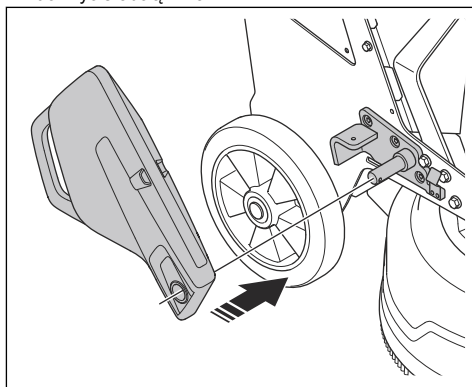

3. Zabezpieczyć obciążnik na uchwycie obciążnika za pomocą kołka zabezpieczającego (A).

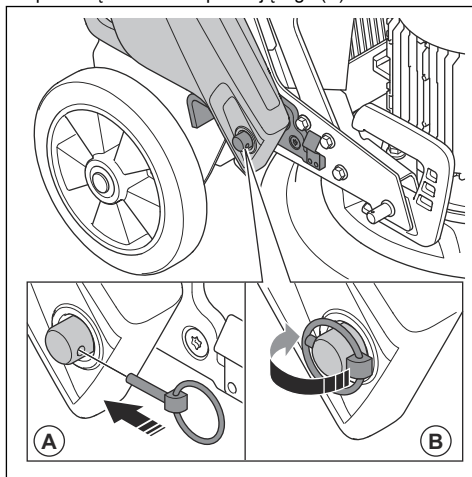

4. Założyć pierścień (B) kołka zabezpieczającego na tuleję.

Regulacja obciążników



OSTRZEŻENIE: Należy zachować ostrożność w trakcie regulacji obciążników. Ruchoμες części mogą spowodować obrażenia.



OSTRZEŻENIE: Należy zawsze upewnić się, że blokady obciążników są odpowiednio zabezpieczone przy ustawianiu obciążników w wybranych położeniach.

- Przesunąć obciążnik w wybrane położenie, korzystając z uchwytu obciążnika. Patrz *Ciężar na stronie 75*.

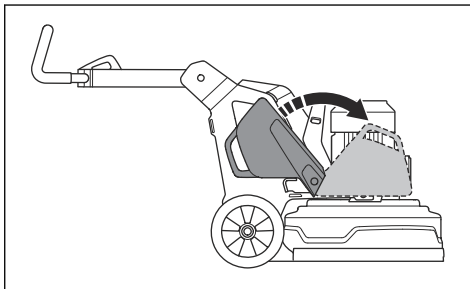

Przegląd

Wstęp



OSTRZEŻENIE: Przed przeprowadzeniem konserwacji należy przeczytać i zrozumieć rozdział o bezpieczeństwie.

Do wykonywania wszelkich prac serwisowych i naprawczych konieczne jest specjalistyczne przeszkolenie. Gwarantujemy dostępność profesjonalnych napraw i usług serwisowych. Jeśli dany dealer nie jest autoryzowanym punktem serwisowym, poproś sprzedawcę o informacje na temat najbliższego autoryzowanego punktu serwisowego.

Aby uzyskać więcej szczegółowych informacji, patrz .

Czynności do wykonania przed rozpoczęciem konserwacji

- Stosuj środki ochrony osobistej. Patrz *Środki ochrony osobistej na stronie 64*.
- Stosować atestowane środki ochrony oczu. Pył z produktu jest niebezpieczny dla zdrowia.

- Zaparkować maszynę na równym podłożu.
- Zatrzymać silnik i odłączyć wtyczkę zasilania, aby zapobiec przypadkowemu uruchomieniu w trakcie konserwacji.
- Oczyszczyć obszar wokół produktu z oleju i zanieczyszczeń. Usunąć niepożądany materiał
- Ustawić jasne znaki ostrzegawcze, aby poinformować osoby postronne, że trwają prace konserwacyjne.
- W pobliżu powinny znajdować się gaśnice, sprzęt medyczny i telefon ratunkowy.

Plan konserwacji

* = Ogólna konserwacja wykonywana przez operatora. Zalecenia nie zostały zawarte w niniejszej instrukcji obsługi.

X = zalecenia są zawarte w niniejszej instrukcji obsługi.

O = zalecenia nie zostały zawarte w niniejszej instrukcji obsługi. Wykonanie przeglądu należy zlecić autoryzowanemu warsztatowi obsługi technicznej.

Przegląd	Co-dziennie	Co ty-dzień	Co 6 mie-się-cy	Co 12-36 mie-się-cy
Skontrolować włącznik	*			
Skontrolować punkty mocowania oraz funkcję blokady uchwytu.		*		
Skontrolować punkty mocowania oraz funkcję blokady obciążników.		*		
Skontrolować stan przycisku zatrzymania awaryjnego.	X			
Oczyszczyć zewnętrzne powierzchnie urządzenia.	X			
Oczyszczyć wewnętrzne podzespoły urządzenia.			O	
Przeprowadzić ogólny przegląd.	X			

Przegląd	Co-dziennie	Co ty-dzień	Co 6 miesię-cy	Co 12–36 mie-sięcy
Skontrolować tarcze szlifierskie.	X			
Przeprowadzić kontrolę działania układu napędowego głowicy szlifierskiej.		X		
Wykonać czynności serwisowe na układzie napędowym tarczy szlifierskich.				O
Skontrolować połączenia pomiędzy podwoziem a głowicą szlifierską.		*		

Czyszczenie produktu



UWAGA: Zablokowany wlot powietrza zmniejsza wydajność produktu i może spowodować przegrzanie silnika.

- Usuwać zanieczyszczenia z wszystkich otworów powietrznych. Produkt musi zawsze mieć wystarczająco niską temperaturę.
- Przed przystąpieniem do czyszczenia należy zawsze wyjąć wtyczkę zasilania z gniazdka elektrycznego.
- Do czyszczenia urządzenia nie wolno używać chemikaliów.
- Do czyszczenia produktu nie należy używać wody.
- Po zakończeniu pracy zawsze oczyścić cały produkt.
 - a) Przechylić produkt na tyle, aby uchwyt sterujący znalazł się na podłodze.
 - b) Zdjąć narzędzia diamentowe i uruchomić produkt z najniższą prędkością na krótki czas. Uruchomić produkt, aby zmniejszyć ilość pyłu zebraną na górnej powierzchni głowicy szlifierskiej.
 - c) Wyczyścić elementy na dolnej powierzchni głowicy szlifierskiej za pomocą myjki wysokociśnieniowej.



UWAGA: Nie kierować myjki wysokociśnieniowej bezpośrednio na uszczelki lub punkty połączeniowe.

Przegląd ogólny

- Należy sprawdzić, czy przewód zasilania i przedłużacz nie są uszkodzone i są w dobrym stanie.
- Upewnić się, że nakrętki i śruby są dokręcone.
- Upewnić się, że osłona jest w dobrym stanie i że można pracować bezpiecznie.
- Upewnić się, że pokrywa porusza się swobodnie i że jest prawidłowo ustawiona względem podłogi.

- Upewnić się, że środkowa blokada płyty narzędziowej jest czysta i łatwo się obraca.

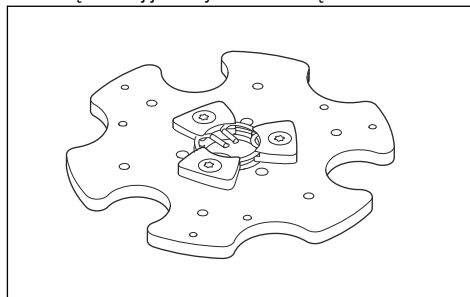

Układ napędowy głowicy szlifierskiej

Układ napędowy głowicy szlifierskiej jest układem zamkniętym. W przypadku wystąpienia problemów z układem napędowym głowicy szlifierskiej prosimy o kontakt z przedstawicielem serwisu Husqvarna.

Montaż i demontaż głowicy szlifierskiej



OSTRZEŻENIE: Podwozie nie jest wyważone przy zdemontowanej głowicy szlifierskiej. Upewnić się, że podwozie nie może się przewrócić. Może to spowodować obrażenia ciała lub uszkodzenia.

1. Przynależ podwozie do głowicy szlifierskiej.
2. Przełożyć przewód silnika z podwozia przez szczelinę pomiędzy głowicą szlifierską a podwoziem.

3. Przynurzyć całkowicie podwozie do głowicy szlifierskiej (A).

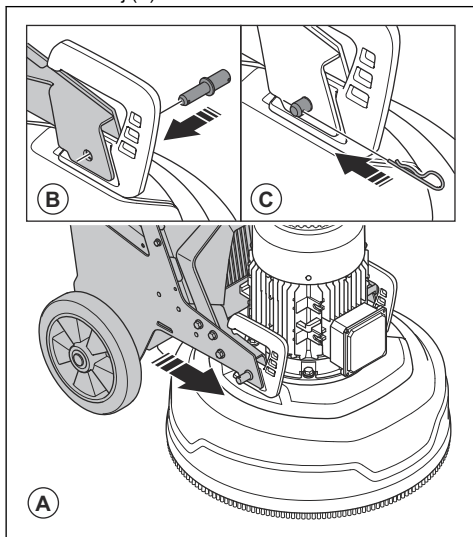

4. Zamontować śruby blokujące (B) po obu stronach głowicy szlifierskiej.
5. Przymocować kolki zabezpieczające (C) po obu stronach głowicy szlifierskiej.

6. Podłączyć przewód silnika z podwozia do przewodu silnika z silnika (D).

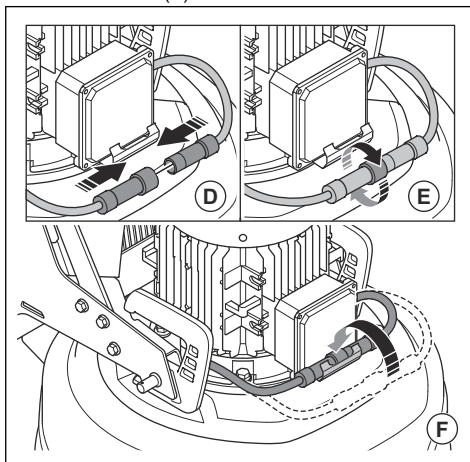

7. Dokręcić przeciwnakrętkę (E) na przewodzie silnika z podwozia w prawo.
8. Umieścić przewody silnika w uchwycie przewodów (F).
9. Demontaż głowicy szlifierskiej należy przeprowadzić, wykonując powyższe czynności w odwrotnej kolejności.

Rozwiązywanie problemów

Problem	Przyczyna	Rozwiązanie
Produkt nie uruchamia się.	Przedłużacz jest odłączony lub uszkodzony.	Podłączyć przedłużacz lub wymienić go, jeżeli jest taka potrzeba.
	Włączony jest przycisk zatrzymania awaryjnego.	Obrócić przycisk zatrzymania awaryjnego na panelu sterowania w prawo, aby go zwolnić.
	Otwarty wyłącznik bezpieczeństwa wewnątrz obudowy układu elektrycznego.	Zamknąć wyłącznik bezpieczeństwa, aby domknąć obwód.

Problem	Przyczyna	Rozwiązanie
Produkt trudno jest utrzymać.	W produkcie zamontowano zbyt małą liczbę narzędzi diamentowych.	Zwiększyć liczbę narzędzi diamentowych, aby zmniejszyć obciążenie wywierane na produkt i operatora.
	Nie działa silnik napędu szlifowania. Może być to spowodowane usterką silnika lub usterką okablowania silnika.	Należy upewnić się, że silnik napędu szlifowania jest podłączony. Jeśli problem utrzymuje się, skontaktować się z autoryzowanym przedstawicielem serwisu.
	Pas jest uszkodzony.	W przypadku uszkodzenia pasa zlecić jego wymianę punktowi serwisowemu. Przekręcić jedną z tarcz szlifierskich ręcznie. Jeżeli wszystkie tarcze szlifierskie obracają się razem, pas nie jest uszkodzony. Jeżeli 1 tarcza szlifierska obraca się swobodnie, pas jest uszkodzony.
	Tylko 1 faza jest doprowadzana do produktu. Na produkcie nie pojawi się kod błędu i będzie wykorzystywane <1 A prądu silnika. Wentylator obraca się powoli.	Sprawdzić zasilanie.
	Powierzchnia robocza wykorzystuje zbyt dużo mocy produktu.	Dostosować prędkość silnika i/lub prędkość ruchu produktu do przodu względem podłogi.
Produkt wydaje dźwięki, jak gdyby nastąpił zbyt duży wzrost prędkości.	Silnik napędu szlifowania nie jest podłączony.	Należy upewnić się, że silnik napędu szlifowania jest podłączony.
	Nie działa silnik napędu szlifowania. Może być to spowodowane usterką silnika lub usterką okablowania silnika.	Należy upewnić się, że silnik napędu szlifowania jest podłączony. Jeśli problem utrzymuje się, skontaktować się z autoryzowanym przedstawicielem serwisu.
	Powierzchnia jest zbyt gruba lub konfiguracja narzędzi diamentowych jest nieprawidłowa.	Nacisnąć lekko uchwyt sterujący, aby unieść głowicę szlifierską nad powierzchnię przy uruchamianiu produktu.
Produkt pozostawia nieregularne zadrapania.	Narzędzia diamentowe są nieprawidłowo zamocowane lub zamocowane na różnych wysokościach tarcz ściernych.	Upewnić się, że wszystkie narzędzia diamentowe są zamontowane poprawnie i czy wszystkie mają taką samą wysokość.
	Narzędzia diamentowe są mieszanego typu.	Upewnić się, że wszystkie segmenty mają taką ziarnistość i spoiwo. Jeżeli segmenty diamentowe są nierówne, należy je równomiernie rozłożyć. Należy uruchomić produkt na szorstkiej powierzchni aż wszystkie segmenty uzyskają taką samą wysokość.
	Narzędzia żywicowe są mieszane lub zawierają niepożądane zanieczyszczenia.	Upewnić się, że wszystkie żywice mają taką samą ziarnistość diamentów i spoiwo oraz nie zawierają żadnych zanieczyszczeń. W celu oczyszczenia narzędzi z żywicy należy je eksploatować przez krótki czas na lekko szorstkiej powierzchni.
	Tarcze ścierne są zużyte lub uszkodzone.	Sprawdzić czy tarcze ścierne nie mają uszkodzonych fragmentów lub zbyt dużego luzu.

Problem	Przyczyna	Rozwiązanie
Występują gwałtowne niepożądane ruchy w produkcie.	Tarcze ściernie są zużyte lub uszkodzone.	Sprawdzić tarcze ściernie pod kątem uszkodzeń lub nadmiernego luzu.
	Narzędzia diamentowe są nieprawidłowo zamocowane lub zamocowane na różnych wysokościach tarcz ściernych.	Sprawdzić, czy wszystkie narzędzia diamentowe są zamontowane poprawnie i czy wszystkie mają taką samą wysokość.
Nastąpiło zwolnienie wewnętrznego wyłącznika automatycznego.	Zbyt duże obciążenie lub niewystarczające zasilanie.	Sprawdzić zasilanie.
		Zmniejszyć nacisk szlifowania, zwiększyć liczbę narzędzi szlifierskich albo twardość spoiwa.

Transport, przechowywanie i utylizacja

Transportowanie



OSTRZEŻENIE: Zachować ostrożność podczas transportu. Produkt jest ciężki i może spowodować obrażenia ciała bądź uszkodzenie, jeżeli spadnie lub poruszy się podczas transportu.

Kółka umożliwiają transportowanie produktu na krótsze odległości. W przypadku większych odległości należy podnieść produkt, aby go przenieść lub umieścić go w samochodzie.



UWAGA: Nie wolno holować produktu za pojazdem.

- Należy zachować szczególną ostrożność przy ręcznym przemieszczaniu produktu i po powierzchniach ze spadkiem. Niewielkie pochyłości mogą wywołać szybki ruch, którego nie można wyhamować ręcznie.
- Bezpiecznie zamocować produkt na czas transportu. Upewnić się, że nie może się poruszać.
- Na czas transportu zabezpieczyć produkt od zewnątrz pokrowcem lub plandeką. Zabezpieczenie chroni produkt przed czynnikami atmosferycznymi, takimi jak np. śnieg i deszcz.
- Przy podnoszeniu produktu należy zawsze używać ucha do podnoszenia.
- Nie podnosić produktu za uchwyt sterujący, silnik, podwozie ani za inne części.
- Najlepiej transportować urządzenie na palecie.
- Produkt należy zawsze podnosić za pomocą dźwigu lub wózka widłowego.
- Nie używać wózka widłowego, jeżeli produkt nie znajduje się na palecie lub na wózku. Może to spowodować uszkodzenie tarcz szlifierskich lub innych wewnętrznych podzespołów.

- W trakcie transportu głowica szlifierska musi znajdować się na podłożu. Aby zapobiec uszkodzeniu mechanizmu blokującego tarcz narzędziowych, należy pozostawić zamontowane tarcze narzędziowe.

Ustawianie kosiarki w pozycji transportowej

- Złożyć uchwyt. Patrz *Regulacja uchwytu i uchwytu sterującego na stronie 71*.

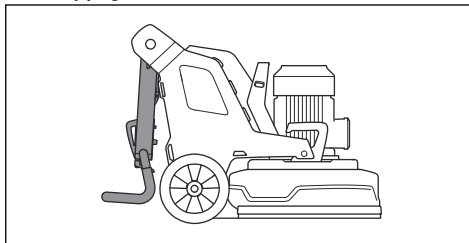

- Jeżeli obciążniki są zamontowane na produkcie, należy ustawić je w pozycji przedniej. Patrz *Regulacja obciążników na stronie 76*.
- Sprawdzić, czy głowica szlifująca dotyka powierzchni.

Przemieszczanie produktu w górę i w dół rampy



OSTRZEŻENIE: Należy zachować szczególną ostrożność podczas przemieszczania produktu w górę i w dół rampy przy włączonym silniku. Produkt jest ciężki i istnieje ryzyko odniesienia obrażeń w przypadku jego upadku lub zbyt szybkiego ruchu.



OSTRZEŻENIE: W przypadku ramp o dużym kącie nachylenia należy zawsze używać wciągarki. Nie wolno chodzić ani stawać poniżej produktu. Nie przebywać w obszarze zagrożenia produktu. Patrz *Bezpieczeństwo miejsca pracy na stronie 65*.



OSTRZEŻENIE: Nie przemieszczać urządzenia na stromych zboczach. Informacje na temat maksymalnego kąta zbrocza można znaleźć na tabliczce znamionowej produktu.

- Aby przesunąć produkt w dół rampy, należy powoli przesunąć go do tyłu.
- Aby przesunąć produkt w górę rampy, należy powoli przesunąć go do przodu.
- Nie obracać produktu o więcej niż 45° na rampie.

Podnoszenie produktu



OSTRZEŻENIE: Upewnij się, że sprzęt do podnoszenia ma odpowiednie parametry, aby bezpiecznie podnieść produkt. Na tabliczce znamionowej urządzenia podana jest masa produktu.



OSTRZEŻENIE: Nie przechodzić ani nie stawać pod podnoszonym produktem ani w jego pobliżu. Nie dopuszczać osób postronnych do obszaru zagrożenia. Patrz *Bezpieczeństwo miejsca pracy na stronie 65*.



OSTRZEŻENIE: Nie wolno używać uszkodzonego produktu. Upewnij się, że konstrukcja ROPS jest prawidłowo rozłożona i nie jest uszkodzona.

1. Ustawić produkt w pozycji transportowej. Patrz *Ustawianie kosiarki w pozycji transportowej na stronie 80*.
2. Przymocować wyposażenie do podnoszenia do ucha do podnoszenia.

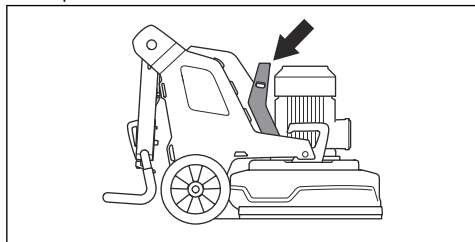

Zabezpieczenie produktu w pojeździe transportowym

Produkt ma otwory, które używane z paskami mocującymi służą do mocowania produktu do pojazdu transportowego.

1. Przymocować paski mocujące do otworów.

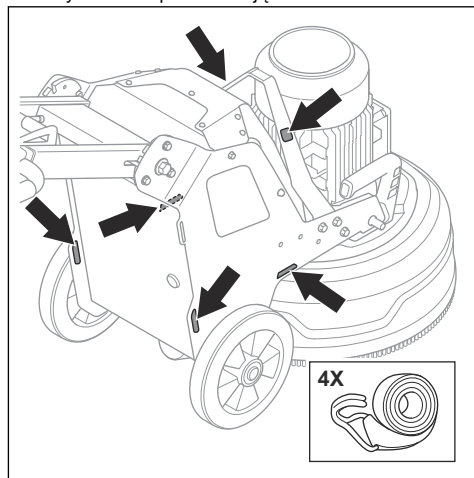

2. Przymocować i dociągnąć paski mocujące do pojazdu.

Przechowywanie



UWAGA: Nie przechowywać produktu na zewnątrz. Produkt należy zawsze przechowywać w pomieszczeniu.

- Produkt przechowywać w suchym miejscu nie narażonym na przymrozki.
- Przed odstawieniem produktu do przechowywania należy go wyczyścić oraz przeprowadzić pełny przegląd.
- Przechowywać produkt z głowicą szlifierską na ziemi.
- Maszynę należy przechowywać w zamkniętym obszarze w celu uniemożliwienia dzieciom lub nieupoważnionym osobom uzyskania do niej dostępu.

Utylizacja

Symbole znajdujące się na urządzeniu oraz na opakowaniu informują o tym, że nie wolno traktować go jak zwykłego odpadu domowego. Musi ono zostać oddane do odpowiedniego punktu pobierania surowców wtórnych, zajmującego się przetwarzaniem urządzeń elektrycznych oraz elektronicznych.

Przekazując produkt w odpowiednie miejsce, pomagasz przeciwdziałać jego potencjalnemu negatywnemu

wpływowi na środowisko naturalne i ludzi. Aby uzyskać więcej informacji na temat recyklingu niniejszego produktu, skontaktować się z urzędem miasta lub gminy, przedsiębiorstwem gospodarki komunalnej albo punktem sprzedaży, w którym produkt został kupiony.

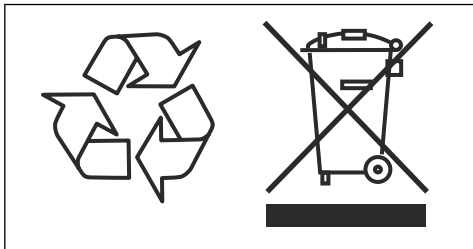

Dane techniczne

Dane techniczne

	PG 5 S 1x200-240 V	PG 5 PG 5 S 3 x 380-415 V
Moc silnika, kW/KM	2,2/3	4/5,5
Prąd znamionowy, A	13	16
Napięcie znamionowe, V	200–240	380–415
Fazy	1-fazowy	3-fazowe
Częstotliwość, Hz	50–60	50–60
Masa, kg/funty	169/373	183/403
Szerokość szlifowania, mm/całe	500/19,7	500/19,7
Tarcza szlifierska, mm/całe	3x230/9	3x230/9
Całkowity nacisk głowicy, kg/funty	66/146	75/165
Obciążniki w położeniu 1 (przednim), kg/funty	106/234	115/254
Obciążniki w położeniu 2 (pionowym), kg/funty	81/179	90/198
Prędkość tarczy szlifierskiej, min./maks. obr./min	348-1160	348-1160
Prędkość głowicy szlifierskiej, min./maks. obr./min	31-102	31-102
Kierunek obrotów (patrzac od góry)	Głowica szlifierska: w prawo Tarcza szlifierska: w lewo	Głowica szlifierska: w prawo Tarcza szlifierska: w lewo
Maks. nachylenie, stopnie °	10	10
Stopień ochrony obudowy, IP	54	54
Zalecany odkurzacz budowlany⁹		
Osprzęt odkurzacza budowlanego, mm/całe	50/2	50/2
Minimalny przepływ powietrza, m ³ /h (stopy3/min)	400/236	400/236
Min. podciśnienie, kPa (psi)	26/3,8	26/3,8

⁹ Dane techniczne dotyczące odkurzaczy budowlanych nie opisują jednoznacznie rzeczywistych różnic wydajności pomiędzy poszczególnymi odkurzaczymi. Dla produktów Husqvarna dane dotyczące celów OSHA są dostępne w www.husqvarnacp.com/us.

Poziomy głośności

Poziom hałasu ¹⁰	
Zmierzony poziom mocy akustycznej, L_W (dB(A))	92,4
Poziomy głośności ¹¹	
Poziom ciśnienia akustycznego przy uchu operatora, L_p (dB(A))	73,8
Poziomy wibracji ¹²	
Uchwyt prawy, m/s^2	0,8
Uchwyt lewy, m/s^2	0,8

Wymiary produktu

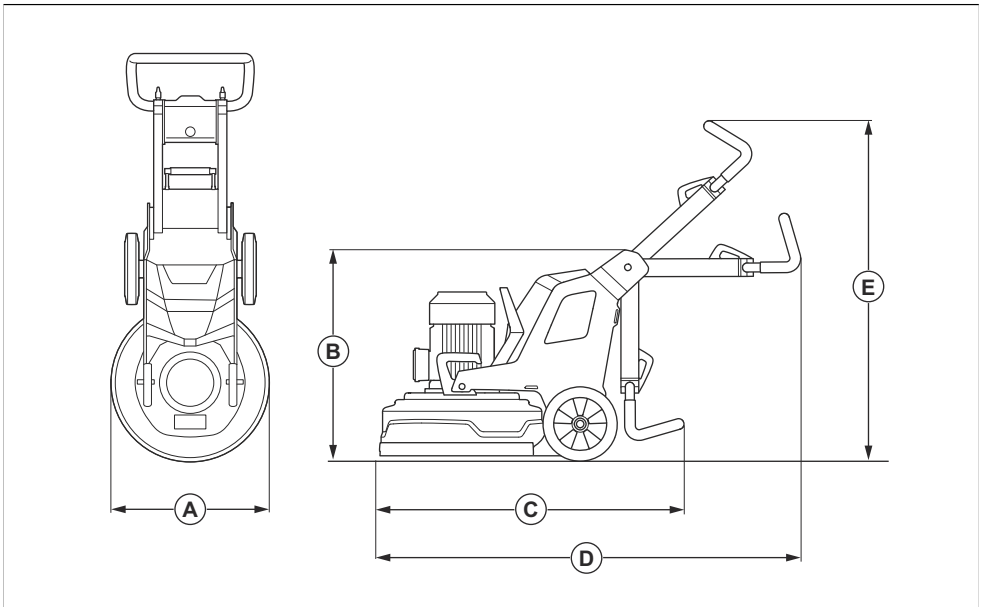

A	Szerokość, mm/cale	560/22
B	Min. wysokość całkowita (uchwyt złożony), mm/cale	735/28,9

¹⁰ Emisja hałasu do otoczenia mierzona jako moc akustyczna zgodnie z normą EN 60335-2-72. Oczekiwana niepewność pomiaru 2,5 dB(A).

¹¹ Poziom ciśnienia akustycznego zgodnie z normą EN 60335-2-72. Oczekiwana niepewność pomiaru 4 dB(A).

¹² Poziom wibracji zgodnie z normami EN 60335-1 oraz EN 60335-2-72. Odnotowane dane dla poziomu wibracji mają typowe rozproszenie statystyczne (odchylenie standardowe) w wysokości 1 m/s^2 . Wartości wibracji dotyczą obsługi ręcznej.

C	Min. długość całkowita (uchwyty złożone), mm/cale	1015/40
D	Maks. długość całkowita (uchwyty rozłożone), mm/cale	1255/49,4
E	Maks. wysokość całkowita (uchwyty rozłożone), mm/cale	1260/49,6

Deklaracja zgodności

Deklaracja zgodności UE

My, Husqvarna AB, SE-561 82 Huskvarna, Szwecja,
tel.: +46 36 146500, deklarujemy z pełną
odpowiedzialnością, że produkt:

Opis	Szlifierka do posadzek
Marka	HUSQVARNA
Typ/model	PG 5, PG 5 S
Identyfikacja	Numery seryjne z roku 2024 i nowsze

spełnia wszystkie wymogi określone w odpowiednich
dyrektywach i przepisach UE:

Dyrektywa/przepis	Opis
2006/42/EC	„dotycząca maszyn”
2014/30/EU	„dotycząca kompatybilności elektromagnetycznej”
2011/65/EU	„w sprawie ograniczenia stosowania niektórych niebezpiecznych substancji w sprzęcie elektrycznym i elektronicznym”

oraz został zaprojektowany zgodnie z następującymi
normami i specyfikacjami technicznymi;

EN ISO 12100:2010

EN 60335-2-72:2012

EN 61000-3-2:2014

EN IEC 61000-3-2:2019+A1:2021

EN 61000-3-3:2013+A1:2019+ A2:2021

EN 61000-6-2:2005/AC:2005

EN IEC 61000-6-2:2019

EN 61000-6-4:2007+A1:2011

EN IEC 61000-6-4:2019

Partille, 2024-05-24

Dyrektor ds. badań i rozwoju powierzchni betonowych
i podłóg

Husqvarna AB, Construction Division

Osoba odpowiedzialna za dokumentację techniczną



Martin Huber

Obsah

Úvod.....	87	Riešenie problémov.....	107
Bezpečnosť.....	93	Preprava, skladovanie a likvidácia.....	108
Prevádzka.....	96	Technické údaje.....	111
Údržba.....	105	Vyhľadanie o zhode.....	114

Úvod

Popis výrobku

Výrobok je podlahová brúska určená na povrchy s rôznou tvrdosťou.

Plánované použitie

Výrobok sa používa na brúsenie povrchov materiálov s rôznou tvrdosťou ako je prírodný kameň, terazzo

a betón. Výrobok môžete tiež používať na brúsenie poťahových materiálov, ako je epoxid a lepidlo.

Povrchová úprava povrchu môže byť drsná alebo hladká. Výrobok je možné použiť na suché a mokré brúsenie. Výrobok nepoužívajte na iné účely.

Výrobok používajú profesionálni operátori v obchodných prevádzkach.

Pohľad na výrobok, pravá strana PG 5

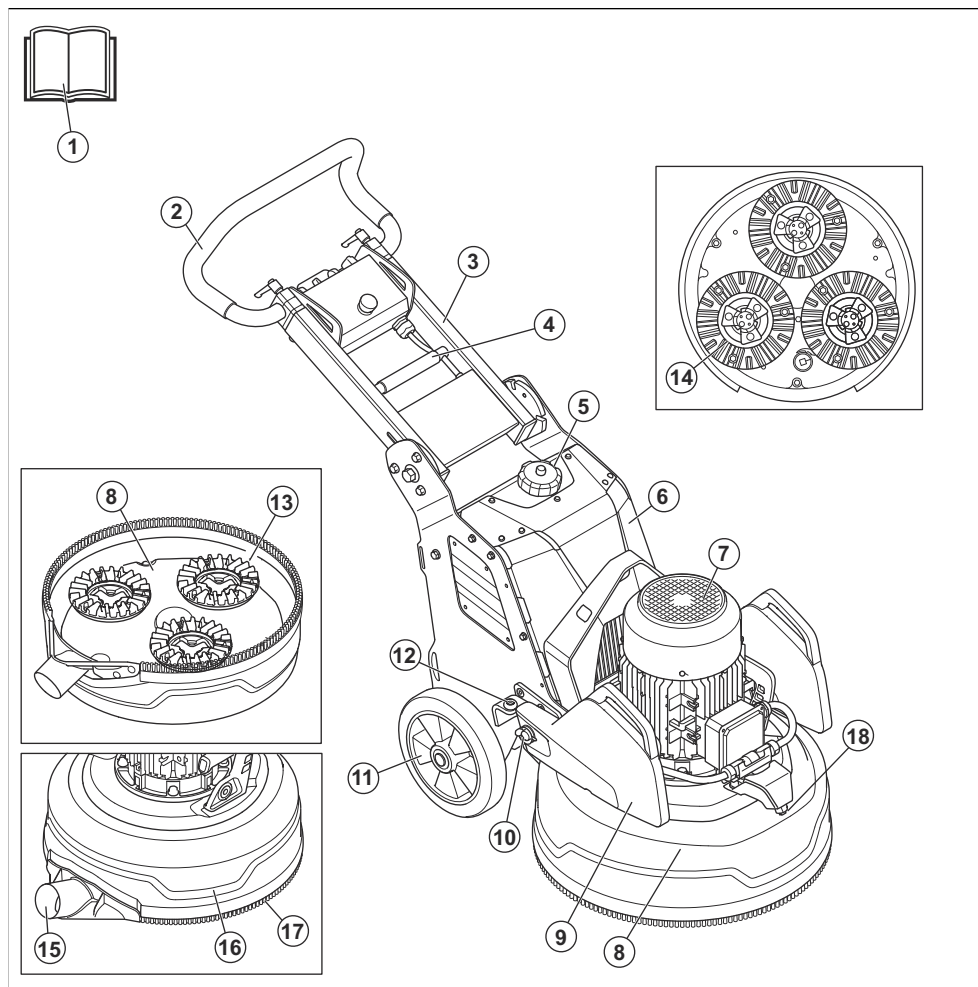

1. Návod na obsluhu

2. Riadičlá

3. Rukoväť

4. Zaisťovacia páka na nastavenie rukoväte

5. Nádrž na vodu

6. Elektrický kryt

7. Brúsny motor

8. Brúsna hlavica

9. Hmotnosť

10. Držiak závažia

11. Koleso

12. Zámok závažia, poloha závažia dozadu

13. Brúsny kotúč

14. Držiak nástrojov

15. Pripojenie odsávača prachu

16. Kryt

17. Protiprachový plášť

18. Rozprašovacia dýza

Pohľad na výrobok, ľavá strana PG 5

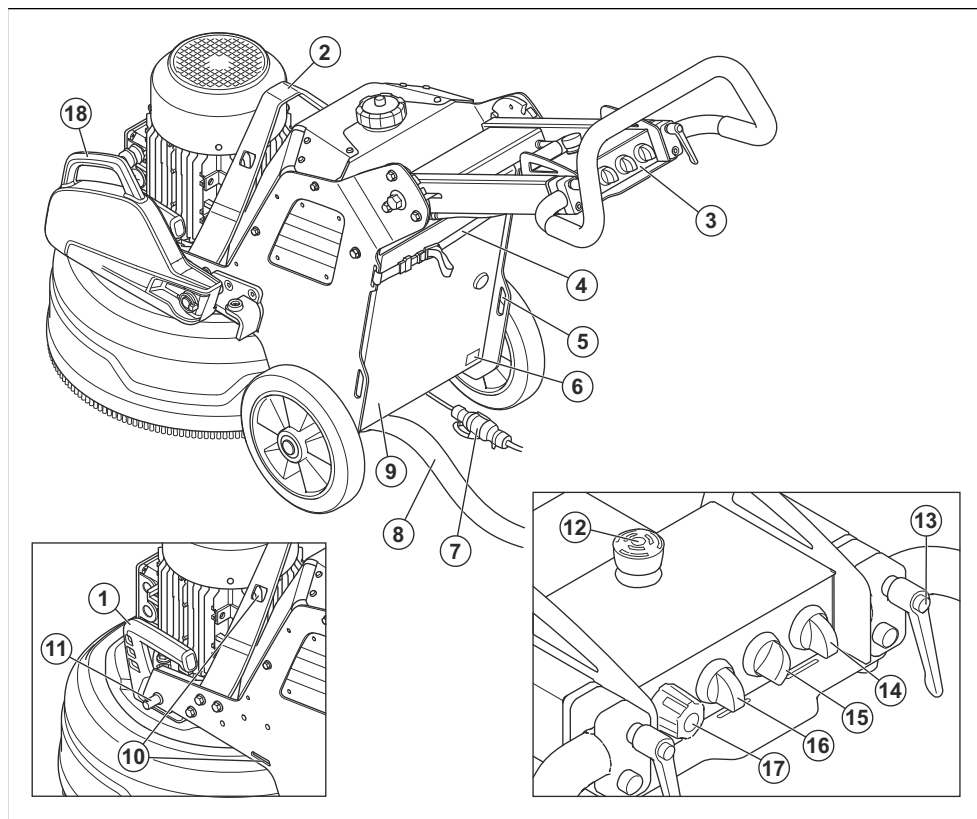

- | | |
|--|--|
| 1. Zdvíhacia rukoväť brúsnej hlavice | 10. Otvory na popruhy |
| 2. Oko na zdvíhanie | 11. Zámok závažia, predná poloha závažia |
| 3. Ovládací panel | 12. Tlačidlo núdzového zastavenia |
| 4. Závesné zariadenie na odsávanie prachu a napájací kábel | 13. Zaisťovacia páka na nastavenie rukoväte |
| 5. Otvory na popruhy | 14. Spínač zapnutia/vypnutia |
| 6. Výkonový štítok | 15. Spínač na nastavenie hladiny prietoku vody |
| 7. Napájací kábel | 16. Spínač zastavenia/spustenia a spínač funkcie rozprašovania |
| 8. Pripojenie odsávača prachu | 17. Gombík na nastavenie rýchlosti a smeru otáčania |
| 9. Dvierka k elektrickej skrini | 18. Hmotnosť |

Pohľad na výrobok, pravá strana PG 5 S

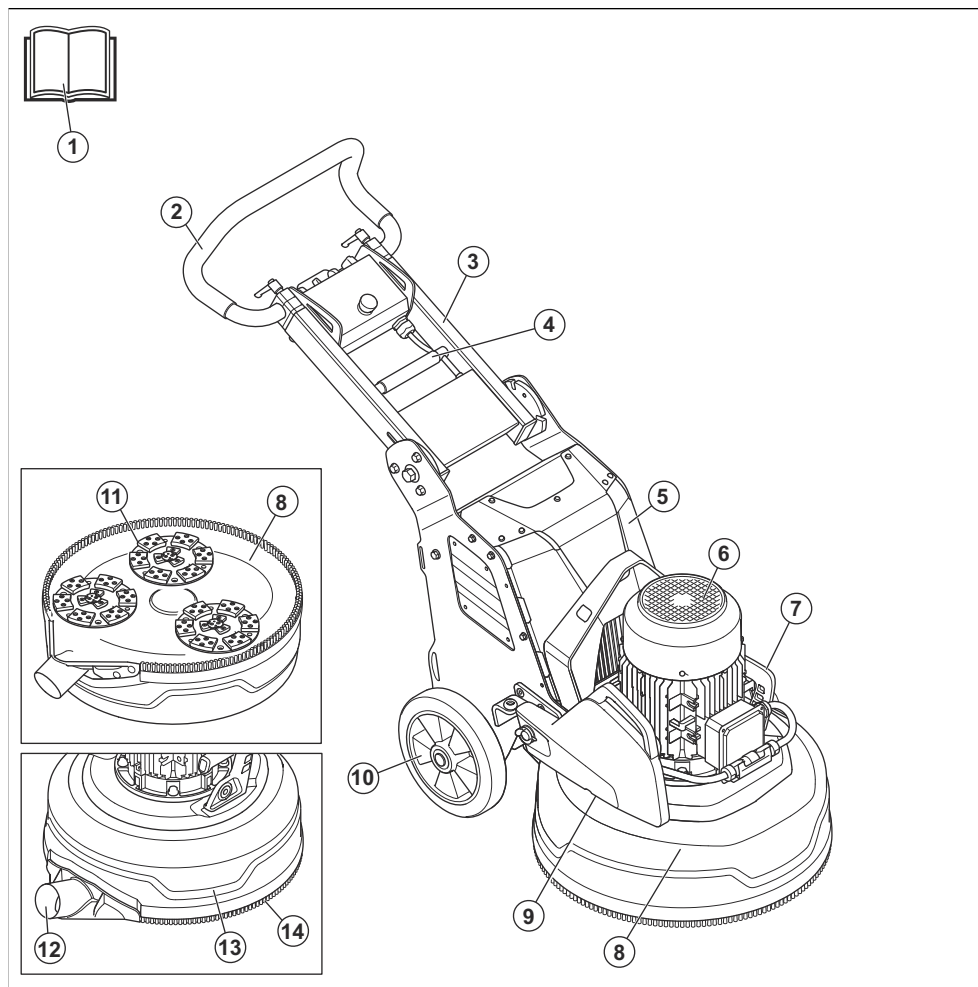

1. Návod na obsluhu

2. Riadidlá

3. Rukoväť

4. Zaisťovacia páka na nastavenie rukoväte

5. Elektrický kryt

6. Brúsny motor

7. Zdvíhacia rukoväť brúsnej hlavice

8. Brúsna hlavica

9. Závažie (príslušenstvo)

10. Koleso

11. Brúsny kotúč

12. Pripojenie odsávača prachu

13. Kryt

14. Protiprachový plášť

Pohľad na výrobok, Ľavá strana PG 5 S

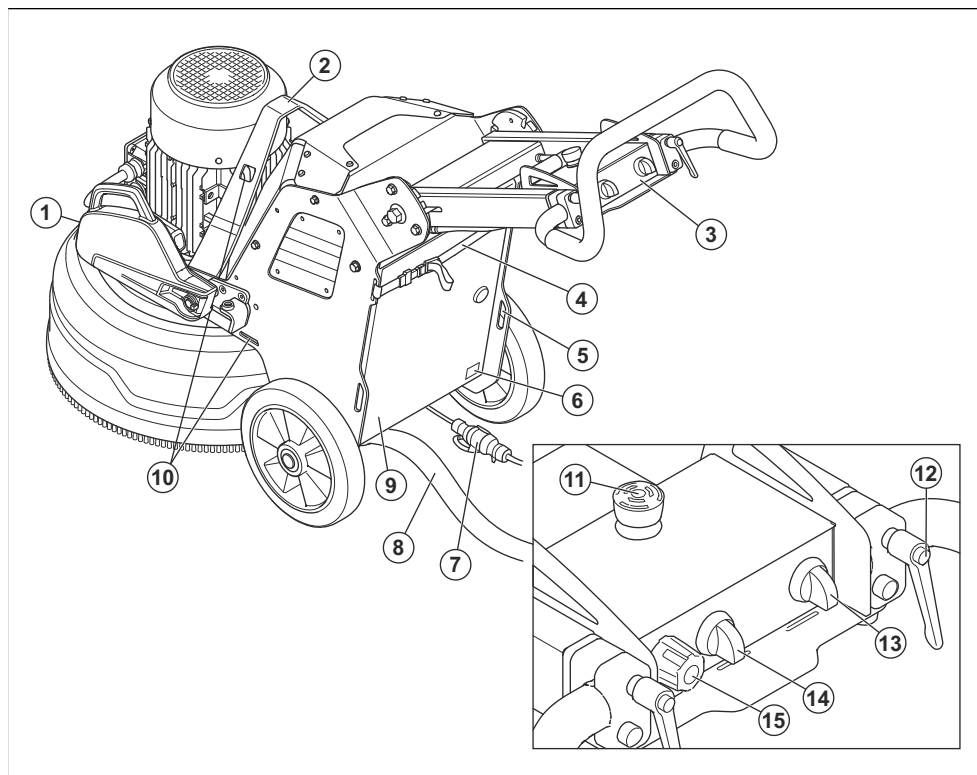

1. Závažie (príslušenstvo)
2. Oko na zdvíhanie
3. Ovládací panel
4. Závesné zariadenie na odsávanie prachu a napájací kábel
5. Otvory pre popruhy
6. Výkonový štítok
7. Napájací kábel
8. Pripojenie odsávača prachu
9. Dvierka k elektrickej skrini
10. Otvory na popruhy
11. Tlačidlo núdzového zastavenia
12. Zaisťovacia páka na nastavenie rukoväte
13. Spínač zapnutia/vypnutia
14. Spínač zastavenia/spustenia
15. Gombík na nastavenie rýchlosti a smeru otáčania

Symbols na výrobku



UPOZORNENIE: Tento výrobok môže byť nebezpečný a spôsobiť vážne poranenie alebo usmrtenie obsluhujúceho pracovníka alebo iných osôb. Postupujte opatrne a používajte výrobok správnym spôsobom.



Pred použitím výrobku si pozorne prečítajte návod na obsluhu a uistite sa, že porozumiete uvedeným pokynom.



Používajte ochranu sluchu, ochranu očí a ochranu dýchacích ciest. Pozrite si časť *Osobné ochranné prostriedky na strane 93.*



Prach môže spôsobiť problémy s dýchaním. Používajte schválenú ochranu dýchacích ciest. Vždy zabezpečte dostatočné prúdenie vzduchu.



Výrobok vždy zdvíhajte za závesné oko.



Výrobok pripojíte k prepravnému vozidlu pomocou otvorov na pripevnenie popruhov.



Výrobok nie je domovým odpadom. Recyklujte ho v schválenom zariadení na likvidáciu elektrických a elektronických zariadení.



Tento výrobok je v súlade s príslušnými smernicami ES.



Tento výrobok je v súlade s príslušnými právnymi predpismi Spojeného kráľovstva.



Tento výrobok je v súlade s príslušnými smernicami Euroázijskej colnej únie.



Čínsky symbol doby ekologického využívania RoHS (EUFP).



Značka emisií hluku do prostredia podľa smerníc a nariadení EÚ a Spojeného kráľovstva. Garantovaná hladina akustického výkonu produktu je uvedená v *Technické údaje na strane 111* a na štítku.



Rychlost' a smer otáčania, brúsny kotúč.

Výkonový štítok

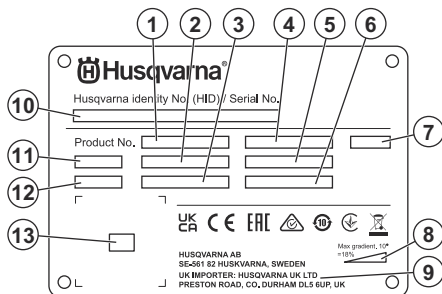

1. Číslo výrobku
2. Hmotnosť výrobku
3. Menovitý výkon
4. Menovité napätie
5. Menovitý prúd
6. Frekvencia
7. Kryt
8. Maximálny uhol sklonu
9. Výrobca/dovozca
10. Výrobné číslo
11. Model
12. Rok výroby
13. Snimateľný kód

Poškodenie výrobku

Nie sme zodpovední za škody na našom výrobku v prípade:

- nesprávne vykonanej opravy výrobku,
- opravy výrobku, pri ktorej neboli použité diely od výrobcu alebo diely schválené výrobcom,
- používania príslušenstva od iného výrobcu alebo príslušenstva, ktoré nie je schválené výrobcom,
- opravy výrobku, ktoré neboli vykonané v schválenom servisnom stredisku alebo schválenými kompetentnými osobami.

Husqvarna Fleet Services™

Husqvarna Fleet Services™ je cloudové riešenie, ktoré operátorovi poskytuje prehľad všetkých pripojených výrobkov. Na tomto výrobku je možné namontovať snímač Husqvarna Fleet Services™. Snímač Husqvarna Fleet Services™ zhrmažďuje údaje o výrobku a umožňuje vám pripojenie k systému Husqvarna Fleet Services™. Systém Husqvarna Fleet Services™ hlási údaje, ako napríklad čas prevádzky, intervaly údržby a polohu výrobku.

Poznámka: Ostatné symboly/štítky na výrobku obsahujú údaje v súlade so zvláštnymi požiadavkami certifikácie pre určité trhy.

Symboly na ovládacom paneli



Núdzový vypínač.



Výrobok je zapnutý a výrobok je resetovaný.



Brúsna hlavica je zapnutá.

Bezpečnosť

Bezpečnostné definície

Výstrahy, upozornenia a poznámky slúžia na zdôraznenie mimoriadne dôležitých častí návodu.



VÝSTRAHA: Používa sa, ak pre obsluhu alebo osoby v okolí existuje nebezpečenstvo poranenia alebo smrti v prípade nedodržania pokynov v návode.



VAROVANIE: Používa sa, ak hrozí nebezpečenstvo poškodenia produktu, iných materiálov alebo okolitej oblasti v prípade nedodržania pokynov v návode.

Poznámka: Používa sa na poskytnutie informácií nad rámec nevyhnutných informácií v danej situácii.

Osobné ochranné prostriedky



VÝSTRAHA: Skôr než budete produkt používať, prečítajte si nasledujúce výstrahy.

- Počas používania výrobku vždy používajte správne osobné ochranné prostriedky. Osobné ochranné prostriedky neznamenajú, že neexistuje nebezpečenstvo poranenia. V prípade nehody môžu osobné ochranné prostriedky znížiť závažnosť poranenia. Váš predajca vám pomôže pri výbere správnych prostriedkov.
- Počas používania produktu používajte schválené chrániče očí.
- Nepoužívajte voľné, ťažké a nevhodné oblečenie. Používajte oblečenie, ktoré vám umožňuje voľný pohyb.
- Používajte schválené ochranné rukavice, ktoré umožňujú pevné uchopenie.
- Používajte gumené ochranné rukavice, ktoré zabraňujú podráždeniu pokožky mokrým betónom.
- Používajte schválenú ochrannú prilbu.
- Počas používania produktu vždy používajte schválené chrániče sluchu. Dlhodobé pôsobenie hluku môže mať za následok stratu sluchu.
- Tento produkt vytvára prach a výpary, ktoré obsahujú nebezpečné chemikálie. Používajte schválenú ochranu dýchacích ciest.
- Používajte topánky s ocelovými špičkami a protišmykovými podrážkami.
- Uistite sa, že máte v blízkosti k dispozícii lekárníčku.
- Pri používaní produktu môžu vzniknúť iskry. V blízkosti musí byť pripravený hasiaci prístroj.

Všeobecné bezpečnostné pokyny



VÝSTRAHA: Skôr než budete výrobok používať, prečítajte si nasledujúce výstrahy.

- Tento výrobok môže byť nebezpečný, ak nie ste opatrní alebo ho používate nesprávne. Tento výrobok môže spôsobiť vážne poranenie alebo usmrtenie obsluhujúceho pracovníka alebo iných osôb. Pred použitím výrobku si musíte prečítať tento návod na obsluhu a porozumieť jeho obsahu.
- Tento výrobok nie je určený na používanie osobami (vrátane detí) s obmedzenými fyzickými, zmyslovými alebo mentálnymi schopnosťami alebo s nedostatočnými skúsenosťami či znalosťami.
- Uchovajte si všetky upozornenia a pokyny.
- Dodržiavajte všetky platné zákony a predpisy.
- Obslužný personál aj jeho zamestnávateľ musia poznať a predchádzať rizikám počas prevádzky výrobku.
- Výrobok smú používať iba osoby, ktoré si prečítali návod na obsluhu a porozumeli jeho obsahu.
- Nepoužívajte výrobok, ak ste pred použitím neabsolvovali príslušné školenie. Zabezpečte vyškolenie všetkých operátorov.
- Nedovoľte, aby výrobok používali deti.
- Výrobok smú obsluhovať iba oprávnené osoby.
- Za nehody, pri ktorých dôjde k poškodeniu zdravia osôb alebo majetku, nesie zodpovednosť prevádzkovateľ.
- Výrobok nepoužívajte, ak ste unavení, chorí alebo ste pod vplyvom alkoholu, drog alebo liekov.
- Vždy zachovávajte opatrnosť a riadte sa zdravým úsudkom.
- Tento výrobok vytvára počas prevádzky elektromagnetické pole. Toto pole môže za určitých okolností spôsobovať rušenie aktívnych alebo pasívnych implantovaných lekárskeho prístrojov. Na zníženie rizika vážneho poranenia alebo usmrtenia odporúčame, aby sa osoby s implantovanými lekárske pomôckami poradili so svojím lekárom a výrobcom danej lekárskej pomôcky ešte pred použitím tohto výrobku.
- Výrobok udržiavajte čistý. Uistite sa, že sú symboly a emblémy čitateľné.
- Výrobok nepoužívajte, ak je poškodený.
- Výrobok neupravujte.
- Nepoužívajte výrobok, ak je možné, že bol upravený inými osobami.

Bezpečnostné pokyny pre prevádzku



VÝSTRAHA: Skôr než budete výrobok používať, prečítajte si nasledujúce výstrahy.

- Používajte osobné ochranné pomôcky. Pozrite si časť *Osobné ochranné prostriedky na strane 93*.
- Nevzdalujte sa od výrobku, keď je zapnutý motor.
- Predtým než od výrobku odídete, vždy odpojte napájací kábel.
- Hadicu odsávača prachu neťahajte. Výrobok môže padnúť a spôsobiť poranenie alebo poškodenie.
- Brúsna hlavica sa musí pri zapnutí výrobku dotýkať povrchu. To neplatí, keď skontrolujete vypínač ON/OFF.
- Výrobok nepoužívajte, ak nie je nainštalovaný ochranný kryt. Ochranný kryt sa musí medzi výrobkom a povrchom úplne utesniť.
- Nevstupujte na miestami, kde môže výrobok spôsobiť poranenie. Výrobok môže rýchlo zmeniť polohu a zasiahnuť vás.
- Ak výrobok nefunguje správne, zastavte motor.
- Dbajte na to, aby sa oblečenie, dlhé vlasy alebo šperky nezachytili v pohyblivých častiach.
- Počas používania musíte byť v bezpečnej a stabilnej polohe.
- Výrobok nepoužívajte, ak v prípade nehody nebude k dispozícii pomoc.
- Ak cítite vibrácie vo výrobku alebo je hladina hluku z výrobku neobyčajne vysoká, okamžite výrobok zastavte. Skontrolujte, či nie je výrobok poškodený. Opravte akékoľvek poškodenie alebo kontaktujte autorizovaného servisného zástupcu.
- Nadmerné vystavenie vibráciám môže spôsobiť narušenie krvného obehu alebo poškodenie nervov u osôb, ktoré majú zhoršený krvný obeh. Ak máte príznaky nadmerného vystavenia vibráciám, obráťte sa na svojho lekára. Príkladmi týchto symptómov sú: znečulivenie, stratu citu, brnenie, pichanie, bolesť, strata sily, zmeny farby alebo stavu pokožky. Tieto symptómy sa bežne objavujú na prstoch, rukách a zápästiach.
- Výrobok na svahu neparkujte. Ak musíte výrobok odstavíť na svahu, uistite sa, že sa nemôže pohnúť alebo spadnúť. Hrozí nebezpečenstvo poranenia osôb a poškodenia výrobku.
- Počas práce na naklonených povrchoch postupujte opatrne. Výrobok je ťažký a pri páde môže spôsobiť ťažké poranenia.
- Výrobok na strmých svahoch nepoužívajte. Informácie o maximálnom uhle sklonu nájdete na typovom štítku výrobku.
- Vždy používajte schválené príslušenstvo. Ak potrebujete ďalšie informácie, obráťte sa na predajcu.

Bezpečnosť na pracovisku

- Počas prevádzky zabezpečte, aby sa ostatné osoby z pracovného priestoru zdržiavali mimo oblasti znázornenej na obrázku nižšie. Obsluha musí byť počas prevádzky v tomto priestore veľmi opatrná.

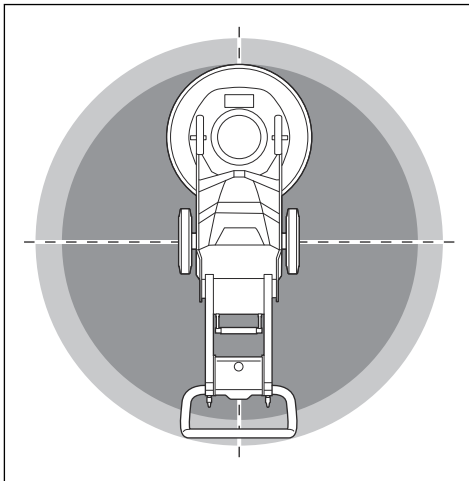

- Zabezpečte, aby sa v pracovnej oblasti nachádzali len schválené osoby.
- Výrobok nepoužívajte v hmle, daždi, silnom vetre, studenom počasí, pri vysokom riziku blesku alebo za iných nepriaznivých poveternostných podmienok. Používanie výrobku v nepriaznivom počasí alebo na mokrych miestach môže viesť k zníženiu vašej pozornosti. Nepriaznivé počasie môže mať za následok nebezpečné pracovné podmienky.
- Dávajte pozor na osoby, predmety a situácie, ktoré môžu zamedziť bezpečnej prevádzke výrobku.
- Dbajte na to, aby bol pracovný priestor dostatočne osvetlený.
- Produkt nepoužívajte v oblastiach, kde môže dôjsť k požiaru alebo výbuchu.

Elektrická bezpečnosť



VÝSTRAHA: Pri obsluhu elektrických produktov vždy existuje riziko zásahu elektrickým prúdom. Tento produkt nepoužívajte v zlých poveternostných podmienkach. Nedotýkajte sa bleskozvodov a kovových predmetov. Produkt vždy používajte spôsobom, ktorý je uvedený v tomto návode na obsluhu, aby ste predišli zraneniu.



VÝSTRAHA: Vždy používajte napájanie s prúdovým chráničom (RCD). Prúdový chránič znižuje riziko zásahu elektrickým prúdom.



VÝSTRAHA: Vysoké napätie. V napájacej jednotke sú nechránené časti. Pred otvorením dvierok do elektrickej skrinky vždy odpojte elektrickú zástrčku.



VAROVANIE: Napájanie z elektrickej siete alebo generátora musí byť dostatočne výkonné a konštantné, aby elektrické motory pracovali bez problémov. Nesprávne napätie spôsobí zvýšenie spotreby energie a teploty motora, až kým sa bezpečnostný obvod neuvoľní. Rozmer napájacieho kábla musí zodpovedať národným a miestnym predpisom. Rozmer sieťovej zásuvky musí súhlasiť s prúdom pre elektrickú zásuvku a predlžovací kábel výrobku.

Ak má elektrická sieť vyšší systémový odpor, môže dôjsť ku krátkodobému poklesu napätia pri spustení produktu. Môže to ovplyvniť prevádzku iných produktov, napríklad blikanie svetiel.

- Skontrolujte, či napájacie napätie, napätie poistiek a sieťové napätie zodpovedajú hodnote napätia uvedenej na výkonovom štítku produktu.
- Pred odpojením napájacej zástrčky produkt vždy zastavte.
- Výrobok nepoužívajte, ak je poškodený kábel alebo zástrčka. Odovzdajte ho na opravu do schváleného servisného strediska. Poškodený napájací kábel môže spôsobiť vážne poranenie a smrť.
- Napájací kábel používajte správne. Nepoužívajte napájací kábel na presúvanie, ťahanie alebo odpojenie výrobku. Pri odpájaní ťahajte napájací kábel za zástrčku. Neťahajte za napájací kábel.
- Produkt nepoužívajte vo vode s hĺbkami, pri ktorých môže dôjsť k namočeniu produktu. Zariadenie sa môže poškodiť a výrobok môže byť pod prúdom a spôsobiť zranenie.
- Nedodávajte výrobku viac vlhkosti, ako je vlhkosť dodávaná vodným systémom. Výrobok nevystavujte dažďu. Voda, ktorá vnikne do výrobku, zvyšuje riziko zásahu elektrickým prúdom.
- Keď pripájate alebo odpájate pripojenie kábla motora a elektrickej skrine, vždy odpojte napájací kábel.

Pokyny k uzemneniu produktu



VÝSTRAHA: Nesprávne pripojenie môže spôsobiť zásah elektrickým prúdom. Ak nemáte istotu, či je sieťová zásuvka správne uzemnená, obráťte sa na certifikovaného elektrikára.

Neupravujte napájaciu zástrčku tak, aby sa zmenili výrobné špecifikácie. Ak sú napájacia zástrčka alebo napájací kábel poškodené alebo musí byť vymenené,

obráťte sa na servisného zástupcu spoločnosti Husqvarna. Dodržujte miestne predpisy a zákony.

Ak úplne nerozumiete pokynom týkajúcim sa uzemneného produktu, obráťte sa na certifikovaného elektrikára.

Používajte len uzemnené vonkajšie predlžovacie káble s uzemňovacími zástrčkami a uzemňovacou zásuvkou vhodnou pre danú uzemňovaciu zástrčku.

Tento výrobok má uzemnený kábel a napájaciu zástrčku. Produkt vždy pripájajte k uzemnenej sieťovej zásuvke. Znižuje sa tým riziko úrazu elektrickým prúdom.

Na výrobku nepoužívajte adaptéry.

Predlžovacie káble

- Používajte iba schválené predlžovacie káble s dostatočnou dĺžkou.
- Menovitá hodnota na predlžovacom kábli musí byť rovnaká alebo vyššia ako menovitá hodnota uvedená na výrobnom štítku výrobku.
- Používajte uzemnené predlžovacie káble.
- Pri používaní výrobku vonku používajte predlžovací kábel vhodný na použitie vonku. Znižuje sa tým riziko úrazu elektrickým prúdom.
- Miesto pripojenia k predlžovaciemu káblu udržujte suché a nad zemou.
- Predlžovací kábel chráňte pred horúčavou, olejom, ostrými hranami alebo pohybujúcimi sa časťami. Poškodený kábel zvyšuje riziko úrazu elektrickým prúdom.
- Skontrolujte, či je predlžovací kábel v dobrom stave a nie je poškodený.
- Predlžovací kábel nepoužívajte, keď je navinutý. Môže to spôsobiť, že sa predlžovací kábel príliš zahreje.
- Počas používania výrobku sa uistite, že sa predlžovací kábel nachádza za vami a za výrobkom. Zabráni sa tým poškodeniu predlžovacieho kábla.

Bezpečnostné zariadenia na výrobku



VÝSTRAHA: Skôr než budete výrobok používať, prečítajte si nasledujúce výstrahy.

- Výrobok nepoužívajte s bezpečnostnými zariadeniami, ktoré sú poškodené alebo nefungujú správne.
- Pravidelne kontrolujte bezpečnostné zariadenia. Ak sú bezpečnostné zariadenia poškodené alebo nefungujú správne, obráťte sa na servisného zástupcu Husqvarna.
- Bezpečnostné zariadenia neupravujte.

Tlačidlo núdzového zastavenia

Tlačidlo núdzového zastavenia slúži na rýchle zastavenie motora. Tlačidlo núdzového zastavenia preruší prívod napájania.

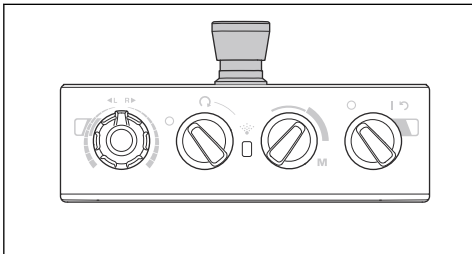

VAROVANIE: Nepoužívajte tlačidlo núdzového zastavenia ako tlačidlo na zastavenie výrobku.

Kontrola tlačidla núdzového zastavenia

1. Tlačidlo núdzového zastavenia (A) na ovládacom paneli otočte v smere hodinových ručičiek, aby ste sa uistili, že je tlačidlo núdzového zastavenia vypnuté.

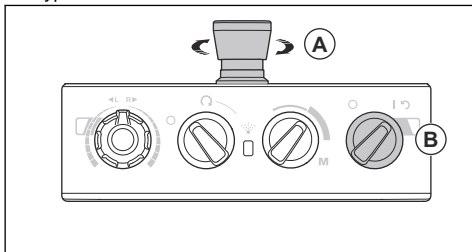

Prevádzka

Úvod



VÝSTRAHA: Pred používaním výrobku si musíte prečítať kapitolu o bezpečnosti a porozumieť informáciám, ktoré sa v nej uvádzajú.

Vybratie výrobku zo škatule



VÝSTRAHA: Opatrne a bezpečne premiestnite výrobok z palety. Výrobok je ťažký a pri páde môže spôsobiť ťažké poranenia.

2. Prepnete spínač zapnutia/vypnutia (B) na ovládacom paneli do polohy ON, čím naštartujete motor. Indikátor LED vedľa spínača zapnutia/vypnutia sa rozsvieti.
3. Stlačte tlačidlo núdzového zastavenia.
4. Uistite sa, že sa indikátor LED vedľa spínača zapnutia/vypnutia vypne.
5. Otočením tlačidla núdzového zastavenia v smere hodinových ručičiek deaktivujete núdzový vypínač.

Bezpečnostné pokyny pre údržbu

- Udržiavajte všetky diely v dobrom stave a zabezpečte, aby boli všetky upnutia riadne utiahnuté.
- Produkt nepoužívajte, ak je poškodený. Vykonávajte bezpečnostné kontroly, údržbu a dodržiavajte servisné pokyny uvedené v tomto návode. Všetky ostatné úkony údržby smie vykonávať len schválený servisný zástupca.
- Pri výmene diamantových nástrojov zastavte produkt. Otočte spínač zapnutia/vypnutia do polohy 0 a stlačte núdzový vypínač.
- Kontrolu alebo údržbu vykonávajte so zastaveným motorom a odpojenou napájacou zástrčkou.
- Pravidelne vykonávajte údržbu a kontrolujte, či výrobok funguje správne. Pozrite si časť *Plán údržby na strane 105*.

- Skontrolujte, či sa v popise výrobku nachádzajú všetky položky. Pozrite si časť *Pohľad na výrobok, ľavá strana PG 5 na strane 89*. Ak položka chýba alebo je poškodená, pred premiestnením výrobku z palety sa poraďte so svojim predajcom Husqvarna.
- Odstráňte všetky popruhy a klíny kolies.
- Skontrolujte, či je oblasť čistá a či máte dostatok priestoru na presun výrobku.
- Uistite sa, že vám alebo výrobku nehrozí riziko pádu.
- Na premiestnenie výrobku z palety použite zdvíhacie zariadenia alebo rampy. Výrobok je ťažký. Premiestnite výrobok bezpečne. Pozrite si časť *Zdvíhanie produktu na strane 109*.

Postup pred používaním výrobku

1. Pozorne si prečítajte tento návod na obsluhu a uistite sa, že ste porozumeli pokynom.

- Nasadte si potrebné osobné ochranné prostriedky. Pozrite si časť *Osobné ochranné prostriedky na strane 93*.
- Zabezpečte, aby sa v pracovnej oblasti nachádzali len schválené osoby.
- Výkonávajte dennú údržbu. Pozrite si časť *Plán údržby na strane 105*.
- Skontrolujte, či je výrobok správne zostavený a nie je poškodený.
- Položte výrobok na pracovnú plochu. Uistite sa, že preprava výrobku na pracovisko a v rámci neho je prevedená bezpečne a správne. Pozrite si časť *Preprava na strane 108*.
- Uistite sa, či sú na držiakoch nástrojov nainštalované diamantové nástroje a či sú pevne pripojené.
- Pripojte odsávač prachu k výrobku. Pozrite si časť *Pripojenie odsávača prachu na strane 99*.
- Nastavte vhodnú pracovnú výšku rukoväte a riadičiel. Pozrite si časť *Nastavenie rukoväte a riadičiel na strane 100*.
- Pred pripojením výrobku k elektrickej zásuvke sa uistite, že je kábel motora pripojený k elektrickej skrinii. Pozrite si časť *Montáž a demontáž brúsnej hlavice na strane 106*.
- Pripojte výrobok k zdroju napájania. Pozrite si časť *Pripojenie výrobku k zdroju napájania na strane 100*.
- Tlačidlo núdzového zastavenia na ovládacom paneli otočte v smere hodinových ručičiek, aby ste sa uistili, že je funkcia tlačidla núdzového zastavenia vypnutá.
- Pri použití diamantových nástrojov sa uistite, že poznáte smer otáčania brúsnych kotúčov ako sú napr. Piranhas.

Diamantové nástroje

Pre tento výrobok existuje mnoho typov a konfigurácií diamantových nástrojov. Diamantové nástroje s kovovým spojivom sa používajú na odstraňovanie materiálu a diamantové nástroje so živcovým spojivom sa používajú na leštenie povrchov. Pre daný povrch vyberte správne diamantové nástroje. Obráťte sa na predajcu Husqvarna alebo vyhľadajte podporu www.husqvarnacp.com a vyberte správny nástroj.

Alternatívny držiakov diskov pre diamantové nástroje

- Použite kotúč s držiakom Redi lock na upevnenie diamantových nástrojov s kovovým spojivom.
- Použite držiak na živcové kotúče na upevnenie diamantových nástrojov s plastovým spojivom.

Diamantové segmenty s kovovým spojivom

Poznámka: Spoločnosť Husqvarna odporúča použiť 2-segmentové nastavenie.

Nastavenie diamantových segmentov na brúske bude mať vplyv na výkon. Nastavenie má vplyv na rýchlosť práce výrobku a konečnú kvalitu povrchu.

Existuje niekoľko rôznych konfigurácií diamantových nástrojov, ktoré môžu byť pripojené k výrobku.

- Plná zostava – hladké odstraňovanie povrchu.

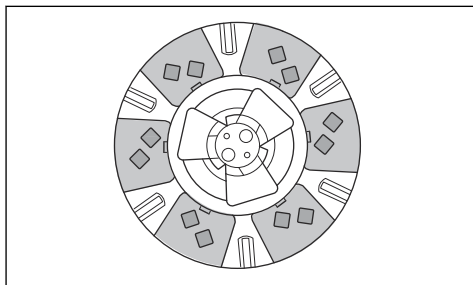

- Polovlničná zostava – efektívne koncentrované odstraňovanie.

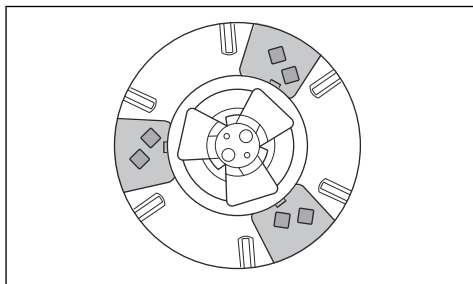

Výmena diamantových nástrojov



VÝSTRAHA: Pred výmenou diamantových nástrojov vždy odpojte elektrickú zástrčku, aby ste zabránili náhodnému spusteniu.



VÝSTRAHA: Použite ochranné rukavice, pretože diamantové nástroje môžu byť veľmi horúce.



VÝSTRAHA: Pri výmene diamantových nástrojov používajte schválenú ochranu dýchacích ciest. Prach spod brúsnej hlavice ohrozuje vaše zdravie.



VÝSTRAHA: Pri výmene diamantových nástrojov použite odsávač prachu. Odsávač prachu zamedzí uvoľňovaniu prachu, ktorý môže spôsobiť zdravotné problémy.



VAROVANIE: Všetky brúsne kotúče musia mať vždy rovnaký počet a typ diamantov. Výška diamantov na všetkých brúsnych kotúčoch musí byť rovnaká.

1. Na ovládacom paneli prepnete spínač zapnutia/vypnutia do polohy 0. Indikátor LED vedľa spínača zapnutia/vypnutia sa vypne.
2. Na ovládacom paneli stlačte tlačidlo núdzového zastavenia.
3. Nastavte rukoväť do servisnej polohy. Pozrite si časť *Poloha rukoväte na strane 99*.
4. Ak sú nainštalované závažia, nastavte závažia do zadnej polohy. Pozrite si časť *Nastavenie závažia na strane 104*.
5. Držte rukoväť a nakloňte výrobok dozadu. Výrobok nakláňajte, až kým nie sú riadidlá na podlahe.

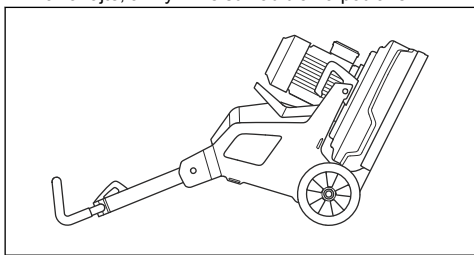

VÝSTRAHA: Pred výmenou diamantových nástrojov sa uistite, že je produkt v stabilnej polohe.

6. Nasadte si ochranné rukavice.

7. Zatláčajte stredové úchytky k sebe a otáčajte proti smeru hodinových ručičiek (A), aby ste odistili držiak nástrojov od brúsneho kotúča (B).

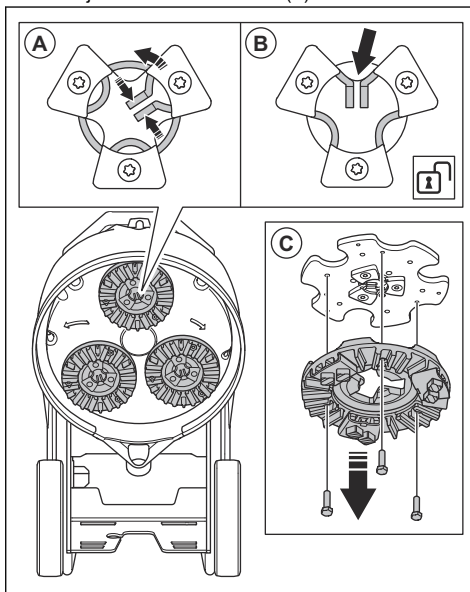

8. Vytiahnite držiak nástrojov priamo von (C) a vyberte ho tak z brúsneho kotúča.
9. Na odstránenie diamantových nástrojov z držiaka nástrojov použite kladivo.

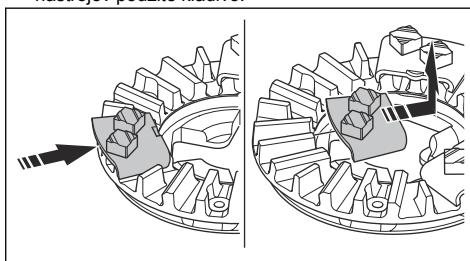

10. Nové diamantové nástroje pripevnite k držiaku nástrojov jemným úderom kladiva.

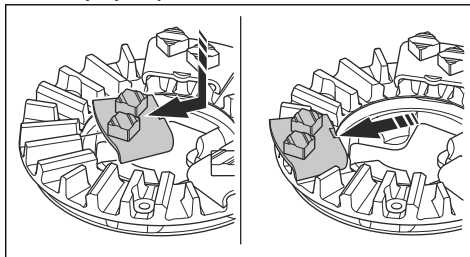

11. Držiak nástrojov (A) pripevnite priamo na brúsny kotúč.

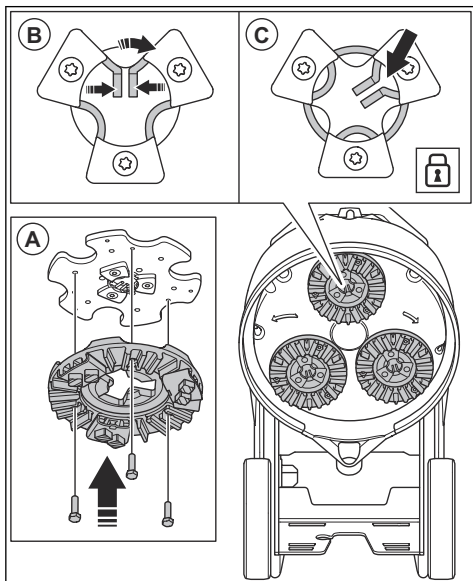

12. Zatláčajte stredové úchytky k sebe a otáčajte v smere hodinových ručičiek (B), aby ste zaistili držiak nástrojov na brúsnom kotúči (C).

13. Opatrne zdvihnite výrobok do pracovnej polohy.

Pripojenie odsávača prachu



VÝSTRAHA: Ak je hadica na odsávanie prachu poškodená, odsávač prachu nepoužívajte. Zvyšuje sa riziko vdychovania prachu, ktorý je nebezpečný pre vaše zdravie. Používajte schválenú ochranu dýchacích ciest.

1. Skontrolujte, či nie je hadica na odsávanie prachu poškodená.
2. Skontrolujte, či sú filtre v odsávači prachu čisté a nepoškodené.
3. Skontrolujte, či je spínač zastavenia/spustenia na ovládacom paneli nastavený na hodnotu 0.
4. Pripojte hadicu na odsávanie prachu k výrobku.

5. Hadicu na odsávanie prachu zaveste na závesné zariadenie pri dverách do elektrickej skrinky, aby sa zabránilo jej napínaniu.

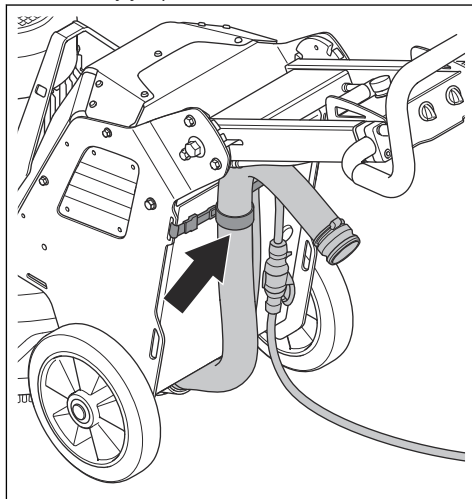

Poloha rukoväte

- Prevádzková poloha rukoväte:

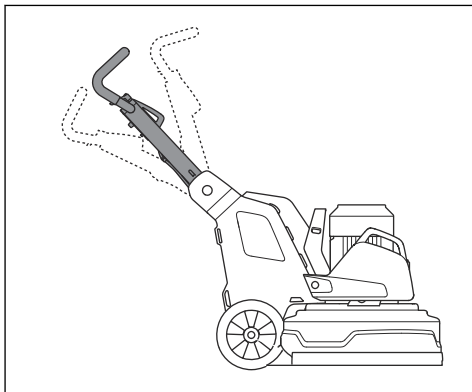

- Transportná poloha rukoväte:

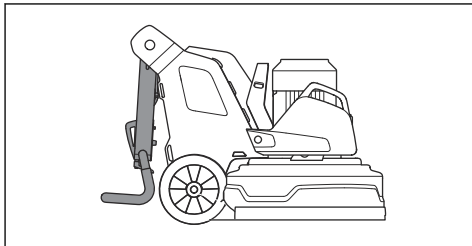

- Servisná poloha rukoväte:

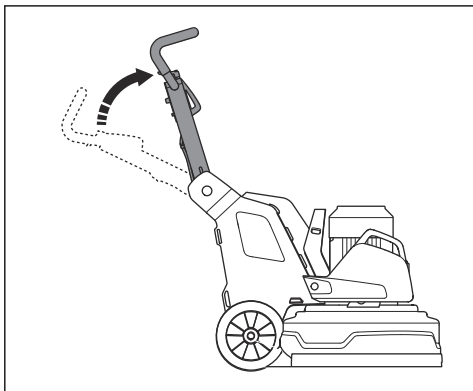

Nastavenie rukoväte a riadiel



VÝSTRAHA: Pri nastavovaní rukoväte a riadiel postupujte opatrne. Uistite sa, že rukoväť a riadidlá sú zaistené v správnej polohe. Pohyblivé časti môžu spôsobiť zranenie.

Výšku rukoväte nastavte čo najbližšie k výške boku obsluhujúcej osoby. Počas prevádzky sa môže výrobok odkláňať nabok. Obsluhujúca osoba môže svojím bokom pomôcť tento bočný pohyb zastaviť.

1. Potiahnite zaistovaciu páku (A) na rukoväti v smere ovládacieho panela a držte ju v tejto polohe.

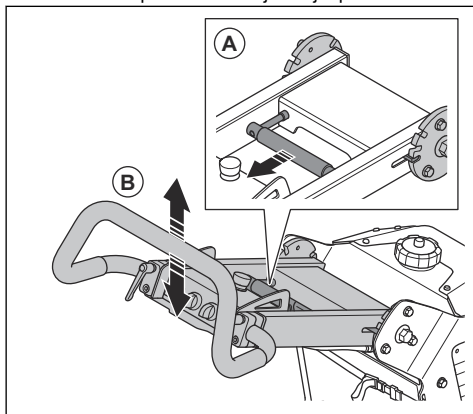

2. Nastavte vhodnú pracovnú výšku rukoväte (B).
3. Uvoľnite zaistovaciu páku na rukoväti, aby ste zaistili polohu rukoväte.

4. Uvoľnite poistný gombík (D).

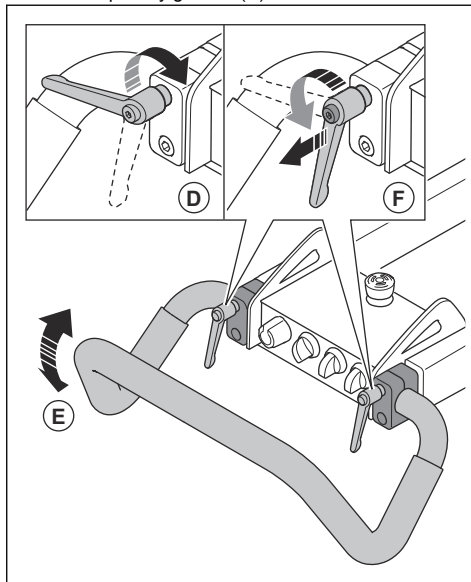

5. Nastavte rukoväť (E) do správnej polohy.
6. Utiahnite upevňovacie skrutky, aby sa poloha rukoväte zaistila. Keď je nastavená poloha rukoväte, potiahnite upevňovacie skrutky smerom von a nastavte ich do nečinnnej polohy.

Pripojenie výrobku k zdroju napájania

1. Pripojte napájaciu zástrčku výrobku k predžhovaciemu káblu.
2. Pripojte predžhovací kábel do sieťovej zásuvky.

3. Zaveste napájací kábel na závesnom zariadení pri dverách do elektrickej skrinky, aby napájací kábel nebol napnutý.

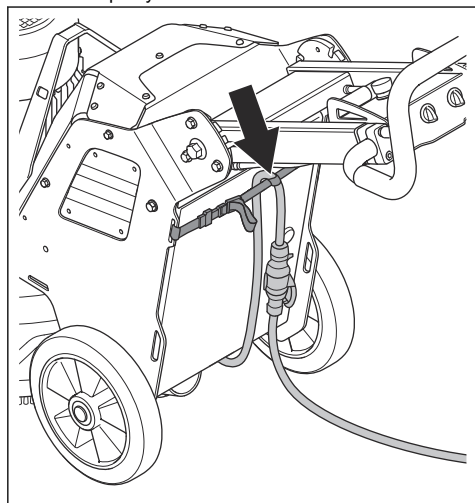

VAROVANIE: V prípade, že je výrobok napojený na odsávač prachu, musí byť odsávač pripojený k 3-fázovému zdroju energie.

Prevádzková rýchlosť

Ak sa výrobok prevádzkuje na novom type povrchu, nastavte najprv rýchlosť na 70 %. V prípade, že obsluha pozná typ povrchu, môže byť rýchlosť upravená.

Smer rotácie brúsnej hlavice a brúsnych kotúčov

Pri pohľade na výrobok zhora je smer rotácie nasledovný:

- „R“: v smere hodinových ručičiek
- „L“: proti smeru hodinových ručičiek

Najlepší výkon sa dosiahne, keď brúsna hlavica a brúsne kotúče rotujú rovnakým smerom.

Počas prevádzky sa môže výrobok odkláňať nabok. Smer tejto ťažnej sily súvisí so smerom rotácie. Keď je smer rotácie nastavený na „L“, výrobok je odkláňaný doprava. Keď je smer rotácie nastavený na „R“, výrobok je odkláňaný doľava.

Bočný ťah vám môže pomôcť pri obsluhu výrobku napríklad pri stene. Nastavte smer rotácie tak, aby ťažná sila pôsobila v smere steny.



VAROVANIE: Pri nasmerovaní výrobku postupujte opatrne. Uistite sa, že sa

výrobok dotýka steny iba zľahka. Výrobok je ťažký a môže spôsobiť poškodenie.

Zmena rýchlosti a smeru otáčania motora

Smer rotácie pravidelne meňte, aby ste zvýšili životnosť a ostrosť diamantových nástrojov. Segmenty diamantových nástrojov sa používajú rovnako a veľkosť kontaktnej plochy zostáva čo najväčšia.

- Ak chcete nastaviť rýchlosť a smer otáčania brúsneho kotúča, otočte gombík.

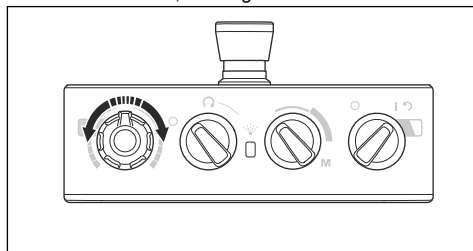

Obsluha výrobku

- Používajte výrobok manuálne pomocou ovládacieho panela na rukoväti. Pozrite si časť *Pohľad na výrobok, ľavá strana PG 5 na strane 89*.
- Počas prevádzky sledujte zmeny farby v indikátore prevodníka na brúsny motor (A).

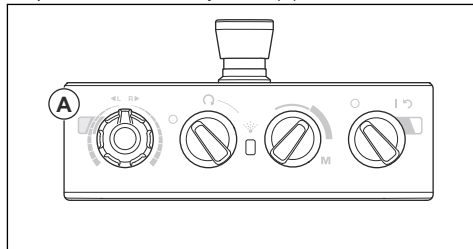

- Zelené svetlo: výrobok funguje správne.
- Oranžové svetlo: brúsna hlavica je preťažená. Znížte do 10 sekúnd výstupný výkon, aby nedošlo k poruche.
- Červené svetlo: Porucha na prevodníku a brúsna hlavica sa zastaví. Výrobok je potrebné resetovať. Pozrite si časť *Resetovanie výrobku na strane 102*.

Zapnutie výrobku



VAROVANIE: Keď je brúsna hlavica spustená, výrobok musí byť stále v pohybe. Ak výrobkom nepohybujete, povrch môže zdrsnieť.

1. Miernym zatlačením riadičiek smerom nadol zdvihnete brúsnu hlavicu z povrchu. Uvoľní sa tým povrchové trenie diamantových nástrojov. Počas používania brúsnu hlavicu z povrchu úplne nezdvíhajte.
2. Otočte spínačom zastavenia/spustenia (A) na ovládacom paneli proti smeru hodinových ručičiek do polohy STOP, aby ste sa uistili, že je brúsna hlavica vypnutá.

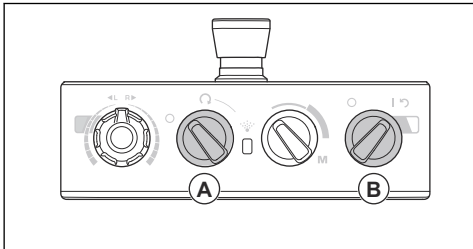

3. Prepnete spínač zapnutia/vypnutia (B) na ovládacom paneli do polohy ON, čím naštartujete výrobok. Indikátor LED vedľa spínača zapnutia/vypnutia sa rozsvieti.
4. Otočte spínačom zastavenia/spustenia na ovládacom paneli smere hodinových ručičiek, čím sa spustí brúsna hlavica. Po menej než 5 sekundách bude výrobok pracovať na voľnobežných otáčkach.

Zastavenie výrobku



VAROVANIE: Po zastavení motora nezdvíhajte brúsnu hlavicu z povrchu. Držiaky nástrojov sa po zastavení motora ešte chvíľu otáčajú. Môže dôjsť k uvoľneniu prachu do vzduchu a poškodeniu povrchu.



VAROVANIE: Udržujte výrobok v pohybe, kým sa držiaky nástrojov úplne nezastavia.

1. Otočte spínač zastavenia/spustenia (A) na ovládacom paneli proti smeru hodinových ručičiek do polohy STOP, čím sa brúsna hlavica zastaví.

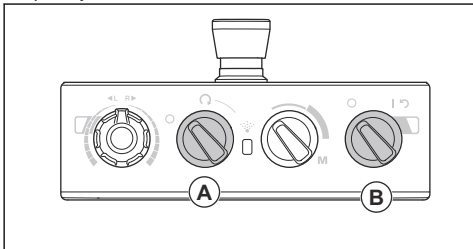

2. Držiaky nástrojov držte položené na povrchu, až kým sa úplne nezastavia.



VAROVANIE: Ak brúsíte lepkavý asfalt, farbu alebo podobný materiál, výrobok sa môže prilepiť na lepkavý povrch. Ihneď po úplnom zastavení držiakov nástrojov mierne nadvihnite prednú časť brúsnej hlavice.

3. Prepnete spínač zapnutia/vypnutia (B) na ovládacom paneli do polohy OFF, čím výrobok zastavíte. Indikátor LED vedľa spínača zapnutia/vypnutia sa vypne.
4. Odpojte elektrickú zástrčku.

Resetovanie výrobku

Vypínač ON/OFF sa môže použiť ako resetovací spínač, ak sa prevodník uvoľní. Produkt resetujte, keď je indikátor prevodníka brúsneho motora (A) červený.

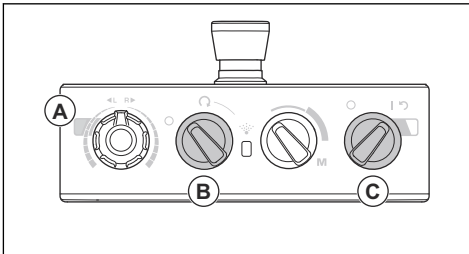

1. Otočte spínač zastavenia/spustenia (B) proti smeru hodinových ručičiek do polohy STOP a uistite sa, že je brúsna hlavica vypnutá.
2. Otočte vypínač ON/OFF (C) do polohy šípky a výrobok resetujete. Keď je chyba resetovaná, indikátor prevodníka na brúsny motor je zelený.
3. Otočte spínačom zastavenia/spustenia na ovládacom paneli v smere hodinových ručičiek, čím sa opäť spustí brúsna hlavica.

Chladiaci systém rozprašovania PG 5

Chladiaci systém rozprašovania znižuje teplotu nástrojov brúsneho kotúča a zlepšuje výkon výrobku. Chladiaci systém rozprašovania využíva vodu z nádrže na vodu. Dýza chladiaceho systému rozprašovania dodáva vodu na povrch. Hladina prietoku vody sa nastavuje pomocou spínača na ovládacom paneli. Keď je hladina vody nízka, indikátor LED na ovládacom paneli bliká nažltlo.

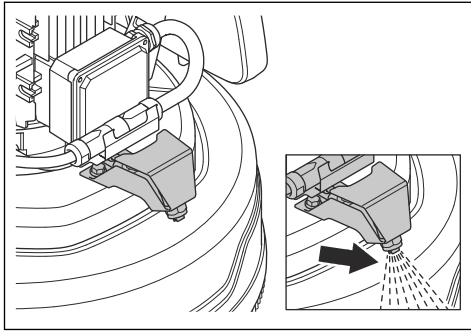

VAROVANIE: Na dopĺňanie vody do nádrže na vodu použite príslušné vybavenie. Zabráňte vytekaniu vody z nádrže na vodu.

Ovládanie funkcie rozprašovania PG 5



VAROVANIE: Rozprašovacím postrekovačom nikdy nemierte na elektrické komponenty.

1. Otočte spínač zastavenia/spustenia a spínač funkcie rozprašovania (A) na symbol rozprašovania.

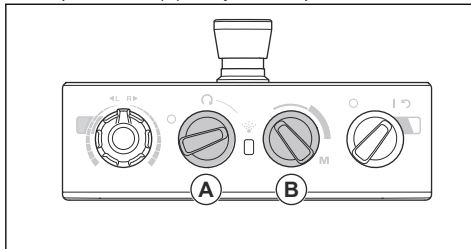

2. Pomocou spínača (B) nastavte hladinu prietoku vody.

Kontrola funkcie rozprašovania PG 5

1. Ak chcete skontrolovať funkciu rozprašovania bez brúsenia, otočte a podržte spínač, aby ste nastavili hladinu prietoku vody (A) do polohy M.

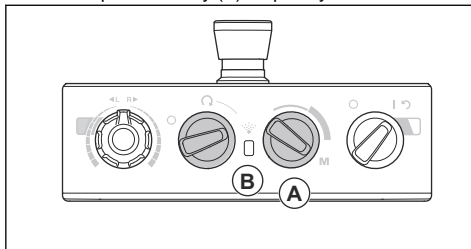

2. Keď je hladina vody nízka, indikátor LED (B) bliká nažlto.

Hmotnosť

Výrobok má na každej strane 1 závažie. Ak je výrobok ťažký, nastavte závažie tak, aby sa zmenil tlak na brúsnu hlavicu. Závažia sa musia nastaviť do rovnakej polohy na pravej aj ľavej strane. Závažie má 2 polohy:

- Poloha 1: Maximálny tlak na brúsnu hlavicu. Táto poloha zvyšuje účinok prevádzky. Túto polohu je tiež možné použiť, keď výrobok nastavíte do prepravnej polohy.

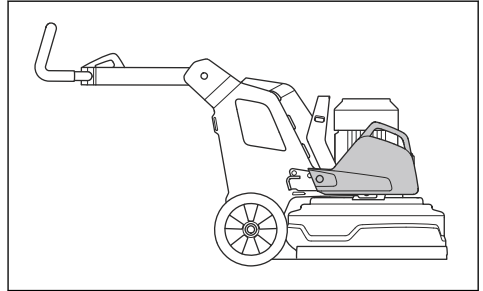

- Poloha 2: Minimálny tlak na brúsnu hlavicu. Túto polohu je možné použiť aj pri nakláňaní výrobku do servisnej polohy.

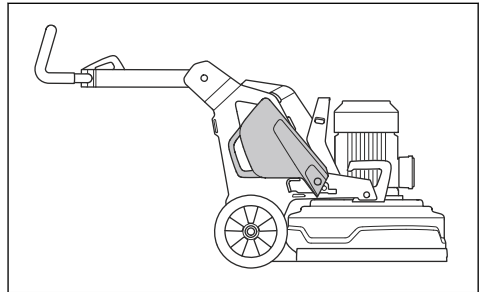

Zloženie a rozloženie závaží PG 5 S

Na každej strane výrobku sa nachádza 1 závažie. Nasledujúci postup vykonajte pre každé závažie.

1. Nasadíte držiak závažia a utiahnete 3 skrutky.

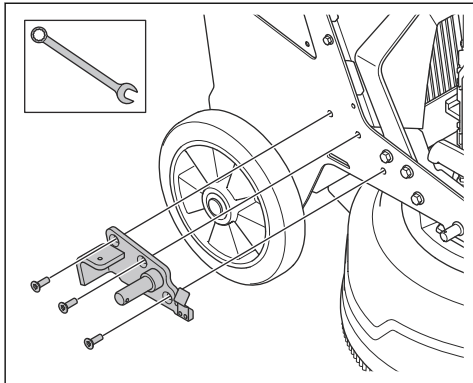

2. Závažie položíte na valec na držiaku závažia.

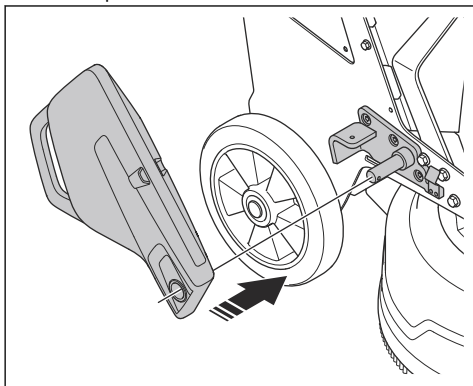

3. Pomocou poistného kolíka zaistíte závažie k držiaku.

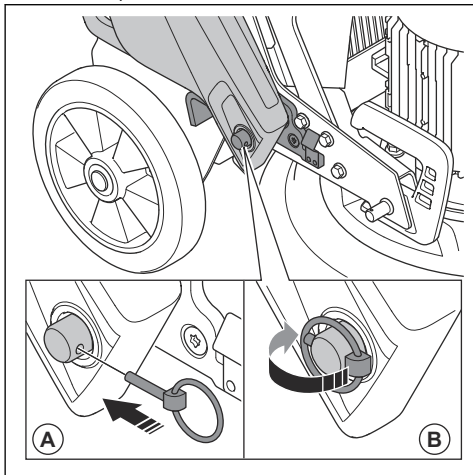

4. Zložte krúžok (B) na poistnom kolíku na valci.

Nastavenie závažia



VÝSTRAHA: Pri nastavovaní závažia buďte opatrní. Pohyblivé časti môžu spôsobiť poranenie.



VÝSTRAHA: Keď sú závažia umiestnené vo vybranej polohe, vždy sa uistite, že blokovací mechanizmus závažia je správne zaistený.

- Pomocou rukoväte na závažie posuňte závažie do zvolenej polohy. Pozrite si časť *Hmotnosť na strane 103*.

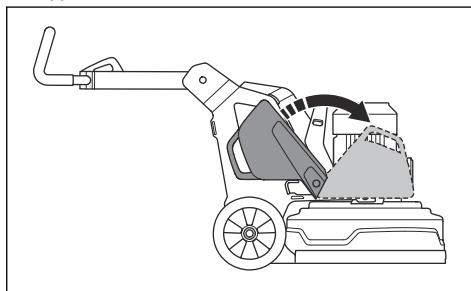

Údržba

Úvod



VÝSTRAHA: Pred vykonávaním akejkoľvek údržby si musíte prečítať kapitolu o bezpečnosti a porozumieť jej.

Údržba a opravné práce na výrobku si vyžadujú špeciálne školenie. Zaručujeme dostupnosť profesionálnych opravných prác a údržby. Ak vás predajca nie je servisný zástupca, kontaktujte predajcu, ktorý vám poskytne informácie o najbližšom servisnom zástupcovi.

Podrobnejšie informácie nájdete na stránke .

Činnosť pred údržbou

- Používajte osobné ochranné pomôcky. Pozrite si časť *Osobné ochranné prostriedky na strane 93*.
- Používajte schválenú ochranu dýchacích ciest. Prach z výrobku ohrozuje vaše zdravie.

- Zaparkujte s produktom na rovnom povrchu.
- Zastavte motor a odpojte sieťovú zástrčku, aby ste zabránili náhodnému spusteniu počas údržby.
- Vyčistite priestor okolo výrobku od oleja a nečistôt. Odstráňte nepotrebné predmety.
- Nainštalujte jasné označenia, ktoré informujú osoby v blízkosti, že prebieha údržba.
- V blízkosti si pripravte hasiace prístroje, zdravotnícke pomôcky a núdzový telefón.

Plán údržby

* = Všeobecná údržba vykonávaná operátorom. Pokyny sa neuvádzajú v tomto návode na obsluhu.

X = Pokyny sa uvádzajú v tomto návode na obsluhu.

O = Pokyny sa neuvádzajú v tomto návode na obsluhu. Údržbu zverte schválenému servisnému zástupcovi.

Údržba	Denne	Týždenne	Každých 6 mesiacov	Každých 12 – 36 mesiacov
Kontrola spínača zapnutia/vypnutia	*			
Kontrola bodov pripojenia a funkcií uzamknutia rukoväte.		*		
Kontrola bod pripojenia a funkcií uzamknutia závaží.		*		
Kontrola tlačidla núdzového zastavenia.	X			
Vyčistite vonkajšie plochy výrobku.	X			
Čistenie vnútornej plochy výrobku.			O	
Vykonajte všeobecnú kontrolu.	X			
Kontrola brúsnych kotúčov.	X			
Kontrola funkčnosti pohonného systému brúsnej hlavice.		X		
Servis pohonného systému brúsnych kotúčov.				O
Kontrola spojenia medzi podvozkom a brúsnou hlavicom.		*		

Čistenie produktu



VAROVANIE: Zablokovaný prívod vzduchu znižuje výkonnosť produktu a môže spôsobiť, že sa motor bude príliš zahrievať.

- Odstráňte materiál blokujúci všetky vzduchové otvory. Produkt musí byť dostatočne vychladnutý.
- Pred čistením vždy odpojte elektrickú zástrčku zo sieťovej zásuvky.
- Na čistenie výrobku nepoužívajte chemikálie.
- Elektrické súčasti nečistite vodou.
- Na konci pracovného dňa vždy vyčistite všetko vybavenie.
 - a) Výrobok nakláňajte, až kým nie sú riadidlá na podlahe.

- b) Vyberte diamantové nástroje a produkt chvíľu prevádzkujte pri najnižšej rýchlosti. Prevádzkujte produkt, aby sa znížilo množstvo prachu na povrchu brúsnej hlavy.
- c) Komponenty na spodnom povrchu brúsnej hlavy čistite vysokotlakovým čističom.



VAROVANIE: Vysokotlakový čistič nemierte priamo na tesnenia alebo miesta pripojenia.

Vykonanie všeobecnej kontroly

- Skontrolujte, či sú napájací kábel a predĺžovací kábel v dobrom stave a nie sú poškodené.
- Skontrolujte, či sú matice a skrutky dotiahnuté.
- Uistite sa, že plášť je v dobrom stave a bezpečný na prácu.
- Uistite sa, že kryt sa voľne pohybuje a je v správnej polohe voči podlahe.
- Uistite sa, že stredový zámok držiaka nástrojov je čistý a ľahko sa otáča.

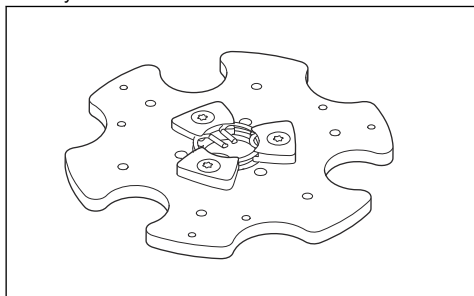

Pohonný systém pre brúsnu hlavu

Pohonný systém brúsnej hlavy je uzavretý systém. Ak máte problémy s pohonným systémom brúsnej hlavy, obráťte sa na svojho servisného diera Husqvarna .

Montáž a demontáž brúsnej hlavy



VÝSTRAHA: Po odstránení brúsnej hlavy nie je podvozok vyvážený. Uistite sa, že podvozok nespadne. Môže spôsobiť poranenie alebo poškodenie.

1. Podvozok zatlačte do blízkosti brúsnej hlavy.
2. Pretiahnite kábel motora cez štrbinu medzi brúsnou hlavou a podvozkom.

3. Podvozok úplne zatlačte k brúsnej hlavici (A).

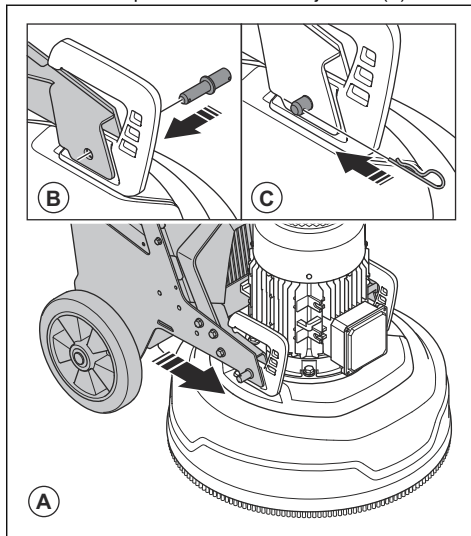

4. Na každú stranu brúsnej hlavy namontujte zaisťovacie skrutky (B).

5. Na každú stranu brúsnej hlavy pripevnite zaisťovacie kolíky (C).

6. Pripojte kábel motora z podvozku pomocou kábla motora od motora (D).

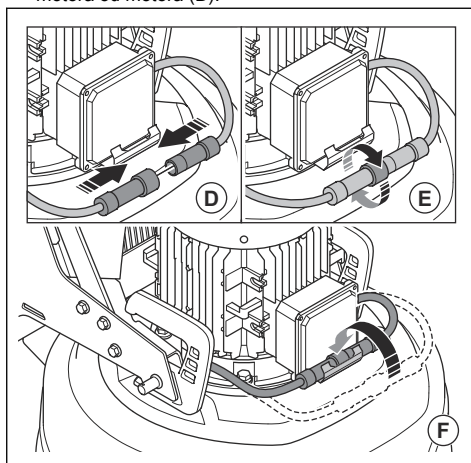

7. Uťahnite poistnú maticu (E) na kábli motora z podvozku v smere hodinových ručičiek.

8. Káble motora vložte do držiaka káblov (F).

9. Vyberte brúsnu hlavu v opačnom poradí.

Riešenie problémov

Problém	Príčina	Riešenie
Výrobok sa nedá spustiť.	Odpojený alebo poškodený predlžovací kábel.	Pripojte predlžovací kábel alebo ho, v prípade potreby, vymeňte.
	Tlačidlo núdzového zastavenia nie je aktivované.	Na ovládacom paneli stlačte tlačidlo núdzového zastavenia na jeho deaktiváciu.
	Bezpečnostný spínač v elektrickom kryte je otvorený.	Zatvorením bezpečnostného spínača uzavriete obvod.
Výrobok nie je ľahké udržať.	Na výrobku je nainštalovaný príliš malý počet diamantových nástrojov.	Zvýšením počtu diamantových nástrojov znížite zaťaženie výrobku a obsluhujúcej osoby.
	Hnací motor brúsenia nefunguje. Môže to byť spôsobené poruchou motora alebo poruchou kábla k motoru.	Skontrolujte, či je pripojený hnací motor brúsenia. Ak problém pretrváva, obráťte sa na schváleného servisného zástupcu.
	Pás je poškodený.	Ak je pás poškodený, nechajte ho vymeniť v servisnom stredisku. Rukou otáčajte jeden z brúsnych kotúčov. Ak všetky brúsne kotúče rotujú spolu, pás nie je poškodený. Ak 1 brúsny kotúč rotuje voľne, pás je poškodený.
	Do výrobku vstupuje iba jedna fáza. Výrobok neobdrží chybový kód a použije prúd motora <1 A. Ventilátor sa otáča pomaly.	Skontrolujte prívod napájania.
	Povrch alebo prevádzka výrobku spotrebúva príliš veľa jeho kapacity.	Upravte rýchlosť motora a/alebo rýchlosť pohybu výrobku po povrchu.
	Výrobok znie, akoby sa jeho rýchlosť príliš zvyšovala.	Hnací motor brúsenia nie je pripojený.
Hnací motor brúsenia nefunguje. Môže to byť spôsobené poruchou motora alebo poruchou kábla k motoru.		Skontrolujte, či je pripojený hnací motor brúsenia. Ak problém pretrváva, obráťte sa na schváleného servisného zástupcu.
Povrch je príliš hrubý alebo bol diamantový nástroj nesprávne nakonfigurovaný.		Miernym zatlačením držadla nadol zdvihnite brúsnu hlavicu z povrchu pri spustení výrobku.

Problém	Príčina	Riešenie
Výrobok zanecháva nepravidelný brúsny vzor.	Diamantové nástroje nie sú pripevnené správne alebo sú na brúsnych kotúčoch pripevnené v rôznych výškach.	Uistite sa, že sú všetky diamantové nástroje správne nainštalované a majú rovnakú výšku.
	Diamantové nástroje sú zmiešaného typu.	Uistite sa, že všetky segmenty obsahujú rovnaké diamantové zrno a spojivo. Ak sú diamantové segmenty drsné, drsné diamantové segmenty rozmiestnite rovnomerne. Výrobok spustíte na drsnom povrchu, až kým nebudú mať všetky segmenty rovnakú výšku.
	Živicové nástroje sú zmiešané alebo majú nežiaducu kontamináciu.	Uistite sa, že všetky živice majú rovnaké diamantové zrno a spojivo a že nedochádza ku kontaminácii. Ak chcete živicové nástroje vyčistiť, krátko ich spustíte na mierne drsnom povrchu.
	Brúsne kotúče sú opotrebované alebo poškodené.	Skontrolujte, či na brúsnych kotúčoch nie sú zlomené časti alebo príliš veľký pohyb.
Vo výrobku dochádza k náhlym nežiaducim pohybom.	Brúsne kotúče sú opotrebované alebo poškodené.	Skontrolujte, či na brúsnych kotúčoch nie sú poškodené časti a či sa príliš nepohybujú.
	Diamantové nástroje nie sú pripevnené správne alebo sú na brúsnych kotúčoch pripevnené v rôznych výškach.	Uistite sa, že sú všetky diamantové nástroje správne nainštalované a majú rovnakú výšku.
Uvoľnenie interného ističa.	Príliš vysoké zaťaženie alebo nedostatočné napájanie.	Skontrolujte prívod napájania.
		Znížte brúsny tlak, zvyšte počet diamantových nástrojov alebo zvyšte pevnosť spojení.

Preprava, skladovanie a likvidácia

Preprava



VÝSTRAHA: Počas prepravy buďte opatrní. Výrobok je ťažký a ak počas prepravy spadne alebo sa pohne, môže spôsobiť poranenie alebo poškodenie.

Na krátke vzdialenosti je možné výrobok premiestňovať na kolieskach. Pri dlhších vzdialenostiach výrobok počas prepravy nadvíhajte alebo ho položte na vozidlo.



VAROVANIE: Výrobok nikdy neťahajte za vozidlom.

- Pri premiestňovaní výrobku manuálne alebo na svahoch so sklonom buďte veľmi opatrní. Mierne svahy môžu viesť k rýchlemu pohybu, ktorý nie je možné ručne zabrzdiť.
- Počas prepravy výrobok bezpečne zaistíte. Presvedčte sa, že sa ním nedá pohnúť.
- Počas prepravy chráňte produkt nejakým druhom ochranného materiálu. Ochranný materiál ma chrániť

produkt pred poveternostnými vplyvmi, ako je dážď a sneh.

- Pri zdvíhaní výrobku vždy používajte zdvíhacie oko na výrobku.
- Nezdvíhajte výrobok za rukoväť, motor, podvozok alebo iné časti.
- Prepravu je najlepšie vykonať pomocou palet.
- Výrobok vždy zdvíhajte pomocou zdvíhu alebo vysokozdvížneho vozíka.
- Nepoužívajte vysokozdvížny vozík, ak výrobok nie je položený na palete alebo na vozíku. Môže to spôsobiť poškodenie brúsnych kotúčov a iných vnútorných súčastí.
- Počas prepravy musí byť brúsna hlavica na zemi. Aby ste zabránili poškodeniu blokovacieho mechanizmu držiaka nástrojov, majte ich namontované.

Nastavenie produktu do transportnej polohy

- Sklopte rukoväť nadol. Pozrite si časť *Nastavenie rukoväte a riadiel na strane 100*.

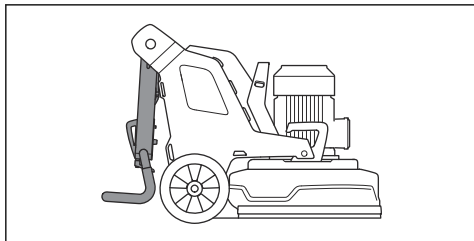

- Ak sú závažia pripevnené k výrobku, nastavte závažia do polohy vpred. Pozrite si časť *Nastavenie závažia na strane 104*.
- Uistite sa, že sa brúsna hlava dotýka povrchu.

Premiestňovanie výrobku nahor a nadol po rampe



VÝSTRAHA: Pri premiestňovaní výrobku so spusteným motorom nahor a nadol po rampe postupujte veľmi opatrne. Výrobok je ťažký a existuje riziko zranenia, ak výrobok spadne alebo sa pohybuje veľmi rýchlo.



VÝSTRAHA: Pri rampách s veľkým sklonom vždy používajte navijak. Nekráčajte ani nestojte pod výrobkom. Nezdržujte sa s výrobkom v nebezpečnej oblasti. Pozrite si časť *Bezpečnosť na pracovisku na strane 94*.



VÝSTRAHA: Výrobok na strmých svahoch nepoužívajte. Informácie o maximálnom uhle sklonu nájdete na typovom štítku výrobku.

- Výrobok, ktorý sa premiestňuje nadol po rampe, ovládajte pomaly dozadu.
- Výrobok, ktorý sa premiestňuje nahor po rampe, ovládajte pomaly dopredu.
- Na rampe výrobok neotáčajte o viac ako 45 °.

Zdvíhanie produktu



VÝSTRAHA: Uistite sa, že zdvíhacie vybavenie má správne technické parametre na bezpečné zodvihnutie výrobku. Hmotnosť výrobku je uvedená na jeho typovom štítku.



VÝSTRAHA: Neprechádzajte popod ani sa nezdržujte pod ani v blízkosti zdvihnutého výrobku. Iné osoby sa musia nachádzať v bezpečnej vzdialenosti od rizikovej oblasti. Pozrite si časť *Bezpečnosť na pracovisku na strane 94*.



VÝSTRAHA: Nedvíhajte poškodený výrobok. Závesné oko musí byť správne namontované a nesmie byť poškodené.

1. Nastavte výrobok do transportnej polohy. Pozrite si časť *Nastavenie produktu do transportnej polohy na strane 109*.
2. Zdvíhacie zariadenie pripevnite na závesné oko.

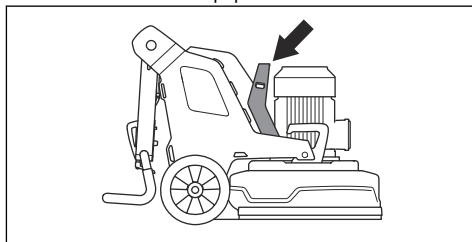

Pripojenie výrobku k prepravnému vozidlu

Výrobok je vybavený otvormi na popruhy, ktorými ho možno upevniť k prepravnému vozidlu.

1. Do otvorov pripevnite popruhy.

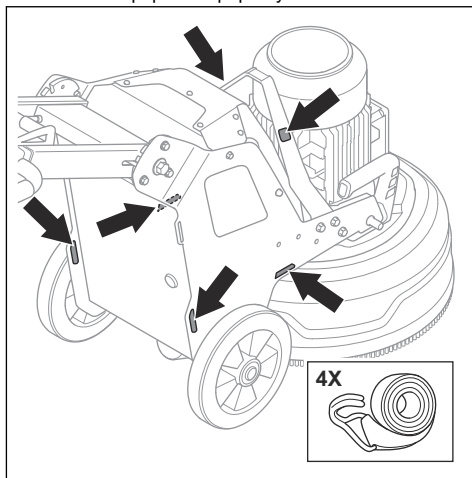

2. Sťahovacie popruhy upevnite k vozidlu a utiahnite.

Skladovanie



VAROVANIE: Výrobok neskladujte vonku. Výrobok vždy uchovávajte v interiéri.

- Výrobok skladujte na suchom mieste, ktoré je chránené pred mrazom.
- Pred uskladnením výrobok vyčistite a vykonajte kompletný servis.
- Brúsnu hlavicu držte nad zemou.
- Výrobok skladujte v uzamknutom priestore mimo dosahu detí a neoprávnených osôb.

Likvidácia

Symbols na výrobku alebo na obale výrobku označujú, že sa tento výrobok nesmie likvidovať ako domáci odpad. Musí sa odovzdať do príslušnej recyklačnej stanice pre recykláciu elektrických a elektronických zariadení.

Zaistením správnej likvidácie tohto výrobku pomôžete zabrániť potenciálnemu negatívnemu dopadu na životné prostredie a zdravie ľudí, ktorý by inak mohol byť dôsledkom nesprávnej likvidácie tohto výrobku. Podrobnejšie informácie o recyklácii tohto výrobku získate na mestskom úrade, od služby zaisťujúcej spracovanie domáceho odpadu alebo v predajni, kde ste výrobok zakúpili.

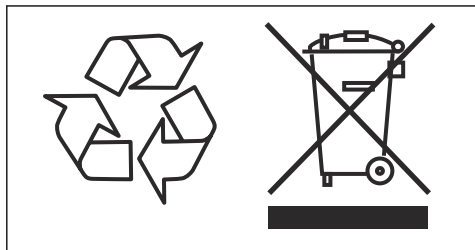

Technické údaje

Technické údaje

	PG 5 S 1x200-240 V	PG 5 PG 5 S 3x380-415 V
Výkon motora, kW / hp	2,2/3	4/5,5
Menovitý prúd, A	13	16
Menovité napätie, V	200 – 240	380 – 415
Fázy	1-fázový	3-fázový
Frekvencia, Hz	50 – 60	50 – 60
Hmotnosť, kg/lbs	169/373	183/403
Šírka brúsenia, mm/palce	500/19,7	500/19,7
Brúsny kotúč, mm/palce	3x230/9	3x230/9
Brúsny tlak celkom, kg/libry	66/146	75/165
Závažie v polohe 1 (dopredu), kg/libry	106/234	115/254
Závažie v polohe 2 (zvislé), kg/libry	81/179	90/198
Otáčky brúsneho kotúča, min./max. ot./min.	348 – 1160	348 – 1160
Otáčky brúsnej hlavice, min./max. ot./min.	31 – 102	31 – 102
Smer otáčania (zhora)	Brúsna hlavica: v smere hodinových ručičiek Brúsny kotúč: proti smeru hodinových ručičiek	Brúsna hlavica: v smere hodinových ručičiek Brúsny kotúč: proti smeru hodinových ručičiek
Maximálny sklon, stupne °	10	10
Kryt, IP	54	54
Odporúčaný odsávač prachu ¹³		
Nadstavec odsávača prachu, mm/palce	50/2	50/2
Min. prietok vzduchu, m ³ /h (CFM)	400/236	400/236
Min. podtlak, kPa/psi	26/3,8	26/3,8

¹³ Technické údaje pre odsávače prachu neopisujú definitívne skutočný výkon v priebehu času pre rozličné odsávače prachu. Pre Husqvarna príslušné výrobky OSHA nájdete objektívne údaje v časti www.husqvarnaccp.com/us.

Úroveň hlučnosti

Emisie hluku ¹⁴	
Nameraná úroveň hlučnosti L_W (dB(A))	92,4
Úroveň hlučnosti ¹⁵	
Hladina akustického tlaku pri uchu obslužného personálu, L_p (dB(A))	73,8
Úroveň vibrácií ¹⁶	
Rukoväť vpravo, m/s^2	0,8
Rukoväť vľavo, m/s^2	0,8

Rozmery výrobku

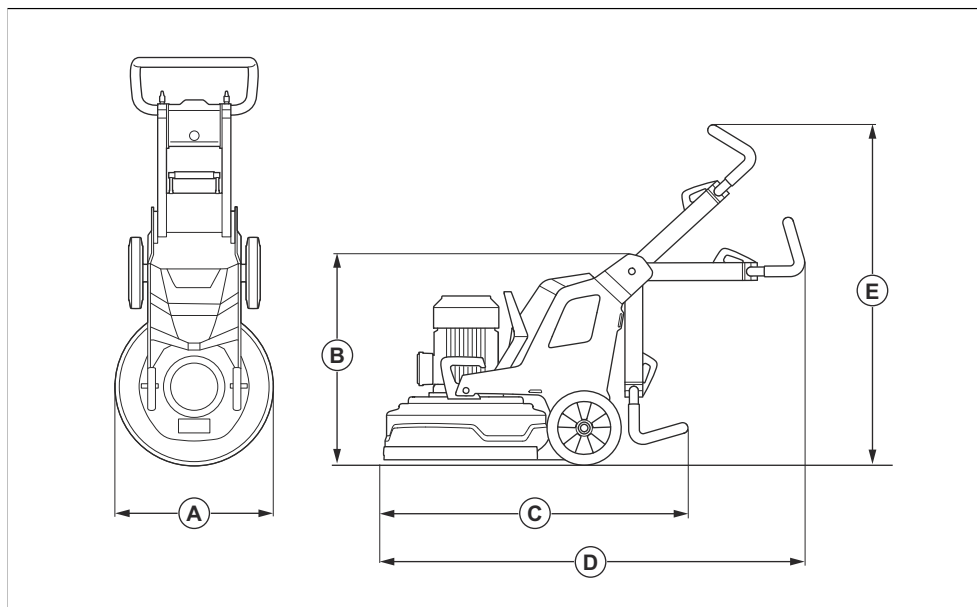

A	Šírka, mm/palce	560/22
B	Min. celková výška (rukoväť nasadená), mm/palce	735/28,9

¹⁴ Emisie hluku do okolia sa merajú ako akustický výkon podľa smernice EN 60335-2-72. Predpokladaná neistota merania 2,5 dB(A).

¹⁵ Hladina akustického tlaku podľa normy EN 60335-2-72. Predpokladaná neistota merania 4 dB(A).

¹⁶ Hladina vibrácií podľa EN 60335-1 a EN 60335-2-72. Uvádzané údaje pre ekvivalentný stupeň vibrácií majú typický štatistický rozptyl (štandardnú odchýlku) 1 m/s^2 . Hodnoty vibrácií platia pre manuálnu prevádzku.

C	Max. celková dĺžka (rukoväte nasadené), mm/palce	1015/40
D	Max. celková dĺžka (rukoväte vysunuté), mm/palce	1255/49,4
E	Max. celková dĺžka (rukoväte vysunuté), mm/palce	1260/49,6

Vyhlásenie o zhode

Vyhlásenie o zhode EÚ

My, Husqvarna, AB SE-561 82 Huskvarna, Švédsko,
tel.: +46 36 146500, vyhlasujeme s plnou
zodpovednosťou, že výrobok:

Popis	Podlahová brúska
Značka	HUSQVARNA
Typ/model	PG 5, PG 5 S
Identifikácia	Výrobné čísla od roku 2024 a novšie

plne spĺňa nasledujúce smernice a nariadenia EÚ:

Smernice/Nariadenia	Popis
2006/42/EC	„o strojových zariadeniach“
2014/30/EU	„o elektromagnetickej kompatibilite“
2011/65/EU	„o obmedzení používania určitých nebezpečných látok“

a že sa pri ňom uplatňujú nasledujúce normy a
technické špecifikácie;

EN ISO 12100:2010

EN 60335-2-72:2012

EN 61000-3-2:2014

EN IEC 61000-3-2:2019+A1:2021

EN 61000-3-3:2013+A1:2019+ A2:2021

EN 61000-6-2:2005/AC:2005

EN IEC 61000-6-2:2019

EN 61000-6-4:2007+A1:2011

EN IEC 61000-6-4:2019

Partille, 2024-05-24

Husqvarna AB, divízia stavebníctva (Construction
Division)

Zodpovedný za technickú dokumentáciu



Martin Huber

Riaditeľ výskumu a vývoja, Betónové povrchy a podlahy



www.husqvarnaconstruction.com

Původní pokyny
Eredeti útmutatás
Originalne instrukcije
Pôvodné pokyny

1143640-50

Rev. C



2024-05-28