



Husqvarna®



K 540i

EAC

ET	Kasutusjuhend	2-35
LT	Operatoriaus vadovas	36-69
LV	Lietošanas pamācība	70-103
RU	Руководство по эксплуатации	104-143

Sisukord

Sissejuhatus.....	2	Veotsing.....	29
Ohutus.....	5	Transportimine, hoiulepanek ja utiliseerimine.....	30
Kokkupanek.....	13	Tehnilised andmed.....	32
Töö.....	17	Lisavarustus.....	33
Hooldamine.....	26	Vastavusdeklaratsioon.....	34
Hooldus.....	29	Registreeritud kaubamärgid.....	35

Sissejuhatus

Seadme kirjeldus

Ketaslõikur on kaasaskantav käsi-ketaslõikur. Seade on akutoitega.

Toodet võib kasutada nii märgade kui ka kuivade tööde jaoks. Vt jaotist *Märglõikamine lk 24* ja *Kuivlõikamine lk 24*.

Sellel tootel on sisseehitatud ühenduvus. Vt jaotist *Integreeritud ühendatavus lk 5*.

Kasutusotstarve

Toodet kasutatakse kõvade materjalide (nt betoon, müüritis, kivi ja teras) lõikamiseks. Ärge kasutage toodet

muude tööde tegemiseks. Toodet tohivad kasutada üksnes kogenud elukutselised kasutajad.

Me teeme pidevalt tööd, et tõsta teie ohutust ja tõhusust töötamisel. Lisateabe saamiseks võtke ühendust hooldusesindajaga.

Märkus: Riiklikud/kohalikud õigusaktid võivad selle seadme kasutamist piirata.

Toote tutvustus K 540i

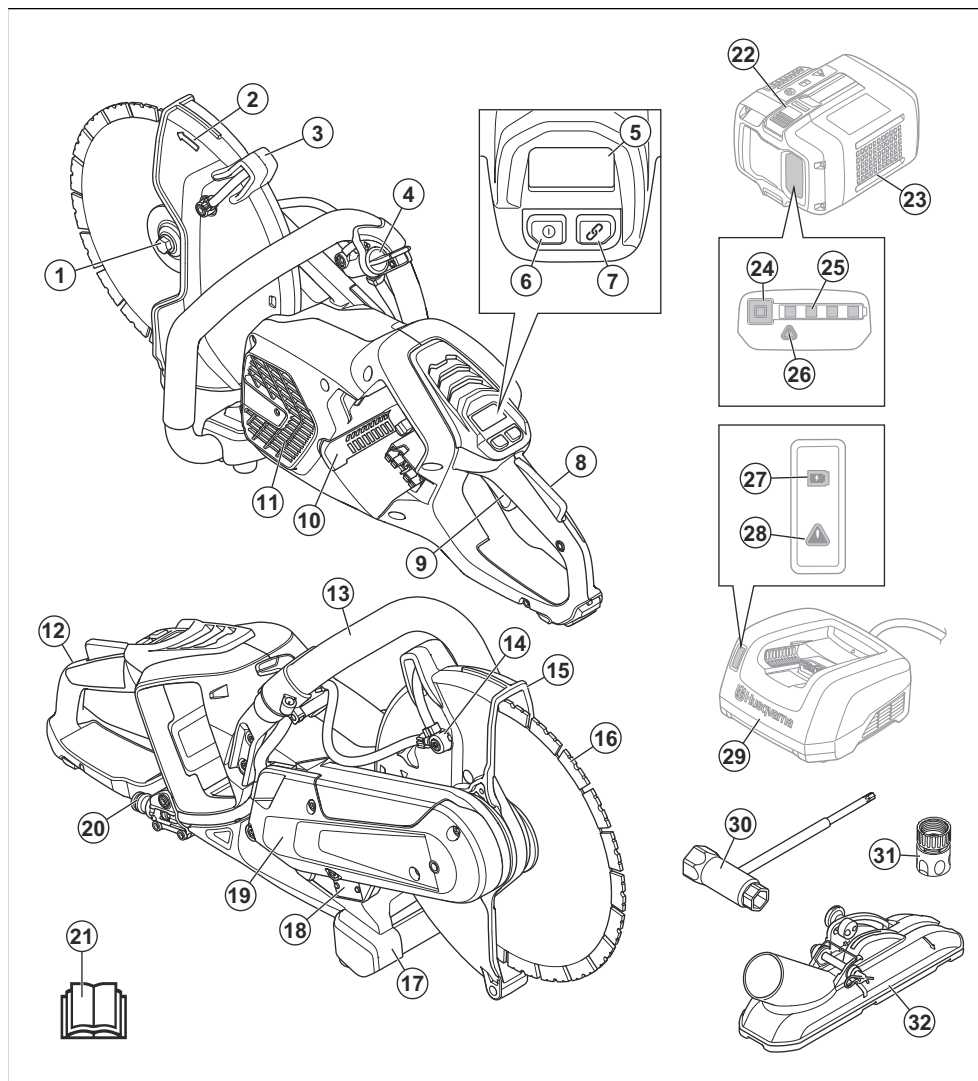

- | | |
|---|------------------------------|
| 1. Äärrik, spindli völliüks | 10. Akupesa |
| 2. Spindli pöörlemis-suund | 11. Mootori õhuvõtuava |
| 3. Käepide löikeketta kaitsme reguleerimiseks | 12. Tagumine käepide |
| 4. Veeklipp | 13. Esikäepide |
| 5. Juhtpaneel | 14. Veedüüs |
| 6. Toitenupp | 15. Lõikeketta kaitse |
| 7. Tarvikute toitenupp (ei kasutata) | 16. Lõikeketas |
| 8. Päästiku lukustus | 17. Maapinnatugi |
| 9. Päästik | 18. Andmesilt |
| | 19. Akupakk |
| | 20. Akupakk |
| | 21. Käesõiduki kasutusjuhend |
| | 22. Akupakk |
| | 23. Akupakk |
| | 24. Akupakk |
| | 25. Akupakk |
| | 26. Akupakk |
| | 27. Toitenupp |
| | 28. Toitenupp |
| | 29. Mootor |
| | 30. Kettakett |
| | 31. Kettakett |
| | 32. Kettakett |

19. Rihmakaitse
20. Filtriga veeühendus
21. Kasutusjuhend
22. Aku vabastamise nupp
23. Aku (ei kuulu komplekti)
24. Aku olek
25. Laadimisoleku märgutuli
26. Hoiatuse märgutuli
27. Laadimisoleku märgutuli
28. Hoiatuse märgutuli
29. Akulaadija (ei kuulu komplekti)
30. Lehtsilmusvõti
31. Veeeliitmik, GARDENA
32. Vaakumtarvik (ei kuulu komplekti)

Sümbolid tootel



HOIATUS! Toode võib olla ohtlik ja põhjustada kasutaja või kõrvaliste isikute ohtliku kehavigastuse või surma. Olge ettevaatlik ja kasutage toodet õigesti.



Enne seadme kasutamist lugege kasutusjuhend hoolikalt läbi ja veenduge, et oleksite juhistest aru saanud.



Kandke heakskiidetud kaitsekiivrit, kõrvaklappe, silmade kaitset ja hingamisteede kaitset. Vt jaotist *Isikukaitsevahendid lk 11*.



Lõikamisel tekib tolm. Tolm võib sissehingamisel põhjustada kehavigastusi. Kandke heakskiidetud hingamiskaitset. Tagage korralik õhutus.



Lõikeketta tekitatavad sädemed võivad süüdata kütuse, puidu, riided, kuiva rohu või muud tuleohtlikud materjalid.



HOIATUS! Tagasilöök võib olla ootamatu, kiire ja jõuline ning põhjustada eluohtlikke kehavigastusi. Enne toote kasutamist lugege läbi kasutusjuhendis toodud juhised ja veenduge, et need oleksid teile täielikult arusaadavad. Vt jaotist *Tagasiviskumine lk 17*.



Veenduge, et lõikeketas ei oleks pragusid ega muid kahjustusi.



Ärge kasutage ketassae lõikekettaid.



See toode vastab kehtivatele EL-i direktiividele.



See toode vastab kehtivatele UK direktiividele.



Kui toode kasutab Bluetooth® juhtmeta tehnikat. Sümbol Bluetooth® on näidatud toote nimesildil.



Keskkonnamärgis. Toode või toote pakend ei kuulu olmejäätmete hulka. Toimetage see elektri- ja elektroonikajäätmete ringlussevõtupunkti.

Märkus: Ülejäänud seadmel toodud sümbolid/ tähised vastavad teatud riikides kehtivatele sertifitseerimisnõuetele.

Andmesilt

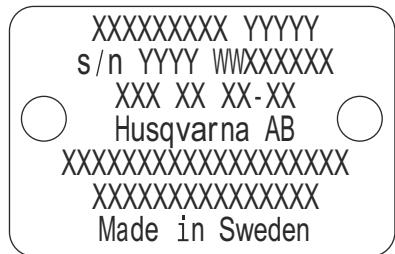

1. rida: mark, mudel
2. rida: seerianumber koos tootmiskuupäevaga – aasta, nädal, järjekorranumber
3. rida: tootenumber
4. rida: tootja
5. rida: n = väljundvõlli nimikiirus, p/min = pööret minutis, ø = ketta läbimõõt, spindli poldi keere
6. rida: maksimaalne ja nimipinge, DC = alalisvool
7. rida: päritoluriik

Integreeritud ühendatavus

Pilvepõhine varahalduslahendus Husqvarna Fleet Services™ annab masinapargi juhile ülevaate toodetest, mis on ühendatud kas integreeritud anduritega või järelturuanduritega. Andmevärava asendit või nutitelefoni saab kasutada ühendatud toodete asukoha tuvastamiseks. Andurid registreerivad sellised andmed nagu käitusaeag, hooldusvälbad jne. Lisateave pilvepõhise varahalduslahenduse kohta Husqvarna Fleet Services™, iOS-i või Androidi rakenduse allalaadimine Husqvarna Fleet Services veebilehelt <https://apps.apple.com/se/app/husqvarna-fleet-services/id1334672726> või <https://play.google.com/store/apps/details?id=com.husqvarna.hfsmobile&hl=en>. Lisateabe saamiseks võtke ühendust Husqvarna müügiesindajaga.

Selle toote mõned tüübid on ühendatud integreeritud Husqvarna Fleet Services™ anduriga, millel on

Bluetooth Low Energy (BLE) funktsioon. Lisateavet toote kasutamise kohta leiate jaotisest *Manusühenduvuse kasutamine teenusega Husqvarna Fleet Services™ lk 21*. Teavet BLE-tehnoloogia raadiospektri kohta vt *Integreeritud ühendatavus lk 32*.

Toote kahjustused

Me ei vastuta meie tootele tekitatud kahjude eest, kui:

- toodet on valesti parandatud;
- toote parandamisel on kasutatud osi, mis ei ole tootja poolt valmistatud või heaks kiidetud;
- tootel on kasutatud tarvikut, mis ei ole tootja poolt valmistatud või heaks kiidetud;
- toodet ei ole parandatud volitatud hoolduskeskuses või volitatud isiku poolt.

Ohutus

Ohutuse määratlused

Mõistetega „hoiatus“, „ettevaatus“ ja „märkus“ juhitakse tähelepanu eriti olulistele kohtadele kasutusjuhendis.



HOIATUS: Tähistab kasutusjuhendi juhiste eiramise korral kasutaja või kõrvalseisjate kehavigastuse või surmaga lõppeva õnnetuse ohtu.



ETTEVAATUST: Tähistab kasutusjuhendi juhiste eiramise korral seadme, muude esemete või läheduses asuvate objektide kahjustamise ohtu.

Märkus: Tähistab antud olukorras vajalikku lisateavet.

Üldised ohutusalsed märkused elektritööriistade kohta



HOIATUS: Lugege kõik ohutusalsed hoiatused ja kõik juhised läbi. Hoiatuste ja juhiste eiramine võib põhjustada elektrilöögi, tulekahju ja/või raskeid vigastusi.

Märkus: Hoidke kõik ohutusalsed märkused ja juhised edasiseks kasutamiseks alles. Märkustes kasutatud elektritööriista mõiste tähistab võrgutoitel (juhtmega) elektritööriista või akutoitel (juhtmeta) elektritööriista.

Tööala ohutus

- **Hoidke tööala puhas ja tagage hea valgustus.** Segamini või hämarad alad on õnnetusealdid.
- **Ärge kasutage elektritööriista plahvatusohtlikus keskkonnas, näiteks tuleohtlike vedelike, gaaside või tolmu läheduses.** Elektritööriistad võivad tekitada sädemeid, mis võivad tolmu või gaasid süüdata.
- **Hoidke elektritööriista kasutamise ajal lapsed ja kõrvalseisjad tööalast eemal.** Tähelepanu hajumine võib põhjustada kontrolli kaotamist.

Elektriohutus

- **Elektritööriista pistikud peavad sobima pistikupesaga. Ärge muutke pistikut mis tahes viisil. Ärge kasutage maandusega elektritööriistade puhul adapterpistikuid.** Muutmata pistikud ja sobivad pistikupesad vähendavad elektrilöögi ohtu.
- **Vältige kehalist kokkupuudet maandatud pindadega (nt torud, radiaatorid, elektripliidid ja külmikud).** Teie keha maandamise korral on elektrilöögi oht suurem.
- **Vältige elektritööriistade kokkupuudet vihma ja märgade tingimustega.** Tööriista pääsenud vesi suurendab elektrilöögi ohtu.
- **Kasutage juhett õigesti. Ärge kunagi kasutage juhett elektritööriista kandmiseks, tõmbamiseks või pistikupesast eemaldamiseks. Kaitske juhett kuumuse, õli, teravate servade ja liikuvate osade eest.** Kahjustatud või sõlmes juhe suurendab elektrilöögi ohtu.
- **Elektritööriistaga õues töötamisel kasutage välistingimustes kasutamiseks sobivat pikendusjuhet.** Välistingimustes kasutamiseks sobiva pikendusjuhtme kasutamine vähendab elektrilöögi ohtu.
- **Kui elektritööriista kasutamine niiskes keskkonnas on vältimatu, kasutage rikkevoolukaitsmega (RCD)**

kaitsud toidet. RCD kasutamine vähendab elektrilöögi ohtu.



HOIATUS: Ära kasuta masina pesemiseks survepesu, sest vesi võib siseneda elektrisüsteemi või mootoris ja põhjustada masinal kahjustusi või lühise.

- **Hoia end löikekettast eemal, kui seadme mootor on sisse lülitatud.**

Elektritööriista kasutamine ja hooldamine

- **Ärge suruge elektritööriista jõuga. Kasutage rakenduse jaoks asjakohast elektritööriista.** Õige elektritööriist teeb töö ära paremini, ohutumalt ja ettenähtud kiirusel.
- **Ärge kasutage elektritööriista, kui lülitit vajutamisel ei lülitu seade sisse ega välja.** Mis tahes elektritööriist, mida pole võimalik juhtida, on ohtlik ja tuleb viivitamatult parandada.
- **Enne kasutamist elektritööriista reguleerimist, tarvikute vahetamist või hoialepanekut eemaldage pistik toiteallikast ja/või aku elektritööriista küljest.** Taolised ennetavad ohutusmeetmed vähendavad elektritööriista tahtmatu käivitamise ohtu.
- **Hoidke elektritööriista, mida te parasjagu ei kasuta, lastele kättesaamatus kohas ja ärge lubage elektritööriista kasutada isikutel, kes ei oska seda kasutada või pole neid juhiseid läbi lugenud.** Elektritööriistad on koolitamata kasutajate käes ohtlikud.
- **Kandke elektritööriista eest hoolt. Veenduge, et liikuvad osad poleks valesti joondunud või kinni küllunud, osad poleks murdunud ja et ei esineks muid elektritööriista töötamist mõjutada võivaid tegureid.** Kahjustuse korral laske elektritööriist enne kasutamist remontida. Paljude õnnetuste põhjuseks on halvasti hooldatud elektritööriistad.
- **Hoidke löikevahendid teravad ja puhtad.** Nõuetekohaselt hooldatud teravate lõikeservadega lõikevahendite kinnikiilumise tõenäosus on väiksem ja neid on hõlpsam juhtida.
- **Järgige elektritööriista, tarvikute, tööriistaotsikute jm kasutamisel neid juhiseid ning arvestage töötingimuste ja -ülesandega.** Elektritööriista kasutamine muuks kui ettenähtud otstarbeks võib põhjustada ohtliku olukorra.
- **Hoidke käepidemed ja haardepinnad kuivad, puhtad ning õli- ja määrdevabad.** Libedate käepidemete ja haardepindade korral ei ole ootamatutes olukordades võimalik tööriista ohutult käsitseda ja juhtida.
- **Seadme algset konstruktsiooni ei tohi ilma tootja heakskiiduta mitte mingisugusel asjaoludel muuta.** Kasutage ainult originaalvaruosi. Lubamatud muudatused ja/või lisatarvikud võivad põhjustada kasutaja ja teiste isikute raskeid või isegi eluohtlikke kehavigastusi.
- **Veenduge, et tööpiirkonnas ega lõigatavas materjalis ei kulge torusid ega elektrijuhtmeid.**
- **Enne tööde alustamist tehke alati kindlaks ja tähistage gaasitorude kulgemisteed.** Gaasitorude läheduses lõikamisega kaasneb alati oht. Plahvatusohtu vältimiseks jälgige hoolikalt, et lõikamisel ei tekiks sädemeid. Keskenduge täielikult

Inimeste kaitsmine

- **Olge elektritööriista kasutamisel tähelepanelik, jälgige oma tegevust ja kasutage tervet mõistust.** Ärge kasutage elektritööriista, kui olete väsinud või uimasite, alkoholi või ravimite mõju all. Hetkeline tähelepanematus elektritööriistade kasutamise ajal võib lõppeda tõsiste kehavigastustega.
- **Kasuta isikukaitselahendeid. Kasutage alati kaitseprille.** Asjakohastes tingimustes kaitsevahendite (nt tolmu mask, mittelibisevad turvajalatsid, kiiver või kõrvaklapid) kasutamine vähendab kehavigastuste ohtu.
- **Vältige soovimatut käivitumist. Enne seadme ühendamist toiteallika või akuga, üles tõstmist või kandmist veenduge, et lülitit on väljalülitatud asendis.** Elektritööriista kandmine selliselt, et sõrm on toitelülilil, või lülitiga varustatud elektritööriistade pingestamine, võib lõppeda õnnetusega.
- **Eemaldage enne elektritööriista sisselülitamist kõik reguleerimis- ja nutrivõtmed.** Elektritööriista pöörleva osa külge jäetud nutri- vm võti võib põhjustada kehavigastusi.
- **Ärge küünitage liiga kaugemale. Säilitage kogu aeg kindel jalgealune ja tasakaal.** See annab ootamatutes olukordades parema kontrolli elektritööriista üle.
- **Kandke nõuetekohaseid riideid. Ärge kandke lahtiseid rõivaid ega ehteid. Hoidke juuksed, rõivad ja kindad liikuvatest osadest eemal.** Lahtised rõivad, ehted või pikad juuksed võivad liikuvate osade vahele kinni jääda.
- **Kui seadmetel on ühendus tolmu eemaldus- ja kogumisseadmete jaoks, veenduge, et need on ühendatud ja neid kasutatakse õigesti.** Tolmukogumise kasutamise abil saab vähendada tolmu seotud ohte.
- **Ärge muutuge tööriistade sagedasest kasutusest hooletuks ja ärge ignoreerige tööriistade ohutu kasutamise põhimõtteid.** Hooletu tegevus võib ka murdosa sekundi jooksul põhjustada tõsiseid kehavigastusi.
- **Sõltuvalt tööriista kasutusviisist võib mootortööriista kasutamise ajal tekkiv vibratsioon seadme dokumentatsioonis esitatud koguväärtusest erineda.** Kasutajad peaksid välja selgitama isikukaitsemeetmed, mis põhinevad eeldatavatel tegelikel töötingimustel (arvestada tuleb töötüki kõiki etappe – lisaks täisvõimsusega töötamisele loeb ka see aeg, mil seade on välja lülitatud, ja see aeg, kui seade töötab tühikäigul).

tööülesandele. Hooletus võib põhjustada raske kehavigastuse või surma.

Akutööriistade kasutamine ja hooldamine

- **Kasutage laadimiseks ainult tootja soovitatud laadijat.** Ühte tüüpi aku laadimiseks sobiv laadija võib koos teist tüüpi akuga kasutades tuleohtu põhjustada.
- **Kasutage mootorööriistades vaid spetsiaalselt neile loodud akusid.** Teisi akukogumeid kasutades riskite vigastuste ja tulekahjuga.
- **Kui aku pole hetkel kasutuses, hoidke seda eemal teistest metall-esemetest (nt kirjklambrid, mündid, võtmed, naelad, kruvid vms väikesed metall-esemed), mis võiksid akuklemme omavahel ühendada.** Akuklemme lühistamine võib põhjustada põletushaavu või tulekahju.
- **Väärkasutamise korral võib akut vedelikku lekkida; vältige kokkupuudet.** Kokkupuute korral loputage kannatada saanud kohta veega. Kui vedelik satub silma, loputage silma veega ja pöörduge arsti poole. Akust lekkinud vedelik võib põhjustada ärritust või põletushaavu.
- **Ärge kasutage defektselt või muudetud akut või tööriista.** Kahjustatud või muudetud akut võivad käituda ettearvamatult ning põhjustada tule-, plahvatus- või vigastusohu.
- **Ärge laske akul või tööriistal puutuda kokku tulega või liiga kõrgete temperatuuridega.** Kokkupuude üle 130 °C temperatuuriga võib põhjustada plahvatuse.
- **Järgige kõiki laadimisjuhiseid ja ärge vahetage akut või tööriista temperatuuril, mis jääb väljapoole juhistes kirjeldatud temperatuurivahemikku.** Aku laadimine valesti või väljaspool selleks ettenähtud temperatuurivahemikku võib akut kahjustada ja suurendada tuleohtu.

Hooldus

- **Laske elektritööriista hooldada vastava väljaõppega remontijal, kes tohib kasutada ainult identseid asenduososi.** See tagab elektritööriista ohutuse säilimise.
- **Ärge kunagi hooldage kahjustatud akusid.** Akusid võivad hooldada üksnes tootja või volitatud teenusepakkujad.

Ketaslõikuri ohutusalsed hoiatused

- **Maksimaalse ohutuse tagamiseks tuleb tööriista komplekti kuuluv kaitsekate paigaldada kindlalt tööriista külge nii, et kasutaja poole oleks suunatud võimalikult väike kettaosa. Minge ise ja suunake kõrvalseisjad lõikeketta pöörlemistasandist eemale.** Kaitsekate kaitseb kasutajat murdunud lõikeketta tükide eest ja kettaga juhusliku kokkuputumisest.
- **Kasutage elektritööriistaga ainult seotud tugevdatud või teemantlõikekettaid.** Isegi kui mõne lisatarviku

saab elektritööriista külge kinnitada, ei taga see ohutut kasutamist.

- **Lisatarviku nimikiirus peab vastama vähemalt elektritööriistale märgitud maksimumkiirusele.** Kui lisatarvikut kasutatakse nimikiirusest suuremal kiirusel, võib see puruneda ja laiali paiskuda.
- **Kettaid tohib kasutada ainult ettenähtud otstarbeks.** Näiteks ärge kasutage lõikeketta külge lihvimiseks. Abrasiivsed lõikekettad on ette nähtud servaga lihvimiseks, lõikeketta küljele mõjuva jõu tõttu võib lõikeketas puruneda.
- **Kasutage alati kahjustusteta kettaäärkuid, mis on valitud kettale vastava läbimõõduga.** Õige suurusega kettaäärkuid toetavad ketast ja vähendavad selle purunemise tõenäosust.
- **Ärge kasutage kulunud tugevdatud kettaid, mis on pärit suurematel elektritööriistadel.** Suurema elektritööriista jaoks mõeldud kettad ei sobi kasutamiseks väiksema tööriista suurema kiirusega ja võivad lõhkeda.
- **Lisatarviku välisläbimõõt ja paksus peavad olema teie elektritööriista võimsusvahemikus.** Vale suurusega lisatarvikuid ei saa piisavalt hästi kaitsta ega käsitseda.
- **Ketta ja ääriku keskava suurus peab vastama elektritööriista spindli suurusele.** Kettad ja äärikud, mille keskava suurus ei vasta elektritööriista kinnitusele, ei ole tasakaalus, vibreerivad liigselt ja võivad muutuda juhitamatuks.
- **Ära kasuta kahjustatud kettaid.** Enne iga kasutuskorda kontrollige, et kettal pole võimalikke tükkeid ja pragusid. Kui elektritööriist või lõikeketas kukub maha, kontrollige kahjustuste olemasolu või paigaldage terve lõikeketas. Pärast lõikeketta kontrollimist ja paigaldamist minge ise ja suunake kõrvalseisjad lõikeketta pöörlemistasandist eemale ja käivitage elektritööriist üheks minutiks maksimumkiirusel ilma koormuseta. Kahjustatud lõikeketas laguneb tavaliselt selle testi käigus.
- **Kandke isikukaitsevarustust. Olenevalt rakendusest kasutage näokaitset, kaitse- või ohutusprille.** Vastavalt vajadusele kannake tolmumaski, kõrvakaitse, kindaid ja tööprille, mis kaitsevad väljapaiskuvate väikeste töödeldava detaili osade eest. Silmade kaitse peab peatama eri tööde käigus tekkiva lendava prahi. Tolmumask või respiraator peab suutma filtreerida töö käigus tekkivaid osakesi. Pikaajaline vali müra võib põhjustada kuulmiskadu.
- **Hoidke kõrvalseisjad tööalast ohutus kauguses.** Kõik tööalale tulijad peavad kandma isikukaitsevarustust. Töödeldava detaili või lõikeketta osad võivad paiskuda laiali ja põhjustada vigastusi ka väljaspool vahetut tööala.
- **Hoidke elektritööriista ainult isoleeritud haardepindadest, kui teostate toimingut, mille käigus võib lõiketarvik puutuda kokku peidetud kaablite või enda juhtmega.** Lõiketarvik, mis puutub kokku voolu all kaabliga, võib juhtida voolu elektritööriista metallosadesse ja see võib põhjustada kasutajale elektrilöögi.

- **Hoia juhe pöörlevast tarvikust eemale.** Juhitavuse kaotamisel võib juhe katkeda või takerduda ning see võib tõmmata käe löikeketasse.
- **Ärge kunagi asetage elektritööriista maha enne, kui tarkiv on täielikult seiskunud.** Pöörlev löikeketas võib haarata pinda ja tõmmata elektritööriista teie kontrolli alt välja.
- **Ärge käivitage elektritööriista, kui kannate seda enda küljel.** Juhuslik kokkupuutumine pöörleva tarvikuga võib põhjustada riiete takerdumise ja tõmmata tarviku vastu teie keha.
- **Puhastage regulaarselt elektritööriista õhuavasid.** Mootori ventilaator tõmbab tolmu korpusesse ja seadmesse kogunenud liigne metallipulber võib tekitada elektritriihu.
- **Ärge kasutage elektritööriista kergsüttivate materjalide lähedal.** Sädemed võivad materjalid süüdata.

Tagasiviskumine ja sellega seotud hoiatused

- **Tagasiviskumine on löikeketta äkiline reaktsioon kinnijäämisele või kinnikiilumisele.** Kinnijäämine või kinnikiilumine põhjustab pöörleva ketta järsu seiskumise, mis omakorda põhjustab kinnijäämispunkti elektritööriista kontrollimatu jõulise liikumise löikeketta pöörlemisele vastupidises suunas.
- **Näiteks kui abrasiivne löikeketas jääb kinni või kiilub kinni töödeldava detaili sisse, võib kinnijäämispunkti sisenev löikeketas kaevuda materjali pinda, mis võib põhjustada ketta väljaronimise või väljalöömise.** Löikeketas võib hüpata edasi või kasutajat eemale olenevalt löikeketta liikumisest kinnijäämispunkti. Sellistes tingimustes võivad abrasiivsed löikekettad ka puruneda.
- **Tagasiviskumise põhjuseks on elektritööriista väärkasutamine ja/või valed töövõtted või -tingimused ning selle vältimiseks tuleb järgida alljärgnevat ettevaatusabinõusid.**
- **Hoidke elektritööriista kõvasti kinni ja paigutage oma keha ja käsi nii, et saaksite tagasiviskumisjõule reageerida.** Tagasiviskumise või käivitamise reaktsioonimomendi maksimaalseks ohjamiseks kasutage alati lisakäepidet, kui see on olemas. Õigete ettevaatusabinõudega suudab kasutaja ohjata reaktsioonimomenti või tagasiviskumist.
- **Ärge kunagi pange kätt pöörleva tarviku lähedale.** Tarviku tagasiviskumisel võib see tabada teie kätt.
- **Ärge hoidke keha löikeketta pöörlemistasandis.** Tagasiviskumine heidab kinnijäämispunkti tööriista löikeketta pöörlemisele vastupidises suunas.
- **Olge eriti ettevaatlik nurkade, teravate servade jms töötlemisel.** Vältige tarviku vappumist ja kinnijäämist. Nurgad, teravad servad või vappumine võivad põhjustada pöörleva tarviku kinnijäämise ja selle üle kontrolli kaotamise või tagasiviskumise.
- **Ärge kinnitage ketiga löikeketas puidule, segmenteeritud teemantketast, mille väline vahe on**

üle 10 mm või hammastega saeketast. Seda tüüpi löikekettad põhjustavad sageli tagasiviskumist ja kontrolli kaotamist.

- **Ärge laske löikekettal kinni jääda ega rakendage liigset jõudu.** Ärge üritage teha liiga sügavat lõiget. Löikekettale liigse pinge avaldamine suurendab koormust ja vastuvõtlikkust vändumisele või löikeketta kinnijäämisele lõikesse ning tagasiviskumise ja purunemise ohtu.
- **Kui löikeketas jääb kinni või kui katkestate mistahes põhjusel löikamise, lülitage elektriseade välja ja hoidke seda liikumatult kuni löikeketta täieliku seiskumiseni.** Ärge üritage eemaldada löikeketast löikamiskohast, kui ketas liigub, sest see võib põhjustada tagasiviskumise. Tehke kindlaks löikeketta kinnijäämise põhjus ja kõrvaldage see.
- **Ärge jätkake löikamist, kui löikeketas on töödeldava detaili sees.** Laske löikekettal saavutada täispöörded ja sisenege alles siis löikamiskohta. Kui käivitite elektritööriista sel ajal kui löikeketas on töödeldava detaili sees, võib löikeketas kinni jääda, üles hüpata või tagasi viskuda.
- **Toestage paneelid või suured detailid, et vähendada löikeketta kinnijäämise ja tagasiviskumise ohtu.** Suured detailid võivad oma raskuse all kokku vajuda. Mõlemale poole löikeketast tuleb paigaldada detaili alla löikejoone lähedale ja mõlemasse otsa toed.
- **Olge eriti ettevaatlik olemasolevatesse seintesse või muudesse varjatud kohtadesse avade löikamisel.** Läbitungiv löikeketas võib lõigata gaasi- või veetorusid, elektrijuhtmeid või tagasilööki põhjustavaid esemeid.

Üldised ohutuseeskirjad



HOIATUS: Enne toote kasutamist loe läbi järgnevad hoiatused.

- Ketasilöikur on ohtlik tööriist, kui seda hooletult või valesti kasutada, ja võib põhjustada ohtlikke või surmavaid kehavigastusi. Seepärast on väga tähtis, et loete käsitsemisõpetuse põhjalikult läbi ja saate kõikidest eeskirjadest korralikult aru. Esmakordsetel kasutajatel on soovitatav enne toote kasutamist omandada praktilised teadmised.
- Ärge tehke sellele tootele muudatusi. Tootja heakskiiduta muudatused võivad põhjustada tõsiseid kehavigastusi või surma.
- Ärge kasutage toodet, kui on võimalik, et teised isikud on seadmes muudatusi teinud.
- Kasutage ainult originaaltarvikuid ja originaalvaruosi. Tootja heakskiiduta tarvikud ja varuosad võivad põhjustada tõsiseid kehavigastusi või surma.
- Hoidke toode puhas. Veenduge, et märgid ja tähised oleksid selgelt loetavad.
- Ärge kunagi lubage toodet kasutada või hooldada lastel ega teistel isikutel, kes pole vastavat koolitust saanud.

- Ärge lubage kellelgi toodet kasutada enne, kui ta on lugenud kasutusjuhendit ja selle sisu endale selgeks teinud.
- Lubage ainult volitatud isikutel toodet kasutada.
- Ketasilokuri ohutusvahemaa on 15 m / 50 jalga. Veenduge, et tööalas ei ole loomi ega kõrvalseisjaid.
- Toodet tekitab töötades elektromagnetvälja. Teatud tingimustel võib väli häirida aktiivsete või passiivsete meditsiiniliste implantaatide tööd. Raskete või surmaga lõppevate kehavigastuste ohu vähendamiseks soovime meditsiinilisi implantaate kasutataval inimestel pidada enne selle toote kasutamist nõu oma arsti ja implantaadi valmistajaga.
- Kasutusjuhendis olev teave ei asenda erialaseid teadmisi ja oskusi. Kui teil tuleb seadmega töötamisel ette olukord, kus tunnete ennast ebakindlalt, peatage töö ja küsige asjatundja käest nõu. Pöördu hooldusesindusse. Ärge võtke ette töid, mille tegemisel te ei tunne ennast kindlalt.

Aku ohutus



HOIATUS: Enne toote kasutamist lugege läbi järgmised hoiatused.



HOIATUS: Kahjustatud aku võib plahvatada ja põhjustada kehavigastusi. Kui aku on deformeerunud või kahjustatud, pöörduge Husqvarna volitatud hooldustöökotta.

- Kasutage ainult toote jaoks soovitatud Husqvarna BLi akusid. Akud on kodeeritud.
- Kasutage seadmes ainult originaalakusid. Aku asendamine vale tüüpi akuga võib põhjustada plahvatusohu. Lisateabe saamiseks võtke ühendust edasimüüjaga.
- Kasutage Husqvarna BLi seadmete vooluallikana üksnes taastatavaid Husqvarna akusid. Kehavigastuse vältimiseks ärge kasutage akut muude seadmete toiteallikana.
- Elektrilöögihoit. Ärge ühendage akuklemme võtmete, kruvide või muude metallesemetega. See võib tekitada akus lühise.
- Aku lekke korral vältige vedeliku kokkupuudet keha ja silmadega. Kui vedelik satub kehale, puhastage kokkupuutunud ala rohke veega ja seejärel pöörduge arsti poole.
- Aku läheduses kandke kaitseprille. Kui akuhape satub silma, ärge hõõruge silmi, vaid loputage neid veega vähemalt 15 minutit. Pöörduge arsti poole.
- Ärge kasutage mittetaastatavaid akusid.
- Ärge tehke akut muudatusi.
- Ärge asetage esemeid aku õhuavade sisse ja ette.
- Vältige aku kokkupuudet otsese päikesevalguse, kuumuse ja lahtise leegiga. Aku võib tekitada

plahvatuse ja põhjustada põletusi ja/või keemilisi põletusi.

- Vältige aku kokkupuudet vihma ja märja keskkonnaga.
- Vältige aku kokkupuudet mikrolainete ja kõrgsurvega.
- Ärge demonteerige ega lõhkuge akut.
- Kasutage akulaadijat üksnes juhul, kui ümbritsev temperatuur on vahemikus -10...40 °C.
- Ärge puhastage akut või akulaadijat veega. Vt jaotist *Aku ja akulaadija puhastamine lk 27*.
- Ärge kasutage akusid, mis on kahjustatud või mis ei tööta korralikult.
- Ladustage akusid eemal metallesemetest (nt naelad, kruvid, ehted).
- Hoidke aku eemal lastest.
- Kinnitage aku õigesti. Valesti paigaldatud aku võib tekitada akus lühise.

Akulaadija ohutus



HOIATUS: Lugege läbi kõik ohutushoiatused ja kõik juhised. Hoiatuste ja juhiste eiramine võib põhjustada elektrilöögi, tulekahju ja/või raskeid vigastusi.

- Ohutuseeskirjade eiramine võib kaasa tuua elektrilöögi või lühise.
- Kasutage ainult seadme tarnekomplekti kuuluvat akulaadijat. Kasutage Husqvarna asendusakude laadimiseks ainult Husqvarna QC-laadijaid.
- Ärge püüdke akulaadijat lahti monteerida.
- Ärge kasutage akulaadijat, mis on kahjustatud või ei tööta korralikult.
- Ärge tõstke akulaadijat toitejuhtmest hoides. Akulaadija võrgupistikupesast lahutamiseks tõmmake pistikut. Ärge tõmmake toitekaablist.
- Vältige juhtmete ja pikendusjuhtmete kokkupuudet vee, õli ja teravate servadega. Jälgige, et juhe ei jääks uste, värvate jms vahele.
- Ärge kasutage akulaadijat tuleohtlike või korrosiooni tekitavate materjalide läheduses. Veenduge, et akulaadija poleks kinni kaetud. Suitsu või tule tekke korral eemaldage pistik akulaadijast.
- Laadige akut ainult hea õhuvahetusega siseruumis ja päikesevalguse eest kaitstuna. Ärge laadige akut õues. Ärge laadige akut märjas keskkonnas.
- Laadige akut ainult siis, kui keskkonna temperatuur on vahemikus 5 °C / 41 °F ja 40 °C / 104 °F. Kasutage laadijat hea õhutusega, kuivas ja tolmuvas keskkonnas.
- Ärge asetage esemeid akulaadija õhuavade sisse ja ette.
- Ärge kunagi ühendage akulaadija klemme metallesemete külge, vastasel korral võib akulaadija lühistuda.
- Ärge laadige akulaadijas mittelaeatavaid akusid ega kasutage neid seadmes.

- Kasutage heakskiidetud ja kahjustamata pistikupesasid.

Ohutusjuhised kasutamisel



HOIATUS: Lugege läbi kõik ohutushoiatused ja kõik juhised. Hoiatuste ja juhiste eiramine võib põhjustada elektrilöögi, tulekahju ja/või raskeid vigastusi.

- Ärge kunagi lõigake asbestmaterjale.
- Kuivlõikamisel tuleb tagada ohutu tolmueemaldus.
- Kasutusjuhendis olev teave ei asenda erialaseid teadmisi ja kogemusi. Kui te ei tunne end antud olukorras ohutult, seisake toode. Ärge kasutage seadet tundmatutes olukordades.
- Kui teil tekib seadme kasutamisega seoses küsimusi, pöörduge hooldusesindaja või Husqvarna poole. Me saame teile anda kogu vajaliku teabe seadme ohutu kasutamise ja parimate tulemuste saamise kohta.
- Ärge kasutage toodet, akut ega akulaadijat, mis on kahjustatud või ei tööta korralikult.
- Ärge puudutage pöörlevat lõikeketast. See võib põhjustada raske kehavigastuse või surma.
- Hoiduge seadme kasutamisest halva ilmaga, nt tihe udu, tugev vihm, tugev tuul või suur külm. Halb ilm toob kaasa ohud nagu jääne maapind.
- Ärge käivitage seadet, kui kõik katted ja kaitsekatted pole õigesti paigaldatud.
- Vaadake ringi. Veenduge, et puuduks igasugune oht, et inimesed või loomad saaksid seadme vastu puutuda või mõjutada teid seadme käsitsemisel.
- Ärge lubage lapsi seadme lähedale või neil seda kasutada. Seadet on lihtne käivitada. See tähendab raskete vigastuste tekke ohtu.
- Eemaldage aku, kui seade pole täielikult teie vaateväljas. Eemaldage aku, kui te ei kasuta seadet pikemat aega.
- Et hoida seadet kindlalt kontrolli all, peab jalgealune olema stabiilne. Ärge kasutage seadet redelil seistes. Ärge kasutage seadet, kui jalgealune pole stabiilne.
- Ärge töötag seadmega õlgadest kõrgemal.

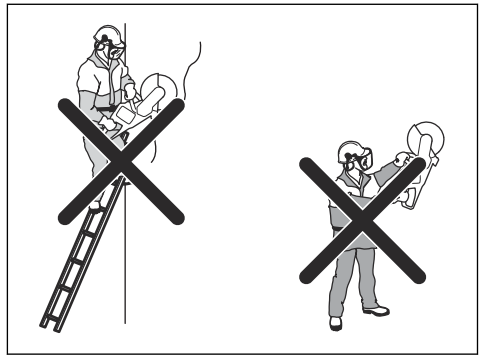

- Ettevaatamatuse korral suureneb tagasilöögi oht.



- Ärge hoidke seadet ainult ühe käega. Ühe käega hoides ei saa seadet turvaliselt käitseda.
- Ärge kasutage seadet olukorras, kus te ei saaks õnnetuse korral abi.
- Veenduge, et saate turvaliselt liikuda. Uurige ümbritsevaid olusid ja ümbritsevat ala, et seal ei leiduks takistusi.
- Tugeva vibratsiooniga töötamine võib põhjustada vereringe- või närvikahjustusi, eriti neil, kel on vereringehäireid. Pöörduge arsti poole, kui ilmneb nähte, mis võivad olla vibratsioonist põhjustatud. Sellisteks sümptomiteks on näiteks tundetus, surin, torkiv tunne, valu, nõrkus, muutused nahavärvis või naha seisukorras. Nimetatud nähtused esinevad tavaliselt sõrmedes, käelabades ja randmetes. Külmalaga võivad need nähud tugevneda.
- Kõiki olukordi, mis võivad seadme kasutamisel ette tulla, pole võimalik kirjeldada. Olge alati ettevaatlik ja toimige arukalt.

Märkus: Pärast tööriista kasutamist peab kõrvaklapid kõrvadelt eemaldama kohe pärast lõikamist, et hääled ja hoiatussignaalid oleksid kuulavad.

Isikukaitsevahendid



HOIATUS: Enne toote kasutamist lugege läbi järgnevad hoiatused.

- Seadmega töötamisel kasutage alati ettenähtud isikukaitsevahendeid. Isikukaitsevarustus ei välista õnnetusi, kuid vähendab vigastuse astet. Paluge õige varustuse valimiseks nõu hooldusesindajalt.
- Kandke heakskiidetud kaitsekiivrit.
- Kandke heakskiidetud kõrvaklappe. Pikaajaline müra võib tekitada püsiva kuulmiskahjustuse. Kui kasutate kõrvaklappe, olge tähelepanelik hõigete ja hoiatussignaalide suhtes. Mootori seiskumisel võtke kuulmiskaitse kohe ära.
- Kasutage heakskiidetud silmade kaitset, et vähendada lendavatest esemetest tulenevate vigastuste ohtu. Näomaski kasutamisel tuleb lisaks kanda ka heakskiidetud kaitseprille. Kooskõlastatud kaitseprillide all mõeldakse selliseid prille, mis vastavad standardile ANSI Z87.1 USA-s või EN 166 Euroopa Liidu riikides. Visiir peab vastama standardile EN 1731.
- Kasutage tugevaid kindaid.
- Kandke heakskiidetud hingamisteede kaitset. Lõikurite, lihvimismasinat, puuride ning muude materjalide lihvimise ja vormimise seadmete kasutamisel võib tekkida tolm või gaase, mis sisaldavad kahjulikke keemilisi aineid. Kontrollige töödeldava materjali olemust ja kandke sobivat hingamiskaitset.
- Kasutage hästiistuvaid, vastupidavaid ja mugavaid riideid, mis annavad liikumisvabaduse. Lõikamine tekitab sädemeid, mis võivad riided põlema süüdata. Husqvarna soovib kanda leegilevikut aeglustavat puuvilla või tugevat teksariiet. Ärge kandke riietust, mis on valmistatud materjalidest nagu nailon, polüester või kunstiid. Süttimise korral võib selline materjal sulada ja naha külge kleepuda. Ärge kandke lühikesi pükse.
- Kandke terasest ninaosakaitse ja libisemiskindla tallaga saapaid.
- Hoidke esmaabikomplekt alati enda lähedal.



- Lõikekettast võib lenduda sädemeid. Hoidke tulekustuti alati käepärast.

Toote ohutusseadmed



HOIATUS: Enne toote kasutamist lugege läbi järgmised hoiatused.

- Ärge kasutage toodet, mille ohutusseadmed on kahjustatud või ei tööta korralikult.
- Kontrollige ohutusseadmeid regulaarselt. Kui ohutusseadmed on kahjustatud või ei tööta korralikult, pöörduge Husqvarna volitatud hooldustöökoja poole.
- Ärge muutke ohutusseadmeid.
- Ärge kasutage toodet, kui kaitseplaadid, kaitsekatted, ohutuslülitid või muud kaitsevahendid puuduvad või on kahjustatud.

Juhtpaneeli funktsioonid

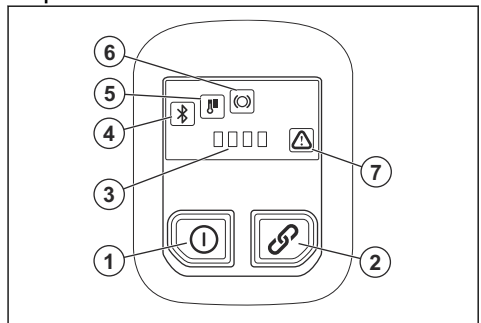

1. Nupp ON/OFF.
2. Tarvikute nupp ON/OFF (ei kasutata).
3. Aku laetustaseme märgutuli.
4. Bluetooth®. Vt jaotist *Juhtmeta Bluetooth®-tehnoloogia lk 21*.
5. Kõrge või madala temperatuuri hoiatustuli. Vt jaotist *Juhtpaneeli LED-märgutuled lk 30*.
6. X-Halt hoiatus. Vt jaotist *Veaotsing lk 29*.
7. Tõrke/hoiatuse märgutuli. Vt jaotist *Veaotsing lk 29*.

Juhtpaneeli kontrollimine

1. Vajutage ja hoidke nuppu ON/OFF seni, kuni süttib LED-tuli. Vt jaotist *Toote käivitamine lk 24*.

2. Vajutage ja hoidke nuppu ON/OFF, kuni LED-tuli kustub.

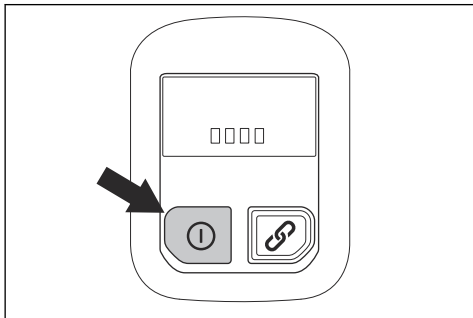

Toitelüliti lukustus

Toitelüliti lukustus takistab toitelüliti juhuslikku sisselülitamist. Kui haarate käepidemest ja vajutate toitelüliti lukustust (A), vabastatakse seepeale toitelüliti (B). Käepidemest lahti lastes lähevad nii toitelüliti kui toitelüliti lukustus tagasi algasendisse.

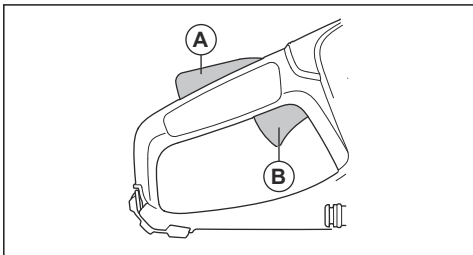

Automaatne seiskamisfunktsioon

Seadmel on automaatse seiskamise funktsioon, mis seiskab seadme, kui seda ei kasutata kolme minuti vältel.

Lõikeketta kaitse



HOIATUS: Enne tootega tööle hakkamist veenduge, et lõikeketta kaitse oleks õigesti toote külge kinnitatud. Ärge kasutage toodet, kui lõikeketta kaitse puudub, sellel on mõrad või muud kahjustused.

Lõikeketta kaitse paigaldatakse lõikeketta kohale. Lõikeketta kaitse hoiab ära kehavigastused, kui lõikeketta osad või lõigatud materjali tükid paiskuvad kasutaja suunas.

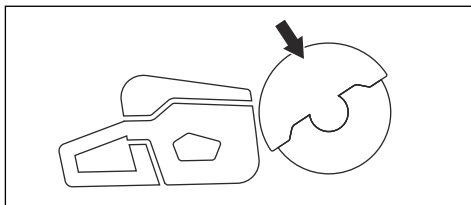

Lõikeketta ja lõikeketta kaitsme kontrollimine



HOIATUS: Kahjustatud lõikeketta kasutamine võib põhjustada vigastusi.

1. Kontrollige, et lõikeketas oleks õigesti paigaldatud ja sellel poleks märke kahjustustest.
2. Kontrollige, et lõikeketta kaitsmel poleks pragusid ega kahjustusi.
3. Kahjustatud lõikeketta kaitse vahetage välja.

Vibratsiooniohutus



HOIATUS: Enne toote kasutamist lugege läbi järgmised hoiatused.

- Toote kasutamise ajal kandub vibratsioon tootest kasutajasse. Toote regulaarne ja sagedane kasutamine võib tekitada kasutajale vigastusi või vigastusi tõsisemaks muuta. Vigastusi võivad kannatada sõrmed, käed, randmed, käsivarred, õlad ja/või närvid ja verevarustus või muud kehaosad. Vigastused võivad olla invaliidistavad ja/või püsivad ning need võivad nädalate, kuude või aastate jooksul järk-järgult ägeneda. Vigastused võivad hõlmata vereringesüsteemi, närvisüsteemi, liigesid ja muid kehaosi.
- Sümptomid võivad esineda toote kasutamise ajal või muul ajal. Kui teil on sümptomid ja jätkate toote kasutamist, võivad sümptomid ägeneda või muutuda püsivaks. Pöörduge arsti poole järgmiste või muude sümptomite esinemisel:
 - tuimus, tunnetuse kadumine, surin, torkiv tunne, valu, põletav valu, tuikamine, jäikus, kohmakus, jõu kadumine, naha värvuse või seisundi muutumine.
- Sümptomid võivad ägeneda külma temperatuuri korral. Toodet külmas keskkonnas kasutades kandke sooje riideid ning hoidke käed soojad ja kuivad.
- Nõuetekohase vibratsioonitaseme säilitamiseks hooldage ja kasutage toodet vastavalt kasutusjuhendile.
- Laske tootel tööd teha. Ärge lükake toodet jõuga. Hoidke toodet käepidemetest kergelt, aga nii, et saate toodet kindlalt juhtida ja ohutult kasutada.

- Hoidke käsi ainult käepidemetel. Hoidke kõik muud kehaosad tootest eemal.
- Kui vibratsioon muutub järsult tugevaks, seisake toode kohe. Ärge jätkake kasutamist enne, kui tugevnenud vibratsiooni põhjus on kõrvaldatud.
- Graniidi või kõva betooni lõikamine põhjustab tootes suuremat vibratsiooni kui pehme betooni lõikamine. Nüri, kahjustatud või valet tüüpi või valesti teritatud lõikeosa suurendab vibratsioonitaset
- Seadme kasutaja tohib teha üksnes käesolevas kasutusjuhendis kirjeldatud hooldustöid. Mahukamate hooldustööde tegemiseks pöörduge hooldusesindusse.
- Ärge puhastage akut või akulaadijat veega. Tugevatoimeline pesuvahend võib kahjustada plastdetaili.
- Kui hooldustöid ei tehta, siis toote kasutamisega lüheneb ja õnnetuste oht kasvab.
- Kõigi hooldus- ja parandustööde tegemiseks (eriti seadme ohutusseadiste juures) on vajalik eriväljaõpe. Kui pärast hooldustööde tegemist ei läbi seade kõiki käesolevas kasutusjuhendis kirjeldatud kontrolltoiminguid, siis pöörduge hooldusesinduse poole. Garanteerime, et hooldusesinduses tehakse teie tootele professionaalsel tasemel remond- ja hooldustöid.
- Kasutage ainult originaalvaruosi.

Ohutusjuhised hooldamisel



HOIATUS: Enne seadme hooldustööde tegemist lugege läbi järgnevad hoiatused.

- Eemaldage aku enne hooldustööde või muude kontrolltoimingute või seadme kokkupanemise alustamist.

Kokkupanek

Lõikekettad



HOIATUS: Kasutage toote kokkupanemise ajal alati kaitsekindaid.



HOIATUS: Lõikeketas võib puruneda ja kasutajat raskelt vigastada.



HOIATUS: Kontrollige lõikeketast pragude, kadunud segmentide, moonutuste või tasakaalustamatuse suhtes enne kasutamist ja kohe pärast juhusliku eseme vastu põrkumist. Ärge kasutage kahjustatud lõikeketast. Pärast lõikeketta kontrollimist ja paigaldamist mingi ise ja suunake kõrvalseisjad lõikeketta pöörlemistasandist eemale ja käituge elektritööriista ühe minuti vältel maksimumkiirusel ilma koormuseta.



HOIATUS: Lõikeketta tootja annab lõikeketta kasutamise ning õige hooldamise kohta hoiatusi ja soovitusi. Need hoiatused on lõikekettaga kaasas. Lugege läbi lõikekettaga kaasaolevad juhised ning järgige neid.

Lõikeketta vibratsioon



ETTEVAATUST: Kui kasutate toodet liiga suure jõuga, võib lõikeketas minna liiga kuumaks, painduda ja tekitada vibratsiooni. Kasutage seadet väiksema jõuga. Kui vibratsioon püsib, vahetage lõikeketas välja.

Sobivad lõikekettad



ETTEVAATUST: Kasutage seadme K 540i ja lõigatava materjali jaoks Husqvarna soovitatud lõikekettaid. Soovitatud lõikekettad vähendavad raskete kehavigastuste ohtu ning suurendavad lõike- ja X-Halti jõudlust. Kui kasutatakse tavalisi suure pöörlemiskiirusega lõikekettaid, siis seadme jõudlus väheneb ja lõikekvaliteet halveneb.



HOIATUS: Kasutage betooni ja metalli lõikamiseks ainult teemantkettaid ja abrasiivkettaid. Ärge kasutage hambulisi kettaid, nagu puidulõikekettad või karbiidotstega lõikekettad. Tagasivikumise oht kasvab oluliselt ja karbiidotсад võivad murduda ning suurel kiirusel välja paiskuda. See võib põhjustada vigastusi või surma.



HOIATUS: Kasutage lõikeketast alati ainult nende materjalide lõikamiseks, mille jaoks see on ette nähtud.



HOIATUS: Kasutage ainult lõikekettaid, mis vastavad kohaldatavatele riiklikele ja piirkondlikele standarditele (nt EN12413, ANSI B7.1. või EN13236).



HOIATUS: Ärge kasutage lõikeketast, mille nimikiiruse väärtus on väiksem kui tootel. Lõikeketta nimikiiruse väärtus on

märgitud löikekettale ja toote vastav väärtus andmesildile.

põhjustab vaakumtarviku ülemäärast kulumist.

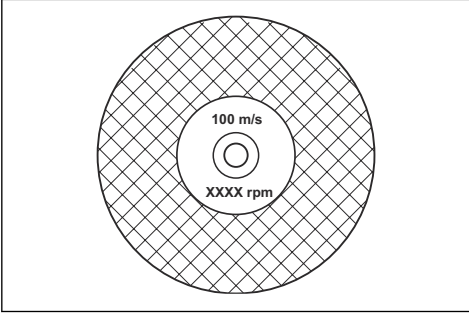

HOIATUS: Kasutage abrasiivketast õigel materjalil.

- Ärge kasutage suuremate elektritööriistade kettaid. Suurema elektritööriista jaoks mõeldud kettad ei sobi kasutamiseks väiksema tööriista suurema kiirusega ja võivad puruneda.
- Abrasiivketaste löikematerjal on segatud naturaalse materjaliga, millel on liivasegamisaine. Riidest või kiududest valmistatud löikekettad on tugevamad. Seda tüüpi löikeketas ei murdu, kui sellesse tekib mõra või kui see saab töötamise ajal kahjustada.
- Löikeketaste jõudlus sõltub abrasiivketaste suuruselt ning sideaine tüübist ja kõvadusest.

Märkus: Mitmed löikekettad, mille saab kinnitada sellele tootele, on ette nähtud stacionaarsete saagide jaoks. Nende löikeketaste nimikiiruse väärtus on selle toote jaoks liiga väike.

Seotud abrasiivlöikeketta kontrollimine

- Veenduge, et löikekettal poleks pragusid või kahjustusi.



HOIATUS: Ärge kasutage löikekettaid, mille paksus ületab soovitatud maksimaalset paksust. Vt jaotist *Tehnilised andmed lk 32*.

- Löikekettad selle toote jaoks on saadaval kahe põhimudelina – sideainega abrasiivkettad ja teemantkettad.

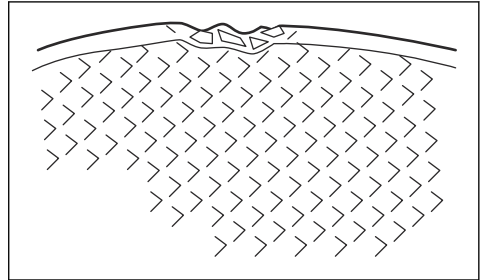

- Riputage löikeketasoma sõrmeotsale ja lööge löikeketast kergelt kruvikeerajaga. Kui te ei kuule selget heli, on löikeketas kahjustunud.

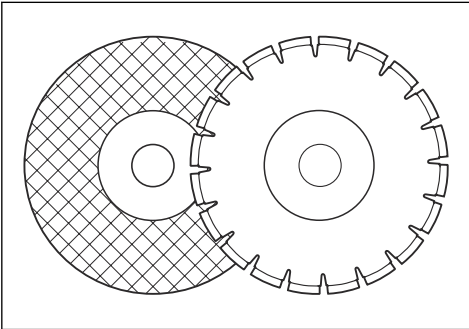

- Veenduge, et löikeketta keskava läbimõõt oleks paigaldatud võlli puksi jaoks õige.

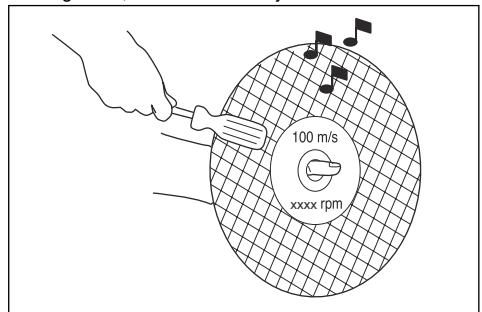

Abrasiivkettad



HOIATUS: Ärge kasutage abrasiivkettaid koos veega. Vesi ja niiskus vähendavad abrasiivketta tugevust ja suurendavad ketta purunemise riski.

Teemantlöikekettad



ETTEVAATUST: Abrasiivkettaga löikamine on vaakumtarviku kasutamisel keelatud. Abrasiivketta kasutamine



HOIATUS: Teemantkettad muutuvad töötamise käigus väga tuliseks. Liiga kuum teemantketas ei anna häid tulemusi, kahjustab ketast ja on ohtlik.



HOIATUS: Ärge kasutage plastmaterjali lõikamiseks teemantketaid. Kuum teemantketas võib plasti sulatada, mis võib põhjustada tagasiviskumise.

- Teemantketastel on terasest südamik ja segendid, mis on valmistatud tööstuslikest teemantidest.
- Teemantketastega saab lõigata müüritist, sarrustatud betooni ja kivi.
- Veenduge, et teemantketas pöörleks suunas, mis on kettal nooltega näidatud.

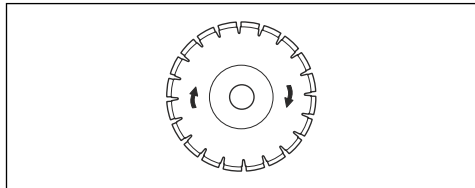

- Töötada tohib ainult terava teemantkettaga.
- Kui te kasutate ebaõiget sisendrõhku või lõikate materjale nagu kõva raudbetoon, võivad teemantkettad muutuda nüriks. Kui te kasutate nüri teemantketast, muutub see liiga kuumaks, mis võib põhjustada teemantsegmentide lahtitulekut.

Lõikeketta teritamine

Märkus: Parimate lõikamistulemuste saavutamiseks kasutage teravat lõikeketast.

- Lõikeketta teritamiseks lõigake pehmet materjali, näiteks liivakivi või tellist.

Teemanttera – nõuded



HOIATUS: Veenduge, et teemantketta lõikesegment (T1) oleks laiem kui lõikeketas (T2). See ennetab lõikesse kinnijäämist ja tagasiviskumist.

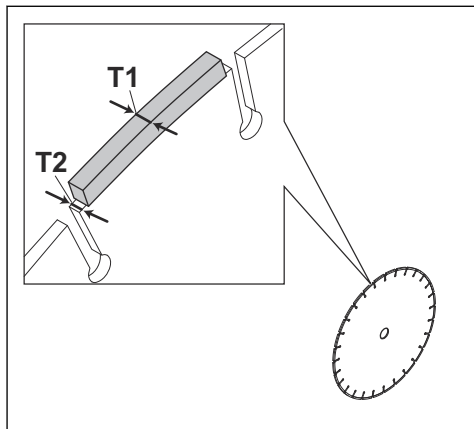

HOIATUS: Ärge kasutage teemantterasid positiivsete rehanurkadega.

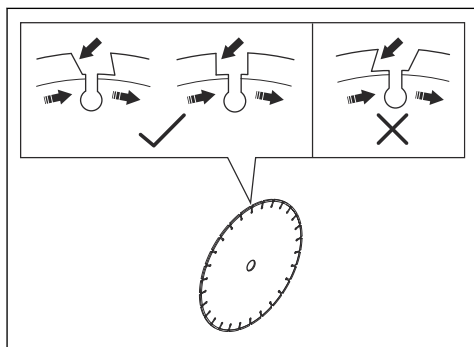

HOIATUS: Ärge kasutage teemantterasid, mille segmentide vahe on suurem kui 10 mm (A).

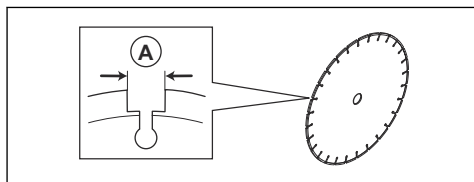

HOIATUS: Ärge kasutage teemantterasid, mille tera on paksem kui soovitatav maksimumpaksus. Lugege teavet: *Tehnilised andmed lk 32*



HOIATUS: Teatud lõikamisoludes või kulunud lõikeketta korral võivad segmentide küljed liigselt kuluda. Vahetage lõikeketas välja enne, kui see läbi kulub.

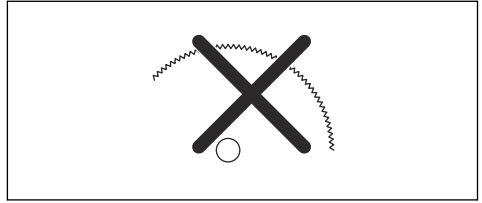

Selle ketaslõikuri kasutamine karbiidotstega lõikekettaga on tööohutuseeskirjade vastane.

Husqvarna on teadlik, et seoses hea väljaõppega päästetöötajate tehtavate tuletõrje- ja päästetööde ohtliku ja kiire iseloomuga võidakse päästetöödel teatud ohuolukordades selle ketaslõikuriga kasutada karbiidotstega lõikeketaid, kuna need suudavad lõigata korraga mitmesugusest materjalist takistusi ning nii on võimalik töötada, kulutamata aega lõikeketta või seadme vahetamisele. Pane tähele, et selle ketaslõikuriga on karbiidotstega lõikekettad nende väära kasutamise korral alati tagasisivikumisaltimad kui teemantkettad. Karbiidotstega kettad võivad samuti lõikeketta juurest materjaliükke eemale paisata.

Seetõttu ei tohi kunagi kasutada karbiidotstega lõikekettaga ketaslõikurit, välja arvatud juhul, kui seda teeb hea väljaõppega päästetöötaja, kes on teadlik selle kasutamise kaasnevatest ohtudest, ning ka sel juhul ainult pakilistel asjaoludel, kui muud tööriistad ei ole tuletõrje- või päästetöödel piisavalt tõhusad. Karbiidotstega lõikekettaga ketaslõikurit ei tohi kunagi kasutada puidu lõikamiseks, kui tegemist pole hädavajalike päästetöödega.

Spindli ja äärikseibide kontrollimine



HOIATUS: Kasutage ainult Husqvarna äärikseibe, mille läbimõõt on vähemalt 67 mm.



HOIATUS: Ärge kasutage kahjustatud, kulunud ega määrunud äärikseibe. Kasutage ainult sama mõõtu äärikseibe. Valed äärikseibid võivad põhjustada lõikeketta kahjustumist või kinnituse lõdvenemist.

Kontrollige lõikeketta vahetamisel spindlit ja äärikseibe.

Teemantkettad märglõikuseks



HOIATUS: Kasutage alati hetkel kasutatava ketta mõõtmetele vastavat kettaäärikut. Ärge kasutage kahjustatud kettaäärikuid.

Töötamise ajal muutub teemantketas hõõrdumise tõttu väga kuumaks. Kui teemantketas on liiga kuum, vähendab see ketta pinget või põhjustab südamiku möranemise.

Laske teemantkettal enne selle puudutamist jahtuda.

- Märglõikuse teemantkettaid tuleb kasutada koos veega, et tagada lõikamise ajal ketta südamiku ja segmentide jahutus. Märglõikuseks mõeldud teemantkettaid ei tohi kasutada kuivalt.
- Kui märglõikuse teemantkettaid ilma veeta, võib teemantketas muutuda liiga kuumaks. Tulemuseks on vähene jõudlus, ketta kahjustumine ja ohu suurenemine.

Teemantkettad kuivlõikuseks

- Kuivlõikuseks ette nähtud teemantketaste puhul peab temperatuuri madaldamiseks olema lõikeketta ümber piisav õhuvool. Seetõttu on kuivlõikuseks ette nähtud teemantkettaid soovitatav kasutada ainult pausidega. Pärast mõnesekundilist kasutamist on vaja lasta teemantkettal vabalt pöörelda lõikekohast eemal. See võimaldab ketast ümbritseval õhuvoolul madaldada teemantketta temperatuuri.

Hammaskettad



HOIATUS: Ärge kunagi kasutage hammastega kettaid (nt puidulõikekettad, ketassaekettad, karbiidotstega kettad jne). Tagasilöögioht kasvab oluliselt ning otsad võivad lahti tulla ja suurel kiirusel eemale paiskuda. Hooletus võib põhjustada raskeid või isegi surmavaid vigastusi.



HOIATUS: Riiklikud eeskirjad nõuavad karbiidotstega lõikeketta kasutamisel teist tüüpi lõikeketta kaitset, mida ketaslõikuril ei ole – 360-kraadist kaitset. Ketaslõikuritega (selle saega) kasutatakse teemantkettaid ning neil on teistsugune ohutussüsteem, mis ei kaitse puidulõikamisketaste kasutamisega kaasnevate ohtude eest.

1. Veenduge, et spindli keermed oleksid terved. Asendage kahjustatud osad.

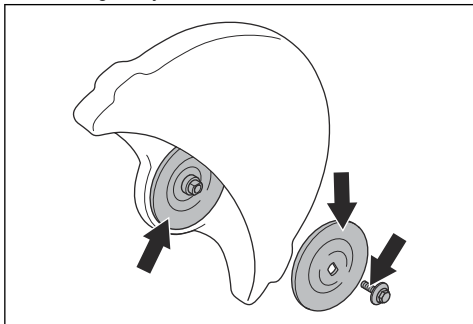

2. Veenduge, et löikeketta ja äärikseibide kontaktpinnad oleksid kahjustusteta. Asendage kahjustatud osad.
3. Veenduge, et äärikseibid oleksid puhtad ja õiget mõõtu.
4. Veenduge, et äärikseibid liiguksid spindlil vabalt.

Löikeketta paigaldamine



HOIATUS: Veenduge, et mootor oleks välja lülitatud ja aku lahatatud.



HOIATUS: Kasutage toote kokkupanemise ajal alati kaitsekindaid.

1. Kontrollige äärikseibe ja spindlit. Vt jaotist *Spindli ja äärikseibide kontrollimine lk 16*.
2. Pange löikeketas völliupksil (A) sisemise äärikseibi (B) ja äärikseibi (C) vahele. Keerake äärikseibi, kuni see on völli küljes kinni.

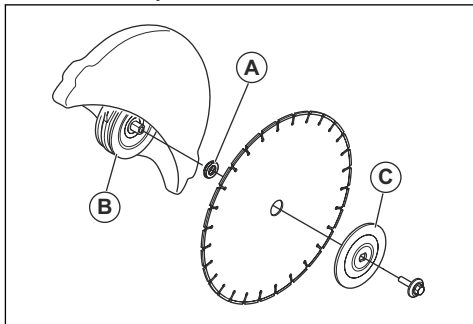

3. Pange rihmakaitse avasse tööriist ja pöörake löikeketast, kuni völli lukustub.

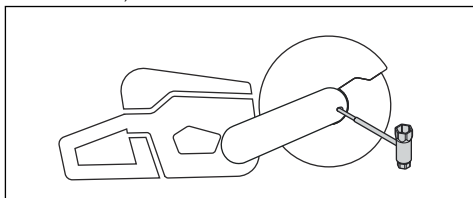

4. Pingutage löikeketta polti pingutusmomendiga 30 Nm.

Töö

Sissejuhatus



HOIATUS: Enne toote kasutamist lugege läbi ohutuspeatükk ja veenduge, et oleksite kõigest aru saanud.

Tagasiviskumine



HOIATUS: Tagasilöögid on ootamatud ja väga jõulised. Ketaslöikur võib ringja liikumisega üles ja kasutaja poole tagasi viskuda, põhjustades tõsiseid või isegi surmavaid vigastusi. Enne toote kasutamist on hädavajalik endale selgeks teha, mis põhjustab tagasilööke ning kuidas neid vältida.

Tagasilöök on äkiline liikumine ülespoole, mis võib juhtuda, kui ketas on tagasilöögisektoris kinni jäänud või pitsitatud. Tagasilöögid on tavaliselt väikesed ning mitte kuigi ohtlikud. Sellegipoolest võib tagasilöök olla ka väga jõuline ning suunata ketaslöikuri ringja liikumisega üles

ja tagasi kasutaja suunas, põhjustades tõsiseid või isegi surmavaid vigastusi.

Reaktiivjõud

Löikamisel on alati olemas reaktiivjõud. See jõud tõmbab seadet ketta pöörlemisele vastassuunas. Enamasti on see jõud tähtsusetu. Kui löiketera jääb kinni, on reaktiivjõud tugev ning te võite ketaslöikuri üle kontrolli kaotada.

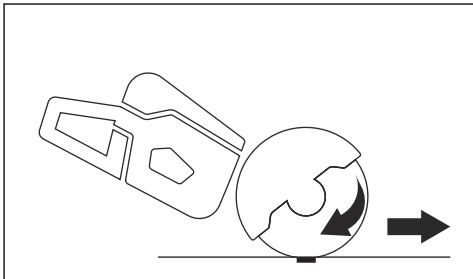

Ärge liigutage toodet, kui löikeosa pöörleb.
Güroskoopilised jõud võivad takistada ettenähtud liikumist.

Tagasiviskumise ohusektor

Ärge kunagi kasutage löikamiseks ketta tagasilöögisektorit. Kui löikeketas jääb tagasilöögisektoris kinni, suunab reaktiivjõud ketaslöikuri ringja liigutusega üles ja tagasi kasutaja suunas, põhjustades tõsiseid või isegi surmavaid vigastusi.

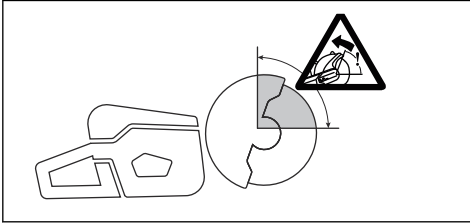

Pöörlemisest tingitud tagasiviskumine

Pöörlemisest tingitud tagasiviskumine toimub, kui löikeketas ei saa tagasiviskumise ohusektoris vabalt liikuda.

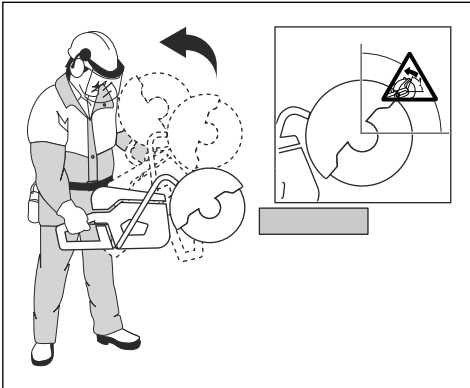

Tõusev tagasilöök

Kui löikamisel kasutatakse tagasilöögisektorit, paneb reaktiivjõud ketta löiget mööda ülespoole liikuma. Ärge kasutage tagasilöögisektorit. Tõusva tagasilöögi vältimiseks kasutage ketta alumist neljandikku.

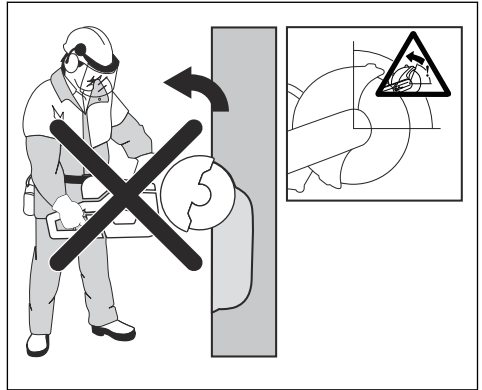

Tagasilöök kinnijäämisel

Ketas võib kinni jääda, kui löige sulgub. Kui löikeketera jääb kinni, on reaktiivjõud tugev ning te võite ketaslöikuri üle kontrolli kaotada.

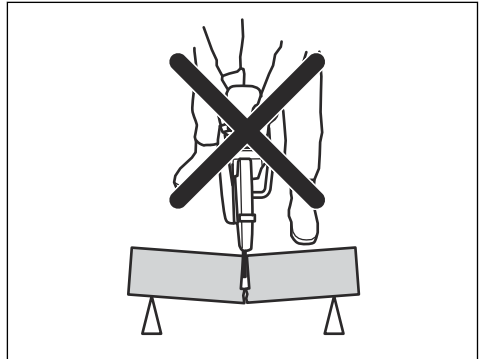

Kui löikeketas jääb tagasilöögisektoris kinni, suunab reaktiivjõud ketaslöikuri ringja liigutusega üles ja tagasi kasutaja suunas, põhjustades tõsiseid või isegi surmavaid vigastusi. Olge tähelepanelik ning jälgige löigatava detaili võimalikku nihkumist. Kui löigatav detail on halvasti toetatud ja liigub löikamise ajal, võib see ketta löikesoonde kinni suruda ja põhjustada tagasilöögi.

Torude löikamine

Eriti ettevaatlikult tuleb tegutseda torude löikamisel. Kui toru pole korralikult toetatud ja löige ei ole kogu löikamistoimingu vältel avatud, võib löikeketas kinni jääda. Olge eriti tähelepanelik, kui löikate muhvotsaga toru või löikate toru torukraavis, sest halva toetuse korral võib toru rippuma jääda ja löikeketta kinni suruda.

Kui torul lastakse rippu jääda ja löikesoon kinni suruda, kiilub löikeketas tagasilöögisektoris kinni ja võib põhjustada tugeva tagasilöögi. Kui toru on korralikult

toestatud, liigub toru ots allapoole, avades lõikesoone ja võimaldades sujuvat lõikamist.

Kinnitage toru, et see ei saaks hakata lõikamise ajal liikuma ega veerema. Kontrolli, kas lõige avaneb, et vältida ketta kinnijäämist.

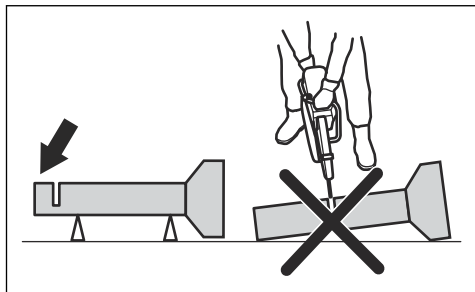

Väiksemate torude lõikamine



HOIATUS: Kui ketas jääb tagasilöögesektorisse kinni, on tagajärjeks tõsine tagasilöök.

Kui toru on väiksem toote maksimaalsest lõikesügavusest, saab lõike teha ühe etapina ülalt alla.

- Lõika toru ülevalt alla.

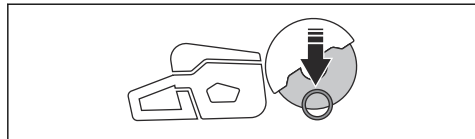

Suuremate torude lõikamine



HOIATUS: Kui ketas jääb tagasilöögesektorisse kinni, on tagajärjeks tõsine tagasilöök.

Kui toru on suurem toote maksimaalsest lõikesügavusest ja seda ei saa keerata, siis tuleb lõiketoiming jaotada viide etappi.

- Seadke kettakaitse torulõikerežiimi. Vt jaotist *Torulõikerežiimi seadistamine lk 23.*

- Jaga toru viieks sektsiooniks. Märgista sektsioonid ja lõikejooned. Lõika ümber toru sisse madal juhtsoon.

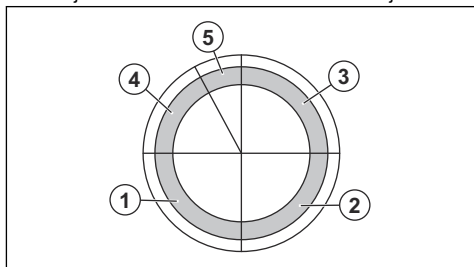

- Lõika need sektsioonid viies etapis suundades, mida näitavad nooled.

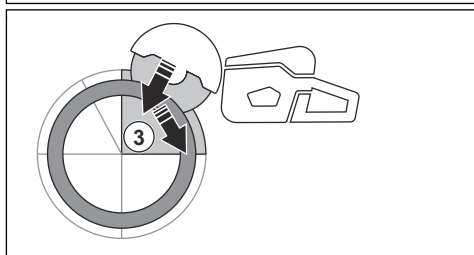
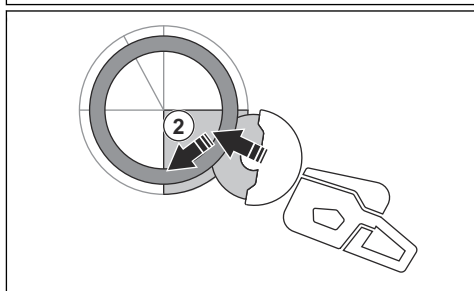
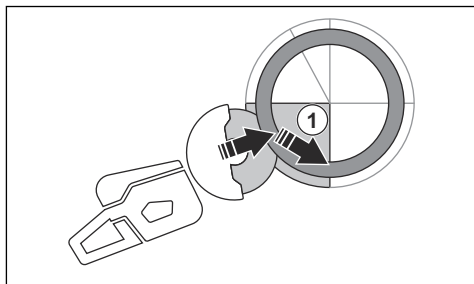

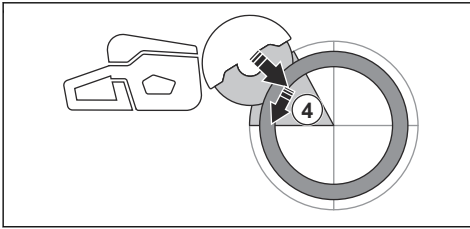

- Tee lõplikult eraldav lõige toru ülaosas, tõmmates tahapoole, kuid kasutamata tera ülemist neljandikku. Reguleeri lõikeketta kaitset täielikult eesmisse asendisse maksimaalse kaitse jaoks.

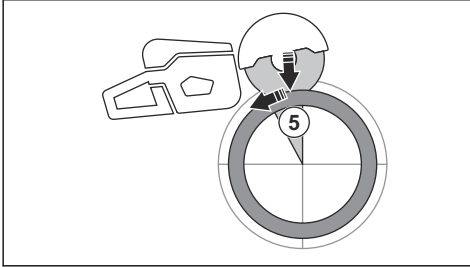

HOIATUS: Kui toru on korralikult toestatud, siis see ei pigista tera kinni, kui lõikate läbi viiendat sektsiooni. Kui viimase eraldava lõike tegemise ajal tuleb olla tähelepanelik. Kui lõikeketas jääb kinni alumises sektsioonis, võib toode liikuda ettepoole, kasutajast eemale, mitte tekitada tagasilööki.

- Toestage töödetaali alati nii, et lõige oleks lõikamise ajal avatud. Kui lõige on avatud, siis tagasiviskumist ei teki. Kui lõige sulgub ja ketas kinni jääb, on tagasiviskumise oht olemas.

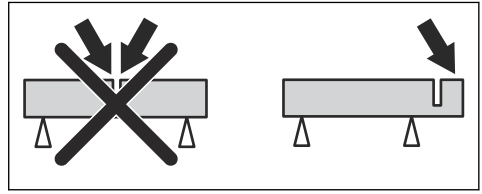

X-Halt

Funktsioon X-Halt on elektrooniline pidurisüsteem, mis rakendub tagasiviskumise korral. See funktsioon ei kaitse alati tagasiviskumisest tingitud kehavigastuse eest, kuid vähendab seda ohtu. Tagasiviskumise vältimiseks ja vigastusohu vähendamiseks tuleb kasutada ohutuid töövõtteid.

Funktsioon X-Halt on alati sisse lülitatud, kui toode töötab. Funktsiooni rakendumise korral kuvatakse juhtpaneelil hoiatussümbol X-Halt, kuni toode jahtub. Vt jaotist *Veatsing lk 29*. Lisateavet vt *Veatsing lk 29*.

Enne seadme kasutamist vajalikud toimingud

1. Lugege kasutusjuhend põhjalikult läbi ning veenduge, et kõik juhised oleksid täiesti arusaadavad.
2. Tehke igapäevane hooldus. Vt jaotist *Hooldusgraafik lk 26*.
3. Veenduge, et tööalal viibiksid üksnes selleks volitatud isikud.
4. Veenduge, et saaksite töötada ohutus ja stabiilses asendis.
5. Veenduge, et veeliitmik oleks ühendatud veevarustusega. Vt jaotist *Jahutusvee ühendamine lk 24*.
6. Kontrollige, et tagumine käepide (A) poleks kahjustunud.

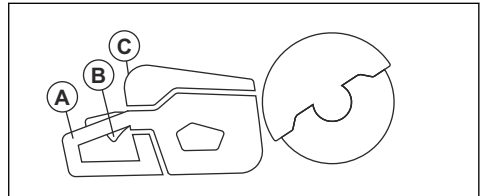

7. Kontrollige toitelüliti lukustust (B) veendumaks, et see töötaks korralikult ja poleks kahjustunud.
8. Kontrollige juhtpaneeli (C), veendumaks, et see töötab korralikult.
9. Veenduge, et kõik osad ja kaitsmed oleksid korralikult kinnitatud ning poleks kahjustunud ega kaduma läinud.

Tagasiviskumise vältimine



HOIATUS: Välti olukordi, kus võib tekkida tagasiviskumine. Olge ketaslõikuri kasutamisel ettevaatlik ja veenduge, et ketas ei jää kuunagi tagasiviskumise ohusektoris kinni.



HOIATUS: Ketta asetamisel olemasolevasse lõikesse olge ettevaatlik.



HOIATUS: Tagage, et töödeldav detail ei saaks lõikamise ajal liikuda.



HOIATUS: Tagasiviskumist ja selle ohtlikke tagajärgi saab vältida ainult töötaja ise, kasutades õigeid töövõtteid.

- Laadige aku ja veenduge, et see oleks korralikult seadme külge kinnitatud. Kasutage seadmes ainult Husqvarna BLi heakskiidetud akusid.
- Veenduge, et toitelüliti vabastamisel ketasloikur seiskuks.

Lõikeketta pöörlemissuuna kontrollimine

- Otsige lõikeketta kaitsmelt üles nool, mis näitab spindlivõlli pöörlemissuunda.

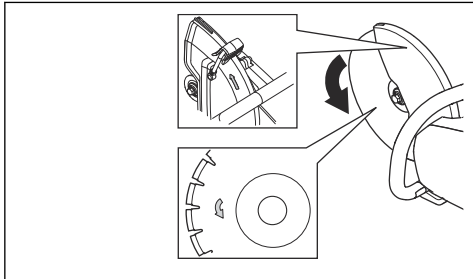

- Leidke lõikekettalt nool, mis näitab lõikeketta pöörlemissuunda.
- Veenduge, et lõikekettal ja spindlivõllil asuvad suunanööd oleksid samasuunalised.

Võllipuksi kontrollimine

Toote kinnitamiseks lõikeketta keskavas kasutatakse võllipukse. Tootel on võllipüksid, mis sobivad 25,4 mm keskavadele.

- Veenduge, et lõikeketta keskava mõõt sobib paigaldatud võllipüksiga. Keskava läbimõõt on trükitud lõikekettale.
- Kasutage ainult Husqvarna pukse.

Juhtmeta Bluetooth®-tehnoloogia

Sisseehitatud juhtmeta Bluetooth®-tehnoloogiaga seadmeid saab ühendada mobiilseadmetega ja Husqvarna-ühenduse kaudu on võimalik kasutada lisafunktsioone.

Kui mobiilseade on tootega ühendatud, süttib Bluetooth®-tehnoloogia sümbol.



Manusühenduvuse kasutamine teenusega Husqvarna Fleet Services™

Märkus: See jaotis kehtib ainult integreeritud ühendatavusega varustatud toodete puhul.

Märkus: Raadioside funktsiooni Bluetooth® abil aktiveeritakse esimest korda siis, kui seade ühendatakse akuga ja ühendus jääb seejärel püsima.

- Laadige alla Husqvarna Fleet Services™ iOS-i või Androidi rakendus Husqvarna Fleet Services.
- Täpsema teabe saamiseks külastage teenuse Husqvarna Fleet Services™ veebilehte <https://fleetservices.husqvarna.com>.

Akulaadija ühendamine

- Ühendage akulaadija andmesildil näidatud pinge ja sagedusega võrku.
- Ühendage pistik maandatud pistikupessa. Akulaadijal olev roheline märgutuli vilgub üks kord.

Märkus: Aku laadimist ei toimu, kui aku temperatuur on üle 50 °C / 122 °F. Kui temperatuur ületab 50 °C / 122 °F, siis jahutab akulaadija aku enne selle laadimise alustamist sobivale temperatuurile.

Aku ühendamine akulaadijasse

Märkus: Enne aku esimest kasutuskorda laadige aku täis. Uue aku laetuse tase on ainult 30%.

- Veenduge, et aku oleks kuiv.
- Asetage aku akulaadijasse.

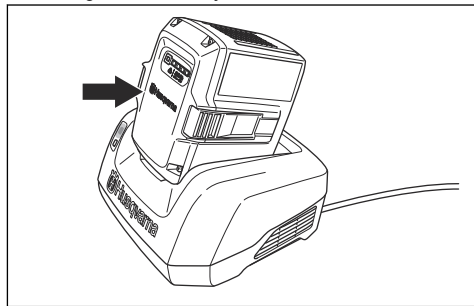

- Veenduge, et akulaadija roheline laadimistuli süttiks. See tähendab, et aku on akulaadijaga õigesti ühendatud.

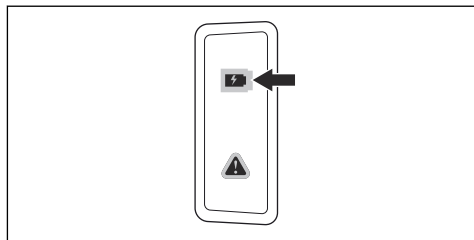

4. Kui aku kõik LED-tuled süttivad, siis on aku täis.

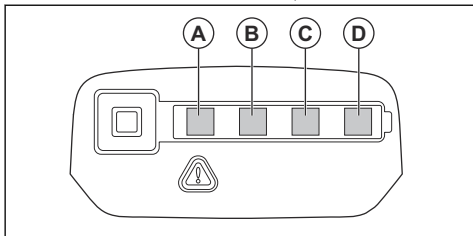

5. Akulaadija toiteallikast lahutamiseks võtke kinni pistikust. Ärge tõmmake juhtmist.

6. Eemaldage aku laadijast.

Märkus: Lisateavet lugege aku ja akulaadija kasutusjuhenditest.

Põhiline lõikamistehnika



HOIATUS: Ärge liigutage ketaslõikurit küljele. See võib takistada lõikeketta vaba liikumist ja ketas võib puruneda, mis võib tekitada vigastusi.



HOIATUS: Ärge kasutage lõikeketta külge. Lõikeketas võib saada kahjustada ja puruneda, mis võib tekitada vigastusi. Kasutage ainult lõikeserva.



HOIATUS: Ärge kasutage teemantketast plastmaterjali lõikamiseks. Lõikamisel tekkiv kuumus võib plasti sulatada. Sulanud plast võib kleepuda lõikeketta külge ja põhjustada tagasiviskumise.

- Toode on loodud kiirete teemantketaste, abrasiivketaste ja toote jaoks soovitatavate ketaste jaoks. Kasutage seadme jaoks Husqvarna soovitatud lõikekettaid.
- Seade on ette nähtud plaatide, kergbetooni ja kivi lõikamiseks. Kasutage seadet ainult sellel otstarbel.
- Kontrollige, et lõikekettal poleks märke kahjustustest ja et see oleks õigesti paigaldatud, vt jaotist *Abrasiivkettad lk 14* ja *Lõikeketta paigaldamine lk 17*.
- Kasutage alati tööks sobivat lõikeketast, vt jaotist *Lõikekettad lk 13*.
- Ärge kunagi lõigake asbesti.
- Hoidke ketaslõikurit alati kahe käega. Hoidke seadet alati tugevalt, nii et põlklad ja sõrmed on ümber käepidemete. Hoidke alati tagumist käepidet parema käega ja esikäepidet vasaku käega.

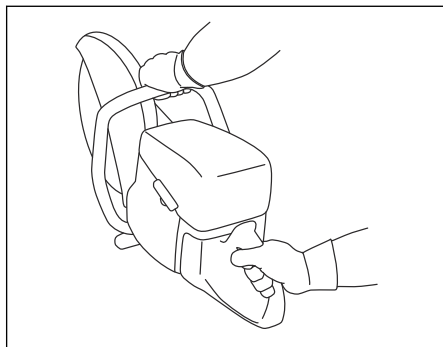

- Seiske alati lõikekettaga paralleelselt. Ärge seiske otse lõikeketta taga. Tagasilöögi korral viskub ketaslõikur lõikeketta pöörlemistasandi suunas.

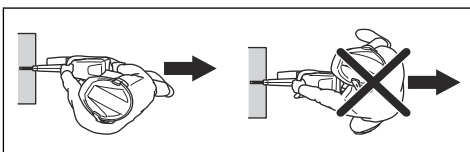

- Mootori töötamise ajal hoidke end lõikekettast ohutul kaugusel.
- Veenduge, et saaksite töötada stabiilses asendis.
- Olge lõigatavast objektist ohutul kaugusel.
- Ärge kasutage seadet õlgadest kõrgemal. Kui kasutuskoht jääb õlgadest kõrgemale, kasutage platvormi või tellinguid. Ärge küünitage liiga kaugemale.
- Ärge kasutage seadet redelil seistes.

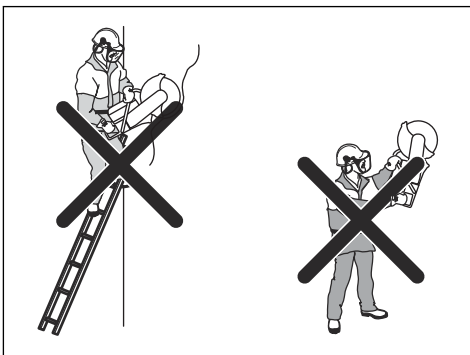

- Mootorit käivitades veenduge, et lõikeketas oleks vaba.
- Jälgige seadet alati, kui mootor töötab.
- Ärge liigutage seadet, kui lõikeketas pöörleb. Seadmel on elektriline pidur, mis vähendab ketta seiskumisaega.

- Veenduge, et eesmine aluspinnatugi puutuks vastu töödeldava detaili tagakülge. Lõikeketta kaitse kogub pritsmeid ja tolmu ning hoiab need kasutajast eemal.

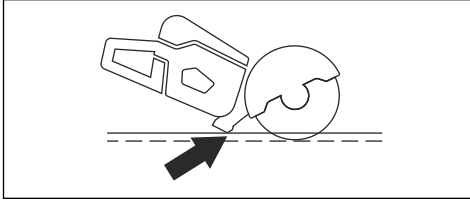

- Lõigake täisgaasiga. Säilitage maksimaalset pöörlemiskiirust, kuni olete lõikamise lõpetanud.
- Lükake lõikekettas kergelt vastu lõigatavat objekti. Ärge kasutage jõudu.
- Joondage lõikekettas lõikega.

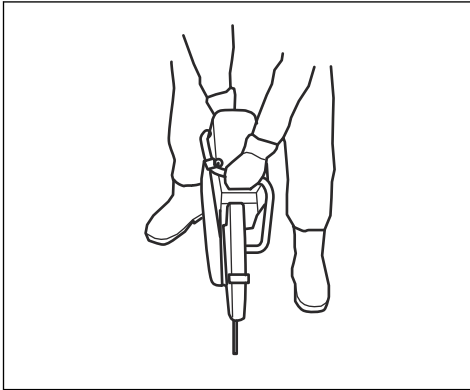

- Liigutage lõikekettast aeglaselt edasi ja tagasi, et vähendada lõikeketta ja materjali vahelist ala. See alandab lõikeketta temperatuuri.

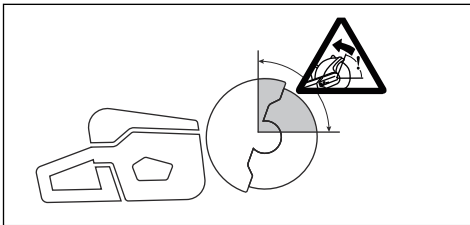

- Ärge lõigake lõikeketta tagasiviskumise ohusektoriga, vt jaotist *Tagasiviskumise ohusektor lk 18*.

Torulõikerežiimi seadistamine



HOIATUS: Lõikeketta kaitse reguleerimispide võib olla väga kuum; kasutage lõikeketta kaitse reguleerimiseks kindaid.



HOIATUS: Kasutage torude lõikamise ajal ainult torulõikerežiimi. Kõigis teistes toimingutes tuleb kasutada tavalist lõikerežiimi

Torulõikerežiim võimaldab lõigata torusid tagasiviskumise ohusektoris.

1. Viige lõikekettakaitsme piirdepolt tavalisest lõikerežiimist (A) torulõikerežiimi (B).

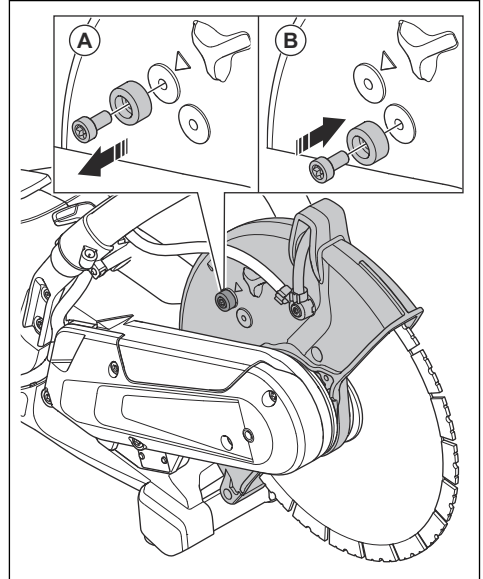

2. Torulõikerežiimi aktiveerimiseks tõmmake reguleerimispidet.

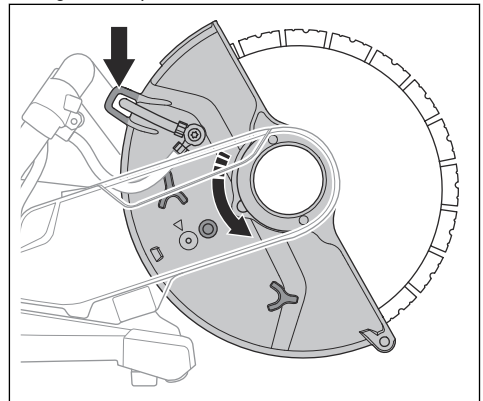

3. Pärast toru lõikamist viige piirdepolt tagasi tavalisse lõikerežiimi. Nool (A) tähistab tavalist lõikerežiimi.

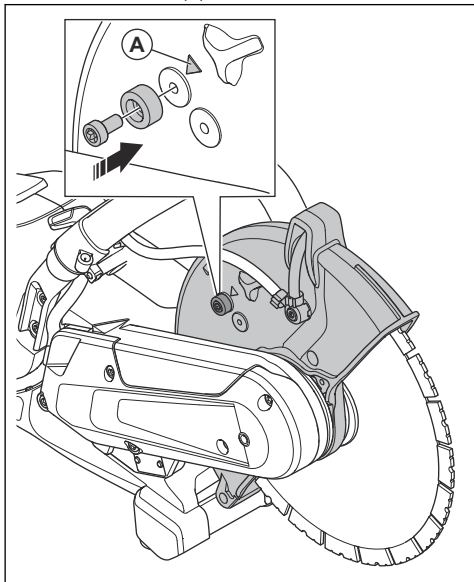

Märglõikamine



ETTEVAATUST: Ärge kasutage märglõikamissüsteemiga samaaegselt tolmuimemissüsteemi.

- Märglõikamissüsteemiga tuleb kasutada märglõikuseks ette nähtud teemantkettaid.
- Vesi jahutab lõikeketast ja pikendab selle tööiga, vähendades samas ka tolmu teket.
- Märglõikusel tuleb heitvesi ohutult kokku koguda.

Tolmu vähendamine kasutamise ajal

Tootel on märglõikuse komplekt kasutamiseks seoses tekkiva kahjuliku tolmu vähendamiseks õhus. Märglõikuse komplektil on väike veetarbimine.

- Võimaluse korral kasutage vesijahutusega märglõikuse kettaid. Vt jaotist *Teemantkettad märglõikuseks lk 16*.
- Reguleerige veesurvet klapi abil. Eri tüüpi rakendused nõuavad erinevat vee vooluhulka.
- Veenduge, et vee rõhk oleks õige. Vt jaotist *Tehnilised andmed lk 32*. Kui veevoolik tuleb veevarustuspunkti lahti, võib veevarustuse surve olla liiga suur.

Jahutusvee ühendamine

1. Ühendage veevoolik veevarustusega (A).

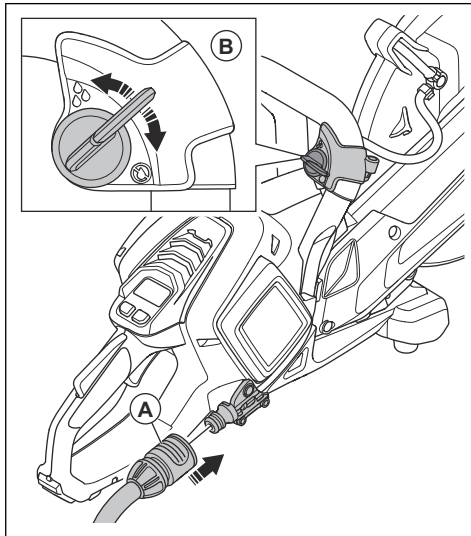

2. Veevoolu avamiseks või sulgemiseks keerake veekraani (B).
3. Kontrollige veeühendust ja voolikut lekete suhtes.
4. Veenduge, et veesurve ei oleks suurem kui maksimaalne lubatud veesurve, vt jaotist *Tehnilised andmed lk 32*.

Kuivlõikamine

- Kuivlõikusel tõstke ketas iga 30–60 sekundi järel lõikesüvisest välja ja laske jahutamiseks 10 sekundit õhus pöörelda.
- Kasutage tolmuimemissüsteemi, kui võimalik.

Toote käivitamine

1. Kontrollige toitelüliti ja toitelüliti lukustust. Vt jaotist *Toitelüliti lukustuse kontrollimine lk 27*.

2. Asetage aku akuhoidikusse.

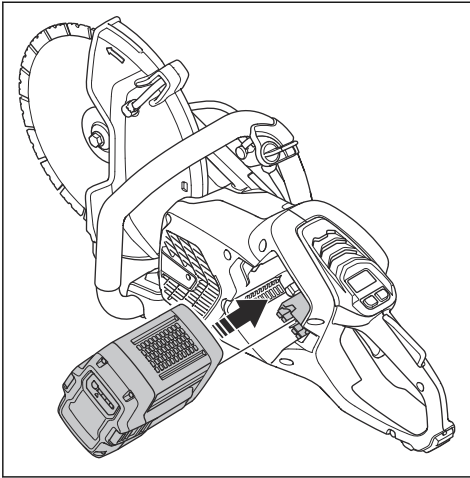

3. Vajutage aku alumist osa, kuni kuulete klõpsatust. Kui aku ei libise akupessa kergelt, ei ole aku õigesti paigaldatud.

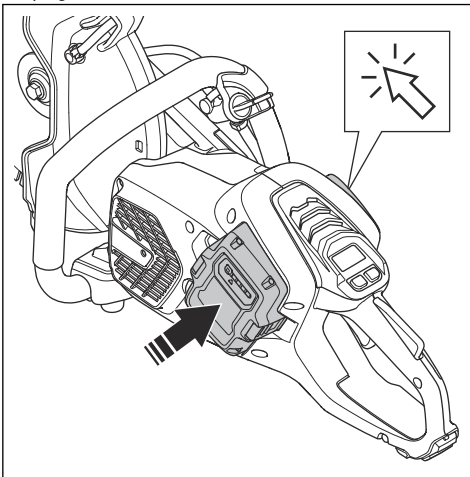

4. Vajutage ja hoidke nupp ON/OFF seni, kuni süttib roheline LED-tuli.

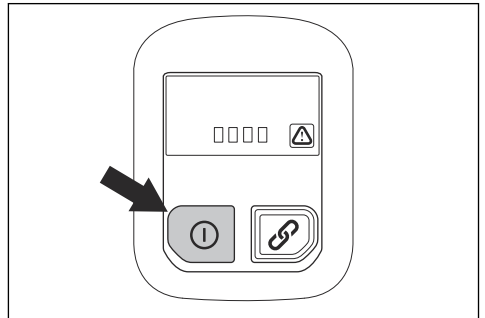

5. Mootori käivitamiseks vajutage toitelülitit.

Toote seiskamine

1. Vabastage päästik.
2. Vajutage juhtpaneelil nupp ON/OFF, kuni roheline LED-tuli kustub.

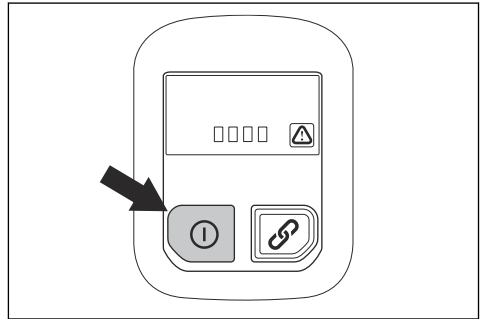

3. Vajutage aku vabastusnupp sisse ja tõmmake aku akuhoidikust välja.

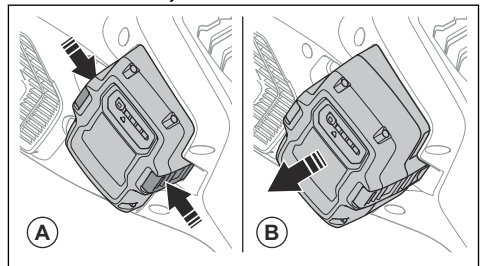

HOIATUS: Kui te ei kasuta seadet või jätate selle järelvalveta, eemaldage aku. See on vajalik mootori juhusliku käivitamise ennetamiseks.

Hooldamine

Sissejuhatus



HOIATUS: Enne seadme hooldamist lugege läbi ohutuspeatükk ja veenduge, et see oleks teile täielikult arusaadav.



HOIATUS: Enne seadme hooldustööde alustamist eemaldage aku.



HOIATUS: Kui hooldustöid ei tehta nõuetekohaselt, võib toote kasutusiga

lüheneda ja õnnetuste oht kasvada. Kõik hooldus- ja/või remonditööd peab teostama asjatundja. Lisateabe saamiseks võtke ühendust hooldusesindusega.

Hooldusgraafik

Allpool on esitatud loend seadme hooldustöödest, mida peab tegema seadme kasutaja.

Hooldus	Enne kasutamist	Pärast kasutamist	Iga kuu
Puhastage seadme välisosad.	X		
Kontrollige, et toitelüliti ja toitelüliti lukustus töötaksid ohutult ning nõuetekohaselt.	X		
Kontrollige löikeketast. Kontrollige pragude suhtes ja veenduge, et löikeketas poleks ebatavaliselt kulunud. Vajaduse korral asendage.	X		
Kontrollige löikeketta kaitset.	X		
Kontrollige rihmakaitset.	X		
Kontrollige vibratsioonisummutuse süsteemi.	X		
Puhastage seadme tiiviku korpust.	X		
Veenduge, et mutrid ja kruvid oleksid pingutatud.	X		
Kontrollige, et juhtpaneel töötaks ega oleks kahjustunud.	X		
Kontrollige aku ja seadme vahelisi ühendusi. Samuti kontrollige aku ja akulaadija vahelisi ühendusi.			X
Puhuge toode ja aku ettevaatlikult suruõhuga läbi.			X
Puhastage toode.		X	
Asendage kahjustatud osad.		X	

Väline puhastamine



HOIATUS: Ära kasuta toote puhastamiseks survepesurit.

- Peske toodet väljast puhta veega pärast iga kasutuspäeva. Vajaduse korral kasutage harja.

Toitelüliti lukustuse kontrollimine

1. Veenduge, et toitelüliti ja toitelüliti lukustus liiguvad takistamatult ning tagastusvedru töötab korrektselt.

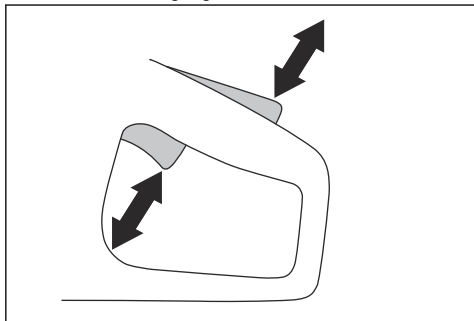

2. Vajutage toitenupu lukk alla ja veenduge, et vabastamisel liiguks see tagasi algasendisse.

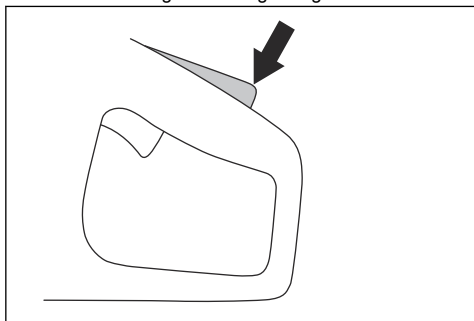

3. Veenduge, et toitelüliti oleks pärast toitelüliti lukustuse vabastamist tühikäigu asendisse lukustatud.

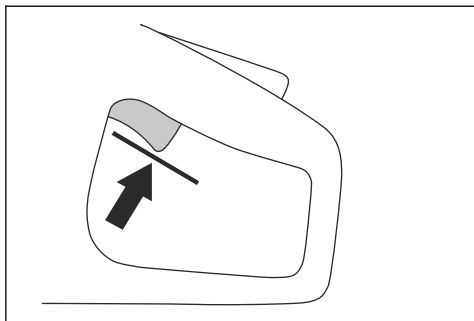

4. Seadme käivitamiseks vajutage ja hoidke alla sisse- ja väljalülitamisnuppu ning rakendage täispöörded. Vt jaotist *Toote käivitamine lk 24*.

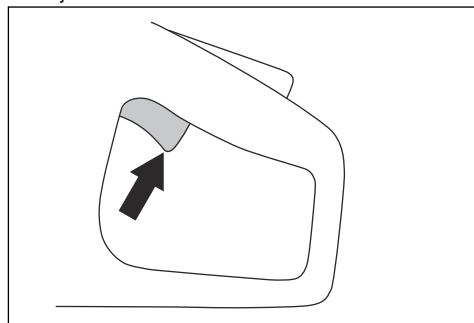

5. Vabastage toitelüliti ja veenduge, et löikeketas peatuks. Kui toitelüliti on tühikäigu asendis ja löikeketas samal ajal pöörleb, pöörduge hooldusesindaja poole.

Aku ja akulaadija puhastamine



HOIATUS: Ärge puhastage akut või akulaadijat veega.



HOIATUS: Ärge kasutage aku puhastamiseks mis tahes kemikaale.

- Enne aku asetamist akulaadijasse veenduge, et aku ja akulaadija oleksid puhtad ja kuivad.
- Puhastage akuklemmid suruõhu või pehme ja kuiva riidelapiga.
- Puhastage aku ja akulaadija välispinnad pehme ja kuiva riidelapiga.

Akulaadija kontrollimine

1. Veenduge, et akulaadija ega toiteallika kaabel ei oleks kahjustatud. Kontrollige pragusid ja muid kahjustusi.

Jahutussüsteemi puhastamine

Seadmel on jahutussüsteem, mis hoiab seadme töötemperatuuri võimalikult madalal.

Jahutussüsteemi osadeks on õhuvõtuava seadme vasakul küljel ja mootoril olev ventilaator.

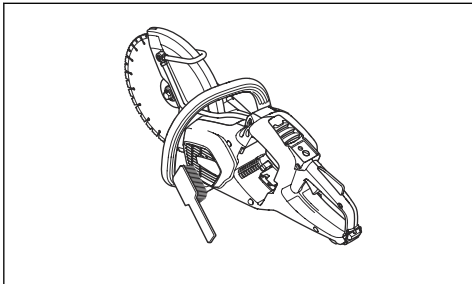

1. Puhastage jahutussüsteemi harjaga kord nädalas, vajaduse korral tihedamini.
2. Veenduge, et jahutussüsteem poleks määrdunud ega ummistunud.



ETTEVAATUST: Kui jahutussüsteem on määrdunud või ummistunud, võib seade liigselt kuumeneda.

Niiduki veorihma eemaldamine

1. Eemaldage rihmakaitse. Vt jaotist *Toote tutvustus K 540i lk 3*.
2. Pange rihmaga tööriist eesmise rihmaratta peale. Kasutage lehtsilmusvõtit, et keerata rihmarattast päripäeva, samal ajal kui tõmbate veorihma rihmarattalt maha.

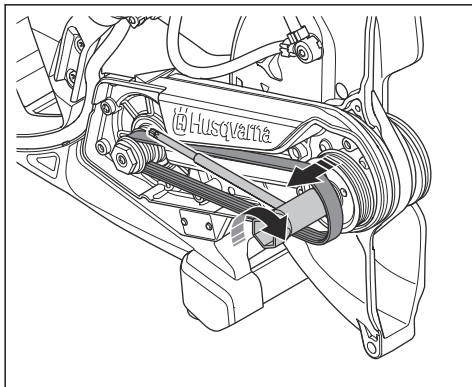

Veorihma paigaldamine

1. Pange veorihm ümber tagumise rihmaratta.
2. Pange rihmasõlme tööriist (A) eesmise rihmaratta peale.

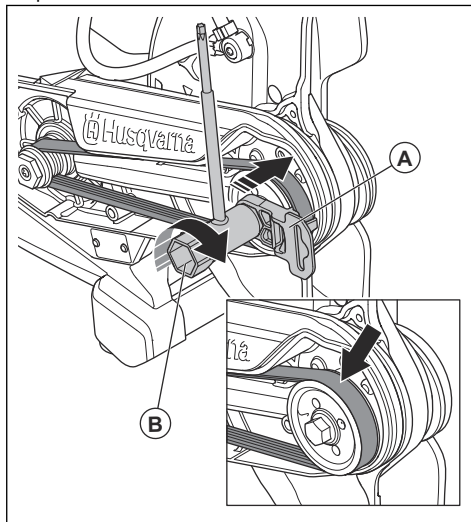

3. Keerake eesmist rihmarattast lehtsilmusvõtme (B) abil päripäeva. Samal ajal lükake veorihm rihmarattale.
4. Kinnitage rihmakaitse. Vt jaotist *Toote tutvustus K 540i lk 3*.

Veevarustussüsteemi kontrollimine

1. Kontrollige löikeketta kaitsel asuvaid düüse ja veenduge, et ei oleks ummistunud.
2. Vajaduse korral puhastage.
3. Kontrollige veeliitmikul asuvat filtrit. Veenduge, et see ei ole ummistunud.
4. Vajaduse korral puhastage.

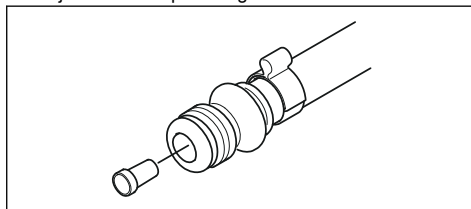

5. Kontrolli voolikuid ja veendu, et need poleks kahjustatud.

Hooldus

Volitatud hoolduskeskus

Lähima Husqvarna volitatud hoolduskeskuse leiate veebisaidilt www.husqvarnaconstruction.com.

Veaotsing

Toote tõrkeotsing

Probleem	Põhjus	Lahendus
Toode ei käivitu. LED-tuled ei sütti tootel nupu ON/OFF vajutamisel.	Aku on kahjustatud.	Tehke test teise akuga.
	Aku ja toote vaheline pistik on kahjustatud.	Veenduge, et aku ja seadme vahelised ühendused oleksid puhtad ja terved.
	Aku ei ole seadmesse õigesti paigaldatud.	Eemaldage aku ja paigaldage see õigesti.
	Hooldus on vajalik.	Pöörduge volitatud Husqvarna hoolduskeskusesse.
Toode on sisse lülitatud, kuid hoiatustuli või märgutuli põleb või vilgub.	Tootes esineb tõrge.	Pöörduge volitatud Husqvarna hoolduskeskusesse.
Toode on sisse lülitatud, kuid mootor ei käivitu, kui vajutate toitelülitit.	Toode vajab hooldust.	Pöörduge volitatud Husqvarna hoolduskeskusesse.
Mootor töötab, kuid lõikeketta võll ei pöörle.	Veorihm on kahjustatud või kulunud.	Vahetage veorihm välja, vt jaotist <i>Niiduki veorihma eemaldamine lk 28</i> .
Eesmistest laagritest kostub tavatut müra.	Laagrid on kahjustatud või kulunud.	Pöörduge volitatud Husqvarna hoolduskeskusesse.
Kui toode on sisse lülitatud, tekib tavatu vibratsioon.		
Toode teeb päästiku vajutamisel järsu liigutuse ja seiskub äkitselt.	Juhtseadmes on lühis.	Pöörduge volitatud Husqvarna hoolduskeskusesse.
Seade seiskub tagasilöögi ajal.	Funktsioon X-Halt on rakendatud.	Pöörduge volitatud Husqvarna hoolduskeskusesse.
Mootor teeb päästiku vajutamisel järsu liigutuse ja seejärel seiskub.	Hooldus on vajalik.	Oodake, kuni X-Halt vabaneb.
Töökoormuse rakendamisel seade seiskub.	Tootel on liiga palju töökoormust.	Käivitage toode uuesti ja rakendage vähem töökoormust.

Juhtpaneeli LED-märgutuled

Juhtpaneelil olevad LED-märgutuled näitavad aku laetustaseme olekut ja tootega seotud probleeme.

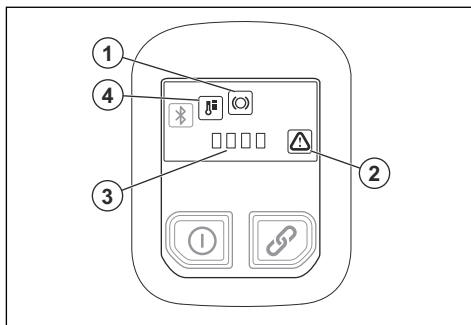

LED-märgutuli	Näidik	Põhjus	Lahendus
1	Märgutuli vilgub.	Funktsioon X-Halt on rakendatud.	Oodake, kuni toode jahtub ja funktsioon X-Halt lülitub välja.
	Märgutuli põleb.	Hooldus on vajalik.	Pöörduge volitatud Husqvarna hoolduskeskusesse.
2	Märgutuli vilgub.	Esineb akutõrge.	Tõrkehoiatusel lähtestamiseks tõmmake üks kord toitelüliti. Kui tõrkehoiatus ilmub uuesti, tehke test teise akuga.
		Ajutine tõrge	Tõrkehoiatusel lähtestamiseks tõmmake üks kord toitelüliti. Kui probleem püsib, pidage nõu volitatud Husqvarna hooldustöökojaga.
	Päästik ja toitenupp tuleb vajutada samaaegselt.	Vabastage toitelüliti ja käivitage masin.	
	Märgutuli põleb.	Hooldus on vajalik.	Pöörduge volitatud Husqvarna hoolduskeskusesse.
3	Kõik 4 märgutuld vilguvad.	Toode värskendab õhu kaudu püsivara (FOTA).	Laske FOTA värskendus lõpule viia.
		Toode vajab hooldust.	Pöörduge volitatud Husqvarna hoolduskeskusesse.
2 ja 3	Märgutuli nr. 2 ja märgutule nr. 3 esimene LED-märgutuli vilguvad.	Aku laetuse tase on madal.	Laadige akut.
2 ja 4	Märgutuli nr. 2 vilgub ja märgutuli nr. 4 põleb.	Temperatuuri kõrvalekalle.	Seade on liiga kuum või külm.

Transportimine, hoiulepanek ja utiliseerimine

Transportimine ja hoiustamine

- Transportimise ajaks kinnitage toode ohutult, et hoida ära kahjustused ja õnnetused.
- Enne toote transportimist või ladustamist eemaldage löikeketas.

- Hoidke seadet lukustatud kohas, kus sellele ei pääse juurde lapsed ega volitamata isikud.
- Hoidke löikeketaid kuivas kohas, mille temperatuur ei lange alla nulli.
- Lahutage aku seadmest.

- Kontrollige kõiki uusi ja kasutatuid kettaid enne kokkupanekut transpordi- ja ladustamiskahjustuste suhtes.

Aku, akulaadija ja seadme kasutuselt kõrvaldamine

Allolev sümbol tähendab, et seade ei kuulu olmejäätmete hulka. Toimetage see elektri- ja elektroonikajäätmete vastuvõtupunkti. Nii aitate vältida keskkonna ja inimeste kahjustamist.

Lisateavet küsige kohalikelt ametkondadelt, olmejäätmete käitlejatelt või edasimüüjalt.



Märkus: Sümbol asub tootel või toote pakendil.

Tehnilised andmed

Tehnilised andmed

Husqvarna K 540i		
Alalisvoolupinge, maksimaalne/nominaalne, V		40/36
Mass, kg		4,2
Max löikamissügavus, mm		100
Löikeketta maksimaalne läbimõõt, mm		267
Ketta maksimaalne paksus, mm	Abrasiivkettad	3,0
	Teemantkettad	1,6
Kettavõll, koormuseta pöörlemiskiirus		5500
Löikeketta vesijahutus		Jah
Ühendusnippel		Tüüp Gardena
Soovitav veerõhk, baar		0,5–6/72,5–87,0
Maksimaalne veerõhk, baar		6
Vibratsioonitasemed, a_{hveq} ¹		
10" ees, m/s^2		3,7
10" taga, m/s^2		2,4
Müratasemed ²		
LpA, dB(A)		101,5
LwA, dB(A)		112,7

Avaldus deklareeritud müra- ja vibratsiooniväärtuste kohta

Need deklareeritud väärtused on saadud laborikatsetel vastavalt nimetatud direktiivile või standarditele ja sobivad võrdlemiseks muude toodete deklareeritud väärtustega, mida on katesetatud vastavalt samale direktiivile või samadele standarditele. Need

deklareeritud väärtused ei sobi riskide hindamiseks ja eri töökohtades mõõdetud väärtused võivad olla kõrgemad. Tegelikud kokkupuuteväärtused ja üksikkasutaja kogetud kahjuoht on ainulaadsed ja sõltuvad sellest, kuidas kasutaja töötab, mis materjali töötlemiseks toodet kasutatakse, samuti kokkupuuteajast ning kasutaja füüsilisest seisundist ja toote seisundist.

Integreeritud ühendatavus

Märkus: See jaotis kehtib ainult integreeritud ühendatavusega varustatud toodete puhul.

BLE-tehnoloogia raadiospekter	
Tööriista sagedusribad, GHz	2,402-2,480

¹ Ekvivalentne vibratsioonitase arvutatakse standardi EN 60745-2-22 kohaselt vibratsioonitasemete ajaga kaalutud energia summana. Vibratsioonitasemete kohta esitatud andmete määramatus on $1 m/s^2$.

² Müratasemed on mõõdetud vastavalt standardile EN 60745-2-22. A-filtriga korrigeeritud helivõimsuse taseme K_{WA} määramatus on 3 dB(A). A-filtriga korrigeeritud helirõhutaseme K_{pA} määramatus on 3 dB(A).

BLE-tehnoloogia raadiospekter	
Edastatud maksimaalne raadiosageduslik võimsus, dBm/mW	4/2,5

Lisavarustus

Seadmes kasutamiseks heakskiidetud akud

Aku	BLi200	BLi300
Tüüp	Liitiumioonaku	Liitiumioonaku
Aku mahtuvus, Ah	5,2	9,4
Nimipinge, V	36	36
Kaal, kg/naela	1,3 / 2,9	1,9 / 4,2

Seadme jaoks heaks kiidetud akulaadijad

Akulaadija	QC330	QC500
Toitevõrgu pinge, V	100–240	100–240
Sagedus, Hz	50–60	50–60
Võimsus, W	330	500

Vaakumtarvik (lisatarvik)

Vaakumtarviku abil saab seadmega ühendada tolmuimeja.

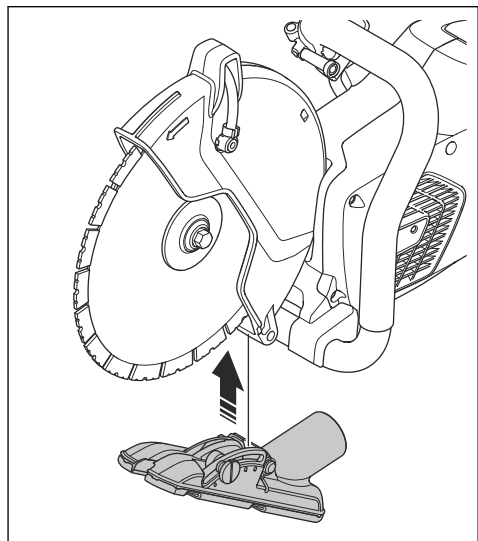

Vastavusdeklaratsioon

EÜ vastavusdeklaratsioon

Husqvarna AB, SE-561 82 Huskvarna, Rootsi, tel: +46
3614 6500, kinnitab ainuvastutusel, et toode:

Kirjeldus	Kaasaskantav saagilõikur
Kaubamärk	Husqvarna
Tüüp/mudel	K 540i
Identifitseerimine	Seerianumbrid alates 2023. aastast ja hilisemad

vastab täielikult järgmistele EÜ direktiividele ja eeskirjadele:

Direktiiv/eeskiri	Kirjeldus
2006/42/EC	„masinadirektiiv“
2014/53/EU	„raadioseadmete direktiiv“
2011/65/EU	„ohtlike ainete piiramise direktiiv“

ja et kohalduvad järgmised standardid ja/või tehnilised spetsifikatsioonid:

EN ISO 12100:2010

EN 60745-2-22:2011/A11:2013

EN 55014-1:2017

EN 55014-2:2015

ETSI EN 301 489-1 V2.2.3

ETSI EN 301 489-17 V3.2.4

ETSI EN 300 328 V2.2.2

EN IEC 63000:2018

Partille, 2023-04-12



Fredrik Sandinge

Uurimis- ja arengudirektor, betooni saagimis- ja puurimisseadmed

Husqvarna AB, ehitusseadmete allüksus

Tehnilise dokumentatsiooni eest vastutaja



Registreeritud kaubamärgid

Bluetooth[®]-i sõnamärk ja logod on ettevõtte *Bluetooth SIG, inc.* registreeritud kaubamärgid ja ettevõtte Husqvarna kasutab neid litsentsi alusel.

TURINYS

Įvadas.....	36	Gedimai ir jų šalinimas.....	63
Sauga.....	39	Transportavimas, saugojimas ir utilizavimas.....	65
Surinkimas.....	47	Techniniai duomenys.....	66
Naudojimas.....	51	Priedai.....	67
Techninė priežiūra.....	60	Atitikties deklaracija.....	68
Techninė priežiūra.....	62	Registruotieji prekiniai ženklai.....	69

Įvadas

Gaminio aprašas

Pjaustytuvas – tai rankinis akumulatorinis pjaustymo įrenginys. Gaminys maitinamas akumuliatoriumi.

Gaminys gali būti naudojamas atliekant darbus drėgnuoju ir sausuoju būdu. Žr. *Šlapiasis pjovimas psl. 58* ir *Sausasis pjovimas psl. 58*.

Gaminyje yra integruotas ryšys. Žr. *Integruotas ryšys psl. 39*.

Numatytasis naudojimas

Gaminys skirtas kietoms medžiagoms, pvz., betonui, mūriui, akmeniui ir plienui, pjaustyti. Nenaudokite

gaminio kitiems darbams. Gaminį naudoti gali tik profesionalūs ir patyrę operatoriai.

Nuolat stengiamės padidinti jūsų saugumą ir eksploatacijos efektyvumą. Dėl išsamesnės informacijos kreipkitės į savo techninės priežiūros atstovą.

Pasižymėkite: Nacionaliniai / vietiniai norminiai aktai gali apriboti šio gaminio naudojimą.

Gaminio apžvalga K 540i

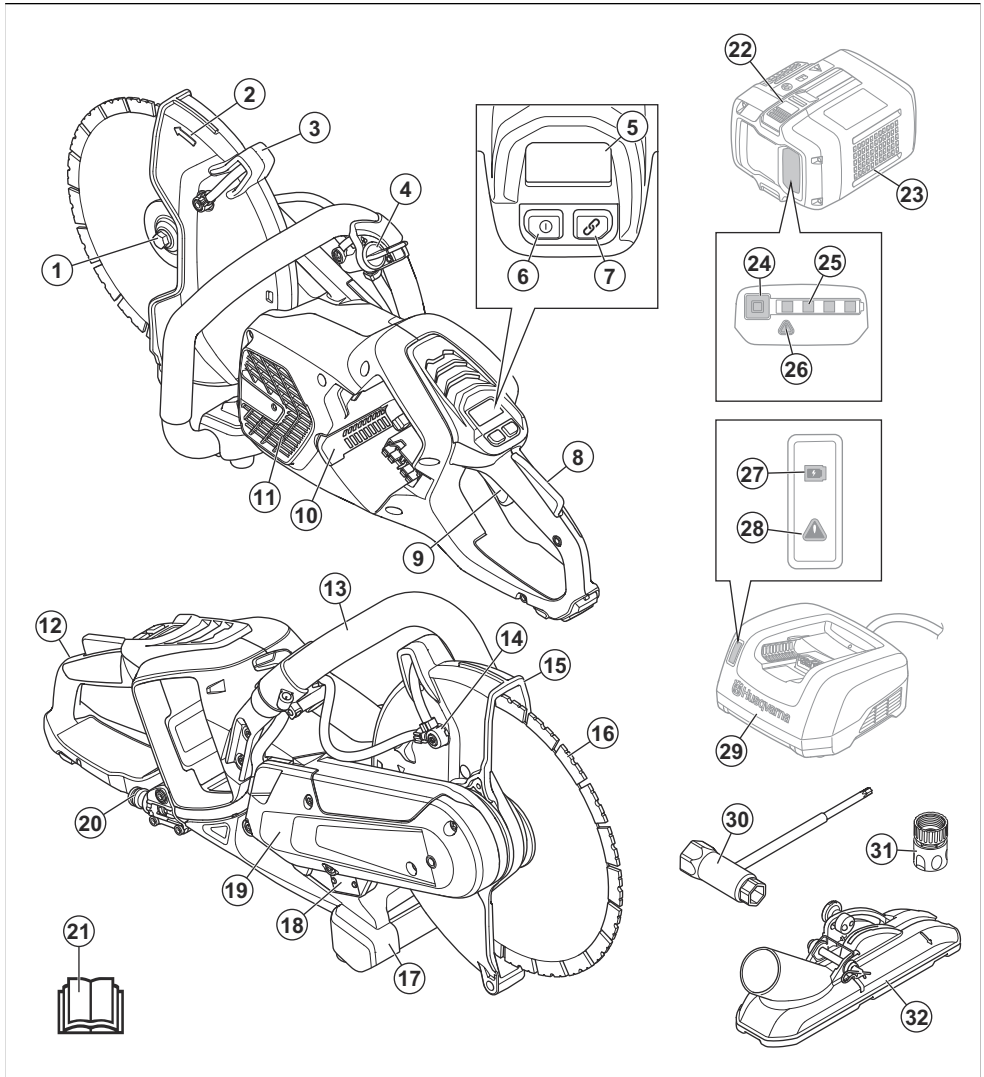

- | | |
|---|---------------------------------|
| 1. Jungė, velenas, veleno įvorė | 9. Maitinimo jungiklis |
| 2. Veleno sukimosi kryptis | 10. Akumulatoriaus lizdas |
| 3. Geležties apsaugos reguliavimo rankenėlė. | 11. Variklio oro įsiurbimo anga |
| 4. Vandens vožtuvas | 12. Galinė rankena |
| 5. Valdymo skydelis | 13. Priekinė rankena |
| 6. Įjungimo / išjungimo mygtukas | 14. Vandens purkštukas |
| 7. Priedų įjungimo / išjungimo mygtukas
(nenaudojamas) | 15. Disko apsauginis gaubtas |
| 8. Maitinimo jungiklio fiksatorius | 16. Pjovimo diskas |
| | 17. Atrama |

18. Gaminio vardinė plokštelė
19. Diržo apsauga
20. Vandens jungtis su filtru
21. Naudojimo instrukcija
22. Akumuliatoriaus nuėmimo mygtukas
23. Akumuliatorius (nėra komplekte)
24. Akumuliatoriaus būseną
25. Įkrovos būsenos indikatorius
26. Įspėjamasis indikatorius
27. Įkrovos būsenos indikatorius
28. Įspėjamasis indikatorius
29. Akumuliatoriaus įkroviklis (nėra komplekte)
30. Kombinuotas veržliarakstis
31. Vandens jungtis, GARDENA
32. Siurblio priedas (nėra komplekte)

Simboliai ant gaminio



ĮSPĖJIMAS. Šis gaminys gali būti pavojingas ir rimtai sužeisti arba prazūdyti naudotoją arba aplinkinius. Būkite atsargūs ir tinkamai naudokite gaminį.



Prieš naudodami gaminį atidžiai perskaitykite naudojimo instrukciją ir įsitikinkite, kad instrukcijas suprantate.



Naudokite patvirtintą apsauginį šalną, apsaugines ausines, akių ir kvėpavimo takų apsaugos priemones. Žr. *Asmeninės apsauginės priemonės psl. 45.*



Pjaunant pasklinda dulkės. Įkvėpus dulkių galima susižaloti. Naudokite patvirtintą kvėpavimo takų apsaugą. Dirbkite gerai vėdinamoje vietoje.



Nuo pjovimo disko žyrančios kibirkštys gali uždegti degalus, medieną, drabužius, sausą žolę ar kitas lengvai užsiliepsnojančias medžiagas.



ĮSPĖJIMAS! Atatrankos gali būti netikėtos, staigios ir stiprios, todėl galima pavojingai susižeisti. Prieš eksploatuodami gaminį, perskaitykite ir susipažinkite su vadovo instrukcijomis. Žr. *Atatranka psl. 51.*



Įsitikinkite, kad pjovimo diskas nėra įskilęs ar kitaip pažeistas.



Nenaudokite diskinių pjūklų.



Šis gaminys atitinka taikytinas ES direktyvas.



Šis gaminys atitinka taikytinų JK reglamentų nuostatas.



Jei gaminyje naudojama „Bluetooth®“ belaidė technologija. Gaminio etiketėje bus nurodytas „Bluetooth®“ simbolis.



Aplinkosaugos simbolis. Gaminys ar gaminio pakuotė nepriskiriami buitiniams atliekoms. Nuvežkite jį į elektros ir elektronikos įrenginių perdirbimo vietą.

Pasižymėkite: Kiti ant gaminio pateikti simboliai (etiketės) skirti kai kurių rinkų sertifikavimo reikalavimams.

Gaminio vardinė plokštelė

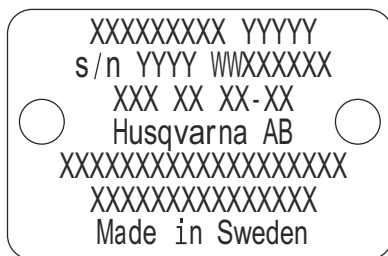

- 1 eilutė: gamintojas, modelis
- 2 eilutė: Serijos Nr. su pagaminimo data: Metai, savaitė, eilės Nr.
- 3 eilutė: Gaminio Nr.
- 4 eilutė: Gamintojas
- 5 eilutė: n = galios atidavimo veleno vardinis greitis, / min. = sukiai per minutę, ø = disko skersmuo, veleno varžto srėgis.
- 6 eilutė: Maksimali ir vardinė įtampa, n.s. = nuolatinė srovė
- 7 eilutė: Kilmės šalis

Integruotas ryšys

Debesies išteklių valdymo sprendimas „Husqvarna Fleet Services™“ pateikia „Fleet“ vadovui visų gaminių, prijungtų per integruotuosius ar atskirai įsigytus jutiklius, apžvalgą. Duomenų nuskaitymo įrenginio arba išmaniojo telefono padėtis gali būti naudojama prijungtų produktų vietai nurodyti. Jutikliai rašo tokius duomenis kaip veikimo laikas, priežiūros intervalai, vieta ir kt. Norėdami gauti daugiau informacijos apie debesies išteklių valdymo sprendimą „Husqvarna Fleet Services™“ atsisiųskite „iOS“ arba „Husqvarna Fleet Services“ „Android“ programėlę iš <https://apps.apple.com/se/app/husqvarna-fleet-services/id1334672726> ar <https://play.google.com/store/apps/details?id=com.husqvarna.hfsmobile&hl=en>. Dėl išsamesnės informacijos kreipkitės į „Husqvarna“ prekybos atstovą.

Kai kurie šio gaminio tipai prijungti per integruotą Husqvarna Fleet Services™ jutiklį, kuris turi Bluetooth

Low Energy (BLE) funkcija. Jei reikia daugiau informacijos, kaip jį naudoti, žr. *Integruoto ryšio naudojimas su „Husqvarna Fleet Services™“ psl. 55*. Informacijos apie BLE technologijos radijo spektrą rasite *Integruotas ryšys psl. 66*.

Produkto pažeidimai

Mes neatsakome už mūsų gaminio sugadinimą, jei:

- gaminys netinkamai suremontuotas;
- gaminys suremontuotas naudojant kito gamintojo arba gamintojo nepatvirtintas dalis;
- gaminys turi kito gamintojo arba gamintojo nepatvirtintą priedą;
- gaminys suremontuotas ne patvirtintame techninės priežiūros centre arba jį suremontavo ne patvirtintas atstovas.

Sauga

Saugos ženklų reikšmės

Įspėjimai, perspėjimai ir pastabos yra skirtos atkreipti dėmesį į ypač svarbias vadovo dalis.



PERSPĖJIMAS: Naudojamas, kai naudotojui ar šalia esantiems asmenims kyla mirtino arba sunkaus sužeidimo pavojus arba, jei nesilaikoma vadove pateiktų nurodymų.



PASTABA: Naudojamas, kai kyla pavojus sugadinti gaminį, kitas medžiagas arba padaryti žalą aplinkai, jei nesilaikoma vadove pateiktų nurodymų.

Pasižymėkite: Naudojamas papildomai informacijai apie konkrečią situaciją pateikti.

Bendrieji saugos įspėjimai naudojant elektros įrankius



PERSPĖJIMAS: Perskaitykite visus saugos įspėjimus ir instrukcijas. Nesilaikydami įspėjimų ir instrukcijų galite sukelti gaisrą, patirti elektros smūgį ir (arba) rimtai susižeisti.

Pasižymėkite: Saugokite visus įspėjimus ir instrukcijas, nes jų gali prireikti vėliau. Terminas „elektros įrankis“ įspėjimuose reiškia iš elektros tinklo maitinamą (laidinį) elektros įrankį arba akumuliatorių maitinamą (belaidį) elektros įrankį.

Sauga darbo vietoje

- **Darbo vieta turi būti švari ir gerai apšviesta.** Netvarkingose arba tamsiose darbo vietose dažnai įvyksta nelaimės.
- **Nenaudokite elektros įrankių sprogiuose aplinkose, pavyzdžiui, ten, kur yra lengvai užsidegančių skysčių, dujų arba dulkių.** Elektros įrankiai kibirkščiuoja, todėl gali užsiliepsnoti dulks arba garai.
- **Naudodami elektros įrankį, neleiskite arti būti vaikams ir pašaliniam asmeniui.** Išsiblaškę galite prarasti įrenginio kontrolę.

Elektrosauga

- **Elektrinių įrankių kištukai turi atitikti elektros lizdus. Niekada nebandykite kokių nors būdu perdaryti kištuko. Jei naudojate įžemintus elektros įrankius, nenaudokite jokių kištukų adapterių.** Jeigu kištukai nėra perdaryti ir atitinka elektros lizdus, elektros smūgio pavojus yra mažesnis.
- **Nesilieskite prie elektros laidininkų paviršių, pavyzdžiui, vamzdžių, radiatorių, viryklių ir šaldytuvų.** Jei kūnas taps elektros laidininku, iškyla elektros smūgio pavojus.
- **Nelaikykite elektrinių įrankių lietuje arba drėgnoje aplinkoje.** Į įrenginį patekęs vanduo padidina elektros smūgio pavojų.
- **Tinkamai naudokite laidą. Niekada neneškite įrankio laikydami už laido, netraukite jo ir nebandykite traukdami už jo ištraukti elektros įrankio kištuką. Laikykite laidą atokiai nuo šilumos šaltinių, tepalų, aštrių briaunų ar judančių dalių.** Dėl pažeistų arba susipainiojusių laidų padidėja elektros smūgio rizika.

- **Jei elektros įrankį naudojate lauke, naudokite lauke skirtą naudoti ilgintuvą.** Naudojant lauke skirtą naudoti ilgintuvą, sumažėja elektros smūgio rizika.
- **Jeigu elektros įrankį būtina naudoti drėgnoje aplinkoje, naudokite liekamosios srovės grandinės pertraukiklį (LSGP) apsaugotą maitinimo šaltinį.** Naudojant LSGP, sumažėja elektros smūgio pavojus.



PERSPĖJIMAS: Negalima plauti gaminio naudojant slėgį, nes vanduo gali patekti į elektros sistemą arba variklį ir sugadinti gaminį ar sąlygoti trumpąjį jungimą.

Asmens sauga

- Naudodami elektros įrankį, būkite budrūs, stebėkite savo veiksmus ir vadovaukitės sveiku protu. **Nenaudokite elektros įrankio, jei esate pavargę, apsvaigę nuo narkotikų, alkoholio arba vaistų.** Dirbant elektros įrankiais netgi akimirksnis neatidumo gali būti sunkaus susižalojimo priežastimi.
- Naudokite asmenines apsaugines priemones. **Visuomet užsidėkite akių apsaugos priemones.** Dėl atitinkamomis sąlygomis naudojamų apsauginių priemonių, pavyzdžiui, respiratorių, neslystančių apsauginių batų, šalmo arba apsauginių ausinių, sumažėja sužeidimų rizika.
- Saugokitės atsitiktinio įsijungimo. **Prieš prijungdami įrenginį prie maitinimo šaltinio ir (arba) akumuliatorių bloko, paimdami arba nešdami įrenginį, įsitikinkite, kad jungiklis yra išjungimo (OFF) padėtyje.** Jei nešite elektros įrankį laikydami pirštą ant jungiklio ar prijungsite jį prie maitinimo šaltinio, kai jungiklis yra įjungimo padėtyje, gali įvykti nelaimingas atsitikimas
- **Prieš įjungdami elektros įrankį, pašalinkite iš jo visus reguliavimo raktus ar veržliarakčius.** Besisukančioje elektros įrankio dalyje paliktas veržliaraktis arba raktas gali sužeisti.
- **Per plačiai neužsimokite. Visada tvirtai stovėkite ant kojų ir laikykite pusiausvyrą.** Tokiu būdu geriau kontroliuosite elektros įrankį netikėtose situacijose.
- **Apsirenkite tinkamai. Niekada nedėvėkite palaidų drabužių ar papuošalų. Nelaikykite plaukų, drabužių ir pirštinių arti judančių dalių.** Palaidi drabužiai, papuošalai arba ilgi plaukai gali įkliūti į judančias dalis.
- **Jeigu naudojate įtaisus, skirtus dulkių surinkimo įrenginiams prijungti, įsitikinkite, kad jie tinkamai prijungti ir naudojami.** Naudojant dulkių surinkimo įrenginius, sumažėja su dulkelėmis susijusių pavojų rizika.
- **Ilgudę naudotis įrankiais ir prie jų prapatę nenusitokite paisyti įrankių saugos principų.** Dėl neatsargių veiksmų galite rimtai susižeisti vos per akimirką.
- **Tikrasis vibracijos dydis elektrinio įrenginio darbo metu gali skirtis nuo nurodytos suminės vertės, kadangi tai priklauso nuo įrenginio naudojimo būdu.** Operatoriai turi naudoti atitinkamas saugos

priemonės, kurios pasirenkamos įvartinus realias darbo sąlygas (atsižvelgiant į visas darbo ciklo fazes, t.y. įrenginio išjungimo (nenaudojimo) trukmę, darbo tuščiąja eiga ir realaus pjovimo trukmes).

- **Varikliui veikiant, laikykitės atokiau nuo pjovimo disko.**

Elektros įrankių naudojimas ir priežiūra

- **Dirbdami su elektros įrankiu nenaudokite jėgos. Naudokite savo darbui tinkamą elektros įrankį.** Naudojant tam tikslui skirtą elektros įrankį, darbas bus atliktas saugiau ir greičiau.
- **Jeigu paspaudus jungiklį elektros įrankis neįsijungia arba neišsijungia, nenaudokite įrankio.** Elektros įrankis, kurio nepavyksta tinkamai valdyti jungikliu, kelia pavojų ir turi būti taisomas.
- **Prieš reguliuodami elektros įrankius, keisdami priedus arba padėdami saugoti, ištraukite maitinimo laido kištuką iš elektros lizdo ir (arba) atjunkite akumuliatorių bloką.** Laikantis šių prevencinės apsaugos priemonių, sumažėja netyčinio elektros įrankio įjungimo rizika.
- **Nenaudojamus elektros įrankius laikykite vaikams nepasiekiamoje vietoje ir neleiskite naudoti elektros įrankio asmenims, kurie nemoka juo naudotis arba nėra susipažinę su šiomis instrukcijomis.** Nekvalifikuotų naudotojų rankose elektros įrankiai yra pavojingi.
- **Pržiūrėkite elektros įrankius. Patikrinkite, ar sureguliuotos ir nestringa judančios dalys, ar nėra sulūžusių dalių ir kitų veiksnių, kurie gali daryti įtaką elektros įrankio veikimui. Prieš naudojant, sugedusį elektros įrankį reikia sutaisyti.** Daug nelaimingų atsitikimų įvyksta dėl netinkamai prižiūrimų elektros įrankių.
- **Pjovimo įrankiai turi būti pagalasti ir švarūs.** Tinkamai prižiūreti pjovimo įrankiai su aštriomis pjovimo briaunomis rečiau užstringa ir juos paprasčiau valdyti.
- **Elektros įrankius, priedus, įrankių galąstuvus ir pan. naudokite taip, kaip nurodyta šiose instrukcijose, atsižvelgdami į darbo sąlygas ir atliekamą darbą.** Naudodami elektros įrankį ne pagal paskirtį, galite sukelti pavojingą situaciją.
- **Rankenos ir laikomieji paviršiai visuomet turi būti sausi ir švarūs (neišpėti alyva ar tepalais).** Slidžios rankenos ir laikymosi paviršiai neleidžia saugiai valdyti ir kontroliuoti netikėtose situacijose.
- **Jokiu būdu nekeiskite originalaus įrenginio dizaino, negavę gamintojo leidimo.** Visada naudokite tik originalias atsargines dalis. Dėl neleistinų konstrukcinių pakeitimų ir (ar) priedų naudojimo įrenginys gali sunkiai ar net mirtinai sužaloti naudotoją ar kitus asmenis.
- **Įsitikinkite, kad darbo zonoje ir pjaunamoje medžiagoje nėra išvedžiota jokių vamzdžių ar elektros laidų.**
- **Visuomet išsiaiškinkite ir pasižymėkite dujų vamzdžių kelią.** Pjauti arti dujų vamzdžių visuomet

yra pavojinga. Jei pjaunate tokioje vietoje, kurioje galima sukelti sprogamą, užtikrinkite, kad nesusidarytų žiežirbų. Neblaškykite savo dėmesio ir susitinkite į užduotį. Dėl tokio neatidumo galima sunkiai ar mirtinai susižeisti.

Akumuliatorinių įrankių naudojimas ir priežiūra

- **Akumulatorius kraukite tik gamintojo nurodytu įkrovikliu.** Įkroviklis, tinkamas vienam akumuliatorių blokui, gali sukelti gaisro pavojų, naudojamas kitam akumuliatorių blokui įkrauti.
- **Elektros įrankius naudokite tik su jiems skirtais akumuliatorių blokais.** Naudojant bet kokią kitą akumuliatorių bloką kyla sužeidimo ir gaisro pavojus.
- **Nenaudojamą akumuliatorių bloką laikykite toliau nuo metalinių daiktų, galinčių sukurti jungtį tarp gnybtų, pavyzdžiui sąvaržėlių, monetų, raktų, vinių, varžtų ir kitų smulkių metalinių daiktų.** Trumpai sujungus akumuliatoriaus gnybtus gali kilti gaisras arba galite nudegti.
- **Esant nepalankioms sąlygoms, iš akumuliatoriaus gali imti tekėti skystis. Neišieskite jo. Ant odos netečia patekusį skystį nuplaukite vandeniu. Skysčiai patekus į akis kreipkitės medicininės pagalbos.** Iš akumuliatoriaus ištekėjęs skystis gali sudirginti arba nudeginti.
- **Nenaudokite pažeisto arba modifikuoto akumuliatorių bloko arba įrankio.** Naudojant pažeistus ar modifikuotus akumuliatorius, jų veikimas gali būti neprognozuojamas ir jie gali sukelti gaisrą, sprogamą ar sužaloti.
- **Saugokite akumuliatorių bloką arba įrankį nuo ugnies ir didelės temperatūros.** Sąlytis su ugnimi arba 130 °C (265°F) temperatūra gali sukelti sprogamą.
- **Laikykites visų įkrovimo nurodymų ir neįkraukite akumuliatorių bloko ar įrankio, esant nurodytame diapazone neišsitenkančiai temperatūrai.** Netinkamai įkraunant arba esant nurodytame diapazone neišsitenkančiai temperatūrai gali būti pažeistas akumuliatorius ir padidėti gaisro tikimybė.

Techninė priežiūra

- **Elektros įrankio techninę priežiūrą privalo atlikti kvalifikuotas remonto specialistas, naudojamas tik tokias pačias pakaitines dalis.** Tokiu būdu bus užtikrinta elektros įrankio sauga.
- **Niekada neapžiūrinėkite pažeistų akumuliatorių blokų.** Akumuliatorių blokų techninę priežiūrą gali atlikti tik gamintojas arba įgalioti paslaugų teikėjai.

Atpvjovimo mašinos saugumo perspėjimas

- **Prie įrankio pridėta apsauga turi būti patikimai pritvirtinta prie elektros įrankio ir nustatyta maksimalaus saugumo padėtyje, kad operatoriaus pusėje kuo mažesnė disko dalis būtų atvira. Nestovėkite ir neišieskite aplinkiniams stovėti**

besisukančio disko plokštumoje. Apsauga saugo operatorių nuo sulūžusio disko fragmentų ir atsitiktinio sąlyčio su disku.

- **Su elektros įrankiu naudokite tik sustiprintus arba deimantinius atpvjovimo diskus.** Vien tai, kad priedą galima pritvirtinti prie jūsų elektros įrankio, nereiškia, kad jį saugu naudoti.
- **Vardinis disko greitis turi būti lygus bent jau maksimaliam greičiui, nurodytam ant elektros įrankio.** Didesniu, nei vardinio greičiu, besisukantys diskai gali sulūžti ir išlėkti į šalis.
- **Diskus būtina naudoti tik pagal paskirtį. Pavyzdžiui, nešlifukokite su atpvjovimo disko šonu.** Abrazyviniai atpvjovimo diskai skirti tik periferiniam pjovimui, juos veikiančios šoninės jėgos gali suskaldyti diską.
- **Visada naudokite nepažeistus ir tinkamo skersmens pasirinktiems diskams diskų flanšus.** Tinkami diskų flanšai prilaiko diską ir taip sumažina disko tikimybę sulūžti.
- **Nenaudokite nusidėvėjusių sustiprintų diskų nuo didesnių elektrinių įrankių.** Didesniam elektriniam įrankiui skirti diskai nėra tinkami greitesniam mažesniam įrankiui ir gali įtrūkti.
- **Disko išorinis skersmuo ir storis turi atitikti elektros įrankio pajėgumų įverčius.** Netinkamo dydžio diskų neįmanoma tinkamai apsaugoti ir valdyti.
- **Diskų ir flanšų angos dydis turi atitikti elektros įrankio ašį.** Diskai ir flanšai, kurių angos neatitinka elektros įrankio tvirtinimo įrangos, neteks pusiausvyros, per daug vibruos ir gali tapti nevaldomi.
- **Nenaudokite pažeistų diskų. Prieš kiekvieną naudojimą patikrinkite diskus, ar juose nėra išmušimų ir įtrūkimų. Jei nukrito elektrinis įrankis arba diskas, patikrinkite, ar jis nepažeistas, arba pritvirtinkite nepažeistą diską. Patikrinę ir sumontavę diską, užimkite ir netoli esantiems asmenims nurodykite užimti padėtį, kuri nepatenka į besisukančio disko plokštumą, ir paleiskite elektrinį įrankį suktais maksimaliu greičiu be apkrovos vieną minutę.** Sugadintas diskas paprastai subyrės per šį bandomąjį laikotarpį.
- **Naudokite asmenines apsaugines priemones. Priklausomai nuo darbo pobūdžio, naudokite veido apsaugą arba apsauginius akinius. Pagal poreikį dėvėkite respiratorių, apsaugines ausines, pirštines ir darbinę prijuostę, galinčią sustabdyti mažus ruošinio fragmentus.** Akių apsauga turi gebėti sustabdyti įvairių darbų skleidžiamas skriejančias nuolaužas. Kaukė nuo dulkių arba respiratorius turi sugebėti filtruoti darbų skleidžiamas daleles. Dėl ilgo stipraus triukšmo poveikio gali būti prarasta klausos.
- **Liepkite aplinkiniams laikytis saugaus atstumo nuo darbinės srities. Visi, įeidami į darbinę sritį, privalo dėvėti tinkamas asmenines apsaugines priemones.** Ruošinio arba sulūžusio disko fragmentai gali išlėkti ir sužeisti esančiuosius už darbinės srities ribų.
- **Dirbdami įrankį visada laikykite tik už izoliuotų laikymo rankenų, nes jis gali siekti paslėptus elektros laidus.** Pjovimo įrankiui palietus laidą, kuriuo teka elektros srovė, įtampa gali pasiekti atvirus variklio

metalinges dalis, todėl operatorius gali patirti elektros smūgį.

- **Nedėkite laido šalia besisukančio disko.** Nesuvaldę įrankio, galite užkabinti ar perpjauti laidą ir sužeisti ranką arba plaštaką besisukančiu disku.
- **Niekada nepadėkite elektrinio įrankio, kol visiškai nesusioja.** Besisukantis diskas gali užkliūti už paviršiaus ir įrankis gali tapti nevaldomas.
- **Neįjunkite elektrinio įrankio, laikydami jį prie šono.** Atsitiktinis sąlytis su besisukančiu disku gali užkabinti drabužius ir sužaloti.
- **Reguliariai valykite elektrinio įrankio oro angas.** Variklio ventiliatorius įtrauks dulkes į korpusą, o per didelis metalo dulkių kiekis gali kelti pavojų dėl elektros.
- **Nenaudokite elektrinio įrankio netoli degių medžiagų.** Kibirkštys gali uždegti šias medžiagas.

Su atatranka susiję įspėjimai

- **Atatranka yra staigi reakcija į suspaustą arba užstrigusį besisukantį diską.** Dėl suspaudimo arba užstrigimo besisukantis diskas staiga sustoja, todėl įstrigimo vietoje nevaldomas elektros įrankis stumiamas disko sukimuisi priešinga kryptimi.
- **Pavyzdžiui, jei abrazyvinis diskas užstringa arba yra suspaudžiamas ruošinio, disko kraštas suspaudimo vietoje gali įsikabinti į medžiagos paviršų, dėl to diskas gali pakilti arba iššokti.** Diskas gali pašokti link operatoriaus arba tolyn nuo jo, priklausomai nuo disko judėjimo krypties suspaudimo taške. Tokiomis sąlygomis abrazyviniai diskai taip pat gali sulūžti.
- **Atatranka įvyksta dėl netinkamo elektrinio įrankio naudojimo ir (arba) netinkamų naudojimo procedūrų arba sąlygų ir jos galima išvengti, laikantis tinkamų saugumo priemonių, nurodytų toliau.**
- **Tvirtai laikykite elektrinį įrankį ir naudokite taktą kūno ir rankos padėti, kuri leistų priešintis atatrankos jėgoms.** Visada naudokite pagalbinę rankeną, jei ji yra, norėdami geriausiai valdyti atatranką arba sukimo momento reakciją paledimo metu. Operatorius gali valdyti sukimo momento reakcijas arba atatrankos jėgas, jei imamasi tinkamų atsargumo priemonių.
- **Niekada nelaikykite rankų šalia besisukančio disko.** Diskas gali pataikyti į ranką dėl atatrankos.
- **Nelaikykite besisukančio disko vienoje linijoje su savo kūnu.** Atatranka stums įrankį priešinga disko sukimuisi suspaudimo taške kryptimi.
- **Būkite ypač atidūs dirbdami ties kampais, aštriomis briaunomis ir pan.** Venkite disko šokinėjimo ir užsikabinimo. Kampai, aštrios briaunos arba šokinėjimas nulemia besisukančio disko užsikabinimą, dėl to prarandamas valdymas ir įvyksta atatranka.
- **Netvirtinkite prie gaminio medžio drožinėlio disko, segmentuoto deimantinio disko, kurio periferinis tarpelis tarp segmentų yra didesnis nei 10 mm, arba dantyto diskinio pjūklė.** Tokie diskai dažnai sukelia atatranką, dėl jų netenkama kontrolės.

- **Negrūskite disko ir nespaukite per stipriai.** Nebandykite pjauti per giliai. Per didelę disko įtampą padidina apkrovą, disko pasisukimo arba įstrigimo pjūvyje, atatrankos ir disko sulūžimo tikimybę.
- **Kai diskas stringa arba dėl kokių nors priežasčių nutraukiate pjovimą, išjunkite elektrinį įrankį ir laikykite jį nejudindami, kol diskas visiškai sustos.** Niekada nebandykite ištraukti disko iš pjūvio, kol jis juda, priešingu atveju galite sukelti atatranką. Išsiaiškinkite disko strigimo priežastį ir imkitės ištaisomųjų veikslių, norėdami ją pašalinti.
- **Nepradėkite naujos pjovimo operacijos ruošinyje.** Leiskite diskui pasiekti didžiausią greitį ir atsargiai vėl įkiškite jį į pjūvį. Diskas gali užstrigti, judėti aukštyn arba įvykti atatranka, jei elektrinis įrankis vėl įjungiamas ruošinyje.
- **Priilaukdykite skydelius arba bet kokius sumažintus disko suspaudimo ir atatrankos pavojų.** Dideli ruošiniai nulinksta dėl savo pačių svorio. Būtina padėti atramas po ruošiniu šalia pjūvio linijos ir šalia ruošinio krašto abiejose disko pusėse.
- **Išn atsargiai naudokite įrankį darydami „kišenės formos pjūvį“ esamos sienose arba kitose vietose, kur gerai nesimato, ką darote.** Atsikėšęs diskas gali nukirsti dujų ar vandens vamzdelį, elektros laidus ar objektus, kurie gali sukelti atatranką.

Bendrieji saugos nurodymai



PERSPĖJIMAS: Prieš naudodami gaminį, perskaitykite toliau esančius įspėjimus.

- Pjaustytuvas tampa pavojingu darbo įrankiu, jeigu jis naudojamas neatsargiai ar neteisingai, ir gali sunkiai ar net mirtinai sužeisti. Labai svarbu, kad perskaitytumėte ir suprastumėte šias naudojimosi instrukcijas. Taip pat rekomenduojama, kad pirmą kartą gaminį naudojantys operatoriai prieš darbą gautų praktines instrukcijas.
- Nemodifikuokite šio gaminio. Esant gamintojo nepatvirtintoms modifikacijoms, galima sunkiai arba mirtinai susižaloti.
- Nenaudokite gaminio, jei gaminį galėjo modifikuoti kiti asmenys.
- Visada naudokite originalius priedus ir atsargines dalis. Dėl gamintojo nepatvirtinti priedų ir atsarginių dalių galima sunkiai arba mirtinai susižaloti.
- Rūpinkitės gaminio švara. Įsitinkinkite, kad galite aiškiai perskaityti ženklus ir lipdukus.
- Niekada neleiskite vaikams ar kitiems neapmokytiems dirbti produktu asmenims jį naudoti ar techniškai prižiūrėti.
- Neleiskite kitiems naudotis gaminiu, jei jie neperskaitė arba nesuprato naudojimo instrukcijos turinio.
- Dirbti su gaminiu gali tik įgaloti asmenys.

- Saugus atstumas iki pjaustytuvo yra 15 m/50 pėd. Įsitikinkite, kad darbo zonoje nėra gyvūnų ir pašalinių asmenų.
- Šis gaminys veikdamas sukuria elektromagnetinį lauką. Tam tikromis aplinkybėmis šis laukas gali trikdyti aktyviųjų arba pasyviųjų medicininių implantų veiklą. Siekiant sumažinti sunkių sužalojimų arba mirties pavojų, medicininių implantų turintiems asmenims rekomenduojame prieš naudojant šį gaminį pasitarti su gydytoju ir implanto gamintoju.
- Šioje naudojimo instrukcijoje pateikta informacija negali pakeisti profesionalių igūdžių ir patirties. Jei tam tikroje situacijoje pasijutote nesaugiai, įrenginį išjunkite ir kreipkitės pagalbos į specialistą. Kreipkitės į techninio aptarnavimo atstovą. Nesistenkite atlikti darbo, jei manote, kad nesate pakankamai kvalifikuotas.
- Saugokite akumuliatorių nuo tiesioginių saulės spindulių, karščio ar atviros ugnies. Dėl akumuliatoriaus gali kilti sprogimas, o tai gali sukelti terminius ir (arba) cheminius nudegimus.
- Saugokite akumuliatorių nuo lietaus ar drėgmės.
- Saugokite akumuliatorių nuo mikrobangų ir aukšto slėgio.
- Nebandykite akumuliatoriaus išmontuoti ar sulaužyti.
- Akumuliatorių naudokite tik tada, kai aplinkos temperatūra yra nuo $-10\text{ }^{\circ}\text{C}$ / $14\text{ }^{\circ}\text{F}$ iki $40\text{ }^{\circ}\text{C}$ / $104\text{ }^{\circ}\text{F}$.
- Nevalykite akumuliatoriaus ar įkroviklio vandeniu. Žr. *Akumuliatoriaus ir akumuliatoriaus įkroviklio valymas psl. 61*.
- Nenaudokite akumuliatorių, jei jie yra pažeisti arba tinkamai neveikia.
- Laikykite akumuliatorius atokiau nuo metalinių daiktų, pavyzdžiui, vinių, varžtų, juvelyrinių dirbinių.
- Saugokite akumuliatorių nuo vaikų.
- Tinkamai prijunkite akumuliatorius. Netinkamai pritvirtinus akumuliatorių, galimas trumpasis akumuliatoriaus jungimas.

Akumuliatorių naudojimo sauga



PERSPĖJIMAS: Prieš naudodami gaminį, perskaitykite toliau esančius įspėjimus.



PERSPĖJIMAS: Pažeistas akumuliatorius gali sprogti ir sukelti sužeidimų. Jei akumuliatorius yra deformuotas arba pažeistas, kreipkitės į patvirtintą Husqvarna techninės priežiūros atstovą.

- Naudokite tik mūsų įrenginiui rekomenduojamus „Husqvarna BLi“ akumuliatorius. Akumuliatoriai turi koduotą programinę įrangą.
- Šiam gaminii naudokite tik originalius akumuliatorius. Įdėjus netinkamo tipo akumuliatorių, kyla sprogimo pavojus. Dėl išsamesnės informacijos prašome kreiptis į savo prekybos atstovą.
- Naudokite tik „Husqvarna BLi“ akumuliatorius, kurie yra įkraunami tik kaip „Husqvarna“ įrenginių maitinimo šaltiniai. Kad išvengtumėte sužeidimų, nenaudokite akumuliatoriaus kaip kitų gaminių maitinimo šaltinio.
- Elektros smūgio pavojus. Neleiskite akumuliatoriaus gnybtams liestis prie raktų, atsuktuvų ar kitų metalinių daiktų. Tai gali sukelti akumuliatoriaus trumpąjį jungimą.
- Jei iš akumuliatoriaus teka skystis, saugokite nuo jo kūną, drabužius ir gaminį. Jei palietėte skystį, nuplaukite šią vietą dideliu kiekiu vandens ir kreipkitės pagalbos į medikus.
- Būdami šalia akumuliatorių dėvėkite apsauginius akinius. Jei skysčio patektų į akis, jų netrinkite, o mažiausiai 15 minučių skalaukite vandeniu. Kreipkitės į gydytoją.
- Nenaudokite neįkraunamų akumuliatorių.
- Nenumodifikuokite akumuliatoriaus.
- Nekiškite objektų į akumuliatoriaus oro angas.

Įkroviklio sauga



PERSPĖJIMAS: Perskaitykite visus saugos įspėjimus ir instrukcijas. Nesilaikydami įspėjimų ir instrukcijų galite patirti elektros smūgį, sukelti gaisrą ir (arba) rimtai susižeisti.

- Nesilaikant saugos instrukcijų, kyla elektros smūgio arba trumpojo jungimo rizika.
- Naudokite tik kartu su gaminiu pateiktą akumuliatoriaus įkroviklį. Husqvarna QC įkroviklius naudokite tik įkraudami Husqvarna atsarginius akumuliatorius.
- Nebandykite išmontuoti akumuliatoriaus įkroviklio.
- Nenaudokite akumuliatoriaus įkroviklio, jei jis yra pažeistas arba tinkamai neveikia.
- Nekerklkite akumuliatoriaus įkroviklio už maitinimo laido. Norėdami atjungti akumuliatoriaus įkroviklį nuo elektros lizdo, traukite už kištuko. Netraukite už elektros laido.
- Visus kabelius ir jungiamuosius laidus laikykite toliau nuo vandens, alyvos ir aštrių briaunų. Būkite atidūs, kad kabelio neprispaustų durys, tvoros ar pan.
- Nenaudokite akumuliatoriaus įkroviklio šalia degių arba koroziją sukeliančių medžiagų. Įsitikinkite, kad akumuliatoriaus įkroviklis neuždegtas. Pastebeję dūmus ar liepsną, ištraukite akumuliatoriaus įkroviklio kištuką.
- Įkraukite akumuliatorių tik gerai vėdinamoje patalpoje, saugodami nuo saulės spindulių. Nekraukite akumuliatoriaus lauke. Nekraukite akumuliatoriaus drėgnomis sąlygomis.
- Įkraukite akumuliatorių tik tada, kai aplinkos temperatūra yra nuo $5\text{ }^{\circ}\text{C}$ ($41\text{ }^{\circ}\text{F}$) iki $40\text{ }^{\circ}\text{C}$ (104

°F). Įkroviklį naudokite gerai vėdinamoje, sausoje ir nedulkėtoje aplinkoje.

- Nekiškite objektų į įkroviklio oro angas.
- Neprijunkite akumuliatorių įkroviklio gnybtų prie metalinių daiktų, nes taip sukelsite akumuliatorių įkroviklio trumpąjį jungimą.
- Nekraukite neįkraunamų akumuliatorių įkroviklyje ir nenaudokite jų įrenginyje.
- Naudokite patvirtintus ir nepažeistus elektros tinklo lizdus.

Naudojimo saugos instrukcijos



PERSPĖJIMAS: Perskaitykite visus saugos įspėjimus ir instrukcijas. Nesilaikydami įspėjimų ir instrukcijų galite patirti elektros smūgį, sukelti gaisrą ir (arba) rimtai susižeisti.

- Nepjaukite asbestinių medžiagų.
- Sausojo pjovimo metu užtikrinkite saugų dulkių pašalinimą.
- Šiame vadove pateikiama informacija nepakeičia profesionalių žinių ir patirties. Jei nesijaučiate saugiai dėl susidariusios padėties, sustabdykite gaminį. Nenaudokite gaminio nežinomose situacijose.
- Kreipkitės į savo techninės priežiūros atstovą arba „Husqvarna“, jei turite klausimų apie gaminio veikimą. Galime suteikti jums informacijos apie tai, kaip gaminį naudoti saugiai ir pasiekti geriausių rezultatų.
- Nenaudokite gaminio, akumuliatoriaus arba įkroviklio, kuris yra pažeistas arba tinkamai neveikia.
- Nelieskite besisukančio pjovimo disko. Dėl to galite rimtai arba mirtinai susižaloti.
- Įrenginio nenaudokite blogu oru, pvz., esant tirštam rūkui, stipriam lietaui, smarkiame vėjui ar dideliam šalčiui. Blogu oru atsiranda papildomų pavojų, pvz., ledo ant žemės.
- Neįjunkite įrenginio, kol visi gaubtai ir apsaugos nėra tinkamai pritvirtinti.
- Apsidairykite aplink. Įsitinkinkite, kad nėra pavojaus, jog užkliudysite pašalinius žmones ar gyvūnus arba jie paveiks jūsų gaminio valdymą.
- Nelieskite vaikams naudoti ar būti šalia gaminio. Gaminys lengvai įjungiamas. Tai reiškia, jog iškyla pavojus sunkiai susižeisti.
- Išimkite akumuliatorių, kai gaminys nėra jums matomoje vietoje. Išimkite akumuliatorių, jei ilgą laiką nenaudosite gaminio.
- Kad galėtumėte visiškai kontroliuoti gaminį, turite tvirtai stovėti ant žemės abiem kojomis. Nenaudokite gaminio būdami ant kopėčių. Nenaudokite gaminio, jei netvirtai stovite ant žemės.
- Nenaudokite gaminio pjudami aukščiau pečių.

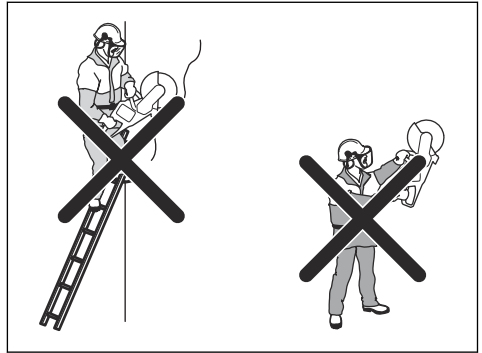

- Jei nesate atidūs, padidėja atatrunkos pavojus.



- Nelaikykite gaminio viena ranka. Viena ranka valdyti šį gaminį nesaugu.
- Nenaudokite įrenginio tokiomis aplinkybėmis, kuriomis įvykus nelaimingam atsitikimui nepavyktų pasikviesti pagalbos.
- Įsitinkinkite, kad galite laisvai judėti. Įvertinkite sąlygas ir ar supančioje aplinkoje nėra galimų kliūčių.
- Ilgalaikė vibracija gali pakenkti silpnesnės sveikatos žmonių kraujo apytakai ir nervų sistemai. Pajutę somatinius negalavimo požymius, kreipkitės į gydytoją. Tokie simptomai yra sustingimas, tirpulis, jutimo praradimas, dilgčiojimas, badymas, skausmas, silpnumas, odos spalvos ir būklės pakeitimas. Šie simptomai dažniausiai pasireiškia pirštuose, plaštakose ir rankų sąnariuose. Šie požymiai gali labiau paūmėti esant žemai temperatūrai.
- Neįmanoma aprašyti kiekvienos galimos situacijos, su kuria galite susidurti dirbdami šiuo gaminio. Visada elkitės atsargiai ir vadovaukitės sveiku protu.

- **Pasižymėkite:** Panaudojus įrankį būtina iškart nusiimti apsaugines ausines, kad būtų galima išgirsti garsus ir perspėjimo signalus.

Asmeninės apsauginės priemonės



PERSPĖJIMAS: Prieš imdamiesi naudoti gaminį perskaitykite toliau nurodytus įspėjamuosius nurodymus.

- Darbo metu visada dėvėkite patvirtintas asmenines apsaugines priemones. Asmeninės apsauginės priemonės nepašalina pavojaus susižeisti, tačiau nelaimingo atsitikimo atveju mažiau nukentėsite. Paprašykite techninės priežiūros atstovo išrinkti jums tinkamiausias priemones.
- Naudokite patvirtintą apsauginę šalną.
- Naudokite patvirtintas apsaugines ausines. Ilgalaikis triukšmo poveikis gali nesugrąžinamai pakenkti klausai. Jeigu dėvite apsaugines ausines, būkite atidūs, kad nepraleistumėte galimų įspėjamųjų signalų ar šūksnių. Apsaugines ausines nusiimkite vos tik išjungę variklį.
- Naudokite patvirtintas akių apsaugos priemones, kad sumažintumėte išsviedžiamų daiktų keliamą sužeidimų pavojų. Jei naudojate veido skydelį, būtinai dėvėkite patvirtintus apsauginius akinius. Patvirtinti apsauginiai akiniai yra tie, kurie atitinka ANSI Z87.1 JAV arba EN 166 ES šalims standartą. Apsauginiai skydeliai turi atitikti standarto EN 1731 reikalavimus.
- Apsimaukite pirštines sunkiam darbui.
- Naudokite patvirtintas kvėpavimo apsaugos priemones. Naudojant pjovimo, šlifavimo, gręžimo, šveitimo ar formavimo įrankius, gali atsirasti dulkių ir garų, kuriuose gali būti kenksmingų cheminių medžiagų. Pasidomėkite medžiagų, su kuriomis dirbsite, sudėtimi ir naudokite tinkamą respiratorių.
- Dėvėkite ne per didelę, patvarią ir patogią aprangą, leidžiančią laisvai judėti. Pjaunant šoka kibirkštys, nuo kurių gali užsiliepsnoti drabužiai. „Husqvarna“ rekomenduoja vilkėti drabužius iš ugniai atsparios medvilnės arba storo džinsinio audinio. Nevilkėkite rūbų, pasiūtų iš tokių audinių kaip nailonas, poliesteris ar viskozė. Užsiliepsnoję tokie audiniai gali išsilydyti ir prilipti prie odos. Nemūvėkite šortų.
- Avėkite batus su plienine pirštų apsauga ir neslystančiu padu.
- Po ranka visada turėkite pirmosios pagalbos vaistinėlę.



- Pjovimo diskas gali įskelti kibirkštis. Visuomet šalia turėkite gesintuvą.

Gaminio apsauginės priemonės



PERSPĖJIMAS: Prieš naudodami gaminį, perskaitykite toliau esančius įspėjimus.

- Nenaudokite gaminio su saugos įtaisais, kurie yra pažeisti arba tinkamai neveikia.
- Reguliariai tikrinkite saugos įtaisus. Jei saugos įtaisai pažeisti arba tinkamai neveikia, kreipkitės į patvirtintą Husqvarna techninės priežiūros atstovą.
- Nekeiskite saugos įtaisų.
- Nenaudokite gaminio, jeigu apsauginės plokštės, apsauginiai gaubtai, apsauginiai jungikliai ar kitos apsauginės priemonės yra pažeistos arba nesumontuotos.

Valdymo skydelio funkcijos

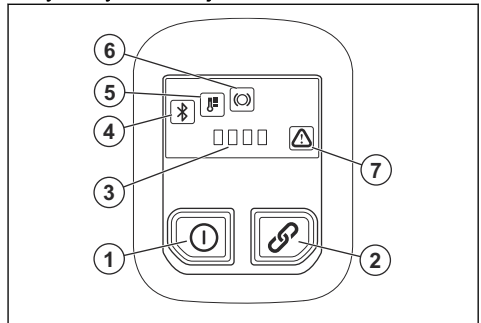

1. Įjungimo / išjungimo mygtukas.
2. Priedų įjungimo / išjungimo mygtukas (nenaudojamas).
3. Akumuliatoriaus būklės indikatorius.
4. Bluetooth®. Žr. *Bluetooth® belaidė technologija psl. 55.*
5. Įspėjamasis temperatūros (aukštos arba žemos) indikatorius. Žr. *Valdymo skydelio LED indikatoriai psl. 64.*
6. X-Halt įspėjimas. Žr. *Gedimai ir jų šalinimas psl. 63*
7. Klaidos / įspėjimo indikatorius. Žr. *Gedimai ir jų šalinimas psl. 63.*

Valdymo skydelio patikra

1. Paspauskite ir palaikykite įjungimo / išjungimo mygtuką, kol įsijungs šviesos diodas. Žr. *Gaminio paleidimas psl. 58.*

2. Paspauskite ir palaikykite įjungimo / išjungimo mygtuką, kol išsijungs šviesos diodas.

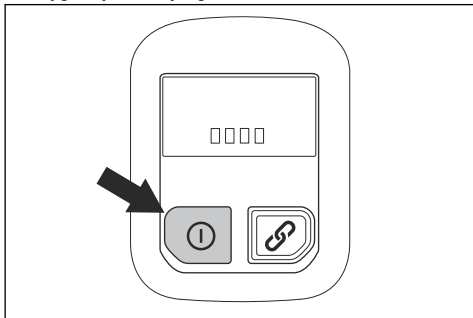

Maitinimo jungiklio fiksatorius

Maitinimo jungiklio užraktas neleidžia netyčia jo įjungti. Jei suimsite rankeną ranka ir paspausite maitinimo jungiklio užraktą (A), jis paleis maitinimo jungiklį (B). Atleidus rankeną, tiek maitinimo jungiklis, tiek jo užraktas grįžta į pradinę padėtį.

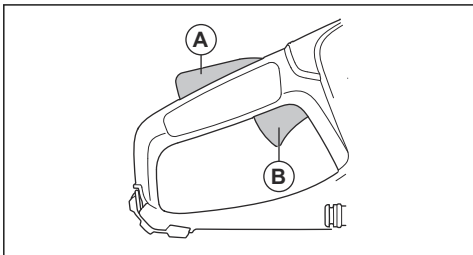

Automatinio stabdymo funkcija

Gaminys turi automatinio stabdymo funkciją, kuri sustabdo gaminį, jei nesinaudojate juo 3 minutes.

Disko apsauginis gaubtas



PERSPĖJIMAS: Prieš paleisdami gaminį įsitikinkite, kad disko apsauga tinkamai pritvirtinta. Gaminio nenaudokite, jei apsauginis disko gaubtas nesumontuotas, turi įtrūkimų ar kitų pažeidimų.

Disko apsauga yra sumontuota virš pjovimo disko. Disko apsauga saugo nuo sužeidimų, jei į operatoriaus pusę būtų išmetamos disko dalys arba pjaunamos medžiagos gabalai.

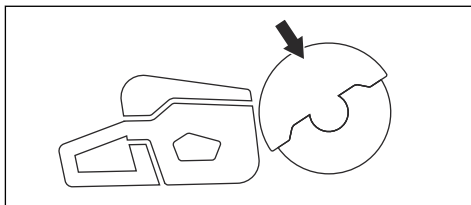

Disko ir disko apsaugos patikrinimas



PERSPĖJIMAS: Pažeistas pjovimo diskas gali sužaloti.

1. Įsitikinkite, kad pjovimo diskas teisingai pritvirtintas ir nėra pažeistas.
2. Įsitikinkite, kad disko apsauga nėra įtrūkusi arba pažeista.
3. Sugadintą disko apsaugą pakeiskite.

Apsauga nuo vibracijos



PERSPĖJIMAS: Prieš naudodami gaminį, perskaitykite toliau esančius įspėjimus.

- Darbo su gaminiu metu naudotojui gali būti perduodama gaminyje susidaranti vibracija. Dėl reguliaraus ir dažno darbo su gaminiu gali padidėti naudotojo patiriamų sužalojimų pavojus. Gali būti sužaloti pirštai, plaštakos, riešai, dilbiai ir žastai, pečiai ir (arba) nervai bei kraujagyslės ar kitos kūno dalys. Sužalojimai gali būti sukelti nedarbingumą ir (arba) ilgalaikiai, be to, gali vystytis bėgant savaitėms, mėnesiams arba metams. Galimi kraujotakos sistemos, nervų sistemos, sąnarių ir kitų kūno struktūrų sužalojimai.
- Simptomai gali atsirasti darbo su gaminiu metu arba kitu metu. Jei patiriate simptomus ir toliau tęsiate darbą su gaminiu, simptomai gali stiprėti arba tapti ilgalaikiais. Kreipkitės medicininės pagalbos, jei patiriate toliau išvardytus ar kitus simptomus:
 - tirpimas, nejautra, dilgčiojimas, skausmas, deginimas, pulsavimas, sustingimas, nerangumas, jėgos sumažėjimas, odos spalvos arba būklės pokyčiai.
- Simptomai gali tapti stipresni esant žemai temperatūrai. Kai su gaminiu dirbate šaltoje aplinkoje, dėvėkite šiltus drabužius ir saugokite rankas nuo šalčio ir drėgmės.
- Tam, kad užtikrintumėte tinkamą vibracijos lygį, atlikite gaminio priežiūros darbus ir su gaminiu dirbkite, kaip nurodyta naudojimo instrukcijoje.
- Leiskite darbą atlikti gaminiui. Nestumkite gaminio naudodami jėgą. Gaminį už rankenų laikykite laisvai, tačiau taip, kad gaminį galėtumėte valdyti ir dirbti saugiai.

- Rankomis lieskite tik rankenas. Neliaskite gaminio jokiomis kitomis kūno dalimis.
- Jei gaminys pradeda stipriai vibruoti, nedelsdami sustabdykite darbą. Netęskite darbo, kol nepašalinsite didelę vibraciją sukėlusios priežasties.
- Pjaunant granitą arba kietą betoną gaminys vibruoja daugiau, nei pjaunant minkštą betoną. Jei pjovimo įranga yra atbukusi, pažeista, netinkamo tipo arba netinkamai pagალasta, vibracijos lygis padidėja

Priežiūros saugos instrukcijos



PERSPĖJIMAS: Prieš atlikdami gaminio techninę priežiūrą, perskaitykite toliau esančius įspėjimus.

- Prieš atlikdami techninę priežiūrą, kitą patikrą ar montuodami įrenginį, išimkite akumuliatorių.
- Operatorius gali atlikti tik tokius priežiūros ir techninės priežiūros darbus, kurie aprašyti šiame

operatoriaus vadove. Dėl didesnių techninės priežiūros ir aptarnavimo darbų kreipkitės į techninės priežiūros atstovą.

- Nevalykite akumuliatoriaus ar įkroviklio vandeniu. Stiprus ploviklis gali sugadinti įrenginį.
- Neatliekant techninės priežiūros trumpėja įrenginio naudojimo laikas ir didėja nelaimingų atsitikimų pavojus.
- Visiems techninės priežiūros ir remonto darbams atlikti būtini specialūs mokymai, ypač atliekant su sauga susijusios įrangos priežiūrą. Jeigu atlikus techninę priežiūrą patvirtinti ne visi šiame naudotojo vadove nurodyti punktai, kreipkitės į techninės priežiūros atstovą. Garantuojame, kad jis suteiks profesionalią priežiūrą ir atliks gaminio techninės priežiūros darbus.
- Naudokite tik originalias atsargines dalis.

Surinkimas

Pjovimo diskai



PERSPĖJIMAS: Montuodami gaminį visada naudokite apsaugines pirštines.



PERSPĖJIMAS: Pjovimo diskas gali trūkti ir sužaloti operatorių.



PERSPĖJIMAS: Prieš naudodami ir užkliudę nepageidaujamą objektą iš karto apžiūrėkite pjovimo diską, ar nėra įtrūkimų, trūkstumų segmentų, iškraipymų, ar jis nėra išsibalansavęs. Sugadinto pjovimo disko nenaudokite. Patikrinę ir sumontavę pjovimo diską, užimkite ir netoli esantiems asmenims nurodykite užimti padėtį, kuri nepatenka į besisukančio disko plokštumą, ir paleiskite elektrinį įrankį sukintis maksimaliu greičiu be apkrovos vieną minutę.



PERSPĖJIMAS: Deimantinio disko gamintojas teikia įspėjimus ir rekomendacijas dėl pjovimo disko naudojimo ir tinkamos jo priežiūros. Tokie įspėjimai pateikiami su pjovimo disku. Perskaitykite ir laikykitės instrukcijų, pateiktų kartu su pjovimo disku.

Pjovimo disko vibracija



PASTABA: Spaudžiant gaminį per didelę jėgą, pjovimo diskas gali per daug įkaisti, sulinkti ir sukelti virpesius. Dirbkite naudodami mažesnę jėgą. Jei vibracijos neišnyksta, pakeiskite diską.

Tinkami pjovimo diskai



PASTABA: Naudokite „Husqvarna“ rekomenduojamus K 540i modeliui pjovimo diskus atitinkamai medžiagai pjauti. Naudojant rekomenduojamus pjovimo diskus sumažėja rimto sužalojimo rizika ir padidėja pjovimo bei „X-halt“ funkcijos našumas. Naudojant įprastus didelio greičio pjovimo diskus, našumas ir pjovimo kokybė suprastėja.



PERSPĖJIMAS: Betonui ir metalui naudokite tik deimantinius ir abrazyvinius diskus. Nenaudokite dantytų diskų, pvz., medžio pjūklių arba diskų su karbido dantukais. Atatranks pavojus padidėja, o karbido dantukai gali atsikabinti ir būti išsviesti dideliu greičiu. Dėl to galite susižaloti arba mirti.



PERSPĖJIMAS: Pjaukite tik tas medžiagas, kurioms pjauti yra skirtas diskas.



PERSPĒJIMAS: Naudokite tik tuos pjovimo diskus, kurie atitinka galiojančius nacionalinius ar regioninius standartus, pvz., EN12413, ANSI B7.1. arba EN13236.



PERSPĒJIMAS: Nenaudokite pjovimo disko, kurio vardinis greitis yra mažesnis už gaminio. Pjovimo disko vardinis greitis pateiktas ant pjovimo disko, o gaminio – ant tipo plokštelės.

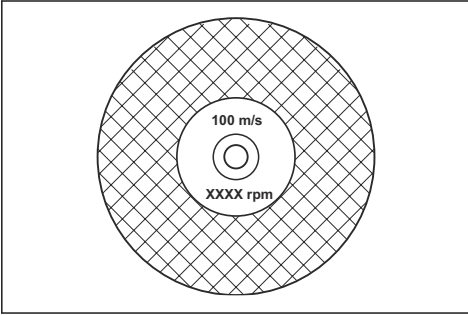

Pasižymėkite: Daugelis pjovimo diskų, kuriuos galima pritvirtinti prie šio gaminio, yra pagaminti stacionariems pjūklams. Tokių pjovimo diskų vardinis greitis šiam gaminiiui yra per mažas.



PERSPĒJIMAS: Nenaudokite pjovimo diskų, kurių storis viršija didžiausią rekomenduojamą storį. Žr. *Techniniai duomenys psl. 66*.

- Šiam gaminiiui tinkami pjovimo diskai yra dviejų pagrindinių modelių: sujungti abrazyviniai ir deimantiniai diskai.

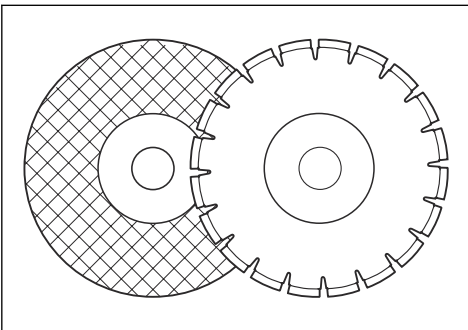

- Įsitikinkite, kad pjovimo disko centrinės angos dydis atitinka sumontuotą veleno įvorę.

Abrazyviniai diskai



PERSPĒJIMAS: Nenaudokite vandens abrazyviniams diskams. Vanduo ar drėgmė sumažina abrazyvinio disko stiprumą ir padidina lūžimo riziką.



PASTABA: Jeigu įrenginys su „Vac“ įtaisu, draudžiama pjauti abrazyviniiais diskais. Abrazyvinio disko naudojimas pagreitina „Vac“ įtaiso susidėvėjimą.



PERSPĒJIMAS: Naudokite tinkamą abrazyvinį diską su tinkama medžiaga.

- Nenaudokite diskų nuo didesnių elektrinių įrankių. Didesnio elektrinio įrankio diskai nėra tinkami greitesniam mažesniam įrankiui ir gali lūžti.
- Pjovimo medžiaga ant abrazyvinių diskų sujungta su natūralia medžiaga, turinčia žvyro klijų. Diskai, pagaminti iš audinio ar pluošto, yra tvirtesni. Šio tipo diskai nelūžta, jei dirbant diskas įtrūksta arba yra pažeidžiamas.
- Pjovimo disko našumą lemia abrazyvinių grūdelių matmenys, riškio tipas ir kietumas.

Sujungto abrazyvinio pjovimo disko apžiūra

- Įsitikinkite, kad ant pjovimo disko nėra įskilimų ir jis nėra kitaip pažeistas.

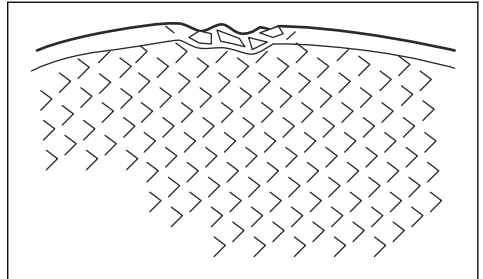

- Pakabinkite pjovimo diską ant piršto ir švelniai trinktelėkite jį atsuktuvu. Jei garsas neaiškus, tuomet pjovimo diskas yra pažeistas.

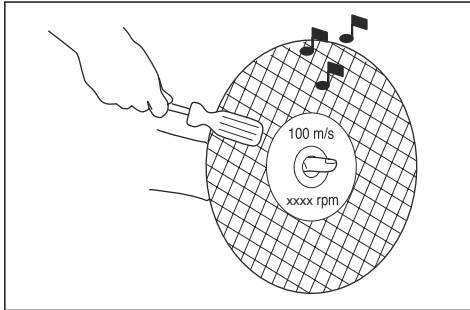

Deimantiniai diskai



PERSPĖJIMAS: Naudojami deimantiniai diskai stipriai įkaista. Pernelyg įkaitęs deimantinis diskas yra prasto našumo, jį galima sugadinti, be to, jis kelia pavojų.



PERSPĖJIMAS: Nenaudokite deimantinių diskų plastikui pjauti. Įkaitęs deimantinis diskas gali išlydyti plastiką, o tai gali sukelti atotrūkį.

- Deimantiniai diskai turi plieninę šerdį ir segmentus, pagamintus iš pramoninių deimantų.
- Deimantiniai diskai puikiai tinka mūriui, gelžbetoniui ir akmeniui pjauti.
- Įsitikinkite, kad deimantinis diskas sukasi kryptimi, kurią rodo ant deimantinio disko esančios rodyklės.

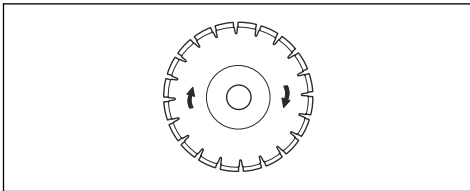

- Visada naudokite pagalastą deimantinį diską.
- Jei taikysite netinkamą slėgį arba pjausite tokias medžiagas kaip kietas gelžbetonis, deimantiniai diskas gali atšįpti. Jei naudosite atšįpusį deimantinį diską, jis pernelyg įkais, o dėl to gali atsilaisvinti deimantiniai segmentai.

Norėdami pagalasti pjovimo diską

Pasižymėkite: Kad gautumėte geriausią rezultatą, naudokite aštrų pjovimo diską.

- Pjovimo diską pagaląskite pjaudami juo minkštą medžiagą, pvz., smiltainį arba plytą.

Deimantinis diskas – reikalavimai



PERSPĖJIMAS: Įsitikinkite, kad deimantinis segmentas (T1) yra platesnis už diską (T2). Tai skirta išvengti suspaudimo pjovimo plyšyje ir atotrūkio.

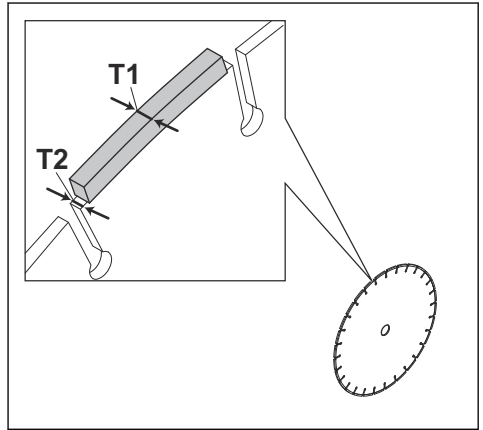

PERSPĖJIMAS: Nenaudokite deimantinių diskų su teigiamo kampo nuolydžiu

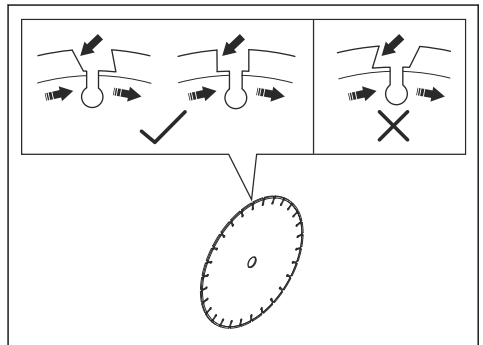

PERSPĖJIMAS: Nenaudokite deimantinių diskų, kurių tarpas tarp segmentų yra didesnis kaip 10 mm (A).

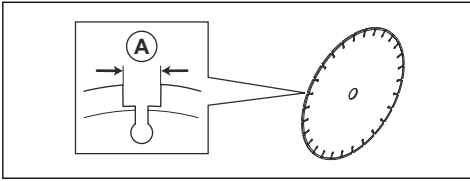

PERSPĖJIMAS: Nenaudokite deimantinių diskų, kurių storis didesnis už rekomenduojamą didžiausią storį, žr. *Techniniai duomenys psl. 66.*



PERSPĖJIMAS: Kai kuriose pjovimo situacijose ir naudojant nusidėvėjusius diskus gali labiau dėvėtis segmentų šonas. Pakeiskite diską nelaukdami, kol jis susidėvės.

Deimantiniai diskai, skirti pjauti drėgnuju būdu



PERSPĖJIMAS: Visada naudokite esamo disko matmenis atitinkančią jungę. Nenaudokite pažeistų disko jungių.

Darbo metu deimantinis diskas dėl trinties gali labai įkaisti. Jei deimantinis diskas pernelyg įkaisti, gali sumažėti disko įtempis arba gali įskilti šerdis.

Prieš liesdami deimantinį diską, palaukite, kol jis atvės.

- Deimantinius drėgnajam pjovimui skirtus diskus reikia naudoti su vandeniu, kad pjovimo metu deimantinio disko šerdis ir segmentai būtų vėsinami. Drėgnajam pjovimui skirti deimantiniai diskai negali būti naudojami sausi.
- Deimantinius diskus naudojant drėgnajam pjovimui be vandens, deimantiniai diskai gali pernelyg įkaisti. Dėl to mažėja diskų efektyvumas, jie gali būti pažeisti ir gali kilti pavojus saugumui.

Deimantiniai diskai, skirti pjauti sausuju būdu

- Naudojant deimantinius diskus, skirtus sausajam pjovimo būdui, aplink pjovimo diską reikia užtikrinti pakankamą oro srautą, kad sumažėtų temperatūra. Dėl šios priežasties deimantinius diskus, skirtus sausajam pjovimo būdui, rekomenduojama naudoti tik pjaunant su pertrūkiais. Praėjus kelioms pjovimo sekundėms, deimantiniams diskui reikia leisti sukis laisvai, be apkrovos. Tuomet aplink diską esantis oro srautas sumažina deimantinio disko temperatūrą.

Dantytie diskai



PERSPĖJIMAS: Niekada nenaudokite dantytųjų diskų, pavyzdžiui, medžio pjovimo diskų, diskinio pjūklo dantytųjų diskų, diskų su karbidiniais

antgaliais ir t. t. Žymiai padidėja atitransko pavojus, be to antgaliai gali atitrūkti ir nusukti dideliu greičiu. Dėl tokio neatidumo galima sunkiai ar netgi mirtinai susižeisti.



PERSPĖJIMAS: Naudojant diskus su karbidiniais antgaliais valdžios institucijų nustatytos taisyklės reikalauja kitokio tipo – 360 laipsnių, apsaugos, kurios nėra ant pjaustytuvų. Pjaustytuvuose (šiame pjaustytuve) naudojami skirtingi deimantiniai diskai ir apsaugos sistema, neapsauganti nuo medžio pjovimo diskų keliamo pavojaus.

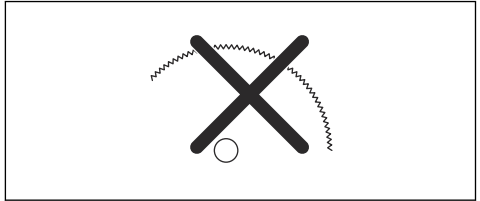

Diskų su karbidiniu antgaliu naudojimas šiam pjaustytuvui yra darbo saugos taisyklių pažeidimas.

Kadangi gaisrų gesinimo ir gelbėjimo operacijose, kuriose dalyvauja įvairios gerai apmokytos viešojo saugumo tarnybų pajėgos, saugumo profesionalai (ugniagesių komandos), susidaro pavojingos ir neatidėliotinos aplinkybės, „Husqvarna“ supranta, kad esant tam tikroms kritinėms situacijoms jie neturi laiko diskams ar įrenginiams pakeisti ir gali šiam pjaustytuvui panaudoti diskus su karbidiniais antgaliais, nes jais galima pjaustyti daugelį įvairių tipų kliūčių ir medžiagų. Kiekvieną kartą naudodami šį pjaustytuvą turėkite omenyje, kad netinkamai naudojami diskai su karbidiniais antgaliais turi didesnę polinkį į atitranską negu deimantiniai diskai. Nuo diskų su karbidiniais antgaliais taip pat gali atšokti medžiagos gabaliukai.

Dėl šių priežasčių pjaustytuvui niekada nenaudokite diskų su karbidiniais antgaliais, išskyrus atvejus, kai juos panaudoja gerai apmokyti viešojo saugumo tarnybų profesionalai, kurie susipažinę su tokio naudojimo pavojais, ir tik tomis neatidėliotomis aplinkybėmis, kai manoma, kad gaisrams gesinti ar gelbėjimo operacijoms kiti įrankiai bus neveiksmingi ir neefektyvūs. Jei tai ne gelbėjimo operacija, niekada pjaustytuvui nenaudokite disko su karbidiniu antgaliu medžiui pjauti.

Veleno ašies ir flanšinių poveržlių patikra



PERSPĖJIMAS: Naudokite tik Husqvarna jungines poveržles, kurių skersmuo yra ne mažesnis kaip 67 mm/2,6 col.



PERSPĒJIMAS: Nenaudokite pažeistu, nusidēvējusīju arba nešvariū jungīniū poveržliū. Naudokite tik tokio pat dydžio flanšīnes poveržles. Naudojant netinkamas flanšīnes poveržles galima sugadinti pjovimo diskā arba jis gali atsilaisvīnti.

Keisdami pjovimo diskā apžiūrēkite veleno ašī ir flanšīnes poveržles.

1. Įsitinkite, kad nepažeisti veleno sriegiai. Pakeiskite pažeistas dalis.

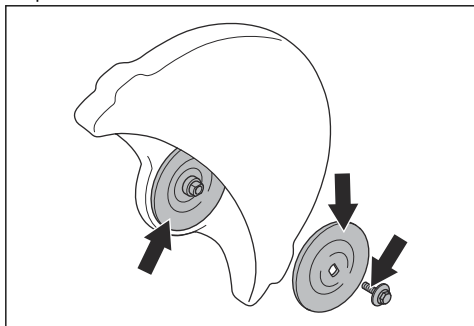

2. Įsitinkite, kad kontaktinės vietos ant pjovimo disko ir flanšinių poveržlių yra nepažeistos. Pakeiskite pažeistas dalis.
3. Įsitinkite, kad flanšinės poveržlės yra švarios ir tinkamo dydžio.
4. Įsitinkite, kad flanšinės poveržlės laisvai juda ant veleno ašies.

Pjovimo disko montavimas



PERSPĒJIMAS: Įsitinkite, kad variklis išjungtas, o akumuliatorius – atjungtas.



PERSPĒJIMAS: Montuodami gaminį visada naudokite apsaugines pirštines.

1. Apžiūrėkite flanšinės poveržlės ir veleno ašį. Žr. *Veleno ašies ir flanšinių poveržlių patikra psl. 50.*
2. Uždėkite pjovimo diską ant veleno įvorės (A) tarp vidinės flanšinės poveržlės (B) ir flanšinės poveržlės (C). Sukite flanšinę poveržlę, kol ji laikysis ant ašies.

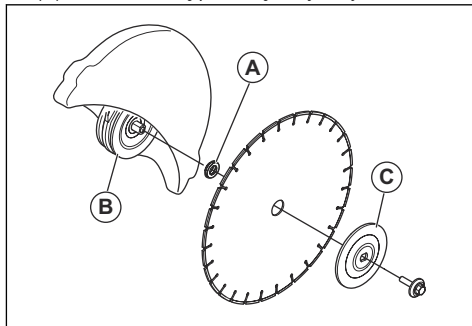

3. Į priekinės diržo apsaugos skylę įkiškite įrankį ir sukite pjovimo diską, kol ašis užsifiksuos.

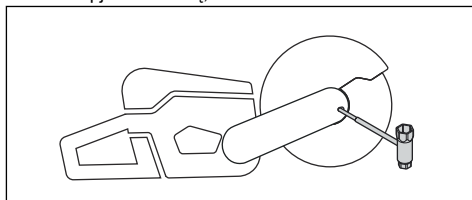

4. Prisukite pjovimo disko varžtą 30 Nm/18,5 pėd. svar.

Naudojimas

Įvadas



PERSPĒJIMAS: Prieš naudodami gaminį perskaitykite ir supraskite skyrių apie saugą.

naudojant gaminį būtina suprasti, kas sukelia atatranką ir kaip jos išvengti.

Atatranka



PERSPĒJIMAS: Atatrankos yra staigios ir gali būti labai stiprios. Pjaustytuvas sukantis gali būti išmestas aukštyn ir atgal į operatorių, sunkiai ar net mirtinai jį sužeisdamas. Todėl prieš

Atatranka yra staigus judesys aukštyn, kuris gali įvykti sugnybus diską ar jam įstrigus atatrankos zonoje. Dauguma atatrankų yra nedidelės ir nekelia rimto pavojaus. Tačiau atatranka taip pat gali būti labai stipri, sukantis išmesti pjaustytuvą aukštyn ir atgal į operatorių ir sunkiai ar net mirtinai jį sužeisti.

Atoveikio jėga

Pjovimo metu visada egzistuoja atoveikio jėga. Ši jėga traukia gaminį į priešingą disko sukimuisi pusę. Didžiąją darbo laiko dalį ši jėga yra nereikšminga. Kai diskas

sugnybiamas ar įstringa, reaktyvinė jėga padidėja ir jūs galite nesuvaldyti pjaustytuvo.

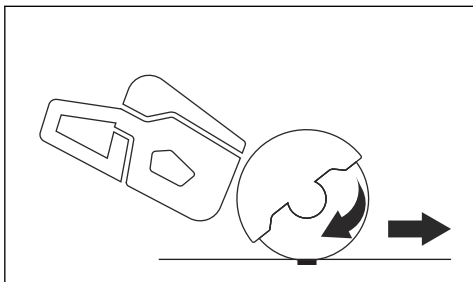

Niekada neneškite gaminio, kai pjovimo įranga sukasi. Girokopinė jėga gali sutrukdyti atlikti numatytą judesį.

Atatranks zona

Niekada nenaudokite disko atatranks zonos pjovimui. Kai diskas sugnybiamas ar įstringa atatranks zonoje, reaktyvinė jėga sukantis stumia pjaustytuvą aukštyn ir atgal į operatorių, sunkiai ar net mirtinai jį sužeisdama.

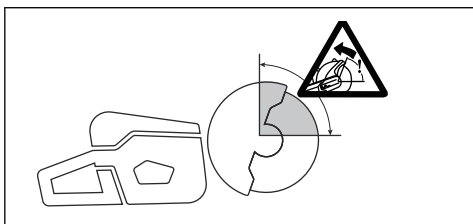

Rotacinė atatranka

Rotacinė atatranka atsiranda tuomet, kai pjovimo diskas negali laisvai judėti atatranks zonoje.

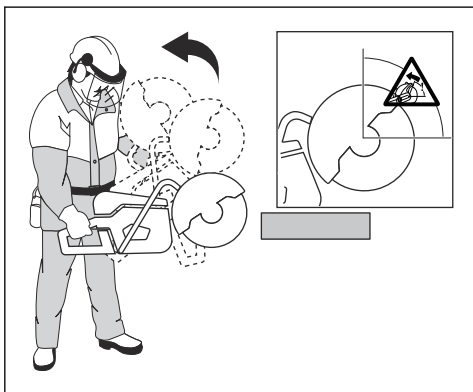

Kilimo atatranka

Jei pjovimui naudojama atatranks zona, reaktyvinė jėga kelia diską pjūvio vietoje. Nenaudokite atatranks

zonos. Norėdami išvengti kilimo atatranks, naudokite apatinį disko sektorių.

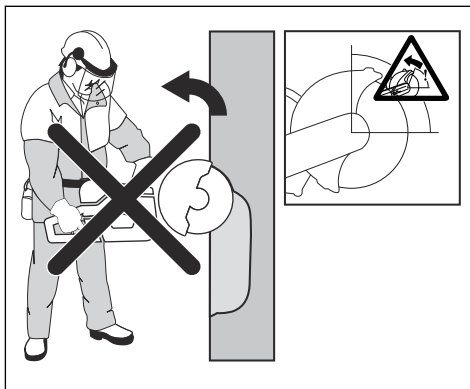

Sugnybimo atatranka

Sugnybiama tada, kai pjūvio vieta susispaudžia ir sugnybia diską. Kai diskas sugnybiamas ar įstringa, reaktyvinė jėga padidėja ir Jūs galite nesuvaldyti pjaustytuvo.

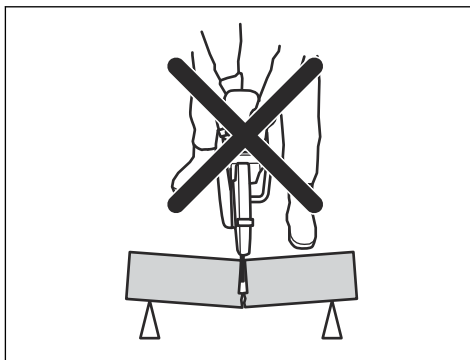

Kai diskas sugnybiamas ar įstringa atatranks zonoje, reaktyvinė jėga sukantis stumia pjaustytuvą aukštyn ir atgal į operatorių, sunkiai ar net mirtinai jį sužeisdama. Saugokitės, kad pjaunamas objektas nejudėtų. Jei pjaunamas objektas neturi tinkamos atramos ir juda, jis gali suspausti diską ir sukelti atatranką.

Vamzdžių pjaustymas

Ypač atsargiai reikia elgtis pjaustant vamzdžius. Jeigu vamzdis tinkamai neįtvirtintas ir visa pjūvio vieta nėra atvira, diskas atatranks zonoje gali būti sugnybtas. Būkite ypatingai atsargūs pjaudami vamzdį su paplatintu galu arba gulinčį griovyje: toks vamzdis, jei neturės tinkamos atramos, gali įlikti ir suspausti diską.

Jei vamzdis įliks ir pjūvis užsivers, diskas bus suspaustas atatranks zonoje, todėl gali įvykti smarki

atatranka. Jei vamzdis yra tinkamai įtvirtintas, jo galas judės žemyn, pjūvis atsivers ir disko nesugnybs.

Užtikrinkite, kad vamzdis nejudėtų arba neriedėtų pjaunant. Užtikrinkite, kad pjūvis atsivers, norėdami išvengti disko sugnybimo.

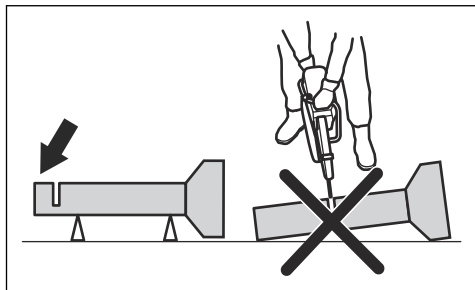

Mažesnių vamzdžių pjovimas



PERSPĖJIMAS: Jei diskas sugnybiamas atatrankos zonoje, jis sukels stiprią atatranką.

Jei vamzdis mažesnis nei gaminio maksimalus pjovimo gylis, pjovimą galima atlikti 1 žingsniu pjaunant nuo viršaus iki apačios.

- Pjaukite vamzdį nuo viršaus iki apačios.

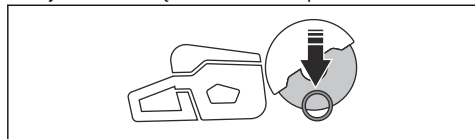

Didesnių vamzdžių pjovimas



PERSPĖJIMAS: Jei diskas sugnybiamas atatrankos zonoje, jis sukels stiprią atatranką.

Jei vamzdis didesnis nei gaminio maksimalus pjovimo gylis ir negali būti pasuktas, pjovimą reikia atlikti 5 žingsniais.

- Nustatykite disko gaubtą į vamzdžių pjovimo režimą. Žr. *Vamzdžių pjovimo režimo nustatymas psl. 57.*

- Padalykite vamzdį į 5 segmentus. Pažymėkite šiuos segmentus ir pjovimo liniją. Aplink vamzdį padarykite negiliai kontrolinę įpjovą.

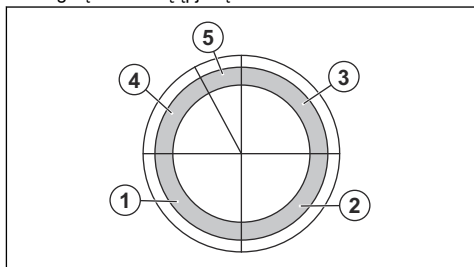

- Pjaukite šiuos segmentus 5 žingsniais laikydamiesi pjovimo krypčių, nurodytų rodyklėmis kiekviename žingsnyje.

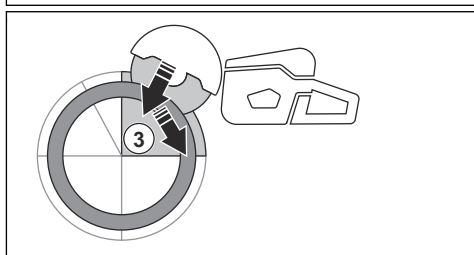
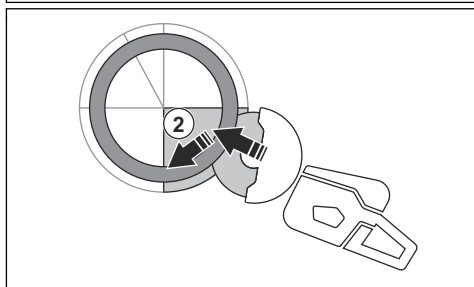
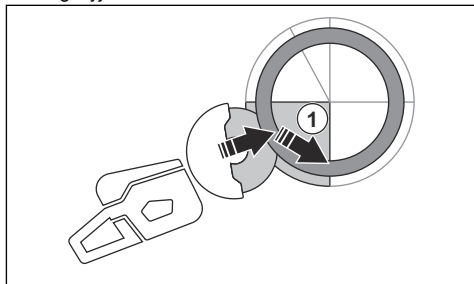

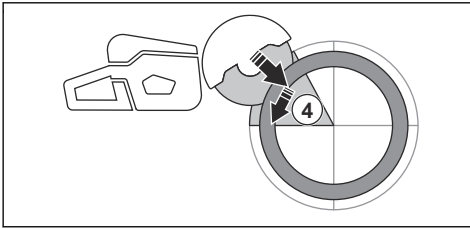

- Atlikite galutinį atskiriamąjį pjovimą nuo vamzdžio viršaus traukdami atgal ir nenaudodami viršutinio disko ketvirčio. Sureguliuokite apsauginį pjūklo gaubtą pastumdami iki galo į priekį, kad užtikrintumėte maksimalią apsaugą.

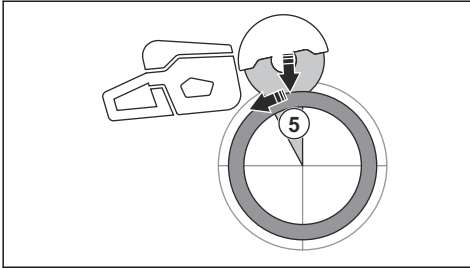

PERSPĖJIMAS: Jei vamzdis tinkamai įtvirtintas, atskiriant jo 5 segmentui diskas neturėtų būti sugnybtas. Tačiau stebėkite, ar diskas nesugnybiamas galutinio atskyrimo metu. Jei diskas sugnybiamas ties apatiniu segmentu, gaminį veikianti jėga gali patraukti jį į priekį tolyn nuo naudotojo, užuot sukėlusį sukamąją atatrąnką.

- Visada įtvirtinkite pjaunamą gaminį, kad pjūvio vieta pjovimo metu išliktų atvira. Kai pjūvio vieta atvira, atatrąnkos nebus. Kai pjūvio vieta susispaudžia ir sugnybia diską, atsiranda atatrąnkos pavojus.

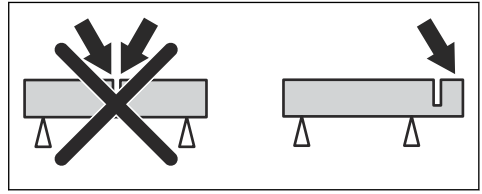

X-Halt

„X-Halt“ – tai elektroninės stabdymo sistemos funkcija, kuri įsijungia atatrąnkos atveju. Ši funkcija negali visiškai apsaugoti nuo atatrąnkos sukkelto sužalojimo, tačiau sumažina tokio sužalojimo riziką. Būtina laikytis saugios darbo praktikos siekiant išvengti atatrąnkos ir sumažinti sužalojimo riziką.

Paleidus gaminį „X-Halt“ funkcija visada įsijungia automatiškai. Jei funkcija įjungta, valdymo skydelyje rodomas X-Halt įspėjimo simbolis, kol gaminys atvėsta. Žr. *Gedimai ir jų šalinimas psl. 63*. Daugiau informacijos žr. *Gedimai ir jų šalinimas psl. 63*.

Prieš naudodami gaminį

- Atidžiai perskaitykite naudojimo instrukciją ir įsitikinkite, kad viską gerai supratote.
- Atlikite kasdienės priežiūros darbus. Žr. *Techninės priežiūros grafikas psl. 60*.
- Įsitikinkite, kad darbo vietoje yra tik įgalioti asmenys.
- Dirbdami privalote stovėti saugiai ir stabiliai.
- Įsitikinkite, kad vandens jungtis prijungta prie vandens šaltinio. Žr. *Aušinimo vandens prijungimas psl. 58*.
- Patikrinkite, ar nepažeista galinė rankena (A).

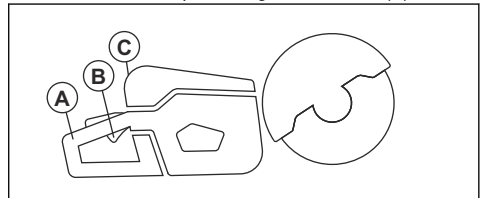

- Patikrinkite maitinimo jungiklio užraktą (B) ir įsitikinkite, kad jis tinkamai veikia ir nėra sugadintas.
- Patikrinkite, ar tinkamai veikia valdymo skydelis (C).
- Patikrinkite, ar visos dalys ir gaubtai tinkamai prijungti, nepažeisti ir jų netrūksta.
- Įkraukite akumuliatorių ir įsitikinkite, kad jis tinkamai prijungtas prie gaminio. Įrenginyje naudokite tik Husqvarna BLI patvirtintus akumuliatorius.
- Įsitikinkite, kad atleidus jungiklį pjaustytuvas sustoja.

Kaip išvengti atatrąnkos



PERSPĖJIMAS: Venkite situacijų, kuriose kyla atatrąnkos rizika. Naudodami pjaustytuvą būkite atsargūs ir įsitikinkite, kad diskas niekada nebūtų prispaustas atatrąnkos zonoje.



PERSPĖJIMAS: Būkite atsargūs, įleisdami diską į anksčiau pradėtą pjūvį.



PERSPĖJIMAS: Įsitikinkite, kad ruošinys negali judėti pjovimo metu.



PERSPĖJIMAS: Tik jūs pats ir tinkama darbo technika gali padėti išvengti atatrąnkos smūgio bei jo pavojų.

Pjovimo disko sukimosi krypties patikrinimas

1. Ant apsauginio disko gaubto suraskite rodyklę, kuri nurodo veleno ašies sukimosi kryptį.

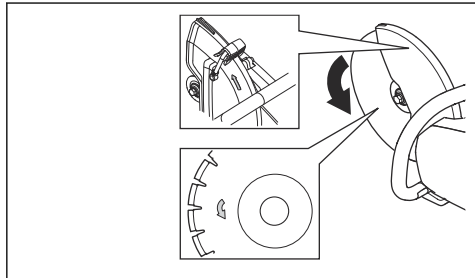

2. Ant pjovimo disko esanti rodyklė nurodo pjovimo disko sukimosi kryptį.
3. Įsitinkinkite, kad pjovimo disko ir veleno ašies sukimosi krypties rodyklė nukreipta ta pačia kryptimi.

Veleno įvorės patikra

Veleno įvorės naudojamos gaminiui pjovimo disko centrinėje angoje pritvirtinti. Gaminys tiekiamas su veleno įvorėmis, tinkamomis 25,4 mm (1 col.) centrinėms skylėms.

- įsitinkinkite, kad pjovimo disko centrinės angos matmenys atitinka sumontuotos veleno įvorės matmenis. Centrinės angos skersmuo atspausdintas ant pjovimo disko;
- naudokite tik „Husqvarna“ veleno įvoves.

Bluetooth® belaidė technologija

Gaminius su įdiegta Bluetooth® belaide technologija galima prijungti prie mobiliųjų įrenginių ir papildomas funkcijas pasiekti naudojant Husqvarna „Connect“.

Bluetooth® belaidės technologijos simbolis įsižiebia, kai jūsų mobilusis įrenginys yra prijungtas prie gaminio.



Integruoto ryšio naudojimas su „Husqvarna Fleet Services™“

Pasižymėkite: Ši dalis skirta tik gaminiams su integruotu ryšiu.

Pasižymėkite: Radijo signalų perdavimo „Bluetooth®“ funkcija bus įjungta pirmą kartą prijungus prie akumuliatoriaus, o paskui jis lieka įjungtas.

1. Atsisiųskite „Husqvarna Fleet Services™“ „iOS“ arba „Android“ programa Husqvarna Fleet Services.

2. Eikite į „Husqvarna Fleet Services™“ svetainę <https://fleetservices.husqvarna.com>, jei reikia daugiau informacijos.

Akumuliatorių įkroviklio prijungimas

1. Prijunkite įkroviklį prie informacinėje plokštelėje nurodytos įtampos ir dažnio maitinimo šaltinio.
2. Prijunkite kištuką prie žeminto lizdo. Akumuliatoriaus įkroviklio LED indikatorius vieną kartą sumirksės žaliai.

Pasižymėkite: Akumuliatorius nebus kraunamas, jeigu akumuliatoriaus temperatūra aukštesnė negu 50 °C / 122 °F. Jeigu temperatūra aukštesnė negu 50 °C / 122 °F, akumuliatorių įkroviklis aušins akumuliatorių.

Norėdami prijungti akumuliatorių prie įkroviklio

Pasižymėkite: Jeigu naudojate įrenginį pirmą kartą, įkraukite akumuliatorių. Naujas akumuliatorius įkrautas tik 30 %.

1. Įsitinkinkite, kad akumuliatorius sausas.
2. Akumuliatorių įstatykite į įkroviklį.

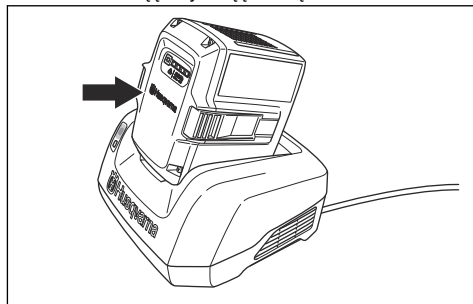

3. Įsitinkinkite, kad įjungtas žalias akumuliatorių įkroviklio indikatorius. Tai reiškia, kad akumuliatorius prijungtas prie akumuliatorių įkroviklio.

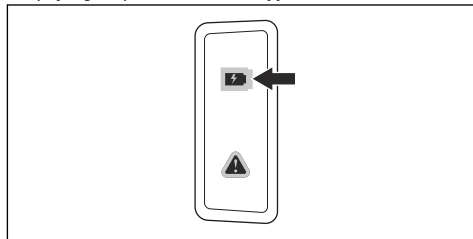

4. Įsižiebus visiems akumulatoriaus LED indikatoriams, akumulatorius yra visiškai įkrautas.

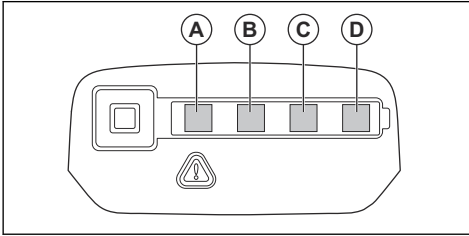

5. Norėdami atjungti akumulatoriaus įkroviklį nuo elektros lizdo, traukite už kištuko. Netraukite už laido.
6. Iš įkroviklio išimkite akumuliatorių.

Pasižymėkite: Daugiau informacijos žr. akumulatoriaus ir akumuliatorių įkroviklio instrukcijose.

Pagrindiniai darbo principai



PERSPĖJIMAS: Nejudinkite pjaustytuvo į šonus. Gali būti, jog diskas dėl to negalės laisvai judėti, sulūš ir sužalos žmones.



PERSPĖJIMAS: Nenaudokite disko šono. Diskas gali būti pažeistas, sulūžti ir sužaloti žmones. Naudokite tik pjovimo briauną.



PERSPĖJIMAS: Nenaudokite deimantinio disko plastikui pjauti. Išsiskiriantis šiluma gali išlydyti plastiką. Išsilydęs plastikas gali prilipti prie pjovimo disko ir sukelti atitrąską.

- Gaminys skirtas greitaeigiems deimantiniams, abrazyviniams ir rekomenduojamiems diskams. Naudokite „Husqvarna“ rekomenduojamus šiam gaminiui pjovimo diskus.
- Gaminys skirtas plytelėms, lengvajam betonui ir akmeniui pjaustyti. Naudokite tik tokio tipo darbams.
- Įsitikinkite, kad pjovimo diskas nėra pažeistas ir tinkamai pritvirtintas, kaip nurodyta *Abrazyviniai diskai psl. 48* ir *Pjovimo disko montavimas psl. 51*.
- Visada naudokite tinkamą pjovimo diską, atitinkantį operacijos tipą; žr. *Pjovimo diskai psl. 47*.
- Nepjaukite asbestinių medžiagų.
- Pjaustytuvą visada laikykite 2 rankomis. Visada tvirtai laikykite gaminį nykščiais ir pirštais aplink rankenas. Visada laikykite galinę rankeną dešiniąja, o priekinę – kairiąja ranka.

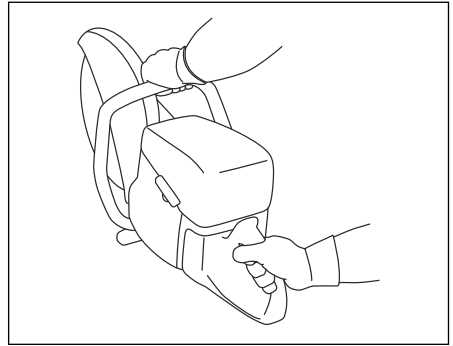

- Visada stovėkite lygiagrečiai su pjovimo disku. Nebūkite tiesiai už pjovimo disko. Įvykus atitrąskai, pjaustytuvas judės pjovimo disko plokštumoje.

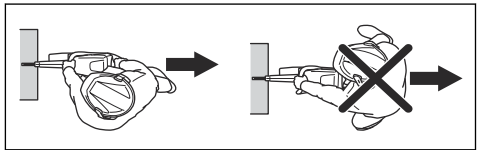

- Kai variklis veikia, laikykitės saugaus atstumo nuo pjovimo disko.
- Darbo metu būtina stovėti stabilioje padėtyje.
- Laikykitės tinkamo atstumo nuo pjaunamo objekto.
- Nenaudokite aukščiau savo pečių linijos. Jei pjauti reikia virš pečių linijos, naudokite pakylą arba pastolius. Per plačiai neužsimokite.
- Nenaudokite stovėdami ant kopėčių.

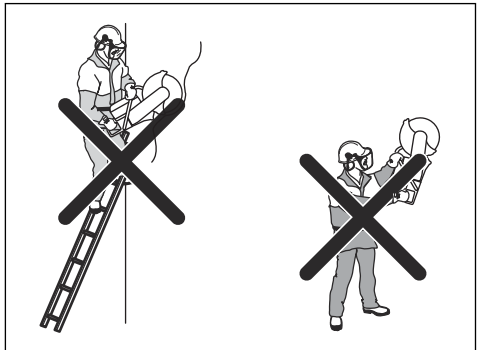

- Įsitikinkite, kad įjungiant variklį pjovimo diskas gali laisvai judėti.
- Visada stebėkite gaminį, kai variklis veikia.
- Nejudinkite gaminio, kai pjovimo diskas sukasi. Pjaustytuvas turi elektrinį lėtiklį, sutrumpinantį disko sustojimo laiką.

- Įsitikinkite, kad priekinės apsaugos atrama yra lygi su ruošiniu gale. Disko gaubtas renka purškiamas dulkes ir nukreipia jas tolyn nuo operatoriaus.

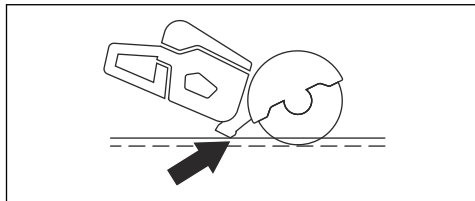

- Pjaukite didžiausiomis apsuksomis. Palaikykite didžiausią sukimosi greitį, kol užbaigsite pjovimo operaciją.
- Švelniai stumkite pjovimo diską link pjaunamo objekto. Nenaudokite jėgos.
- Sulgiuokite pjovimo diską su pjūviu.

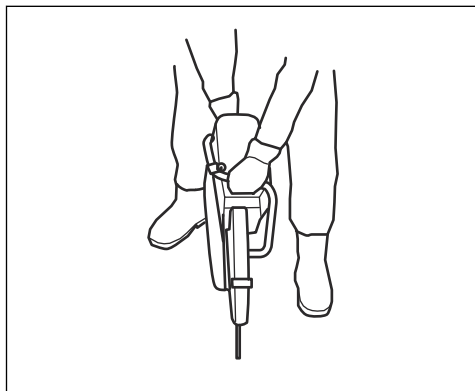

- Lėtai judinkite pjovimo diską pirmyn ir atgal, norėdami sumažinti vietą tarp pjovimo disko ir medžiagos. Tai sumažina pjovimo disko temperatūrą.

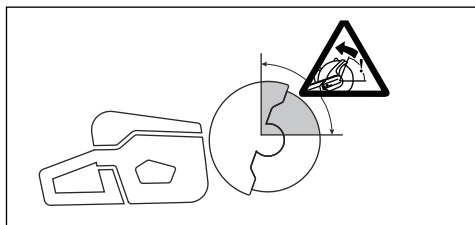

- Nepjaukite, kai diskas yra atatranks zonoje; žr. *Atatranks zona psl. 52.*

Vamzdžių pjovimo režimo nustatymas



PERSPĖJIMAS: Disko gaubto reguliavimo rankena gali labai įkaisti, todėl ją reguliuodami mūvėkite pirštines.



PERSPĖJIMAS: Vamzdžių pjovimo režimą naudokite tik pjaudami vamzdžius. Visoms kitoms operacijoms turite naudoti standartinį pjovimo režimą

Vamzdžių pjovimo režimas leidžia pjauti vamzdžius atatranks zonoje.

1. Pastumkite disko gaubto stabdymo varžtą iš standartinio pjovimo režimo (A) į vamzdžių pjovimo režimą (B).

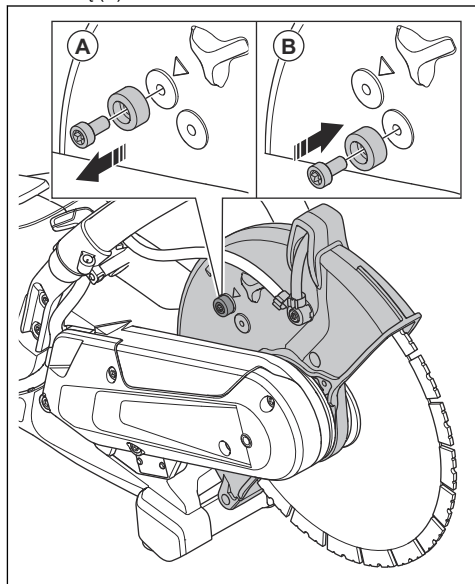

2. Patraukite reguliavimo rankeną, kad jungtumėte vamzdžių pjovimo režimą.

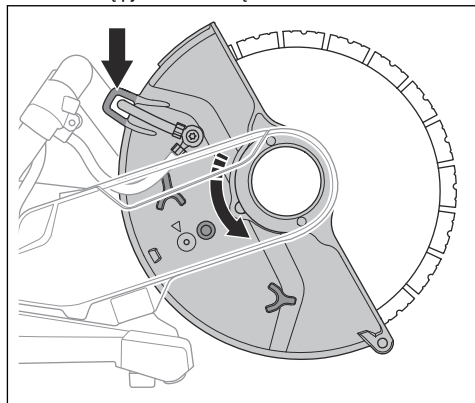

3. Nupjovę vamzdį, vėl nustatykite stabdymo varžtą į standartinį pjovimo režimą. Rodyklė (A) rodo standartinį pjovimo režimą.

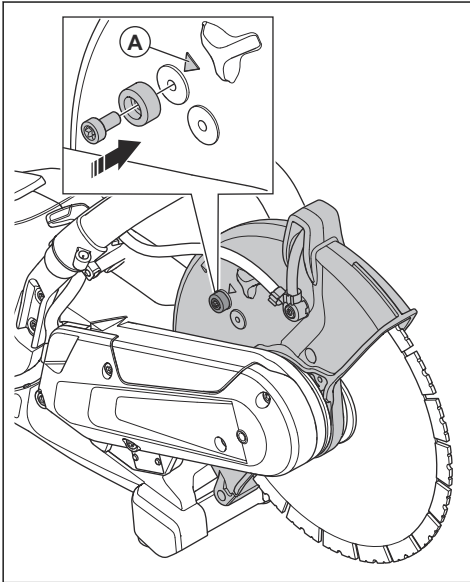

Aušinimo vandens prijungimas

1. Vandens žarną prijunkite prie vandens šaltinio (A).

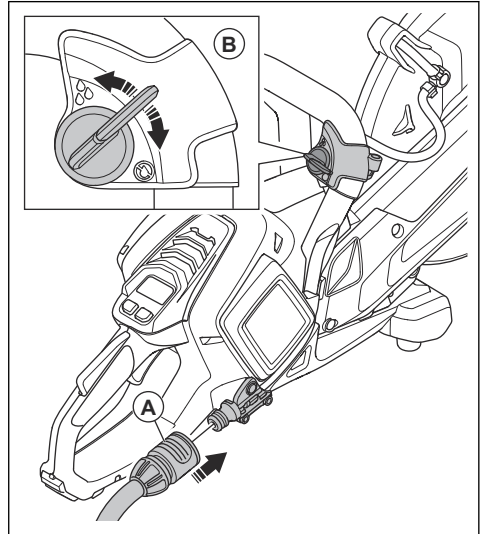

2. Norėdami paleisti arba sustabdyti vandens srautą, pasukite vandens vožtuvą (B).
3. Patikrinkite vandens jungtį ir žarną, ar nėra nuotėkio.
4. Įsitinkinkite, kad vandens slėgis neviršija didžiausio leistino vandens slėgio; žr. *Techniniai duomenys psl. 66*.

Sausasis pjovimas

- Jei naudojate sausąjį pjovimą, atitraukite diską kas 30–60 sekundžių ir leiskite 10 sekundžių sukintis ore, kad atvėstų.
- Jei įmanoma, naudokite vakuuminę įrangą.

Gaminio paleidimas

1. Patikrinkite maitinimo jungiklį ir maitinimo jungiklio užraktą. Žr. *Maitinimo jungiklio užraktą patikra psl. 61*.

Šlapiasis pjovimas



PASTABA: Nenaudokite vakuuminės įrangos su šlapiuoju pjovimo sistema.

- Pjaunant šlapiuoju būdu, reikia naudoti deimantinius diskus šlapiajam pjovimui.
- Vanduo atvėsina diską ir pailgina jo eksploataavimo laiką, taip pat sumažina dulkių kiekį.
- Šlapijo pjovimo metu užtikrinkite saugų skystų pjovimo atliekų surinkimą.

Kaip naudojant sumažinti dulkių kiekį

Su įrenginiu pateikiamas drėgnojo pjovimo rinkinys, skirtas kenksmingų dulkių kiekiui pjovimo metu sumažinti. Drėgnojo pjovimo rinkinys išsiskiria mažų vandens išgarinimu.

- Kai įmanoma, drėgnojo pjovimo diskus naudokite aušindami vandeniu. Žr. *Deimantiniai diskai, skirti pjauti drėgnuuoju būdu psl. 50*.
- Sureguliuokite vandens srautą vožtuvu. Tinkamas srautas priklauso nuo darbo tipo.
- Patikrinkite, ar vandens slėgis yra tinkamas. Žr. *Techniniai duomenys psl. 66*. Jei žarna atsikabina ties šaltiniu, gali būti, kad vandens slėgis per didelis.

2. Akumuliatorių įstatykite į akumuliatoriaus laikiklį.

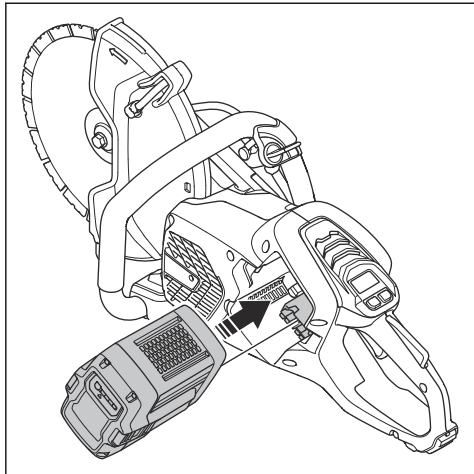

3. Paspauskite apatinę akumuliatoriaus dalį, kol išgirsite spragtelėjimą. Jei akumuliatorius lengvai nelenda į laikiklį, jis netinkamai prijungtas prie akumuliatoriaus laikiklio.

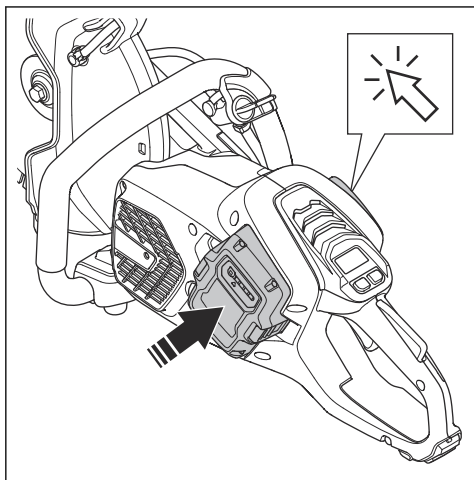

4. Paspauskite ir laikykite įjungimo / išjungimo mygtuką, kol įsijungs žalias šviesos diodas.

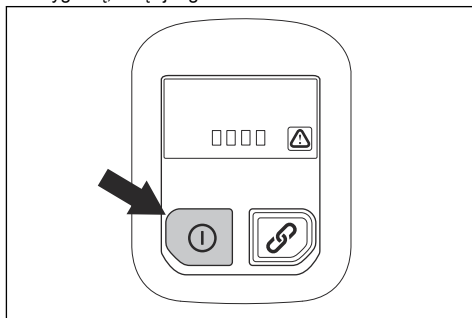

5. Paspauskite maitinimo jungiklį, kad įjungtumėte variklį.

Gaminio sustabdymas

1. Atleiskite maitinimo jungiklį.
2. Paspauskite ir laikykite įjungimo / išjungimo mygtuką valdymo skydelyje, kol išsijungs žalias šviesos diodas.

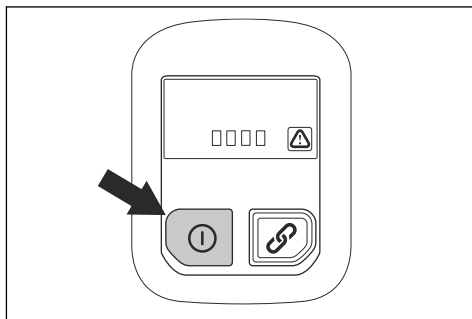

3. Paspauskite akumuliatoriaus atkabavimo mygtuką ir išimkite akumuliatorių iš jo laikiklio.

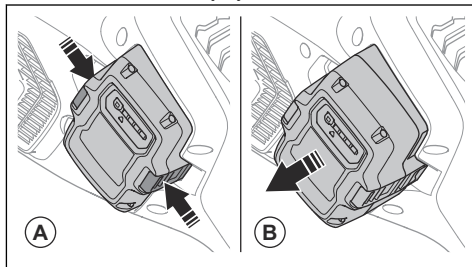

PERSPĖJIMAS: Išimkite akumuliatorių, kai nenaudojate ar gerai nematote gaminio. Tai reikia padaryti siekiant netyčia neužvesti.

Techninė priežiūra

Įvadas



PERSPĖJIMAS: Prieš atlikdami įrenginio priežiūros darbus, perskaitykite ir supraskite saugos skyrių.



PERSPĖJIMAS: Prieš atlikdami gaminio priežiūros darbus, išimkite akumuliatorių.



PERSPĖJIMAS: Tinkamai neatlikus techninės priežiūros gali sutrumpėti gaminio

eksploatavimo laikas ir padidėti nelaimingų atsitikimų pavojus. Visus techninės priežiūros ir (arba) remonto darbus taip pat turi atlikti profesionalas. Dėl išsamesnės informacijos kreipkitės į savo techninės priežiūros atstovą.

Techninės priežiūros grafikas

Toliau pateiktas būtinų gaminio priežiūros darbų sąrašas.

Techninė priežiūra	Prieš pradėdant darbą	Po naudojimo	Kas mėnesį
Valykite išorines gaminio dalis.	X		
Patikrinkite, ar maitinimo jungiklio ir paties mygtuko fiksavimo funkcija veikia saugiai.	X		
Atlikite pjovimo disko patikrą. Apžiūrėkite, ar nėra įtrūkimų, ir įsitinkite, kad pjovimo diskas nėra nejprastai nusidėvėjęs. Jei reikia, pakeiskite.	X		
Patikrinkite disko apsaugą.	X		
Patikrinkite diržo apsaugą.	X		
Patikrinkite vibracijos slopinimo sistemą.	X		
Išvalykite pjaustytuvo ventiliatoriaus korpusą.	X		
Patikrinkite, ar gerai priveržtos veržlės ir varžtai.	X		
Patikrinkite, ar nesugadintas ir tinkamai veikia valdymo skydelis.	X		
Patikrinkite jungtis tarp akumuliatoriaus ir gaminio. Patikrinkite jungtį tarp akumuliatoriaus ir akumuliatoriaus įkroviklio.			X
Atsargiai suspaustu oru prapūskite įrenginį ir akumuliatorių.			X
Išvalykite gaminį.		X	
Pakeiskite pažeistas dalis.		X	

Išorinis valymas



PERSPĖJIMAS: Gaminio neplaukite aukšto slėgio plovimo aparatu.

- Kiekvieną dieną panaudoję nuplaukite gaminio išorę švariu vandeniu. Jei reikia, naudokite šepetį.

Maitinimo jungiklio užrakto patikra

1. Įsitinkinkite, kad maitinimo jungiklis ir jo užraktas laisvai juda, o grįžimo spyruoklė veikia tinkamai.

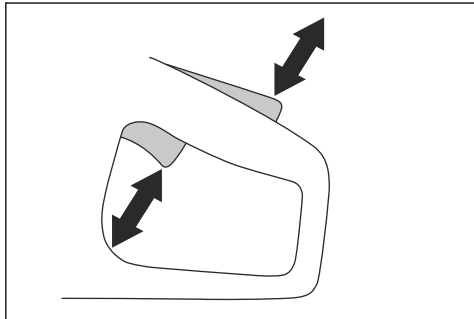

2. Paspauskite maitinimo jungiklio užraktą ir įsitinkinkite, kad atleidus jis grįžta į savo pradinę padėtį.

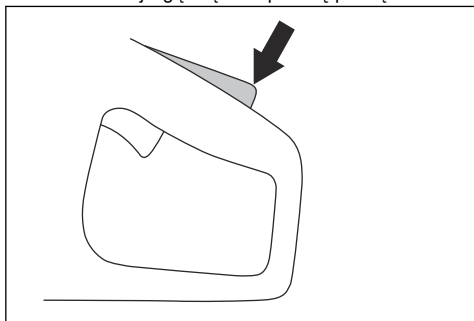

3. Patikrinkite, kad maitinimo jungiklis būtų užfiksuotas laisvosios eigos padėtyje, kai maitinimo jungiklio užraktas atleistas.

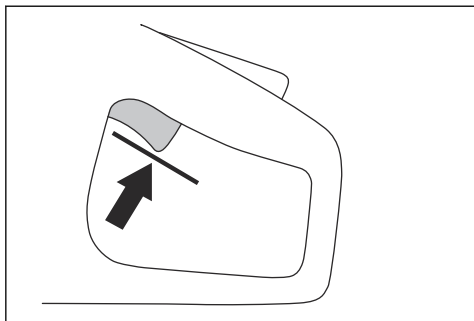

4. Paspauskite ir palaikykite įjungimo / išjungimo mygtuką, kad paleistumėte gaminį ir įjungtumėte visą galią. Žr. *Gaminio paleidimas psl. 58*.

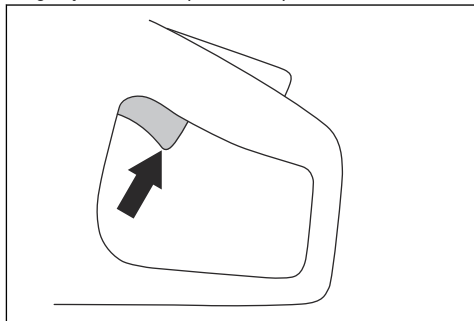

5. Atleiskite maitinimo jungiklį ir įsitinkinkite, kad pjovimo diskas sustoja. Jei pjovimo diskas sukasi, kai maitinimo jungiklis yra laisvos eigos padėtyje, kreipkitės į techninio aptarnavimo atstovą.

Akumulatoriaus ir akumulatoriaus įkroviklio valymas



PERSPĖJIMAS: Nevalykite akumulatoriaus ar įkroviklio vandeniu.



PERSPĖJIMAS: Akumulatoriui valyti nenaudokite jokių cheminių medžiagų.

- Prieš prijungdami akumuliatorių prie įkroviklio, įsitinkinkite, kad akumuliatorius ir akumulatoriaus įkroviklis yra švarūs ir sausi.
- Nupūskite akumulatoriaus gnybtus suspaustu oru ir nuvalykite švelnia ir sausa šluoste.
- Nuvalykite akumuliatorių ir akumulatoriaus įkroviklį švelnia ir sausa šluoste.

Norint patikrinti akumulatoriaus įkrovą

1. Įsitinkinkite, kad akumulatoriaus įkroviklis ir maitinimo šaltinio kabelis nepažeisti. Apžiūrėkite, ar nėra įskilimų arba kitos žalos.

Aušinimo sistemos valymas

Gaminyje yra aušinimo sistema, skirta kuo žemesnei gaminio temperatūrai palaikyti.

Aušinimo sistema apima oro įsiurbimą kairėje gaminio pusėje ir ventiliatorių ant variklio.

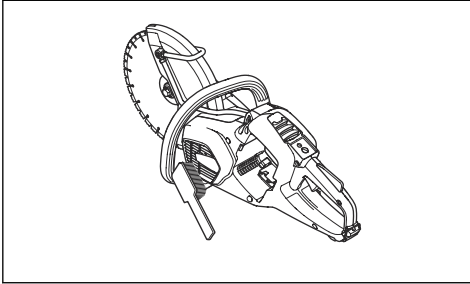

1. Jei būtina, kartą per savaitę ar dažniau šepetėliu išvalykite aušinimo sistemą.
2. Patikrinkite, ar aušinimo sistema neužteršta ir neužsikūsi.



PASTABA: Dėl užterštos ar užblokuotos aušinimo sistemos gaminys gali perkaisti.

Pavaros diržo nuėmimas

1. Nuimkite diržo apsaugą. Žr. *Gaminio apžvalga K 540i psl. 37.*
2. Diržo įrankį uždėkite ant priekinio skriemulio. Kombinuotuoju veržliarakčiu sukite skriemulį pagal laikrodžio rodyklę ir nuimkite pavaros diržą nuo skriemulio.

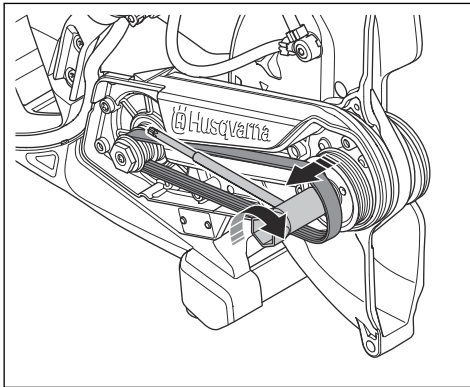

Pavaros diržo uždėjimas

1. Uždėkite pavaros diržą ant galinio skriemulio.
2. Diržo surinkimo įrankį (A) uždėkite ant priekinio skriemulio viršaus.

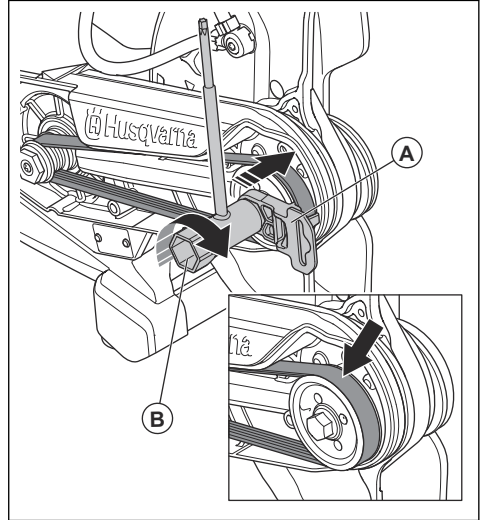

3. Kombinuotuoju veržliarakčiu (B) pasukite priekinį skriemulį pagal laikrodžio rodyklę. Tuo pačiu metu užmaukite pavaros diržą ant skriemulio.
4. Uždėkite diržo apsaugą. Žr. *Gaminio apžvalga K 540i psl. 37.*

Vandens tiekimo sistemos patikra

1. Apžiūrėkite disko apsaugos purkštukus ir įsitinkinkite, kad jie neužsikimšę.
2. Jei reikia, jį išvalykite.
3. Apžiūrėkite vandens jungties filtrą. Įsitinkinkite, kad jis neužsikimšęs.
4. Jei reikia, jį išvalykite.

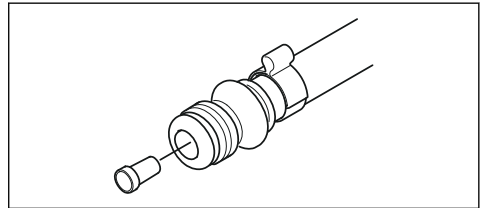

5. Patikrinkite žarnas ir įsitinkinkite, kad jos nepažeistos.

Techninė priežiūra

Patvirtintas priežiūros centras

Norėdami rasti Husqvarna patvirtintą priežiūros centrą, eikite į www.husqvarnaconstruction.com svetainę.

Gedimai ir jų šalinimas

Gaminio trikčių šalinimas

Problema	Priežastis	Sprendimas
Nepavyksta paleisti gaminio. Kai paspaudžiame gaminio įjungimo / išjungimo mygtuką, LED neužsidega.	Akumuliatorius sugedo.	Pabandykite naudoti kitą akumuliatorių.
	Pažeistas kištukas tarp akumuliatoriaus ir gaminio.	Patikrinkite, ar maitinimo jungtys tarp akumuliatoriaus ir gaminio nėra purvinos ar pažeistos.
	Akumuliatorius netinkamai įdėtas į gaminį.	Išimkite akumuliatorių ir įdėkite jį tinkamai.
	Reikia atlikti techninę priežiūrą.	Kreipkitės į įgaliotąjį „Husqvarna“ techninės priežiūros centro atstovą.
Gaminys įjungtas, bet yra įsi- jungia arba mirksi įspėjamasis indikatorius ar indikatorius.	Gaminyje įvyko klaida.	Kreipkitės į įgaliotąjį „Husqvarna“ techni- nės priežiūros centro atstovą.
Gaminys yra įjungtas, bet pas- paudus maitinimo jungiklį ne- pavyksta užvesti variklio.	Reikia atlikti techninę priežiūrą.	Kreipkitės į įgaliotąjį „Husqvarna“ techni- nės priežiūros centro atstovą.
Variklis įjungtas, bet disko vele- nas nesisuka.	Pažeistas arba nusidėvėjęs pavaros dir- žas.	Pakeiskite pavaros diržą; žr. <i>Pavaros diržo nuėmimas psl. 62.</i>
Iš priekinių guolių sklinda neįprastas triukšmas.	Guoliai pažeisti arba nusidėvėję.	Kreipkitės į įgaliotąjį „Husqvarna“ techni- nės priežiūros centro atstovą.
Gaminiui veikiant jaučiama neįprasta vibracija.		
Gaminys staigiai pajuda pas- paudus maitinimo jungiklį, o tada staiga sustoja.	Valdymo bloke įvyko trumpasis jungi- mas.	Kreipkitės į įgaliotąjį „Husqvarna“ techni- nės priežiūros centro atstovą.
Gaminys sustabdomas atsira- dus atatrakai.	X-Halt funkcija įjungta.	Kreipkitės į įgaliotąjį „Husqvarna“ techni- nės priežiūros centro atstovą.
Variklis staigiai pajuda paspa- udus maitinimo jungiklį, tada su- stoja.	Reikia atlikti techninę priežiūrą.	Palaukite, kol X-Halt išsijungs.
Pradėjus taikyti darbinę apkro- vą gaminys sustoja.	Per didelė gaminio darbinė apkrova.	Paleiskite gaminį iš naujo ir taikykite ma- žesnę darbinę apkrovą.

Valdymo skydelio LED indikatoriai

Valdymo skydelio LED indikatorių lempučių rodo akumuliatoriaus įkrovos būseną ir tai, ar gaminys neturi problemų.

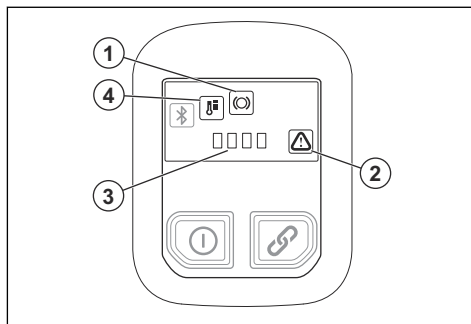

LED indikatoriaus lempučių	Indikacijos	Priežastis	Sprendimas
1	Indikatorius mirksi.	X-Halt funkcija įjungta.	Palaukite, kol gaminys atvės ir bus išjungta X-Halt funkcija.
	Indikatorius šviečia.	Reikia atlikti techninę priežiūrą.	Kreipkitės į įgaliotąjį „Husqvarna“ techninės priežiūros centro atstovą.
2	Indikatorius mirksi.	Įvyko akumuliatoriaus klaida.	Truktelėkite maitinimo jungiklį 1 kartą ir nustatykite klaidos įspėjimą iš naujo. Jei klaidos įspėjimas nedingsta, pabandykite naudoti kitą akumuliatorių.
		Laikina klaida	Truktelėkite maitinimo jungiklį 1 kartą ir nustatykite klaidos įspėjimą iš naujo. Jei problema neišsprendžia, kreipkitės į patvirtintą Husqvarna techninės priežiūros centrą.
	Maitinimo jungiklis ir įjungimo / išjungimo mygtukas spaudžiami vienu metu.	Atleiskite maitinimo jungiklį ir įjunkite gaminį.	
	Indikatorius šviečia.	Reikia atlikti techninę priežiūrą.	Kreipkitės į įgaliotąjį „Husqvarna“ techninės priežiūros centro atstovą.
3	Mirksi visos 4 indikatorių lempučių.	Gaminyje atliekamas programinės aparatinės įrangos naujinimas be-laidžiu ryšiu (angl. Firmware Over-the-Air – FOTA).	Palaukite, kol bus baigtas FOTA atnaujinimas.
		Reikia atlikti techninę priežiūrą.	Kreipkitės į įgaliotąjį „Husqvarna“ techninės priežiūros centro atstovą.
2 ir 3	2 indikatorius ir pirmoji 3 indikatoriaus LED lempučių mirksi.	Akumuliatoriaus įkrovos lygis yra mažas.	Įkraukite akumuliatorių.
2 ir 4	2 indikatorius mirksi, o 4 indikatorius šviečia.	Temperatūros svyravimai.	Gaminys per karštas arba per šaltas.

Gabenimas ir laikymas

- Pritvirtinkite gaminį jį transportuodami, kad nepažeistumėte ir išvengtumėte nelaimingų atsitikimų.
- Prieš padėdami saugoti arba gabendami gaminį į kitą vietą, nuimkite pjovimo diską.
- Laikykite gaminį užrakintoje patalpoje, kad jo nepasiektų vaikai arba neįgalieji asmenys.
- Pjovimo diskus laikykite sausoje ir nuo šalčio apsaugotoje patalpoje.
- Atjunkite akumuliatorių nuo įrenginio.
- Prieš surinkdami apžiūrėkite visus naujus ir panaudotus diskus, ar jie nebuvo apgadinti transportuojant ir saugant.

Akumulatoriaus, akumuliatorių įkroviklio ir įrenginio šalinimas

Tolesnis simbolis nurodo, kad įrenginys nepriskiriamas buitiniams atliekoms. Nuvežkite jį į elektros ir elektronikos įrenginių perdirbimo punktą. Taip saugosite nuo taršos aplinką ir žmones.

Daugiau informacijos kreipkitės į atsakingas vietas institucijas, buitinių atliekų priežiūros tarnybą ar prekybos atstovą.



Pasižymėkite: Simbolis, rodomas ar įrenginio arba įrenginio pakuotės.

Techniniai duomenys

Techniniai duomenys

Husqvarna K 540i		
N. s. įtampa, maksimali / vardinė, V		40/36
Svoris, kg / svar.		4,2/9,3
Didžiausias pjovimo gylis, mm/col.		100/3,9
Didžiausias disko skersmuo, mm (col.)		267/10,5
Didžiausias disko storis, mm (col.)	Abrazyviniai diskai	3,0/0,12
	Deimantiniai diskai	1,6/0,06
Disko velenas, aps./min. be apkrovos		5500
Disko aušinimas vandeniui		Taip
Prijungimo antgalis		„Gardena“ tipo
Rekomenduojamas vandens slėgis, bar/psi		0,5–6 / 7,2,5–87,0
Didžiausias vandens slėgis, bar (psi)		6 / 87
Vibracijos lygiai, a_{Hveq}^3		
10" priekis, m/s^2		3,7
10" galas, m/s^2		2,4
Skleidžiamas triukšmas ⁴		
LpA, dB(A)		101,5
LwA, dB(A)		112,7

Informacija apie pateiktus triukšmo ir vibracijos duomenis

Šios pateiktos reikšmės buvo gautos atliktus tyrimus laboratorijoje pagal nurodytų direktyvų arba standartų reikalavimus ir gali būti lyginamos su kitų gaminių, išbandytų pagal tų pačių direktyvų arba standartų

reikalavimus, reikšmėmis. Šios pateiktos reikšmės negali būti naudojamos vertinant pavojų, o konkrečiose darbo vietose išmatuotos reikšmės gali būti didesnės. Faktinės poveikio reikšmės ir konkrečiam naudotojui kylantis pavojus yra unikalus bei priklauso nuo naudotojo darbo būdo, gaminio naudojimo, poveikio laiko, naudotojo fizinės būklės bei gaminio būklės.

Integruotas ryšys

Pasižymėkite: Ši dalis skirta tik gaminiams su integruotu ryšiu.

BLE technologijos radijo spektras	
Įrankio dažnių juostos, GHz	2,402–2,480

³ Pagal EN 60745-2-22 ekvivalentiškas vibracijos lygis apskaičiuojamas kaip vibracijos lygių dinaminės svertinės energijos suma. Nurodytų vibracijos lygių paklaida 1 m/s^2 .

⁴ Skleidžiamas triukšmas matuojamas pagal EN 60745-2-22. A-svertinio garso galios lygio K_{WA} neapibrėžtumas yra 3 dB (A). A-svertinio garso slėgio lygio K_{pA} neapibrėžtumas yra 3 dB (A).

BLE technologijos radijo spektras	
Maksimali perdavimo radijo dažnio galia, dBm/mW	4 / 2,5

Priedai

Gaminiui patvirtinti akumulatoriai

Baterija	BLi200	BLi300
Tipas	Ličio jonų	Ličio jonų
Akumuliatoriaus talpa, Ah	5,2	9,4
Nominali įtampa, V	36	36
Svoris, kg / svar.	1,3 / 2,9	1,9 / 4,2

Gaminiui patvirtinti akumuliatorių įkrovikliai

Akumuliatoriaus įkroviklis	QC330	QC500
Maitinimo įtampa, V	100–240	100–240
Dažnis, Hz	50–60	50–60
Galia, W	330	500

Siurblio priedas (priedas)

Norėdami prijungti prie gaminio dulkių siurbį, naudokite VAC priedą.

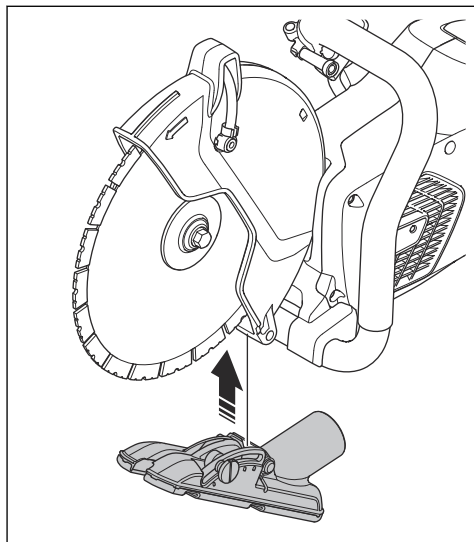

Atitikties deklaracija

ES atitikties deklaracija

Bendrovė **Husqvarna AB**, SE-561 82 Huskvarna,
Svedija, tel. +46-36-146500, atsakingai patvirtina, kad
gaminys:

Aprašymas	Nešiojamas pjovimo įrenginys
Gamintojas	Husqvarna
Tipas / modelis	K 540i
Identifikacijos numeris	Serijos numeriai nuo šios datos: 2023 ir vėlesni

visiškai atitinka šias ES direktyvas ir reglamentus:

Direktyva / reglamentas	Aprašymas
2006/42/EC	„dėl mašinų“
2014/53/EU	„dėl radijo įrangos“
2011/65/EU	„dėl tam tikrų pavojingų medžiagų naudojimo elektros ir elektroninėje įrangoje apribojimo“

ir kad laikomasi šių standartų ir (arba) techninių
specifikacijų

EN ISO 12100:2010

EN 60745-2-22:2011/A11:2013

EN 55014-1:2017

EN 55014-2:2015

ETSI EN 301 489-1 V2.2.3

ETSI EN 301 489-17 V3.2.4

ETSI EN 300 328 V2.2.2

EN IEC 63000:2018

Partille, 2023-04-12



Fredrik Sandinge

Tyrimų ir plėtros direktorius, betono pjovimo ir gręžimo
įranga

„Husqvarna AB“, statybų padalinys

atsakingas už techninę dokumentaciją



Registruotieji prekiniai ženklai

Bluetooth[®] pavadinimas ir logotipai yra registruotieji prekės ženklai, priklausantys *Bluetooth SIG, inc.*, ir „Husqvarna“ juos naudoja pagal licenciją.

Saturs

Ievads.....	70	Problēmu novēršana.....	97
Drošība.....	73	Pārvadāšana, glabāšana un utilizēšana.....	99
Montāža.....	81	Tehniskie dati.....	100
Lietošana.....	85	Piederumi.....	101
Apkope.....	94	Atbilstības deklarācija.....	102
Apkope.....	97	Reģistrētās preču zīmes.....	103

Ievads

Izstrādājuma apraksts

Spēka zāģis ir pāmēsājama, rokās turama griešanas mašīna. Izstrādājums darbojas ar akumulatoru.

Izstrādājumu var izmantot mitrai un sausai urbšanai. Skatiet šeit: *Mitrā griešana lpp. 92* un *Sausā griešana lpp. 92*.

Šajā izstrādājumā ir iekļauta savienojamības iespēja. Skatiet: *legulta savienojamība lpp. 73*.

Paredzētā lietošana

Šis produkts ir paredzēts cietu materiālu, piemēram, betona, mūra, akmens un tērauda, griešanai. Nelietojiet

šo produktu citiem darbiem. Šo produktu drīkst lietot tikai profesionāli lietotāji, kuriem ir attiecīgā pieredze.

Mēs nepārtraukti strādājam, lai uzlabotu jūsu drošību un efektivitāti, darbojoties ar šo ierīci. Lai iegūtu plašāku informāciju, sazinieties ar apkopes sniedzēju.

Piezīme: Saskaņā ar valsts/vietējiem noteikumiem šā produkta lietošana var būt ierobežota.

Izstrādājuma pārskats K 540i

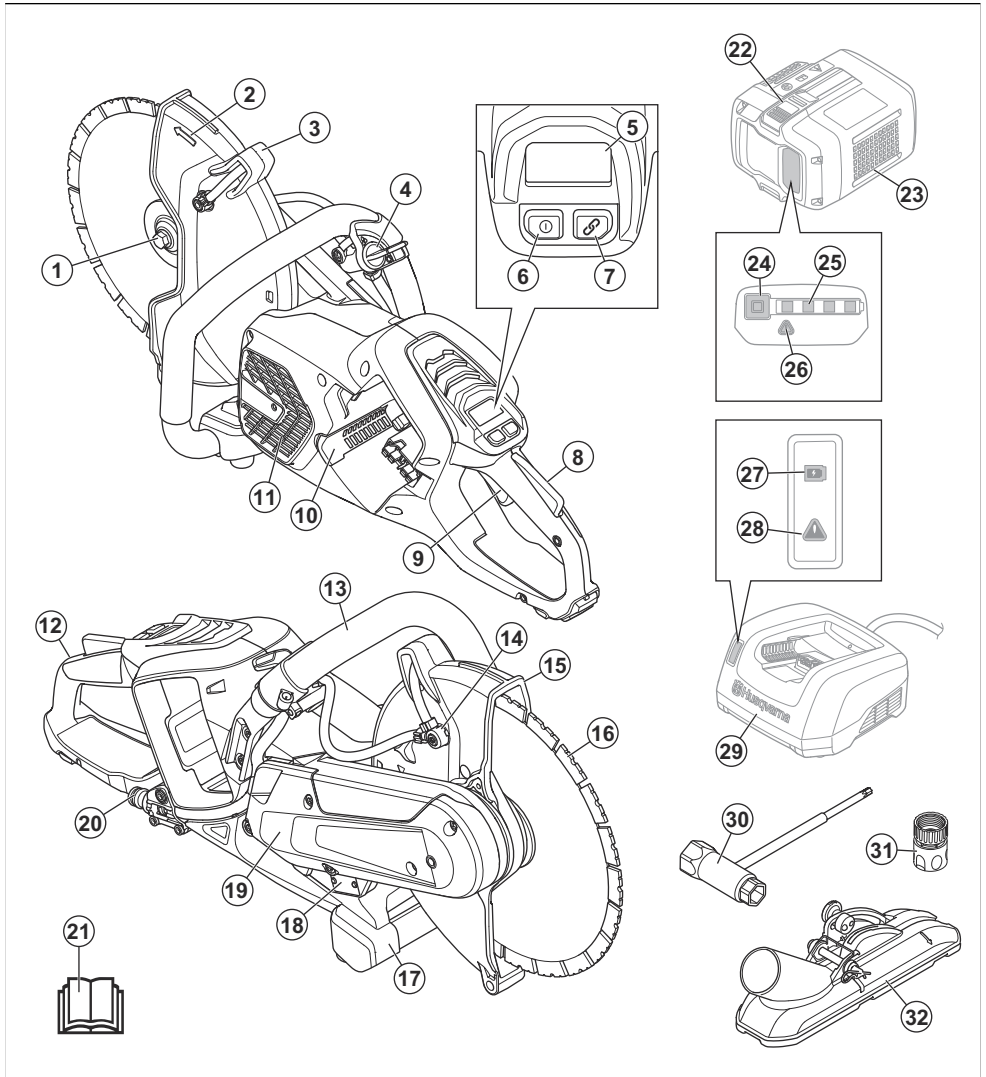

- | | |
|--|----------------------------|
| 1. Atloks, vārpsta, ass iemava | 9. Piedziņas mēlīte |
| 2. Vārpstas rotācijas virziens | 10. Akumulatora atvere |
| 3. Asmens aizsarga regulēšanas rokturis | 11. Motora gaisa ieplūde |
| 4. Ūdens vārsts | 12. Aizmugurējais rokturis |
| 5. Vadības panelis | 13. Priekšējais rokturis |
| 6. Ieslēgšanas/izslēgšanas poga | 14. Ūdens sprausla |
| 7. Piederumu ieslēgšanas/izslēgšanas poga (netiek izmantota) | 15. Asmens aizsargs |
| 8. Piedziņas mēlītes bloķētājs | 16. Griezējasmens |
| | 17. Zemējuma balsts |

18. Datu plāksnīte
19. Siksas aizsargs
20. Ūdens savienojums ar filtru
21. Lietošanas rokasgrāmata
22. Akumulatora atvienošanas poga
23. Akumulators (nav iekļauta komplektā)
24. Akumulatora statuss
25. Uzlādes stāvokļa indikators
26. Brīdinājuma indikators
27. Uzlādes stāvokļa indikators
28. Brīdinājuma indikators
29. Akumulatoru lādētājs (nav iekļauts komplektā)
30. Kombinētā uzgriežņu atslēga
31. Ūdens savienotājs, GARDENA
32. Vakuuma sistēmas stiprinājums (nav iekļauts)

Simboli uz produkta



BRĪDINĀJUMS. Šis produkts var būt bīstams un radīt smagas vai nāvējošas traumas operatoram vai citām personām. Esiet uzmanīgi un lietojiet produktu pareizi.



Rūpīgi izlasiet šo lietotāja rokasgrāmatu un pirms šī produkta lietošanas pārliecinieties, vai izprotat norādījumus.



Lietojiet apstiprināto aizsargķiveri, dzirdes aizsarglīdzekļus, acu aizsarglīdzekļus un respiratoru. Skatiet šeit: *Individuālie aizsarglīdzekļi lpp. 79.*



Griešanas laikā veidojas putekļi. Putekļu ieelpošana var radīt veselības apdraudējumu. Lietojiet apstiprinātu respiratoru. Vienmēr nodrošiniet labu ventilāciju.



Griezējasmens radītās dzirksteles var izraisīt degvielas, koksnes, apģērba, sausas zāles un citu uzliesmojošu materiālu aizdegšanos.



BRĪDINĀJUMS! Atsitienu var būt pēkšņi, strauji un spēcīgi un radīt dzīvībai bīstamas traumas. Pirms produkta lietošanas izlasiet un izprotiet norādījumus rokasgrāmātā. Skatiet šeit: *Atsitiens lpp. 85.*



Nodrošiniet, lai griezējasmēnī nebūtu plaisas un citi bojājumi.



Nelietojiet ripzāģu asmeņus.



Šis produkts atbilst spēkā esošajām ES direktīvām.



Šis produkts atbilst spēkā esošajiem AK noteikumiem.



Ja produkts ir aprīkots ar Bluetooth® bezvadu tehnoloģiju. Uz produkta nosaukuma uzlīmes būs atzīmēts simbols Bluetooth®.



Vides marķējums. Produkts vai iepakojums nav sadzīves atkritumi. Nododiet to elektrisko un elektronisko ierīču pārstrādes uzņēmumā.

Piezīme: Pārējie uz produkta norādītie simboli/norādes atbilst dažu valstu sertifikācijas prasībām.

Datu plāksnīte

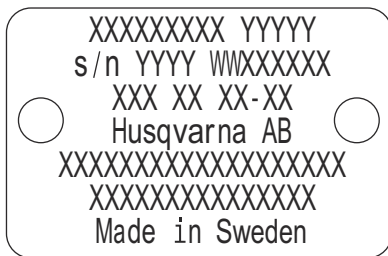

1. rinda: zīmols, modelis
2. rinda: sērijas nr. ar ražošanas datumu: gads, nedēļa, secības nr.
3. rinda: Produkta nr.
4. rinda: ražotājs
5. rinda: n = izejošās vārpstas nominālais ātrums, /min = apgriezieni minūtē, \varnothing = asmens diametrs, vārpstas skrūves vītne.
6. rinda: maksimālais un nominālais spriegums, d.c. = līdzstrāva
7. rinda: izcelsmes valsts

legulta savienojamība

Husqvarna Fleet Services™ ir aktīvu pārvaldīšanas mākoņrisinājums, kas parka vadītājam sniedz iespēju pārskatīt visus izstrādājumus, kas ir pievienoti, izmantojot iegultos vai pēc pārdošanas sensorus. Lai norādītu pievienoto izstrādājumu atrašanās vietu, var izmantot vārtejas vai viedtālrūna atrašanās vietu. Sensori ieraksta tādus datus kā darbības laiks, apkopes intervāli utt. Lai uzzinātu vairāk par aktīvu pārvaldīšanas mākoņrisinājumu Husqvarna Fleet Services™, Husqvarna Fleet Services at <https://apps.apple.com/se/app/husqvarna-fleet-services/id1334672726> vai <https://play.google.com/store/apps/details?id=com.husqvarna.hfsmobile&hl=en> lejupielādējiet iOS vai Android lietotni. Lai iegūtu plašāku informāciju, sazinieties ar savu Husqvarna tirdzniecības pārstāvi.

Daži šā izstrādājuma modeļi ir savienoti, izmantojot iegulto Husqvarna Fleet Services™ sensoru, kam ir funkcija Bluetooth Low Energy (BLE). Papildinformāciju par tā lietošanu skatiet *legultās savienojamības izmantošana ar Husqvarna Fleet Services™ lpp. 89*. Informāciju par BLE tehnoloģijas radio spektru skatiet *legulta savienojamība lpp. 100*.

Produkta bojājumi

Mēs neatbildam par mūsu produkta bojājumiem, ja:

- ir veikts nepareizs produkta remonts;
- produkta remonts ir veikts, izmantojot detaļas, ko nav nodrošinājis vai apstiprinājis ražotājs;
- produktam tiek pievienots piederums, ko nav nodrošinājis vai apstiprinājis ražotājs;
- produkta remonts nav veikts pilnvarotā remontdarbnīcā vai pie pilnvarota speciālista.

Drošība

Drošības definīcijas

Brīdinājumi, norādes "Uzmanību!" un piezīmes tiek izmantotas, lai izceltu īpaši svarīgas lietotāja rokasgrāmatas daļas.



BRĪDINĀJUMS: Tiek izmantota tad, ja rokasgrāmatā sniegto instrukciju neievērošanas dēļ operatoram vai blakus esošajām personām draud traumu vai nāves risks.



IEVĒROJIET: Tiek izmantota tad, ja rokasgrāmatā sniegto instrukciju neievērošanas dēļ rodas izstrādājuma, citu materiālu vai blakus esošās teritorijas bojājuma risks.

Piezīme: Tiek izmantota, lai sniegtu plašāku informāciju, kas nepieciešama attiecīgajā situācijā.

Vispārīgi drošības brīdinājumi par elektriskā darbarīka lietošanu



BRĪDINĀJUMS: Izlasiet visus drošības brīdinājumus un norādījumus. Neievērojot brīdinājumus un norādījumus, var rasties elektrotrauma, aizdegšanās un/vai smagas traumas.

Piezīme: Saglabājiet visus brīdinājumus un norādījumus turpmākām uzziņām. Brīdinājumos izmantotais termins "elektriskais darbarīks" attiecas uz elektrisko darbarīku, kura barošanu nodrošina elektrotīkls (ar kabeli) vai akumulators (bez kabeļa).

Darba zonas drošība

- **Darba zonai jābūt tīrai un labi apgaismotai.** Nekārtīgās un tumšās vietās bieži notiek negadījumi.
- **Nelietojiet elektriskos darbarīkus sprādzienbīstamā vidē, piemēram, viegli uzliesmojošu šķidrums, gāzu vai putekļu tuvumā.** Elektriskie darbarīki rada dzirksteles, kas var izraisīt putekļu vai izgarojumu aizdegšanos.
- **Elektriskā darbarīka lietošanas laikā neļaujiet tuvumā atrasties bērniem un citām personām.** Uzmanības novēršanas dēļ varat zaudēt kontroli.

Elektrodrošība

- **Elektriskā darbarīka kontaktspraudņiem jāatbilst elektrotīkla kontaktlīdzdām. Nekādā gadījumā nepārveidojiet kontaktspraudni! Iezemētiem elektriskajiem darbarīkiem nedrīkst izmantot nekādus pārejas spraudņus.** Nepārveidoti kontaktspraudņi un atbilstošas kontaktlīdzdas samazina elektriskās strāvas triecienu risku.
- **Nepieļaujiet ķermeņa saskari ar iezemētām virsmām, piemēram, caurulēm, radiatoriem, plītiem un ledusskapjiem.** Ja ir izveidojies ķermeņa iezemējums, pastāv paaugstināts elektriskās strāvas triecienu risks.
- **Elektriskos darbarīkus nedrīkst pakļaut lietus vai mitruma iedarbībai.** Elektriskajā darbarīkā iekļuvus ūdens paaugstina elektriskās strāvas triecienu risku.
- **Lietojot kabeli, ievērojiet piesardzību. Nekad neizmantojiet kabeli elektriskā darbarīka pārvietošanai, vilkšanai vai atvienošanai no kontaktlīdzdas. Sargiet kabeli no karstuma, eļļas, asām malām un kustīgām detaļām.** Bojāti vai savijušies kabeli palielina elektriskās strāvas triecienu risku.
- **Lietojot elektrisko darbarīku ārpus telpām, izmantojiet lietošanai ārā piemērotu pagarinātāju.**

Lietošanai ārpus telpām piemērota pagarinātāja lietošana samazina elektriskās strāvas trieciena risku.

- **Ja no elektriskā instrumenta lietošanas mītos apstākļos nevar izvairīties, izmantojiet paliekošās strāvas pārtraucēju (residual current device — RCD).** Izmantojot RCD, tiek samazināts elektriskās strāvas trieciena risks.



BRĪDINĀJUMS: Nemazgājiet iekārtu ar augstspiediena mazgāšanas ierīcēm, jo ūdens var iekļūt elektrosistēmā vai motorā un izraisīt iekārtas bojājumus vai issavienojumu.

Individuālā aizsardzība

- Lietojot elektrisko darbarīku, ievērojiet piesardzību, pārdomājiet savas darbības un rīkojieties saprātīgi. Nelietojiet elektrisko darbarīku, kad esat noguris, kā arī narkotīku, alkohola vai zāļu iespaidā. Acumirkīga neuzmanība strādājot ar elektrisko darbarīku var radīt smagas traumas.
- Lietojiet individuālos aizsardzības līdzekļus. Vienmēr lietojiet acu aizsargus. Individuālo aizsardzības līdzekļu, piemēram, putekļu maskas, aizsargapavu ar neslīdošām zolēm, ķiveres vai ausu aizsargu, lietošana attiecīgos apstākļos mazina traumu gūšanas risku.
- Nepieļaujiet nejaušu ieslēgšanu. Pirms darbarīka pievienošanas strāvas avotam un/vai akumulatora blokam, pacelšanas vai pārvietošanas, pārbaudiet, vai slēdzis ir ieslēgšanas stāvoklī. Mehānizēto darbarīku pārvietošana, turot pirkstu uz slēdža, vai darbarīku pieslēgšana barošanai, ja ir ieslēgts slēdzis, var izraisīt negadījumus.
- Pirms elektriskā darbarīka ieslēgšanas noņemiet regulēšanas atslēgu vai uzgriežņu atslēgu. Uz elektriskā darbarīka rotējošajām detaļām atstāta uzgriežņu atslēga vai atslēga var radīt traumu.
- Nesniedzieties pārāk tālu. Vienmēr stāviet stabili un saglabājiet līdzsvaru. Tādējādi var labāk vadīt elektrisko darbarīku negaidītās situācijās.
- Attiecīgi apģērbieties. Nevalkājiet vaļīgu apģērbu vai rotaslietas. Nepieļaujiet, ka kustīgo detaļu tuvumā atrodas mati, drēbes vai cimdi. Vaļīgas drēbes, rotaslietas vai gari mati var iekerties kustīgajās detaļās.
- Ja komplektācijā ir iekļautas pievienojamas putekļu iesūkšanas ierīces un savākšanas tvertnes, pārbaudiet, vai tās ir piestiprinātas un tiek pareizi izmantotas. Putekļu savākšanas līdzekļu izmantošana var samazināt putekļu radītos draudus.
- Nekūstiet nevērīgs pret darbarīka drošas izmantošanas principiem un neignorējiet tos pat tad, ja bieži izmantojat darbarīkus un esat labi iepazīties ar to darbību. Neuzmanīgas rīcības dēļ ļoti ātri var gūt nopietnu traumu.
- Vibrāciju emisija elektriskā darbarīka faktiskās izmantošanas laikā var atšķirties no noteiktās

- **kopējās vērtības atkarībā no darbarīka lietošanas veida.** Lai aizsargātu sevi, operatori ir jāzina, kādi drošības pasākumi ir veicami, kas noteikti, pamatojoties uz iedarbības novērtējumu faktiskās izmantošanas apstākļos (ņemot vērā visas darbības cikla daļas, piemēram, brīdī, kad darbarīks ir izslēgts, un, kad tas darbojas tukšgaitā, papildus kopā ar aktivizētāju).
- Kad motors darbojas, turieties tālāk no asmeņiem.

Elektriskā darbarīka lietošana un uzturēšana

- **Nelietojiet elektrisko darbarīku ar spēku. Izmantojiet konkrētajam darbam piemērotu elektrisko darbarīku.** Izmantojot pareizo elektrisko darbarīku ar tam paredzēto ātrumu, darbu var paveikt labāk un drošāk.
- **Nelietojiet elektrisko darbarīku, ja, nospiežot slēdzi, tas neieslēdzas vai neizslēdzas.** Elektriskais darbarīks, kuru nevar vadīt, izmantojot slēdzi, rada draudus un ir jāremontē.
- **Pirms jebkādu regulēšanas darbu veikšanas, piederumu maiņas vai novietošanas uzglabāšanai atvienojiet kontaktspraudni no strāvas avota un/vai akumulatora bloku no elektriskā darbarīka.** Šādi piesardzības pasākumi samazina nejaušas elektriskā darbarīka palaišanas risku.
- **Novietojiet elektrisko darbarīku, kas darbojas tukšgaitā, bērmiem nepieejamā vietā un neļaujiet to lietot personām, kas nepārzina tā lietošanu vai šeit sniegtos norādījumus.** Nonākot rokās lietotājam bez atbilstošām zināšanām, elektriskie darbarīki ir bīstami.
- **Uzturiet elektriskos darbarīkus labā stāvoklī. Pārbaudiet kustīgo detaļu salāgojumu un saķeri, bojājumus un jebkādas citus faktoros, kas var ietekmēt elektriskā darbarīka darbību. Ja darbarīks bojāts, pirms tā lietošanas veiciet remontu.** Daudzu nelaimes gadījumu iemesls ir slikti uzturēti elektriskie darbarīki.
- **Griezējinstrumenti jāuztur asi un tīri.** Pareizi uzturēti griezējinstrumenti ar asiem asmeņiem retāk saliecas, un tos ir vieglāk vadīt.
- **Lietojiet elektriskos instrumentus, piederumus un asmeņus u.c. detaļas atbilstoši šeit sniegtajiem norādījumiem, ņemot vērā darba apstākļus un veicamos uzdevumus.** Elektriskā darbarīka lietošana neparedzētiem mērķiem var radīt bīstamas situācijas.
- **Rokturiem un turēšanas virsmām ir jābūt sausām, tīrām un uz tām nedrīkst būt eļļas un smērvielas.** Slīdīgi rokturi un turēšanas virsmas traucē drošu darbarīka izmantošanu un vadību negaidītās situācijās.
- **Nekādā gadījumā nedrīkst izstrādājumu pārveidot bez ražotāja oficiāla apstiprinājuma.** Vienmēr izmantojiet oriģinālās rezerves daļas. Neatļautas izmaiņas un/vai piederumi var izraisīt smagas vai nāvējošas traumas lietotājam vai citām personām.

- **Pārliecinieties, vai darba vietu un griežamo materiālu nešķērso caurules un barošanas kabeļi.**
- **Vienmēr pārbaudiet un atzīmējiet gāzes cauruļu atrašanās vietas.** Griešana gāzes cauruļu tuvumā vienmēr ir bīstama. Veicot griešanu vietā, kur pastāv sprādzienbīstamība, nodrošiniet, lai nerodas dzirksteles. Koncentrējieties un fokusējieties uz uzdevumu. Neuzmanība var izraisīt nopietnas traumas vai nāvi.

Akumulatora rīka lietošana un apkope

- **Uzliādei izmantojiet tikai ražotāja norādīto lādētāju.** Lādētājs, kas ir piemērots viena tipa akumulatora blokam, var kļūt ugunsbīstams, lietojot to ar cita veida akumulatora bloku.
- **Izmantojiet elektriskos darbarīkus tikai ar tiem paredzētajiem akumulatoru blokiem.** Jebkura cita akumulatora bloka lietošana var radīt traumas un ugunsgrēka risku.
- **Kad akumulatora bloks netiek izmantots, turiet to drošā attālumā no metāla priekšmetiem, piemēram, papīra saspaudēm, monētām, atslēgām, naglām, skrūvēm un citiem nelieliem metāla priekšmetiem, kas var savienot spalles.** Akumulatora spaiļu savienošana var radīt apdegumus vai aizdegšanos.
- **Nepareizi lietojot, no akumulatora var iztect šķidrums; izvairieties no saskares ar to. Ja nējausi notiek saskare, noskalojiet skarto vietu ar lielu daudzumu ūdens. Ja šķidrums iekūst acīs, vēršieties pēc medicīniskās palīdzības.** No baterijas iztecejis šķidrums var radīt kairinājumu vai apdegumus.
- **Nelietojiet akumulatoru bloku vai darbarīku, ja tas ir bojāts vai pārveidots.** Bojāts vai pārveidots akumulators var darboties neparedzami, izraisot aizdegšanos, eksploziju vai traumu gūšanas risku.
- **Nepakļaujiet akumulatoru bloku vai darbarīku ugunij vai pārmērīgi augstai temperatūrai.** Ja pakļausit iekārtu uguns iedarbībai vai tādās temperatūras iedarbībai, kas pārsniedz 130°C (265°F), var notikt sprādziens.
- **Ņemiet vērā visas uzlādes instrukcijas un nelādējiet akumulatoru bloku vai darbarīku temperatūrā, kas ir ārpus instrukcijās norādītā diapazona.** Nepareiza uzlāde vai uzlāde temperatūrā, kas ir ārpus norādītā diapazona, var bojāt akumulatoru un palielināt ugunsgrēka risku.

Apkope

- **Uziciet elektriskā darbarīka apkopi kvalificētam remontdarbu speciālistam, kas izmanto tikai oriģinālas rezerves daļas.** Tādējādi tiks garantēta elektriskā darbarīka lietošanas drošība.
- **Nekad neveiciet bojātu akumulatoru apkopi.** Akumulatoru apkopi drīkst veikt tikai ražotājs vai pilnvarota apkopes nodrošinātājs.

Griešanas iekārtas drošības brīdinājums

- **Kopā ar instrumentu piegādātais aizsargs ir droši jāpiestiprina pie elektroinstrumenta un jānovieto, lai garantētu maksimālu drošību, nosedzot iespējami lielu pret operatoru vērsta diska laukumu.** Neuvotojieties un neļaujiet citiem tuvoties diska griešanās plaknei. Aizsargs garantē operatora aizsardzību pret bojātiem diska fragmentiem un nejaušanas saskares ar disku.
- **Izmantojiet tikai stingras saistvielas vai dimanta griezējdiskus.** Tas, ka piederumu ir iespējams pievienot pie elektroinstrumenta, negarantē drošu darbību.
- **Piederuma nominālajam ātrumam jābūt vismaz vienādam ar maksimālo ātrumu, kas norādīts uz elektriskā darbarīka.** Piederumi, kas darbojas ātrāk par nominālo ātrumu, var salūzt un sadalīties.
- **Diski ir jāizmanto tikai norādītajam lietojumam.** Piemēram, neveiciet slīpēšanu ar griešanas diska sāniem. Abrazīvie griešanas diski ir paredzēti perifērai slīpēšanai, un lietojot uz tiem spēku no sāniem, tie var sašķīst.
- **Vienmēr izmantojiet veselus disku atlokus ar izvēlētajam diskam atbilstošu diametru.** Atbilstoši disku atloki atbalsta disku un samazina diska bojājuma iespējamību.
- **Neizmantojiet lielāku elektroinstrumentu nodilušus pastiprinātus diskus.** Diski, kas paredzēti lielākam elektroinstrumentam, nav piemēroti lielākam mazāka instrumenta ātrumam un var saplīst.
- **Jūsu piederuma ārējam diametram un biežumam ir jāietilpst elektroinstrumenta veikspējas rādītājos.** Neatbilstoša izmēra piederumus nevar pienācīgi aizsargāt vai kontrolēt.
- **Disku un atloku ass izmēram ir precīzi jāatbilst elektroinstrumenta vārpstas izmēram.** Diski un atloki ar ass caurumiem, kas neatbilst elektroinstrumenta montāžas vārpstai, darbosies nefidzsvaroti, radīs pārlieku vibrāciju un var izraisīt vadības zaudēšanu.
- **Neizmantojiet bojātus diskus.** Pirms katras lietošanas reizes pārbaudiet, vai diskam nav robu un pīsumu. Ja elektroinstruments vai disks tiek nomests, pārbaudiet, vai tie nav bojāti, vai uzstādiat veselu disku. Pēc diska pārbaudes un uzstādīšanas nostājieties un lieciet līdzās esošajiem nostāties paralēli rotējošajam diskam un palaidiet elektroinstrumentu pie maksimālajiem tukšgaitas apgriezieniem vienu minūti. Šajā laikā bojāts disks parasti salūzīs.
- **Lietojiet individuālos aizsarglīdzekļus.** Atkarībā no lietojuma izmantojiet sejas aizsargu un aizsargbrilles. Ja nepieciešams, izmantojiet putekļu masku, dzirdes aizsarglīdzekļus, cimdus un priekšautu, kas aizsargā pret sīkām apstrādājamā materiāla daļiņām. Acu aizsarglīdzekļiem ir jāaiztur lidojošās daļiņas, ko rada dažādu darbību veikšana. Putekļu maskai vai respiratoram jāspēj filtrēt darba rezultātā radušās daļiņas. Ilgstoša augstas

intensitātes trokšņa iedarbība var izraisīt dzirdes zudumu.

- **Sekojiēt, lai citi cilvēki atrodas drošā attālumā no darba zonas. Katram, kurš iekļūst darba zonā, ir jāvalkā individuālie aizsardzības līdzekļi.** Apstrādājamā materiāla fragmenti vai bojāts disks var tikt izsviesti un radīt traumas arī ārpus tiešās darba vietas.
- **Veicot darbības, kad griešanas piederumus var saskarties ar paslēptu vadu, turiet elektrisko darbarīku aiz izolētās satveršanas virsmas.** Griešanas piederums, saskaroties ar zem sprieguma esošu vadu, var pārvadīt spriegumu uz darbarīka nesegtajām metāla daļām, saskare ar kurām var radīt operatoram elektrotraumu.
- **Gādājiet, lai kabelis neatrastos rotējošu daļu tuvumā.** Ja zaudēsīt līdzsvaru, kabelis var tikt sagriezts vai aizķerts, un rotējošais disks var ieraut jūsu plaukstu vai roku.
- **Nekad nenolieciet elektrisko darbarīku, kad piederums nav pilnībā apstājies.** Rotējošais disks var saskarties ar virsmu un izraut elektrisko darbarīku no rokām.
- **Nedarbiniet elektrisko darbarīku, kad to nesat sev pie sāniem.** Nejauša saskare ar rotējošu piederumu var aizķert jūsu apģērbu un ieraut piederumu ķermenī.
- **Regulāri ņiriet elektriskā darbarīka ventilācijas atveres.** Motora ventilators ievilkus putekļus korpusā, un pārlieka metāla skaidiņu uzkrāšanās var radīt elektrobīstamību.
- **Nedarbiniet elektrisko darbarīku ugunsnedrošu materiālu tuvumā.** Dzirksteles var aizdedzināt šos materiālus.

Atsitiens un saistīti brīdinājumi

- **Atsitiens ir pēkšņa reakcija uz iestrēgušu vai iekērušos rotējošu disku.** Iestrēgšana vai iekēršanās izraisa strauju rotējošā diska apstāšanos, kas tālāk rada spēku uz nekontrolējamo elektroinstrumentu, virzot to diska kustībai pretējā virzienā savienojuma punktā.
- **Piemēram, ja abrazīvs disks iestrēgst vai iekeras apstrādes materiālā, diska mala, kas iekļūst iestrēgšanas punktā, var izrakties materiāla virsmā, izraisot diska izraušanos.** Disks var izrauties operatora virzienā vai projām no viņa, atkarībā no diska kustības iestrēgšanas brīdī. Abrazīvi diski var arī salūzt šādos apstākļos.
- **Atsitiens rodas nepareizas elektroinstrumenta lietošanas dēļ. To var novērst, veicot tālāk aprakstītos piesardzības pasākumus.**
- **Satveriet elektroinstrumentu stingri un novietojiet savu ķermeni un rokas, lai varētu pretoties atsitienu spēkam.** Vienmēr izmantojiet papildu rokturi, ja tas pieejams, lai maksimāli kontrolētu atsitienu vai vilces reakciju darba uzsākšanas brīdī. Operatorus kontrolēt vilces reakcijas vai atsitienu spēkus, ja tiek ievēroti atbilstoši piesardzības pasākumi.

- **Nekad nenovietojiet rokas rotējošā piederuma tuvumā.** Piederums var izraisīt atsitienu pāri rokai.
- **Nenovietojiet ķermeni vienā līnijā ar rotējošo disku.** Atsitiens virzīs instrumentu diska kustībai pretējā virzienā savienojuma punktā.
- **Izmantojiet īpašu piesardzību, strādājot stūros, pie asām malām u.tml.** Izvairieties no piederuma kratīšanas un aizķeršanas. Stūri, asas malas vai kratīšanas var izraisīt rotējošā piederuma iekēršanos un izraisīt kontroles zudumu vai atsitienu.
- **Nepiestipriniet zāģa ķēdi, kokgriešanas asmeni, segmentētu dimanta disku ar perifēro atveri lielāku par 10 mm vai zobotu zāģasmeni.** Šādi asmeņi bieži izraisa atsitienu un kontroles zudumu.
- **Izvairieties no diska iestrēgšanas un nelietojiet pārlieku spēku.** Nemēģiniet veikt pārāk dziļu griezumu. Pārāk liela diska noslodze palielina diska saķeršanās risku griezuma vietā un atsitienu iespējamību un diska salūšanu.
- **Ja disks ir saķēries vai kāda iemesla dēļ ir jāpārtrauc griešana, izslēdziet elektroinstrumentu un turiet to nekustīgi, līdz disks pilnībā apstājas.** Nekad neizņemiet disku no griezuma, kamēr disks kustas, citādi var rasties atsitiens. Veiciet pārbaudi un novērsiet diska saķeršanās iemeslu.
- **Neatsāciet griešanas darbību apstrādes materiālā.** Ļaujiet diskam sasniegt maksimālos apgriezienus un uzmanīgi atkal iegremdējiet to griezumā. Disks var saķerties, izlēkt ārā vai dot atsitienu, ja elektroinstrumenta darbība tiek atsākta apstrādes materiālā.
- **Atbalstiet paneļus vai citus lielizmēra apstrādes materiālus, lai samazinātu diska iestrēgšanas un atsitienu risku.** Lielizmēra apstrādes materiāli mēdz ieliekties no sava svara. Balsti ir jānovieto zem apstrādes materiāla griezuma līnijas un apstrādes materiāla malas tuvumā abās diska pusēs.
- **Veicot griezumu esošās sienās vai citās nepārredzamās vietās, rīkojieties īpaši piesardzīgi.** Disks var pārgriezt gāzes vai ūdens caurules, elektrības kabeljus vai priekšmetus, kas var radīt atsitienu.

Vispārīgi norādījumi par drošību



BRĪDINĀJUMS: Pirms sākat lietot šo izstrādājumu, izlasiet tālāk izklāstītos brīdinājumus.

- Spēka zāģis ir bīstams darba rīks, ja to lieto neuzmanīgi vai nepareizi — var rasties nopietnas traumas vai iestāties nāve. Tāpēc ir ļoti svarīgi izlasīt un saprast šo lietotāja rokasgrāmatu. Operatoram pirms izstrādājuma pirmās lietošanas reizes ieteicams izlasīt praktiskos norādījumus.
- Izstrādājuma pārveidošana ir aizliegta. Ražotāja neapstiprinātas izstrādājuma izmaiņas var izraisīt nopietnas traumas vai nāvi.
- Neizmantojiet izstrādājumu, ja pastāv iespēja, ka to ir pārveidojušas citas personas.

- Vienmēr izmantojiet oriģinālos piederumus un rezerves daļas. Ražotāja neapstiprināti piederumi un rezerves daļas var izraisīt nopietnas vai nāvējošas traumas.
- Gādājiet, lai izstrādājums ir tīrs. Pārliecinieties, ka varat skaidri izlasīt zīmes un uzlīmes.
- Nekādā gadījumā neļaujiet bērniem vai citām atbilstoši neapmācītām personām strādāt ar izstrādājumu vai veikt tam tehnisko apkopi.
- Neļaujiet nevienai personai izmantot izstrādājumu, ja tā nav izlasījusi un sapratusi lietotāja rokasgrāmatas saturu.
- Atļaujiet tikai pilnvarotām personām lietot šo izstrādājumu.
- Uz spēka zāģi attiecināmā drošības distance ir 15 m/50 pēdas. Nodrošiniet, lai darba zonā neatrastos dzīvnieki un nepiederošas personas.
- Šis izstrādājums darbības laikā rada elektromagnētisko lauku. Zināmos apstākļos šis lauks var traucēt aktīvo vai pasīvo medicīnisko implantu darbību. Lai samazinātu nopietnu vai nāvējošu traumu risku, mēs iesakām personām, kam ir medicīniskie implantanti, pirms šī izstrādājuma lietošanas konsultēties ar savu ārstu un medicīniskā implanta izgatavotāju.
- Šajā lietotāja rokasgrāmatā ietvertā informācija neaizstāj profesionālas prasmes un pieredzi. Ja rodas situācija, kurā nejutaties droši, pārtrauciet darbu un konsultējieties ar speciālistu. Sazinieties ar vietējo apkopes sniedzēju. Nekad nedarīet neko, par ko neesat pārliecināts!

Akumulatora drošība



BRĪDINĀJUMS: Pirms produkta lietošanas izlasiet zemāk minētos brīdinājumus.



BRĪDINĀJUMS: Bojāts akumulators var eksplodēt un radīt traumas. Ja akumulators ir deformējies vai ir bojāts, sazinieties ar pilnvaroto Husqvarna servisa pārstāvi.

- Izmantojiet tikai tos Husqvarna BLi akumulatorus, kas ieteikti jūsu produktam. Akumulatoriem ir šifrēta programmatūra.
- Šim produktam lietojiet tikai oriģinālos akumulatorus. Ja akumulatori tiek nomainīti pret nepareiza veida akumulatoru, pastāv sprādzienbīstamība. Plašāku informāciju jautājiet savam izplatītājam.
- Kā barošanas avotu izmantojiet Husqvarna BLi uzlādējamus akumulatorus tikai saistītajiem Husqvarna produktiem. Lai nepieļautu traumu gūšanas risku, akumulatoru nedrīkst izmantot kā citu produktu strāvas avotu.
- Elektrošoka risks. Nesavienojiet akumulatora spaiļes ar atslēgām, skrūvēm vai citiem metāla

priekšmetiem. Tas var izraisīt akumulatora īssavienojumu.

- Ja rodas akumulatora noplūde, neļaujiet šķidrums nonākt saskarē ar ķermeni, drēbēm vai produktu. Ja pieskaraties šķidrums, nomazgājiet skarto vietu ar lielu daudzumu ūdens un vērsieties pēc medicīniskās palīdzības.
- Akumulatoru tuvumā nēsājiet aizsargbrilles. Ja šķidrums iekļūst acīs, neberzējiet tās, bet skalojiet ar lielu daudzumu ūdens vismaz 15 minūtes. Meklējiet medicīnisku palīdzību.
- Neizmantojiet akumulatorus, kas nav uzlādējami.
- Akumulatora pārveidošana ir aizliegta.
- Neievietojiet nekādus priekšmetus akumulatora gaisa atverēs.
- Neglabājiet akumulatoru vietās, ka ir pakļautas tiešai saulesgaismai, karstumam vai atklātām liesmām. Akumulators var izraisīt sprādzienu un radīt apdegumus un/vai ķīmiskos apdegumus.
- Akumulatoru nedrīkst pakļaut lietus un mitruma ietekmei.
- Akumulatoru nedrīkst pakļaut mikroviļņu un augsta spiediena ietekmei.
- Akumulatoru nedrīkst izjaukt vai saspiest.
- Izmantojiet akumulatoru tikai tad, ja apkārtējās vides temperatūra ir robežās no -10 °C (14 °F) līdz 40 °C (104 °F).
- Neļietiet akumulatoru un tā lādētāju ar ūdeni. Skatiet šeit: *Akumulatora un akumulatora lādētāja tīrīšana lpp. 95.*
- Nelietojiet akumulatorus, kas ir bojāti vai nedarbojas pareizi.
- Uzglabājiet akumulatorus vietā, kur tuvumā nav metāla priekšmetu, piemēram, naglu, skrūvju vai rotaslietu.
- Sargiet akumulatoru no bērniem.
- Pareizi nostipriniet akumulatoru. Pretējā gadījumā var notikt akumulatora īssavienojums.

Akumulatora lādētāja drošības norādes



BRĪDINĀJUMS: Izlasiet visus drošības brīdinājumus un norādījumus. Neievērojot brīdinājumus un norādījumus, var rasties elektrotrauma, aizdegšanās un/vai smagas traumas.

- Ja drošības instrukcijas netiek ievērotas, pastāv elektriskās strāvas triecienu vai īssavienojuma risks.
- Neizmantojiet citus akumulatoru lādētājus, izņemot jūsu produktam paredzēto. Izmantojiet Husqvarna ātros lādētājus tikai tad, kad lādējat Husqvarna rezerves akumulatorus.
- Nemēģiniet izjaukt akumulatora lādētāju.
- Nelietojiet akumulatora lādētāju, kas ir bojāts vai nedarbojas pareizi.
- Nevelciet akumulatora lādētāju aiz barošanas kabeļa. Lai akumulatora lādētāju atvienotu

no elektrofīkla kontaktlīdzdas, velciet aiz kontaktspraudņa. Nevelciet aiz barošanas kabeļa.

- Uzmaniēties, lai vadi un pagarinātāji nesaskartos ar ūdeni, eļļu un asām malām. Nodrošiniet, lai kabelis netiktu iespiests durvīs, nožogojumos un līdzīgās konstrukcijās.
- Nelietojiet akumulatora lādētāju uzliesmojošu materiālu vai materiālu, kas var izraisīt koroziju, tuvumā. Pārlicinieties, vai akumulatora lādētājs nav pārsegts. Ja konstatējat dūmus vai uguni, izraujiet akumulatora lādētāja kontaktspraudni.
- Uzlādējiet akumulatoru tikai tādās telpās, kur ir laba gaisa plūsma un kur akumulators nav pakļauts saules gaismas ietekmei. Neuzlādējiet akumulatoru ārpus telpām. Neuzlādējiet akumulatoru mitrumā.
- Uzlādējiet akumulatoru tikai tad, kad vides temperatūra ir robežās no 5 °C (41 °F) līdz 40 °C (104 °F). Izmantojiet lādētāju labi vēdināmā un sausā vietā, kur nav putekļu.
- Neievietojiet nekādus priekšmetus akumulatora lādētāja gaisa atverēs.
- Nekādā gadījumā akumulatora lādētāja spaiļes nesavienojiet ar metāla priekšmetiem, jo tas var izraisīt akumulatora lādētāja īssavienojumu.
- Akumulatora lādētājā nelādējiet nelādējamus akumulatorus un neizmantojiet tos ierīcē.
- Izmantojiet apstiprinātas kontaktlīdzdas, kas nav bojātas.

- Pievērsiet uzmanību apkārtnē. Pārlicinieties, ka citas personas vai dzīvnieki netraucē jums vadīt produktu vai nenonāk saskarē ar to.
- Nelaujiet bērniem lietot produktu vai atstāties tā tuvumā. Produktu ir viegli ieslēgt. Tas var radīt smagas traumas.
- Izņemiet akumulatoru, ja nevarat pilnībā pārraudzīt produktu. Izņemiet akumulatoru, ja neizmantosiet produktu ilgāku laiku.
- Lai pārvaldītu produktu, jāstāv stabili. Nelietojiet produktu, stāvot uz kāpnēm. Nelietojiet produktu, ja neatrodāties uz stingras pamatnes.
- Nelietojiet produktu virs plecu augstuma.

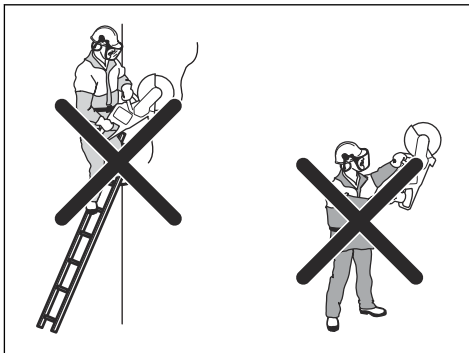

- Rīkojoties neuzmanīgi, palielinās atsitiena risks.

Darba drošības norādījumi



BRĪDINĀJUMS: Izlasiet visus drošības brīdinājumus un norādījumus. Neievērojot brīdinājumus un norādījumus, var rasties elektrotrauma, aizdegšanās un/vai smagas traumas.

- Negrieziet azbesta materiālus.
- Ja veicat sauso griešanu, parūpējieties par drošu putekļu notīrīšanu.
- Šajā rokasgrāmatā sniegtā informācija neaizstāj profesionālās zināšanas un pieredzi. Ja kādā situācijā nejutāties droši, izslēdziet produktu. Nelietojiet produktu nezināmās situācijās.
- Ja rodas jautājumi par produkta darbību, sazinieties ar apkopes pakalpojumu nodrošinātāju vai Husqvarna. Mēs varam sniegt informāciju par pareizu un drošu produkta lietošanu, lai iegūtu vislabākos rezultātus.
- Nelietojiet produktu, akumulatoru vai akumulatora lādētāju, kas ir bojāts vai nedarbojas pareizi.
- Nepieskarities griežāsmenim, kad tas griežas. Tā var gūt smagas vai nāvējošas traumas.
- Neizmantojiet produktu sliktos laikapstākļos, piemēram, biežā miglā, stiprā lietū, spēcīgā vējā un lielā aukstumā. Slikti laikapstākļi rada papildu riskus, piemēram, ledu uz zemes.
- Nedarbiniet produktu, kamēr visi pārsegi un aizsargi nav pareizi uzstādīti.

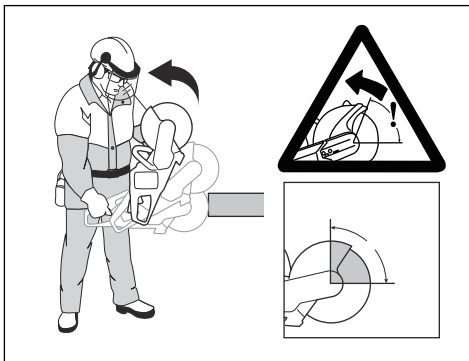

- Neturiet produktu ar vienu roku. Šo produktu nevar droši kontrolēt, turot vienā rokā.
- Nelietojiet produktu situācijās, kad nevarat saņemt palīdzību, ja notiek negadījums.
- Pārlicinieties, ka varat droši pārvietoties. Izpētiet apstākļus un apkārtni, vai nav potenciālu šķēršļus.
- Personām ar asinsrites traucējumiem pārmērīgas vibrācijas var negatīvi ietekmēt asinsriti vai nervu sistēmu. Ja jūtat pārmērīgas vibrāciju ietekmes simptomus, apmeklējiet ārstu. Simptomi var būt šādi: nejutīgums, tirpšana, dūrieni, sāpes, spēka zudums, ādas krāsas vai stāvokļa izmaiņas. Šie simptomi parasti ir novērojami pirkstiem, rokām vai locītavām. Aukstumā šie simptomi var būt izteiktāki.

- Nav iespējams aprakstīt pilnīgi visas situācijas, ar kurām varat saskarties, izmantojot šo produktu. Vienmēr rīkojieties piesardzīgi un saprātīgi.

- **Piezīme:** Pēc instrumenta lietošanas nekavējoties noņemiet dzirdes aizsarglīdzekļus, lai varētu saklausīt skaņas un brīdinājuma signālus.

Individuālie aizsarglīdzekļi



BRĪDINĀJUMS: Pirms sākat lietot izstrādājumu, izlasiet turpmāk izklāstītos brīdinājumus.

- Darba laikā vienmēr ir jāizmanto individuālais drošības aprīkojums. Individuālais aizsargaprīkojums nenovērsīs traumas, taču samazinās to smaguma pakāpi, ja notiktu negadījums. Lai izvēlētos piemērotu aprīkojumu, sazinieties ar izplatītāju, kas nodrošina apkopi.
- Izmantojiet apstiprinātu aizsargķiveri.
- Izmantojiet apstiprinātus dzirdes aizsarglīdzekļus. Ilgstoša uzturēšanās troksnī var radīt būtiskus dzirdes bojājumus. Lietojot dzirdes aizsarglīdzekļus, vienmēr uzmanīgi klausieties, lai sadzirdētu brīdinājuma signālus vai saucienus. Dzirdes aizsargaustīņas noņemiet uzreiz pēc motora apstāšanās.
- Lai samazinātu risku, ko rada saskarē ar asmeni iekustināti objekti, izmantojiet apstiprinātus acu aizsarglīdzekļus. Ja izmantojat sejas aizsargu, jālieto arī apstiprinātas aizsargbrilles. Atzītas aizsargbrilles ir tādas, kas atbilst ASV standarta ANSI Z87.1 vai ES valstu standarta EN 166 prasībām. Vīzīeriem ir jāatbilst standartam EN 1731.
- Velciet biezus cimdus.
- Izmantojiet apstiprinātus elpceļu aizsarglīdzekļus. Tādu izstrādājumu, kas apstrādā vai piešķir materiālam formu - piemēram, griezēju, slīpripu, urbju - lietošana var radīt putekļus un tvaikus, kuros var būt bīstamas ķīmiskālījas. Pārbaudiet materiālu, ko plānojat apstrādāt, un lietojiet atbilstošu respiratoru.
- Lietojiet piegulošu, intensīvam darbam paredzētu un ērtu apģērbu, kas nodrošina pilnīgu kustību brīvību. Griešana rada dzirksteles, kas var aizdedzināt apģērbu. Husqvarna iesaka valkāt ugunsdrošu kokvilnas vai ļoti rupja džinsa auduma apģērbu. Nevelciet apģērbu, kas izgatavots no neilona, poliestera vai mākslīgā zīda. Šie materiāli aizdegoties kūst un pielip ādai. Nevalkājiet šortus.
- Velciet zābakus ar tērauda purngaliem un neslidošām pazolēm.
- Vienmēr jābūt tūlītēji pieejamam pirmās palīdzības komplektam.



- Griezējasmens var radīt dzirksteles. Vienmēr jābūt tūlītēji pieejamam ugunsdzēsīgam aparātam.

Produkta drošības ierīces



BRĪDINĀJUMS: Pirms produkta lietošanas izlasiet zemāk minētos brīdinājumus.

- Nelietojiet produktu kopā ar drošības ierīcēm, kas ir bojātas vai nedarbojas pareizi.
- Regulāri pārbaudiet drošības ierīces. Ja drošības ierīces ir bojātas vai nedarbojas pareizi, sazinieties ar pilnvarotu Husqvarna apkopes dienesta pārstāvi.
- Nepārveidojiet drošības ierīces.
- Nelietojiet produktu, ja nav uzstādītas aizsargplāksnes, aizsargpārsegi, drošības slēdži un citas aizsargierīces vai tās ir bojātas.

Vadības paneļa funkcijas

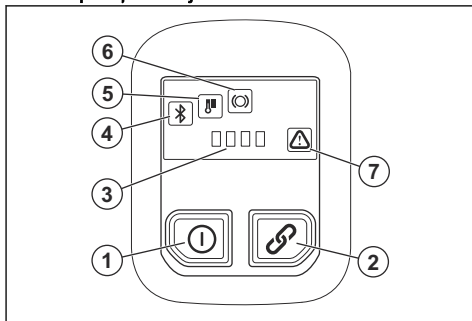

1. Ieslēgšanas/izslēgšanas poga
2. Piederumu ieslēgšanas/izslēgšanas poga (netiek izmantota)
3. Akumulatora uzlādes stāvokļa indikators
4. Bluetooth®. Skatiet šeit: *Bezvadu tehnoloģija Bluetooth® lpp. 89.*
5. Temperatūras brīdinājuma indikators, augsta vai zema temperatūra. Skatiet šeit: *Vadības pults LED indikatori lpp. 98.*
6. X-Halt brīdinājums. Skatiet šeit: *Problēmu novēršana lpp. 97*
7. Kļūdas/brīdinājuma indikators. Skatiet šeit: *Problēmu novēršana lpp. 97.*

Vadības pults pārbaude

1. Turiet nospiestu ieslēgšanas/izslēgšanas pogu, līdz iedegas LED indikators. Skatiet šeit: *Produkta iedarbināšana lpp. 92.*
2. Turiet nospiestu ieslēgšanas/izslēgšanas pogu, līdz LED indikators izslēdzas.

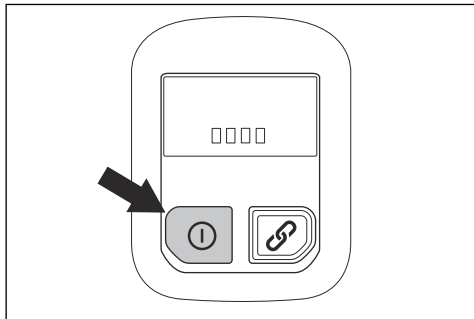

Piedziņas mēlītes bloķētājs

Spēka sprūda bloķētājs novērš nejašu spēka sprūda darbību. Ja ar roku satverat rokturi un nospiežat spēka sprūda bloķētāju (A), tiek atbrīvots spēka sprūds (B). Atlaižot rokturi, spēka sprūds un spēka sprūda bloķētājs atgriežas sākotnējās pozīcijās.

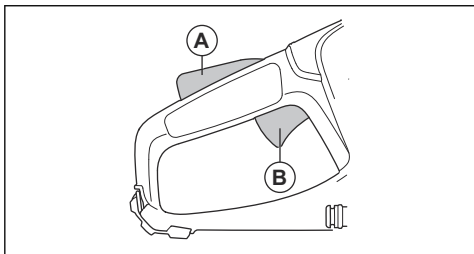

Automātiskās apturēšanas funkcija

Šim izstrādājumam ir automātiskās izslēgšanas funkcija, kas izslēdz izstrādājumu, ja tas netiek lietots 3 minūtes.

Asmens aizsargs



BRĪDINĀJUMS: Pirms produkta iedarbināšanas pārbaudiet, vai asmens aizsargs ir pareizi piestiprināts. Nelietojiet šo produktu, ja asmens aizsargs nav uzstādīts, ir bojāts vai saplaisājis.

Asmens aizsargs ir jāuzstāda virs griezējasmaņa. Asmens aizsargs novērš traumu rašanos, ja asmens daļas vai griezamā materiāla gabali tiek mesti operatora virzienā.

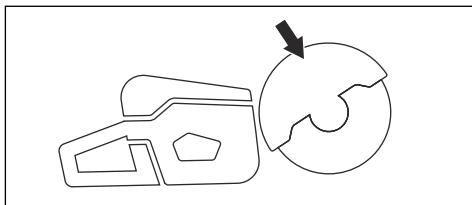

Asmens un asmens aizsarga pārbaude



BRĪDINĀJUMS: Bojāts griezējasmens var izraisīt traumas.

1. Pārbaudiet, vai griezējasmens ir pareizi uzstādīts un tam nav bojājumu.
2. Pārbaudiet, vai asmens aizsargā nav plaisu un vai tas nav bojāts.
3. Ja asmens aizsargs ir bojāts, nomainiet to.

Drošība saistībā ar vibrācijām



BRĪDINĀJUMS: Pirms produkta lietošanas izlasiet zemāk minētos brīdinājumus.

- Produkta lietošanas laikā operators tiek pakļauts vibrācijai. Regulāra un bieža produkta izmantošana var izraisīt operatora traumas vai palielināt to nopietnumu. Traumas var rasties pirkstiem, plaukstām, plaukstu locītavām, rokām, pleciem un/vai nerviem, kā arī citu ķermeņa daļu asinsvadiem. Traumas var būt destruktīvas un/vai ar paliekošām sekām, kā arī pakāpeniski palielināties nedēļu, mēnešu vai gadu laikā. Traumas ir iespējamas asinsrites sistēmai, nervu sistēmai, locītavām un citām ķermeņa daļām.
- Simptomi var izpausties gan produktu lietojot, gan citā laikā. Ja jums ir parādījušies simptomi un jūs turpināt izmantot produktu, simptomi var kļūt izteiktāki un nepāriet. Meklējiet medicīnisko palīdzību, ja parādās šādi vai citi simptomi:
 - nejutīgums, sajūtu zudums, zvanišana ausīs, durošas sajūtas, sāpes, dedzinošas sajūtas, pulsējošas sajūtas, stīvums, neveiklība, spēka zudums, ādas krāsas vai stāvokļa izmaiņas.
- Aukstā laikā simptomi var pastiprināties. Kad lietojat produktu aukstumā, uzvelciet siltas drēbes, kā arī uzturiet rokas siltas un sausas.
- Lai uzturētu pareizu vibrāciju līmeni, lietojiet produktu un veiciet tā apkopi, kā norādīts lietotāja rokasgrāmatā.
- Ļaujiet produktam veikt darbu. Negrūdiet ar spēku. Turiet produkta rokturus nesaspriņdzinoties, taču pārliecinieties, ka kontrolējat un vadāt to drošā veidā.

- Turiet rokas tikai uz rokturiem. Sargiet pārējās ķermeņa daļas no šī produkta.
- Ja pēkšņi rodas spēcīgas vibrācijas, nekavējoties apstādiniet produktu. Neturpiniet lietošanu, iekams spēcīgā vibrācija nav novērsta.
- Granīta vai cieta betona griešana šajā produktā izraisa lielākas vibrācijas nekā miksta betona griešana. Trula vai bojāta griešanas aprīkojuma, kā arī neatbilstoša tipa vai nepareizi asināta griešanas aprīkojuma izmantošana izraisa vibrāciju līmeņa paaugstināšanos.

Norādījumi par drošu apkopi



BRĪDINĀJUMS: Pirms veicat produkta apkopi, izlasiet brīdinājuma norādījumus.

- Noņemiet akumulatoru, pirms veicat apkopi, citas pārbaudes vai montējat produktu.

- Operators drīkst veikt tikai šajā lietotāja rokasgrāmatā norādītos apkopes un servisa darbus. Par plašākiem apkopes un servisa darbiem sazinieties ar jūsu apkopes nodrošinātāju.
- Netīriet akumulatoru un tā lādētāju ar ūdeni. Spēcīgs mazgāšanas līdzeklis var radīt plastmasas bojājumus.
- Neveicot apkopi, samazinās produkta dzīves cikls un palielinās nelaimes gadījumu risks.
- Īpaša apmācība ir nepieciešama visiem apkopes un remontdarbiem, jo īpaši šī produkta drošības ierīcēm. Ja visas šajā lietotāja rokasgrāmatā norādītās pārbaudes netiek apstiprinātas pēc apkopes veikšanas, sazinieties ar apkopes nodrošinātāju. Mēs garantējam profesionālu remontdarbu un apkopes pieejamību jūsu produktam.
- Vienmēr izmantojiet tikai oriģinālās detaļas.

Montāža

Griezējasmeņi



BRĪDINĀJUMS: Montējot šo izstrādājumu, obligāti izmantojiet aizsargcimdus.



BRĪDINĀJUMS: Griezējasmens var salūzt un radīt nopietnas traumas operatoram.



BRĪDINĀJUMS: Pirms griezējasmens lietošanas un uzreiz pēc tā saskares ar neparedzētu objektu pārbaudiet, vai griezējasmenim nav plaisu, trūkstošu segmentu un formas kropļojumu, kā arī, vai nav zaudēts līdzsvars. Neizmantojiet bojātus griezējasmeņus. Pēc griezējasmens pārbaudes un uzstādīšanas nostāieties un lieciet līdzās esošajiem nostāties nost no rotējošā griezējasmens plaknes un darbiniet instrumentu ar maksimālajiem tukšgaitas apgriezieniem 1 minūtes ilgumā.



BRĪDINĀJUMS: Griezējasmens ražotājs sniedz brīdinājumus un ieteikumus par griezējasmens lietošanu un pareizu kopšanu. Šie brīdinājumi tiek piegādāti kopā ar griezējasmeni. Izlasiet griezējasmens komplektācijā iekļautās instrukcijas un rīkojieties atbilstoši tām.

Griezējasmens vibrācija



IEVĒROJIET: Ja izmantojat izstrādājumu ar pārāk lielu spēku, griezējasmens var pārkarst, saliekties un radīt vibrāciju. Izmantojiet izstrādājumu ar mazāku spēku. Ja vibrācija nepazūd, nomainiet griezējasmeni.

Piemērotie griezējasmeņi



IEVĒROJIET: Izmantojiet K 540i un materiālam Husqvarna ieteiktos griezējasmeņus. Ieteicamie griezējasmeņi samazina nopietnu traumu risku un palielina griešanas un X-halt veiktspēju. Ja tiek izmantoti universālie liela ātruma griezējasmeņi, var samazināties veiktspēja un griezuma kvalitāte.



BRĪDINĀJUMS: Betonam un metālam izmantojiet tikai dimanta asmeņus un abrazīvos asmeņus. Neizmantojiet asmeņus ar robojumiem, piemēram, apaļus kokgriešanas asmeņus vai asmeņus ar karbīda uzgaļiem. Tādējādi pieaug atsitiena risks, un karbīda uzgaļi var nomukt un tikt izsviesti lielā ātrumā. Tas var izraisīt nopietnas traumas vai nāvi.



BRĪDINĀJUMS: Lietojiet griezējasmeni tikai paredzēto materiālu griešanai.



BRĪDINĀJUMS: Izmantojiet tikai griezējasmehņus, kas atbilst attiecināmajiem valsts vai reģionāla mēroga standartiem, piemēram, EN12413, ANSI B7.1. vai EN13236.



BRĪDINĀJUMS: Nedrīkst lietot griezējasmehņus, kuru nominālā ātruma vērtība ir mazāka nekā šī produkta nominālā ātruma vērtība. Griezējasmehņa nominālā ātruma vērtība ir norādīta uz griezējasmehņa marķējuma, savukārt produkta nominālā ātruma vērtība ir norādīta uz marķējuma plāksnes.

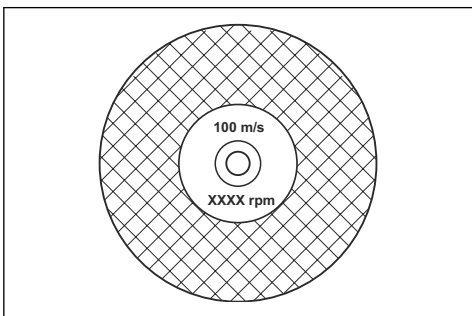

Piezīme: Daudzi griezējasmehņi, kurus var piestiprināt šim produktam, ir paredzēti stacionāriem zāģiem. Šo griezējasmehņu nominālā ātruma vērtība ir pārāk zema, lai tos varētu izmantot ar šo produktu.



BRĪDINĀJUMS: Neizmantojiet griezējasmehņus, kuru biezums pārsniedz maksimālo ieteicamo biezumu. Skatiet šeit: *Tehniskie dati lpp. 100.*

- Šim produktam atbilstošie griezējasmehņi ir iedalāmi divos pamatveidos: līmēti abrazīvie asmeņi un dimanta asmeņi.

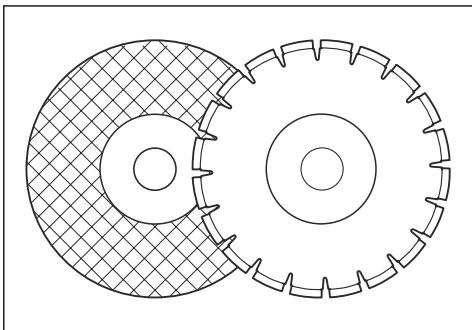

- Nodrošiniet, lai griezējasmehņa centra atveres izmēri atbilstu uzstādītās ass bukses izmēriem.

Abrazīvie asmeņi



BRĪDINĀJUMS: Nelietojiet abrazīvus asmeņus ar ūdeni. Ūdens vai mitrums samazina abrazīvā asmeņa izturību un palielina tā salūšanas risku.



IEVĒROJIET: Griežot ar abrazīvo asmeni, nav atļauts izmantot vakuuma ierīci. Abrazīvā asmeņa izmantošana var pārāk ātri nolietot vakuuma ierīci.



BRĪDINĀJUMS: Izmantojiet konkrētajam materiālam piemērotu abrazīvo asmeni.

- Neizmantojiet lielāku elektroinstrumentu diskus. Diski, kas paredzēti lielākam elektroinstrumentam, nav piemēroti mazāka instrumenta lielākajam ātrumam, tādēļ var salūzt.
- Griežmehņa materiāls abrazīvajiem asmeņiem ir piesaistīts ar dabīgu materiālu, kurā ir grants saistviela. Asmeņi, kas veidoti no auduma vai šķiedras, ir izturīgāki. Šāda veida asmeņi nelūzt, ja tas saplaisā vai tiek bojāts lietošanas laikā.
- Griezējasmehņa veiktspēja tiek norādīta pēc abrazīvo graudu lieluma, kā arī saistvielas veida un cietības.

Līmēta abrazīvā griezējasmehņa pārbaude

- Pārliedzinieties, vai nav konstatējamas griezējasmehņa plaisas vai bojājumi.

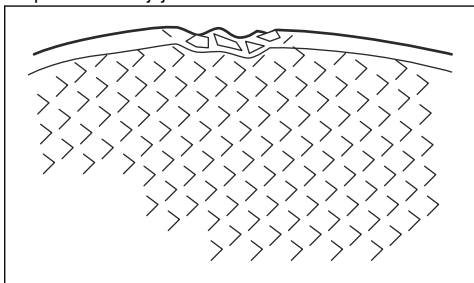

- Uzkariet griezējasmēni uz pirksta un viegli uzsitiet pa to ar skrūvgriezi. Ja nav dzirdama dzirda skaņa, griezējasmēns ir bojāts.

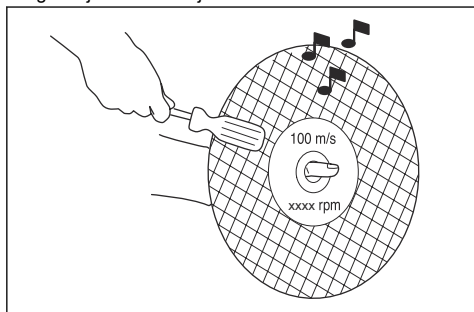

Dimanta asmeņi



BRĪDINĀJUMS: Dimanta asmeņi lietošanas laikā kļūst ļoti karsti. Ja dimanta asmeņš pārkarst, pasliktinās tā veiktspēja, kā arī rodas asmeņa bojājumi un drošības apdraudējums.



BRĪDINĀJUMS: Nelietojiet dimanta asmeņus plastikāta materiālu griešanai. Saskarē ar sakarsušo dimanta asmeni var sākties plastikāta kušana, izraisot atsitenu.

- Dimanta asmeņus veido tērauda centrālā daļa un no rūpnieciskiem dimantiem gatavoti segmenti.
- Dimanta asmeņus izmanto mūra, dzelzsbetona un akmens griešanai.
- Pārlicinieties, ka dimanta asmeņš griežas tādā virzienā, kādu norāda uz dimanta asmeņa redzamā bulta.

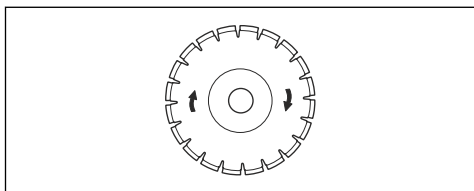

- Lietojiet tikai asus dimanta asmeņus.
- Dimanta asmeņi var kļūt neasi, ja tos izmanto ar nepareizu padeves spiedienu vai tādu materiālu kā cietu dzelzsbetona griešanai. Izmantojot neasu dimanta asmeni, tas pārkarst un dimanta segmenti var kļūt vaļīgi.

Griezējasmēns asināšana

Piezīme: Lai nodrošinātu optimālu griešanas rezultātu, izmantojiet asu griezējasmēni.

- Lai uzasinātu griezējasmēni, grieziet mīkstu materiālu, piemēram, smilšakmeni vai ķieģeļus.

Dimanta asmeņš — prasības



BRĪDINĀJUMS: Pārlicinieties, ka dimanta segments (T1) ir platāks par asmeni (T2). Tas nepieciešams, lai novērstu iekēršanos griešanas atverē un atsitenu.

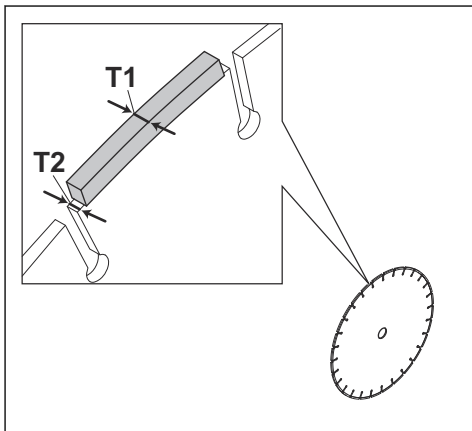

BRĪDINĀJUMS: Neizmantojiet dimanta asmeņus ar pozitīviem slīpuma leņķiem.

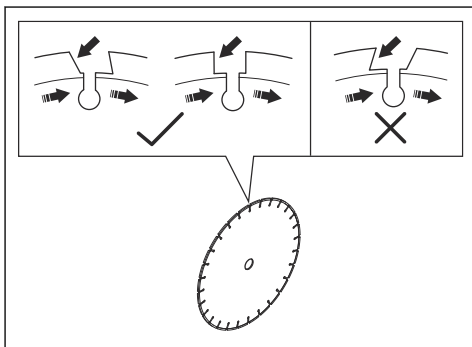

BRĪDINĀJUMS: Neizmantojiet dimanta asmeņus, kur atstarpe starp segmentiem ir lielāka nekā 10 mm (A).

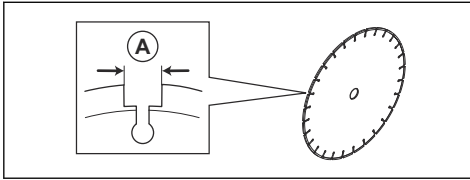

BRĪDINĀJUMS: Neizmantojiet dimanta asmeņus ar asmeņu biežumu, kas pārsniedz ieteicamo maksimumu, sk. *Tehniskie dati lpp. 100.*



BRĪDINĀJUMS: Noteiktas griešanas situācijas un nodiluši asmeņi var izraisīt pārmērīgu nodilumu segmentu pusē. Nomainiet asmeni, pirms tas ir pilnīgi nodilis.

Dimanta asmeņi mitrai griešanai



BRĪDINĀJUMS: Vienmēr izmantojiet asmens atloka izmēru, kas ir norādīts izmantotā asmens izmēram. Nelietojiet bojātus asmens atlokus.

Berze lietošanas laikā izraisa dimanta asmens ievērojamu uzkaršanu. Dimanta asmens pārkaršana samazinās asmens nosprigojumu vai izraisīs centrālās daļas plaisāšanu.

Neaiztieciat dimanta asmeni, kamēr tas nav atdzisis.

- Mitrās griešanas dimanta asmeņi jālieto ar ūdeni, lai griešanas laikā nodrošinātu asmens centrālās daļas un segmentu dzesēšanu. Mitrās griešanas dimanta asmeņus nedrīkst izmantot, ja tie ir sausi.
- Mitrās griešanas dimanta asmeņu lietošana bez ūdens var izraisīt to pārkaršanu. Tas mazina darbības efektivitāti un rada asmens bojājumus un drošības apdraudējumu.

Dimanta asmeņi sausai griešanai

- Izmantojot dimanta asmeņus sausajai griešanai, ir nepieciešams, lai ap griezējasmaņi tiktu nodrošināta pietiekama gaisa plūsma tā temperatūras pazemināšanai. Tādēļ sausajai griešanai paredzētos dimanta asmeņus ieteicams izmantot tikai darbībai ar pārtraukumiem. Pēc darbības dažu sekunžu ilgumā nepieciešams ļaut dimanta asmenim griezties brīvi, neatrodoties griezumā. Tādējādi gaisa plūsma ap asmeni var pazemināt dimanta asmens temperatūru.

Zobainie asmeņi



BRĪDINĀJUMS: Nekad nelietojiet tādus zobainos asmeņus kā koksnes griezējasmaņus, apaļos zobainos asmeņus,

karbīda cietkausējuma asmeņus u.t.t. Ievērojami palielinās atsitiena risks, un pie liela ātruma uzgalis var tikt norauts un aizsviests. Neuzmanība var izraisīt nopietnas traumas vai par nāvi.



BRĪDINĀJUMS: Valdības Noteikumi paredz cita veida aizsardzību asmeņiem ar karbīda uzgali, kas nav pieejami griezējasmašīnām — 360 grādu aizsardzība. Griezējasmašīnām (šim zāģim) tiek lietoti dimanta asmeņi, tiem ir cita aizsardzības sistēma, kas nepasargā no apdraudējuma, ko rada asmeņi koksnes griešanai.

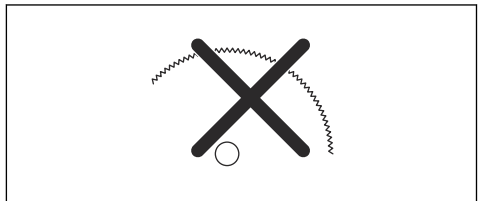

Lietojot šo griezējasmašīnu ar asmeni ar karbīda galu, tiek pārkāpti darba drošības noteikumi.

Sakarā ar bīstamību un neatliekamiem apstākļiem, kas saistīti ar ugunsdzēsības un glābšanas operācijām, ko veic dažādi augsti kvalificēti valsts drošības spēki, drošības speciālisti (ugunsdzēsības dienests), Husqvarna apzinās, ka noteiktās ārkārtas situācijās viņi var izmantot griezējasmašīnu ar asmeņiem, kam ir karbīda uzgalis, tā kā šādiem asmeņiem piemīt spēja sagriezt daudz dažāda veida šķēršļus un materiālus, kas neprasa laiku asmeņu vai mehānisma ielēgšanai. Izmantojot šo griezējasmašīnu, noteikti nemiet vērā, ka atsitiena risks asmeņiem ar karbīda uzgali, ja tos neizmanto pareizi, ir lielāks nekā dimanta asmeņiem. Asmeņi ar karbīda uzgali var izsviest materiāla gabalus.

Šo iemeslu dēļ griezējasmašīnu, kas aprīkota ar karbīda uzgaļa asmeni, drīkst izmantot vienīgi augsti kvalificēti sabiedriskās drošības speciālisti, kuri apzinās riskus, kas saistīti ar tā lietošanu un izmanto to tikai neatliekamajos apstākļos, kad ugunsdzēsības un glābšanas operācijām citi līdzekļi nav efektīvi vai ir neiedarbīgi. Griezējasmašīnu, kas ir aprīkota ar karbīda uzgaļa asmeni, nekādā gadījumā nedrīkst izmantot, lai zāģētu koksni, ja tā nav glābšanas operācija.

Piedziņas vārpstas un paplākšņu ar atloku pārbaude



BRĪDINĀJUMS: Izmantojiet tikai Husqvarna paplākšnes ar atloku, kuru diametrs ir vismaz 67 mm / 2,6 collas.



BRĪDINĀJUMS: Nelietojiet bojātas, nodilušas vai netīras paplāksnes ar atloku. Izmantojiet tikai vienādu izmēru paplāksnes ar atloku. Izmantojot nepiemērotas paplāksnes ar atloku, var rasties griezējasmens bojājumi vai tas var kļūt vaļīgs.

Nomainot griezējasmēni, pārbaudiet piedziņas asmeni un paplāksnes ar atlokiem.

1. Pārbaudiet, vai piedziņas vārpstas vītņi nav bojāti. Nomainiet bojātās daļas.

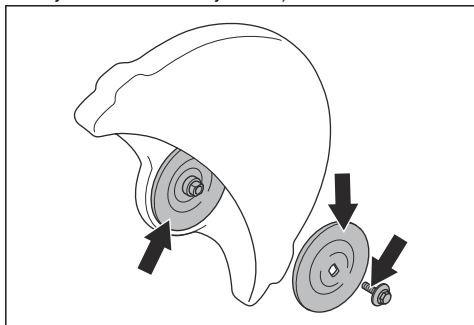

2. Nodrošiniet, lai griezējasmens un paplāksņu ar atlokiem saskares zonas nebūtu bojātas. Nomainiet bojātās daļas.
3. Nodrošiniet, lai paplāksnes ar atloku būtu tīras un atbilstošu izmēru.
4. Nodrošiniet, lai paplāksnes ar atloku brīvi kustētos uz piedziņas vārpstas.

Griezējasmens uzstādīšana



BRĪDINĀJUMS: Pārbaudiet, vai motors ir izslēgts un akumulators ir atvienots.



BRĪDINĀJUMS: Montējot šo produktu, obligāti izmantojiet aizsargcimdus.

1. Pārbaudiet paplāksnes ar atloku un piedziņas vārpstu. Skatiet šeit: *Piedziņas vārpstas un paplāksņu ar atloku pārbaude lpp. 84.*
2. Novietojiet griezējasmēni uz ass bukses (A) starp iekšējo paplāksni ar atloku (B) un paplāksni ar atloku (C). Grieziet paplāksni ar atloku, līdz tā turas uz vārpstas.

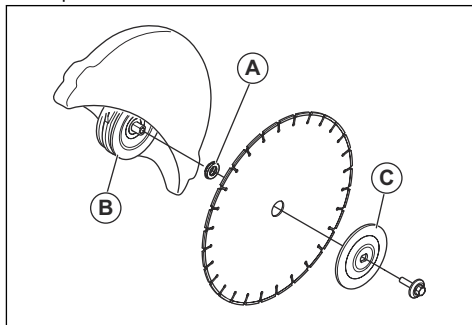

3. Siksas aizsarga atverē ievietojiet instrumentu un grieziet griezējasmēni, līdz vārpsta nobloķējas.

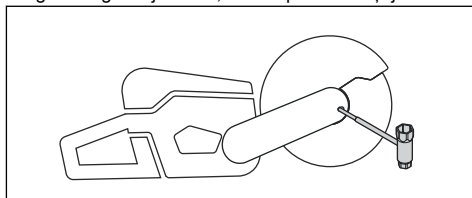

4. Pievelciet griezējasmēni skrūvi ar griezes momentu 30 Nm/18,5 mārc. uz pēdu apmērā.

Lietošana

Ievads



BRĪDINĀJUMS: Pirms produkta lietošanas izlasiet un izprotiet drošības norādījumus.

Atsitiens



BRĪDINĀJUMS: Atsitiens ir pēkšņi un var būt ļoti spēcīgi. Jaudas griezejs rotācijas kustībā var tikt pamests uz augšu un atpakaļ uz lietotāja pusi, kas var radīt nopietnas vai pat letālas traumas. Pirms sākat lietot

izstrādājumu, ir svarīgi saprast, kas rada atsitienu un kā no tā izvairīties.

Atsitiens ir pēkšņa augšupejoša mehāniska kustība, kas var rasties, ja asmens ir iekēries vai apturēts atsitienu zonā. Lielākā daļa atsitienu ir mazi un rada nelielus draudus. Taču atsitiens var būt ļoti spēcīgs un rotācijas kustībā jaudas griezējierīci var izmest uz augšu un atpakaļ virzienā uz lietotāju, kas var radīt nopietnas vai pat letālas traumas.

Pretspēks

Griešanas laikā vienmēr rodas pretspēks. Spēks atvelk izstrādājumu asmens rotācijai pretējā virzienā. Lielākoties šis spēks ir nenozīmīgs. Ja asmens ir

cauruli tranšējā, kas, ja nav pareizi atbalstīta, var ieliekties un iespiest asmeni.

Ja caurule tiek ielikta un aizvērta griezuma vietā, asmens tiek iespiests atsitienu zonā un var notikt spēcīgi atsitiens. Ja caurule ir atbalstīta pareizi, caurules gals pārvietojas uz leju, griezuma vieta atveras, un iespiešana nenotiek.

Nostipriniet cauruli, lai tā griešanas laikā neizkustētos. Nodrošiniet, lai griezums atveras, lai nepieļautu asmens iespiešanu.

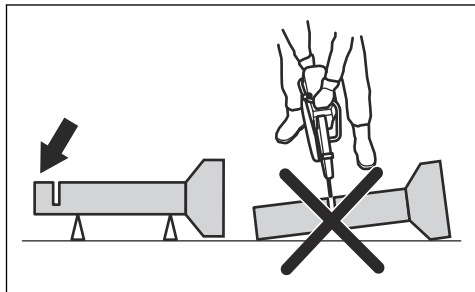

Griešana mazākās caurulēs



BRĪDINĀJUMS: Ja asmens tiek iespiests atsitienu zonā, notiks spēcīgs atsitiens.

Ja caurule ir mazāka par izstrādājuma maksimālo griešanas dziļumu, griešanas darbību var veikt vienā paņēmienā: no augšas uz leju.

- Pārgrieziet cauruli no augšas līdz apakšai.

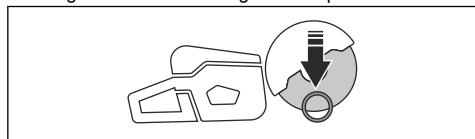

Griešana lielākās caurulēs



BRĪDINĀJUMS: Ja asmens tiek iespiests atsitienu zonā, notiks spēcīgs atsitiens.

Ja caurule ir lielāka par izstrādājuma maksimālo griešanas dziļumu un to nevar sarullēt, griešana jāsadala piecās darbībās.

- Iestatiet asmens aizsargu cauruļu griešanas režīmā. Skatiet: *Cauruļu griešanas režīma iestatīšana lpp. 91.*

- Sadaliet cauruli piecās daļās. Atzīmējiet šīs daļas un griešanas līniju. Iegrieziet seklu vadrievu ap cauruli.

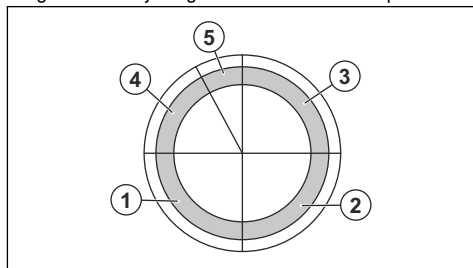

- Nogrieziet šīs daļas piecās darbībās griešanas virzienā, ko norāda bultiņas katrā darbībā.

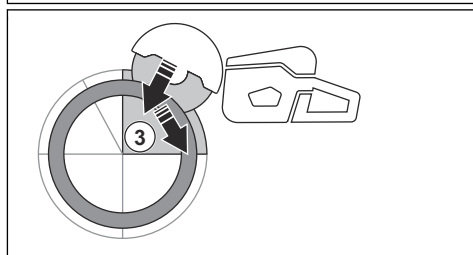
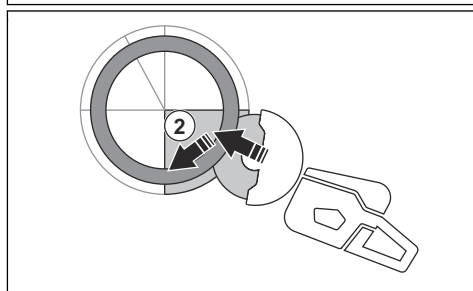
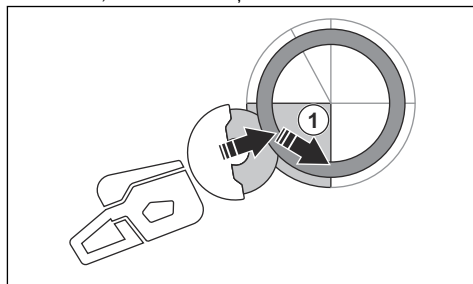

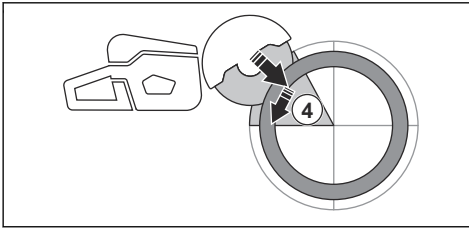

- Veiciet galīgo atdalāmo griezumu no caurules augšdaļas, velkot atpakaļ, neizmantojot asmens augšējo kvadrantu. Noregulējiet asmens aizsargu līdz galam uz priekšu, lai nodrošinātu maksimālu aizsardzību.

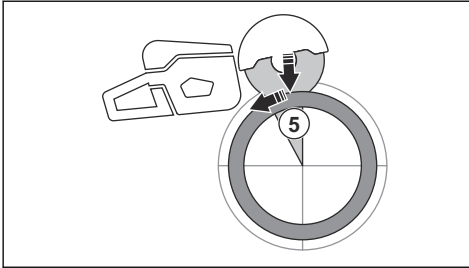

BRĪDINĀJUMS: Ja caurule ir pareizi atbalstīta, tā nedrīkst iespiest asmeni, atdalot cauruli 5. sadaļā. Tomēr esiet piesardzīgi, ja galīgās atdalīšanas laikā asmens tiek iespiests. Ja asmens tiek iespiests apakšdaļā, izstrādājums var tikt vilkts no operatora uz priekšu un rotējošs atsitiena nerodas.

- Vienmēr atbalstiet darba virsmu, lai griezumš griežot būtu vaļējs. Ja griezumš ir vaļējs, nav atsitiena. Ja griezumš aizveras un saspiež asmeni, pastāv atsitiena risks.

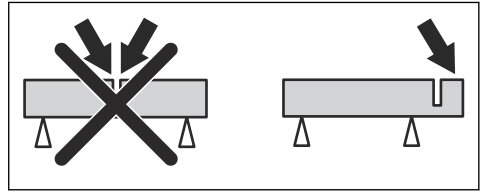

X-Halt

Funkcija X-Halt ir elektroniskā bremžu sistēma, kas tiek aktivizēta, ja notiek atsitiena. Funkcija nevar pilnībā novērst traumas no atsitiena, bet samazina to risku. Lai novērstu atsitienus un samazinātu traumu risku, jāievēro droša darba tehnika.

Palaižot produktu, funkcija X-Halt vienmēr tiek ieslēgta automātiski. Ja funkcija ir ieslēgta, vadības pulstī redzams brīdinājuma simbols X-Halt, līdz produkts atdziest. Skatiet šeit: *Problēmu novēršana lpp. 97*. Plašāku informāciju skatiet šeit: *Problēmu novēršana lpp. 97*.

Darbības, kas jāveic pirms produkta lietošanas

1. Rūpīgi izlasiet lietošanas rokasgrāmatu un pārliecinieties, ka izprotat norādījumus.
2. Veiciet ikdienas apkopi. Skatiet šeit: *Apkopes grafiks lpp. 94*.
3. Sekojiet, lai darba zonā ir tikai apstiprinātas personas.
4. Darba laikā stāviet droši un stabili.
5. Pārbaudiet, vai ūdens savienotājs ir pievienots ūdens piegādes avotam. Skatiet šeit: *Dzesēšanas ūdens avota pievienošana lpp. 92*.
6. Pārbaudiet, vai aizmugurējais rokturis (A) nav bojāts.

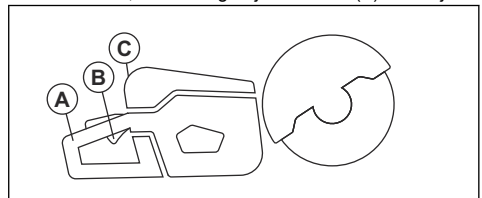

7. Pārbaudiet piedziņas mēlītes bloķētāju (B), lai pārliecinātos, vai tas darbojas pareizi un nav bojāts.
8. Pārbaudiet, vai vadības pulsts (C) darbojas pareizi.
9. Pārbaudiet, vai visas daļas un aizsargi ir pareizi piestiprināti, tie nav bojāti vai pazuduši.
10. Uzlādējiet akumulatoru un pārliecinieties, vai tas ir pareizi pievienots produktam. Produktā izmantojiet tikai Husqvarna BLi apstiprinātus akumulatorus.

Atsitiena novēršana



BRĪDINĀJUMS: Izvairieties no situācijām, kad pastāv atsitiena risks. Lietojot spēka zāģi, ievērojiet piesardzību un nodrošiniet, lai asmens nekad netiktu iespiests atsitiena zonā.



BRĪDINĀJUMS: Esiet uzmanīgs, ja ievietojat asmeni esošā griezuma vietā.



BRĪDINĀJUMS: Nodrošiniet, ka apstrādes materiāls nevar izkustēties griešanas laikā.



BRĪDINĀJUMS: Vienīgi jūs pats un ar tiem saistīto risku.

11. Pārlicinieties, vai, atlaižot piedziņas mēlīti, spēka zāģis tiek izslēgts.

Griezējasmens griešanās virziena pārbaude

1. Skatiet bultiņu uz asmens aizsarga, kas norāda piedziņas vārpstas griešanās virzienu.

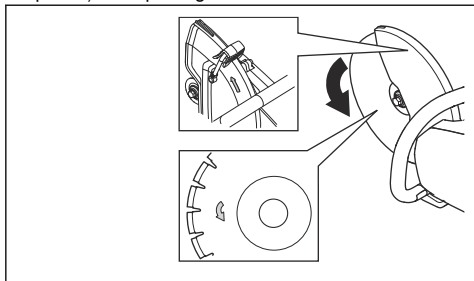

2. Skatiet bultiņu uz griezējasmens, kas norāda griezējasmens griešanās virzienu.
3. Pārlicinieties, vai virziena bultiņa uz griezējasmens un piedziņas vārpstas ir vērstā tajā pašā virzienā.

Ass bukses pārbaude

Ass bukses tiek lietotas, lai produktu uzstādītu griezējasmens centra atverē. Produkta komplektā ir ietvertas ass bukses, kas piemērotas 25,4 mm / 1 collas centra atverēm.

- Pārlicinieties, ka griezējasmens centra atveres izmēri atbilst uzstādītajai ass buksēi. Centra atveres diametrs ir norādīts griezējasmens marķējumā.
- Izmantojiet tikai Husqvarna ražotās ass bukses.

Bezvadu tehnoloģija Bluetooth®

Izstrādājumus ar iebūvētu Bluetooth® tehnoloģiju var pievienot mobilajām ierīcēm un iespējot papildu funkcijas no Husqvarna Connect.

Bezvadu tehnoloģijas *Bluetooth®* simbols parādās pēc jūsu mobilās ierīces pievienošanas izstrādājumam.



Iegultās savienojamības izmantošana ar Husqvarna Fleet Services™

Piezīme: Šī sadaļa ir attiecināma tikai uz produktiem, kuriem ir savienojamības funkcija.

Piezīme: Radioviļņu pārraide, izmantojot Bluetooth® funkciju, tiks iespējota, produktu pirmoreiz pievienojot akumulatoram, un pēc tam tā darbosies visu laiku.

1. Lejupielādējiet Husqvarna Fleet Services™ iOS vai Android lietotni Husqvarna Fleet Services.
2. Apmeklējiet Husqvarna Fleet Services™ tīmekļa vietni <https://fleetservices.husqvarna.com>, lai iegūtu plašāku informāciju.

Akumulatora lādētāja pievienošana

1. Pieslēdziet akumulatora lādētāju atbilstoši spriegumam un frekvencei, kas ir norādīta uz nominālu plāksnītes.
2. Ievietojiet kontaktdakšu zemētā kontaktligzdā. Vienreiz iemirgosies akumulatora lādētāja zaļais LED indikators.

Piezīme: Akumulators netiek lādēts, ja tā temperatūra pārsniedz 50 °C/122 °F. Ja temperatūra pārsniedz 50 °C/122 °F, akumulatora lādētājs pirms uzlādes atdzesē akumulatoru.

Akumulatora pievienošana pie lādētāja

Piezīme: Ja akumulatoru lietojat pirmo reizi, uzlādējiet to. Jauns akumulators ir uzlādēts tikai par 30%.

1. Pārlicinieties, vai akumulators ir sauss.
2. Ievietojiet akumulatoru lādētājā.

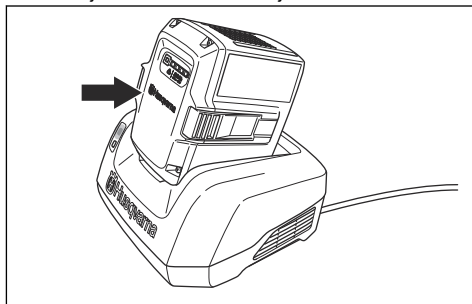

3. Pārlicinieties, vai iedegas akumulatora lādētāja zaļais uzlādes indikators. Tas nozīmē, ka akumulators ir pareizi savienots ar akumulatora lādētāju.

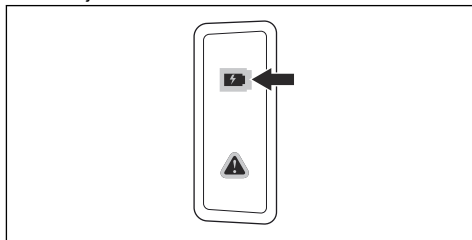

4. Kad deg visi akumulatora LED indikatori, akumulators ir pilnībā uzlādēts.

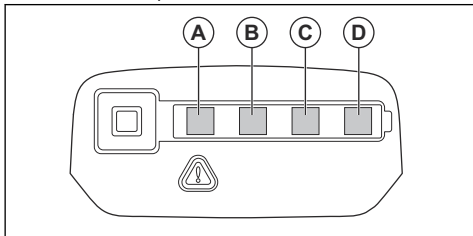

5. Lai akumulatora lādētāju atvienotu no elektrotīkla kontaktligzdas, izraujiet kontaktdakšu. Neraujiet kabeli.
6. Izņemiet akumulatoru no lādētāja.

Piezīme: Lai iegūtu papildinformāciju, skatiet akumulatora un akumulatora lādētāja rokasgrāmatas.

Pamata darba paņēmieni



BRĪDINĀJUMS: Nepārvietojiet spēka zāģi uz vienu pusi. Tas var traucēt brīvu asmens kustību un izraisīt asmens salūšanu un traumas.



BRĪDINĀJUMS: Neveiciet slīpēšanu ar asmens sāniem. Asmeni var sabojāt un iegūt traumas. Izmantojiet tikai griezējmalu.



BRĪDINĀJUMS: Nelietojiet dimanta asmeni plastikāta materiālu griešanai. Radītais siltums var izkausēt plastmasu. Izkususi plastmasa var pieķerties griezējasmenim un izraisīt atsitieni.

- Produkts ir paredzēts liela ātruma dimanta asmeņiem, abrazīviem asmeņiem un produktam ieteiktajiem asmeņiem. Izmantojiet produktam Husqvarna ieteiktos griezējasmeņus.
- Produkts ir paredzēts flīžu, viegla betona un akmens griešanai. Izmantojiet tikai paredzētajam lietojumam.
- Pārliecinieties, ka griezējasmens nav bojāts un ir pareizi piestiprināts; skatiet šeit: *Abrazīvie asmeņi lpp. 82* un *Griezējasmens uzstādīšana lpp. 85*.
- Vienmēr izmantojiet darbam piemērotu griezējasmeni; skatiet šeit: *Griezējasmeņi lpp. 81*.
- Negrieziet azbesta materiālus.
- Vienmēr turiet spēka zāģi ar 2 rokām. Vienmēr turiet produktu stingri ar īkšķiem un pirkstiem apkārt rokturiem. Vienmēr ar labo roku turiet aizmugurējo rokturi un ar kreiso roku turiet priekšējo rokturi.

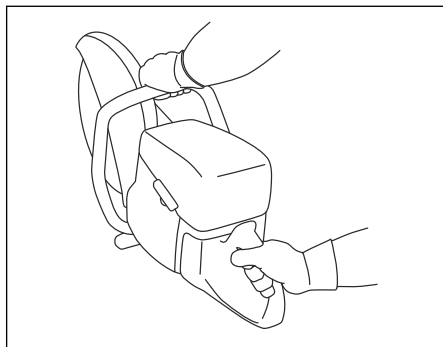

- Vienmēr stāviet paralēli griezējasmenim. Neatrodieties tieši aiz griezējasmens. Ja rodas atsitens, spēka zāģis pārvietojas pa griezējasmens kustības plakni.

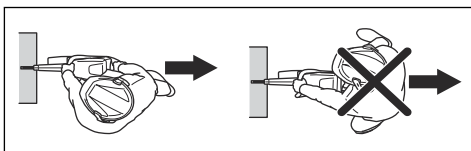

- Motora darbības laikā turieties drošā attālumā no griezējasmens.
- Darba laikā ieņemiet stabilu pozu.
- Saglabājiet pietiekamu attālumu no apstrādes materiāla.
- Negrieziet objektus, kuri atrodas augstāk par plecu līniju. Ja griešanu nepieciešams veikt augstāk par pleciem, izmantojiet platformu vai sastatnes. Nesniedzieties pārāk tālu.
- Neestrādājiet, stāvot uz kāpnēm.

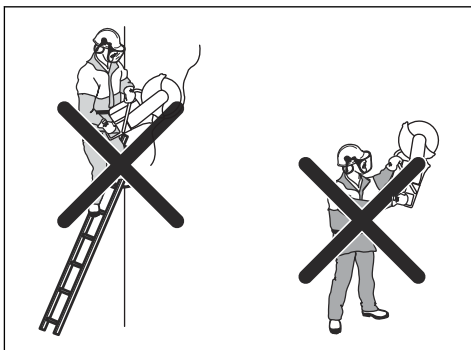

- Pārliecinieties, ka griezējasmens ir atbrīvots, kad tiek ieslēgts motors.
- Vienmēr uzraugiet produktu motora darbības laikā.
- Nekustiniet produktu griezējasmens rotācijas laikā. Produktam ir elektrisks slāpētājs, lai samazinātu asmens apstāšanās laiku.
- Pārliecinieties, ka priekšējais zemes balsts ir savienots ar apstrādes materiālu aizmugurē.

Asmens aizsargs aiztur šķembas un putekļus un aizsargā operatoru pret tiem.

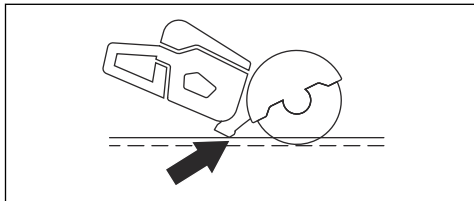

- Griežiet ar pilnu jaudu. Uzturiet maksimālos apgrīzienus, līdz griešanas darbība ir pabeigta.
- Viegli stumiet griezējasmēni pret objektu, kuru griežat. Neizmantojiet spēku.
- Salāgojiet griezējasmēni ar griezum.

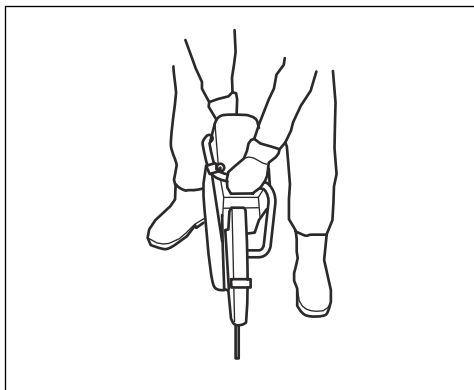

- Lēni pārvietojiet griezējasmēni uz priekšu un aizmuguri, lai samazinātu atstatumu starp griezējasmēni un materiālu. Šī darbība samazina griezējasmēns temperatūru.

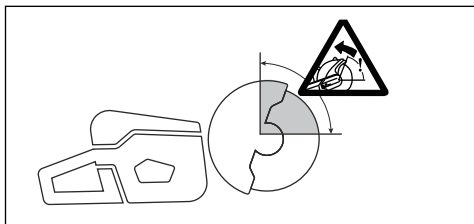

- Nezažģējiet ar asmens atsītienu zonu, skatiet šeit: *Atsītienu zona lpp. 86.*

Cauruļu griešanas režīma iestatīšana



BRĪDINĀJUMS: Asmens aizsarga regulēšanas rokturis var stipri sakarst, tādēļ izmantojiet cimdus, kad regulējat asmens aizsargu.



BRĪDINĀJUMS: Izmantojiet cauruļu griešanas režīmu, tikai griežot caurules. Citas darbības jāveic standarta griešanas režīmā.

Cauruļu griešanas režīms ļauj griezt caurules atsītienu zonā.

1. Pārvietojiet asmens aizsarga aiztura skrūvi no standarta griešanas režīma (A) cauruļu griešanas režīmā (B).

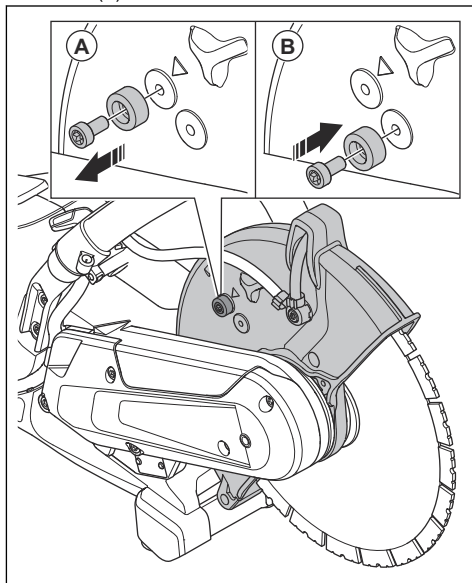

2. Pavelciat regulēšanas rokturi, lai ieslēgtu cauruļu griešanas režīmu.

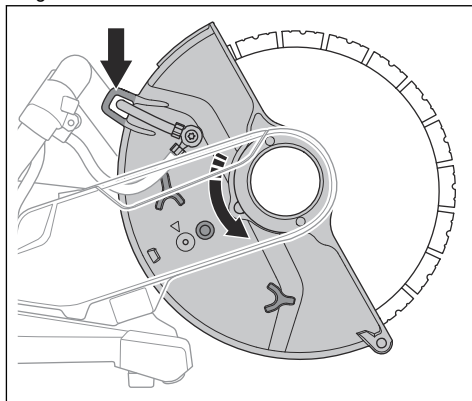

- Pēc cauruļu griešanas pārvietojiet aiztura skrūvi atpakaļ standarta griešanas režīmā. Bultiņa (A) norāda standarta griešanas režīmu.

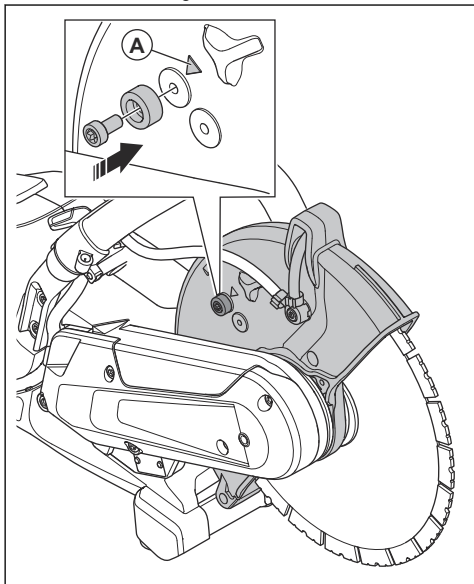

Mitrā griešana



IEVĒROJIET: Neizmantojiet vakuuma aprīkojumu ar mitrās griešanas sistēmu.

- Dimanta asmeņi mitrajai griešanai ir jāizmanto kopā ar mitrās griešanas sistēmu.
- Ūdens atdzesē asmeni un pagarina tā kalpošanas laiku, vienlaikus mazinot arī putekļu uzkrāšanos.
- Veicot mitro griešanu, parūpējieties par drošu liekā ūdens savākšanu.

Putekļu apjoma samazināšana darbības laikā

Šim izstrādājumam ir mitrās griešanas komplekts, lai samazinātu kaitīgu putekļu nonākšanu gaisā darbības laikā. Mitrās griešanas komplektam ir mazs ūdens patēriņš.

- Kad vien iespējams, izmantojiet mitrajai griešanai paredzētos griezējasmaņus ar ūdens dzesēšanu. Skatiet šeit: *Dimanta asmeņi mitrai griešanai lpp. 84.*
- Noregulējiet ūdens spiedienu ar ventili. Atbilstošā plūsmas atšķiras atkarībā no uzdevuma veida.
- Pārliedziniet, vai ūdens spiediens ir pareizs. Skatiet šeit: *Tehniskie dati lpp. 100.* Ja ūdens šļūtene tiek norauta ar spiediena spēku, piegādātais ūdens spiediens ir pārāk augsts.

Dzesēšanas ūdens avota pievienošana

- Pievienojiet ūdens cauruli pie ūdens padeves (A).

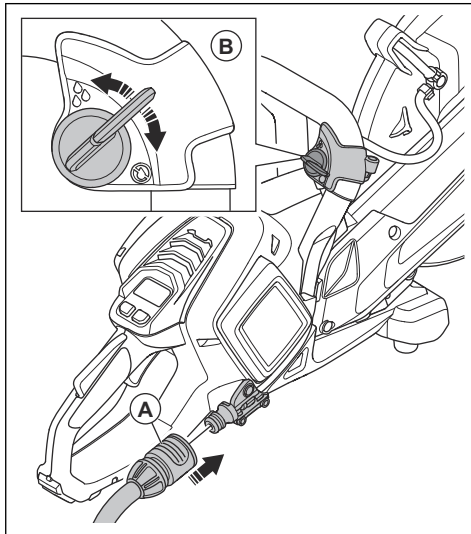

2. Pagrieziet ūdens vārstu (B), lai palaistu vai apturētu ūdens plūsmu.
3. Pārbaudiet, ka no ūdens savienojuma un šļūtenes nav noplūdes.
4. Pārliedziniet, ka ūdens spiediens nav lielāks par maksimālo atļauto ūdens spiedienu; skatiet šeit: *Tehniskie dati lpp. 100.*

Sausā griešana

- Veicot sauso griešanu, izceliet asmeni no griezuma ik pēc 30–60 sekundēm un ļaujiet tam griezties gaisā 10 sekundes, lai tas atdzistu.
- Izmantojiet vakuuma aprīkojumu, ja iespējams.

Produkta iedarbināšana

1. Pārbaudiet piedziņas mēlīti un piedziņas mēlītes bloķētāju. Skatiet šeit: *Piedziņas mēlītes bloķētāja pārbaude lpp. 95.*

2. Ievietojiet akumulatoru turētājā.

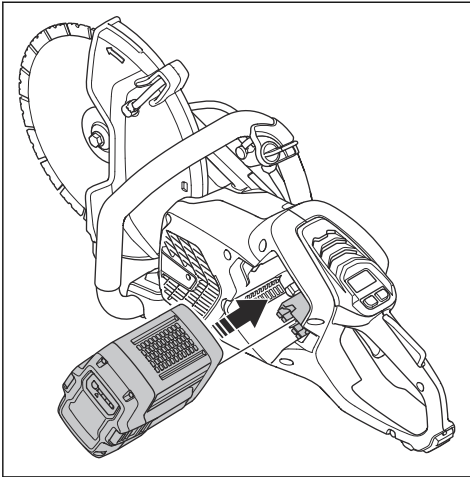

3. Piespiediet akumulatora apakšējo daļu, līdz atskan klikšķis. Ja akumulatoru neizdodas viegli ievietot turētājā, tas nav ievietots pareizi.

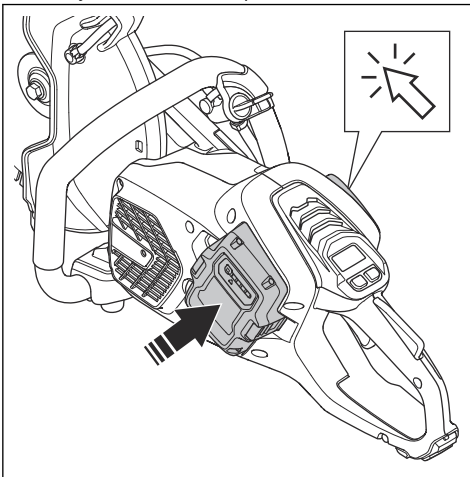

4. Turiet nospiestu ieslēgšanas/izslēgšanas pogu, līdz iedegas zaļš LED indikators.

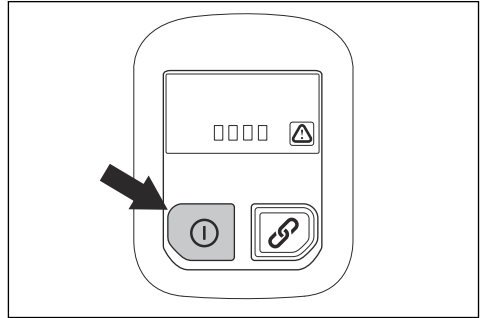

5. Lai iedarbinātu motoru, nospiediet piedziņas mēlīti.

Mašīnas apturēšana

1. Atļaidiet piedziņas mēlīti.
2. Vadības pulītī turiet nospiestu ieslēgšanas/izslēgšanas pogu, līdz zaļais LED indikators nozdzies.

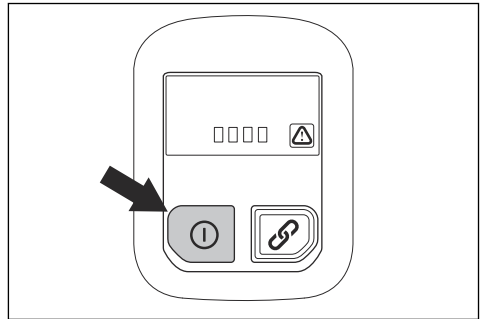

3. Nospiediet akumulatora atbrīvošanas pogu un izņemiet akumulatoru no akumulatora turētāja.

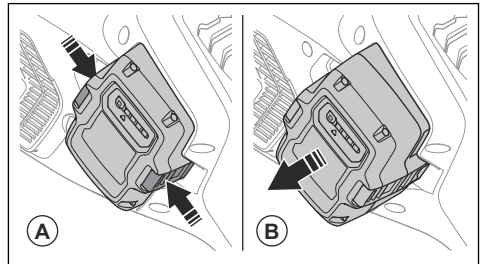

BRĪDINĀJUMS: Izņemiet akumulatoru, ja produktu nelietojat vai tas neatrodas jūsu redzes lokā. Tā var novērst nejaušu iedarbināšanu.

Apkope

Ievads



BRĪDINĀJUMS: Pirms izstrādājuma apkopes veikšanas izlasiet un izprotiet sadaļu par drošības pasākumiem.



BRĪDINĀJUMS: Ja apkope netiek veikta pareizi, saīsinās izstrādājuma darbūzs un palielinās negadījumu risks. Visus apkopes un/vai remontdarbus drīkst veikt tikai speciālisti. Papildinformāciju lūdziet izplatītājam.



BRĪDINĀJUMS: Pirms veicat izstrādājuma apkopi, izņemiet akumulatoru.

Apkopes grafiks

Tālāk ir redzams produkta apkopes darbību saraksts.

Apkope	Pirms lietošanas	Pēc lietošanas	Reizi mēnesī
Notīriet produkta ārējās daļas.	X		
Pārbaudiet, vai piedziņas mēlīte un piedziņas mēlītes bloķēšanas funkcija darbojas pareizi un atbilstoši drošības noteikumiem.	X		
Pārbaudiet griezējasmēni. Pārbaudiet, vai nav plaisu un vai griezējasmēns nav pārāk nodilis. Ja nepieciešams, nomainiet to.	X		
Pārbaudiet asmens aizsargu.	X		
Pārbaudiet siksnas aizsargu.	X		
Pārbaudiet vibrācijas slāpēšanas sistēmu.	X		
Izīriet produkta ventilatora korpusu.	X		
Pārļiecinieties, vai skrūves un uzgriežņi ir stingri pievilkti.	X		
Pārbaudiet, vai vadības pults darbojas pareizi un nav bojāta.	X		
Pārbaudiet savienojumus starp akumulatoru un produktu. Pārbaudiet savienojumu starp akumulatoru un akumulatora lādētāju.			X
Ar saspiestu gaisu viegli izpūstiet produktu un akumulatoru.			X
Notīriet mašīnu.		X	
Nomainiet bojātās daļas.		X	

Ārēja tīrīšana



BRĪDINĀJUMS: Nemazgājiet ierīci ar augstspiediena mazgātāju.

- Pēc katras lietošanas dienas noskalojiet šī izstrādājuma ārieni ar siltu ūdeni. Ja nepieciešams, lietojiet suku.

Piedziņas mēlītes bloķētāja pārbaude

1. Pārbaudiet, vai spēka sprūds un spēka sprūda bloķētājs brīvi kustas un atgriežas atspere pareizi darbojas.

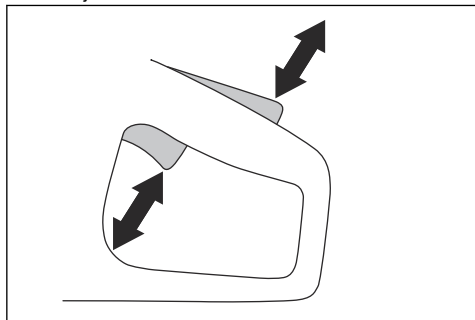

2. Nospiediet piedziņas mēlītes bloķētāju un pārbaudiet, vai tas atgriežas sākotnējā stāvoklī, to atlaižot.

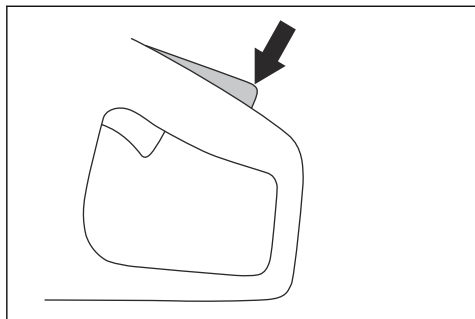

3. Pārlicinieties, vai piedziņas mēlīte fiksējas tukšgaitas stāvoklī, kad tiek atlaists tās bloķētājs.

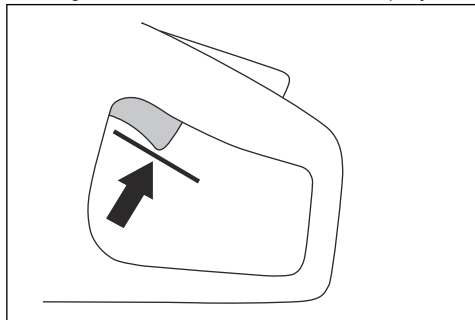

4. Izstrādājuma ieslēgšanai turiet nospiestu ieslēgšanas/izslēgšanas pogu, un lietojiet pilnu jaudu. Skatiet: *Produkta iedarbināšana lpp. 92.*

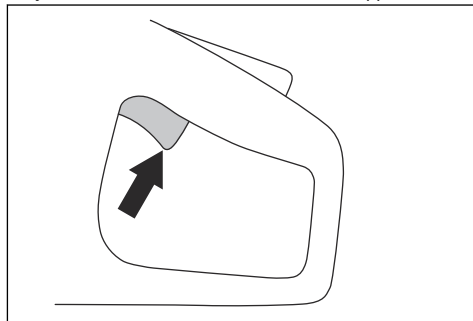

5. Atļaidiet spēka sprūdu un pārbaudiet, vai griezējasmens apstājas. Ja griezējasmens griežas, kad piedziņas mēlīte ir brīvgaitas stāvoklī, sazinieties ar apkopes pakalpojumu sniedzēju.

Akumulatora un akumulatora lādētāja tīrīšana



BRĪDINĀJUMS: Netīriet akumulatoru un tā lādētāju ar ūdeni.



BRĪDINĀJUMS: Akumulatora tīrīšanai neizmantojiet ķīmikālijas.

- Pirms ievietojat akumulatoru lādētājā, pārlicinieties, ka akumulators un akumulatora lādētājs ir tīrs un sauss.
- Tīriet akumulatora spaiļes ar saspiestu gaisu vai izmantojiet mīkstu un sausu drānu.
- Tīriet akumulatora un lādētāja virsmas ar mīkstu un sausu drānu.

Akumulatora lādētāja pārbaude

1. Pārbaudiet, vai akumulatora lādētājs un barošanas kabelis nav bojāts. Pārbaudiet, vai nav plaisu un citu bojājumus.

Dzesēšanas sistēmas tīrīšana

Izstrādājumam ir dzesēšanas sistēma, kas iespējami samazina izstrādājuma temperatūru.

Dzesēšanas sistēmu veido gaisa ieplūdes atvere izstrādājuma kreisajā pusē un ventilators uz motora.

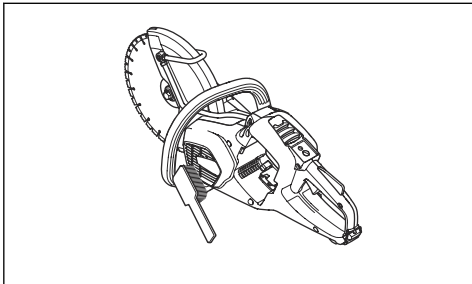

1. Tīriet dzesēšanas sistēmu ar suku katru nedēļu vai biežāk, ja nepieciešams.
2. Pārliecinieties, vai dzesēšanas sistēma nav nefīra vai aizsērējusi.



IEVĒROJIET: Nefīras vai aizsērējušas dzesēšanas sistēmas dēļ izstrādājums var pārmērīgi sakarst.

Piedziņas siksnas noņemšana

1. Noņemiet siksnas aizsargu. Skatiet šeit: *Izstrādājuma pārskats K 540i lpp. 71.*
2. Uzlieciet siksnas instrumentu uz priekšējā skriemeļa. Izmantojiet kombinēto uzgriežņu atslēgu, lai grieztu skriemeli pulksteņrādītāju kustības virzienā, noņemot piedziņas siksnu no skriemeļa.

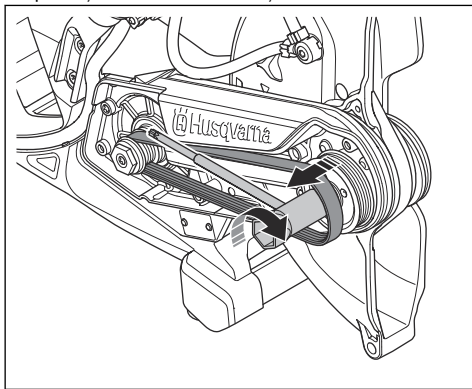

Piedziņas siksnas uzstādīšana

1. Aplieciet piedziņas siksnu ap aizmugurējo skriemeli.
2. Uzlieciet siksnas mezgla instrumentu (A) uz priekšējā skriemeļa.

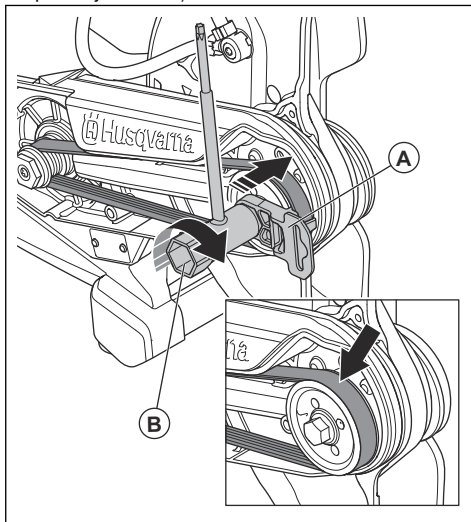

3. Grieziet priekšējo skriemeli pulksteņrādītāju kustības virzienā, izmantojot kombinēto uzgriežņu atslēgu (B). Vienlaikus spiediet piedziņas siksnu uz skriemeļa.
4. Pievienojiet siksnas aizsargu. Skatiet šeit: *Izstrādājuma pārskats K 540i lpp. 71.*

Ūdens padeves sistēmas pārbaude

1. Pārbaudiet asmens aizsarga sprauslas un nodrošiniet, lai tās nebūtu nosprostotas.
2. Veiciet nepieciešamo tīrīšanu.
3. Pārbaudiet ūdens savienotāja filtru. Pārliecinieties, vai tas nav nosprostots.
4. Veiciet nepieciešamo tīrīšanu.

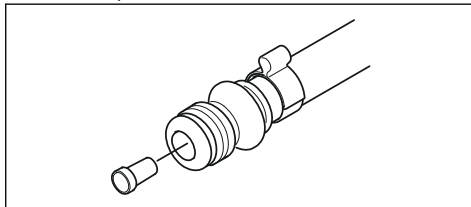

5. Pārbaudiet šļūtenes un pārliecinieties, vai tās nav bojātas.

Apkope

Apstiprinātais servisa centrs

Lai noskaidrotu, kur atrodas tuvākais Husqvarna apstiprinātais servisa centrs, apmeklējiet vietni www.husqvarnaconstruction.com.

Problēmu novēršana

Produkta problēmu novēršana

Problēma	Cēlonis	Risinājums
Produkts nesāk darboties. Nospiežot produkta ieslēgšanas/izslēgšanas pogu, neiedegas neviena gaismas diode.	Akumulators ir bojāts.	Veiciet pārbaudi ar citu akumulatoru.
	Spraudnis starp akumulatoru un produktu ir bojāts.	Pārbaudiet, vai savienotāji starp akumulatoru un produktu nav netīri vai bojāti.
	Akumulators nav pareizi uzstādīts produktā.	Iznemiet akumulatoru un uzstādiet to pareizi.
	Nepieciešama apkope.	Vērsieties pilnvarotā Husqvarna servisa centrā.
Produkts ir ieslēgts, bet ir iedegts vai mirgo brīdinājuma indikators vai indikators .	Ir radusies produkta kļūda.	Vērsieties pilnvarotā Husqvarna servisa centrā.
Produkts ir ieslēgts, bet motors neiedarbojas, nospiežot piedziņas mēlīti.	Nepieciešama apkope.	Vērsieties pilnvarotā Husqvarna servisa centrā.
Motors ir ieslēgts, bet asmens vārpsta negriežas.	Piedziņas sikсна ir bojāta vai nodilusi.	Nomainiet piedziņas sikсну, skatiet šeit: <i>Piedziņas sikšanas noņemšana lpp. 96.</i>
Priekšējie gultņi rada neparastu troksni.	Gultņi ir bojāti vai nodiluši.	Vērsieties pilnvarotā Husqvarna servisa centrā.
Kad produkts ir ieslēgts, novērojamas neparastas vibrācijas.		
Produkts veic pēkšņu kustību, kad nospiežat piedziņas mēlīti, un pēc tam uzreiz apstājas.	Vadības blokā ir īssavienojums.	Vērsieties pilnvarotā Husqvarna servisa centrā.
Produkts apstājas atsītienu laikā.	Ir ieslēgta funkcija X-Halt.	Vērsieties pilnvarotā Husqvarna servisa centrā.
Motors veic pēkšņu kustību, kad nospiežat piedziņas mēlīti, un pēc tam apstājas.	Nepieciešama apkope.	Uzgaidiet, kamēr X-Halt atvienojas.
Produkts apstājas, lietojot darba slodzi.	Produktam ir pārāk liela darba slodze.	Vēlreiz ieslēdziet produktu un piemērojiet mazāku darba slodzi.

Vadības pulsts LED indikatori

LED indikatori vadības pulstī parāda akumulatora uzlādes stāvokli un to, vai produktam radušās problēmas.

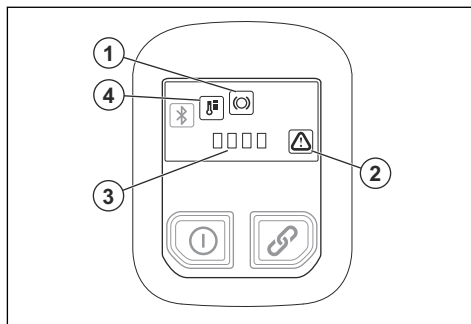

LED gaismas indikators	Stāvoklis	Cēlonis	Risinājums
1	Indikators mirgo.	Ir ieslēgta funkcija X-Halt.	Pagaidiet, līdz produkts atdziest un X-Halt funkcija tiek izslēgta.
	Deg indikators.	Nepieciešama apkope.	Vērsieties pilnvarotā Husqvarna servisa centrā.
2	Indikators mirgo.	Ir radusies akumulatora kļūda.	Pavelciet piedziņas mēlīti 1 reizi, lai atiestaftu kļūdas brīdinājumu. Ja kļūdas brīdinājums atkārtojas, veiciet pārbaudi ar citu akumulatoru.
		Īslaicīga kļūda	Pavelciet piedziņas mēlīti 1 reizi, lai atiestaftu kļūdas brīdinājumu. Ja problēma joprojām pastāv, sazinieties ar pilnvarotu Husqvarna apkopes dienestu.
		Vienlaikus nospiesta piedziņas mēlīte un ieslēgšanas/izslēgšanas poga.	Atlaidiet piedziņas mēlīti un atkal ieslēdziet produktu.
	Deg indikators.	Nepieciešama apkope.	Vērsieties pilnvarotā Husqvarna servisa centrā.
3	Mirgo visi 4 indikatori.	Produkts izmanto bezvadu aparātprogrammatūras atjaunināšanas funkciju "Firmware Over The Air" (FOTA).	Ļaujiet pabeigt FOTA atjauninājumu.
		Nepieciešama apkope.	Vērsieties pilnvarotā Husqvarna servisa centrā.
2 un 3	Indikators Nr. 2 un indikators Nr. 3 pirmais LED mirgo.	Akumulatora uzlādes līmenis ir zems.	Uzlādējiet akumulatoru.
2 un 4	Indikators Nr. 2 mirgo, un indikators Nr. 4 ir ieslēgts.	Temperatūras nobīde.	Produkts ir pārāk karsts vai auksts.

Pārvadāšana un uzglabāšana

- Transportēšanas laikā droši nostipriniet izstrādājumu, lai novērstu bojājumu un negadījumu rašanos.
- Pirms šā izstrādājuma transportēšanas vai uzglabāšanas noņemiet griezējasmeni.
- Glabājiet izstrādājumu norobežotā vietā, lai liegtu piekļuvi bērniem vai personām, kurām tas nav atļauts.
- Griezējasmeni jāuzglabā sausā un nesasalstošā vietā.
- Atvienojiet akumulatoru no izstrādājuma.
- Pirms montāžas pārbaudiet visus jaunus un lietotos asmeņus, vai nav konstatējami transportēšanas un uzglabāšanas laikā radušies bojājumi.

Akumulatora, akumulatoru lādētāja un ierīces utilizācija

Zemāk esošais simbols norāda, ka ierīce nav sadzīves atkritumi. Utilizējiet to elektrisko un elektronisko ierīču pārstrādes uzņēmumā. Tādējādi tiek samazināta kaitīgā ietekme uz vidi un cilvēkiem.

Plašāku informāciju vaicājiet pašvaldības iestādēm, sadzīves atkritumu apsaimniekotājam vai izplatītājam.



Piezīme: Simbols ir redzams uz ierīces vai ierīces iepakojuma.

Tehniskie dati

Tehniskie dati

Husqvarna K 540i		
Līdzstrāvas sprieguma maksimums/minimums, V	40/36	
Svars, kg/mārciņas	4,2/9,3	
Maks. griešanas dziļums, mm/collas	100/3,9	
Maks. asmens diametrs, mm/collas	267/10,5	
Maks. asmens biezums, mm/collas	Abrazīvie asmeņi	3,0/0,12
	Dimanta diski	1,6/0,06
Asmens kāts, apgr./min, bez slodzes	5500	
Asmens ūdens dzesēšana	Jā	
Nipeļa pievienošana	Tips "Gardena"	
Ieteicamais ūdens spiediens, bāri/psi	0,5–6/72,5–87,0	
Maksimālais ūdens spiediens, bāri/psi	6/87	
Vibrācijas līmeņi, a_{hveq}⁵		
10 collas, priekšā, m/s^2	3,7	
10 collas, aizmugurē, m/s^2	2,4	
Trokšņa emisija⁶		
L _{pA} , dB(A)	101,5	
L _{wA} , dB(A)	112,7	

Paziņojums par deklarētajiem trokšņa un vibrācijas rādītājiem

Šīs vērtības tika iegūtas laboratorijas tipa pārbaudes laikā saskaņā ar minēto direktīvu vai standartu prasībām un ir piemērotas salīdzinājumam ar citu tādu izstrādājumu deklarētajām vērtībām, kuri ir pārbaudīti, izmantojot tās pašas direktīvas vai standartus. Šīs deklarētās vērtības nav piemērotas izmantošanai riska

novērtēšanā, un atsevišķās darba vietās izmērītās vērtības var būt lielākas. Faktiskās iedarbības vērtības un atsevišķa lietotāja apdraudējuma risks ir unikāls katram gadījumam un var būt atkarīgs no veida, kā strādā attiecīgais lietotājs, kādam materiālam tiek izmantots izstrādājums, kā ar tā, cik liels ir iedarbības laiks vai kāds ir izstrādājuma un lietotāja fiziskais stāvoklis.

Iegulta savienojamība

Piezīme: Šī sadaļa ir attiecināma tikai uz produktiem, kuriem ir iegultās savienojamības funkcija.

⁵ Ekvivalents vibrāciju līmenis saskaņā ar standartu EN 60745-2-22 tiek aprēķināts kā laika sprīdi svērti kopīgie vibrācijas līmeņi. Iesnigtajiem datiem par vibrācijas līmeni ir $1 m/s^2$ nenoteiktība.

⁶ Trokšņa emisija tiek mērīta saskaņā ar EN 60745-2-22. Neprecizitāte attiecībā uz A klases skaņas jaudas līmeni K_{wA} ir 3 dB (A). Neprecizitāte attiecībā uz A klases skaņas spiediena līmeni K_{pA} ir 3 dB(A).

BLE tehnoloģijas radio spektrs	
Frekvenču joslas instrumentam, GHz	2,402–2,480
Maksimālā nodotā radiofrekvenču jauda, dBm/mW	4/2,5

Piederumi

Izstrādājumam apstiprinātie akumulatori

Akumulators	BLi200	BLi300
Tīps	Litija jonu	Litija jonu
Akumulatora kapacitāte, Ah	5,2	9,4
Nominālais spriegums, V	36	36
Svars, kg/mārc.	1,3/2,9	1,9/4,2

Izstrādājumam apstiprinātie akumulatora lādētāji

Akumulatora lādētājs	QC330	QC500
Elektroģīkla spriegums, V	100–240	100–240
Frekvence, Hz	50-60	50-60
Jauda, W	330	500

Putekļsūcējs (piederums)

Izmantojiet putekļsūcēju, lai pievienotu produktam putekļu savācēju.

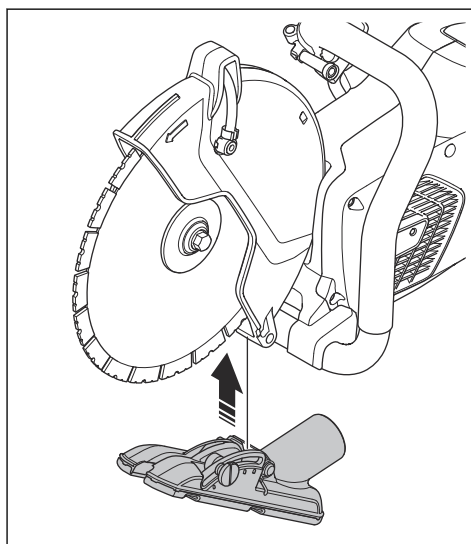

Atbilstības deklarācija

ES atbilstības deklarācija

Mēs, **Husqvarna AB**, SE-561 82 Huskvarna, Zviedrija,
tālr. +46-36-146500, ar pilnu atbildību apliecinām, ka šis
produkts:

Apraksts	Pārvietojama griešanas ierīce
Zīmols	Husqvarna
Tips/modelis	K 540i
Identifikācija	Ar sērijas numuriem no 2023 un turpmākiem sērijas numuriem

pilnībā atbilst šādām ES direktīvām un noteikumiem:

Direktīva/regula	Apraksts
2006/42/EC	"par mehānismiem"
2014/53/EU	"par radioiekārtām"
2011/65/EU	"par bīstamu vielu izmantošanas ierobežošanu"

un ir ievēroti tālāk norādītie saskaņotie standarti un/vai
tehniskās specifikācijas;

EN ISO 12100:2010

EN 60745-2-22:2011/A11:2013

EN 55014-1:2017

EN 55014-2:2015

ETSI EN 301 489-1 V2.2.3

ETSI EN 301 489-17 V3.2.4

ETSI EN 300 328 V2.2.2

EN IEC 63000:2018

Partille, 2023-04-12



Fredrik Sandinge

Izpētes un izstrādes nodaļas vadītājs, Betona
zāģēšanas un urbšanas aprīkojums

Husqvarna AB, Celniecības daļa

Atbildīgais par tehnisko dokumentāciju



Reģistrētās preču zīmes

Bluetooth® preču zīme un logotipi ir *Bluetooth SIG, inc.* reģistrētas preču zīmes, un Husqvarna tās izmanto atbilstoši licencei.

Содержание

Введение.....	104	Поиск и устранение неисправностей.....	135
Безопасность.....	107	Транспортировка, хранение и утилизация.....	137
Сборка.....	117	Технические данные.....	139
Эксплуатация.....	122	Принадлежности.....	140
Техническое обслуживание.....	131	Декларация о соответствии.....	142
Сервисное обслуживание.....	134	Зарегистрированные товарные знаки.....	143

Введение

Описание изделия

Электрорезчик представляет собой портативный ручной режущий инструмент. Изделие работает от аккумулятора.

Изделие подходит для мокрого и сухого бурения. См. разделы *Влажная резка на стр. 129* и *Сухая резка на стр. 130*.

Данное изделие имеет встроенные функции подключения. См. раздел *Встроенные функции подключения на стр. 107*.

Назначение

Изделие используется для резки твердых материалов, таких как бетон, каменная кладка,

камень и сталь. Запрещается использовать изделие для других видов работ. Изделие должно использоваться только опытными профессиональными операторами.

Мы постоянно совершенствуем свою продукцию с целью повысить вашу безопасность и эффективность во время работы. Для получения более подробной информации обратитесь к своему дилеру по обслуживанию.

Примечание: Эксплуатация данного изделия может быть ограничена государственным/местным законодательством.

Обзор изделия К 540i

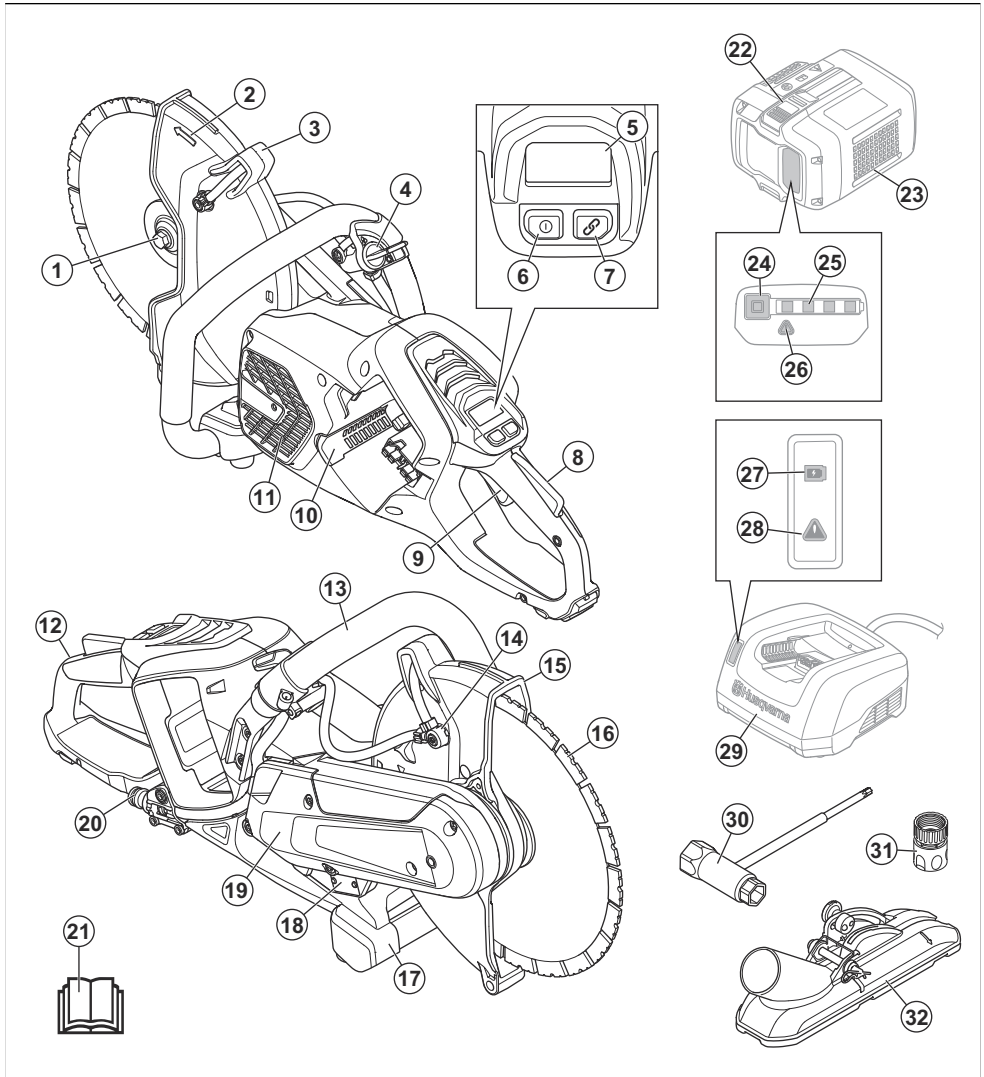

1. Фланец, посадочная втулка шпинделя
2. Направление вращения шпинделя
3. Рукоятка регулировки защитного кожуха диска
4. Водяной клапан
5. Панель управления
6. Кнопка включения/выключения
7. Кнопка включения/выключения дополнительного оборудования (не используется)
8. Предохранитель нажатия курка

9. Курок
10. Отсек для аккумулятора
11. Воздухозаборник электродвигателя
12. Задняя рукоятка
13. Передняя рукоятка
14. Водоструйное сопло
15. Защитный кожух лезвия
16. Режущий диск
17. Упорная стойка

18. Паспортная табличка
19. Кожух ремня
20. Соединение для подачи воды с фильтром
21. Руководство по эксплуатации
22. Кнопка извлечения аккумулятора
23. Аккумулятор (не входит в комплект)
24. Состояние аккумулятора
25. Индикатор уровня заряда
26. Предупреждающий индикатор
27. Индикатор уровня заряда
28. Предупреждающий индикатор
29. Зарядное устройство (не входит в комплект)
30. Комбинированный ключ
31. Штуцер подачи воды, GARDENA
32. Насадка для сбора пыли (не входит в комплект)

Символы на изделии



ПРЕДУПРЕЖДЕНИЕ. Изделие может представлять опасность и стать причиной тяжелой травмы или смерти оператора или окружающих. Соблюдайте осторожность и правила эксплуатации изделия.



Перед началом работы с изделием внимательно прочитайте руководство по эксплуатации и убедитесь, что понимаете приведенные здесь инструкции.



Используйте рекомендованный защитный шлем и средства защиты органов слуха, зрения и дыхания. См. *Средства индивидуальной защиты на стр. 114.*



При резке образуется пыль. При вдыхании пыль может нанести вред вашему здоровью. Используйте одобренные средства защиты органов дыхания. Всегда обеспечивайте надлежащую вентиляцию.



Искры от режущего диска могут привести к возгоранию топлива, дерева, одежды, сухой травы или других легковоспламеняющихся материалов.



ПРЕДУПРЕЖДЕНИЕ! Внезапная резкая отдача может стать причиной опасных травм. Прежде чем приступить к работе внимательно прочитайте инструкции. См. *Обратный удар на стр. 122.*



Убедитесь, что на режущем диске отсутствуют трещины или другие повреждения.



Запрещается использовать диски для циркулярной пилы.



Данное изделие отвечает требованиям соответствующих директив ЕС.



Данное изделие соответствует действующим директивам Великобритании.



Если изделие поддерживает технологию беспроводной связи Bluetooth®, на этикетке с названием изделия будет символ Bluetooth®.



Обозначения, касающиеся охраны окружающей среды. Запрещается утилизировать данное изделие и его упаковку в качестве бытовых отходов. Изделие необходимо передать в пункт переработки электрического и электронного оборудования.

Примечание: Другие символы/наклейки на изделии относятся к специальным требованиям сертификации на определенных рынках.

Паспортная табличка

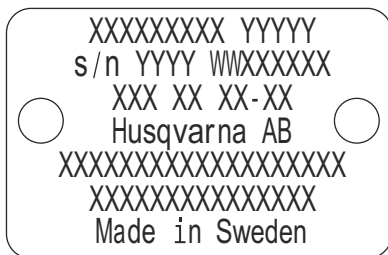

Строка 1: Марка, модель

Строка 2: Серийный № с датой производства: Год, неделя, порядковый №

Строка 3: Номер изделия

Строка 4: Производитель

Строка 5: n = номинальная частота вращения выходного вала, /min = обороты в минуту, \varnothing = диаметр диска, резьба болта шпинделя.

Строка 6: Максимальное и номинальное напряжение, d.c. = постоянный ток.

Строка 7: Страна изготовления

Встроенные функции подключения

Облачное решение для управления активами Husqvarna Fleet Services™ предоставляет менеджеру технического парка обзор всех продуктов, подключенных к сети через встроенные или дополнительно установленные датчики. Местоположение шлюза или смартфона можно использовать для указания местоположения подключенных изделий. Датчики записывают такие данные, как время работы, интервалы обслуживания и т. д. Для получения дополнительной информации об облачном решении по управлению активами Husqvarna Fleet Services™ скачайте приложение Husqvarna Fleet Services для iOS или Android по ссылке <https://apps.apple.com/se/app/husqvarna-fleet-services/id1334672726> или <https://play.google.com/store/apps/details?id=com.husqvarna.hfsmobile&hl=en>. Для получения дополнительных сведений обратитесь к торговому представителю Husqvarna.

Подключение некоторых типов этого изделия выполняется с помощью встроенного датчика Husqvarna Fleet Services™ с функцией Bluetooth Low Energy (BLE). Дополнительные сведения о его использовании см. в *Использование встроенных функций подключения к Husqvarna Fleet Services™ на стр. 126*. Дополнительную информацию о радиодиапазоне технологии BLE см. в разделе *Встроенные функции подключения на стр. 140*.

Повреждение изделия

Мы не несем ответственности за повреждение изделия в следующих случаях:

- ненадлежащий ремонт изделия;
- использование для ремонта изделия неоригинальных деталей или деталей, не одобренных производителем;
- использование неоригинальных дополнительных принадлежностей или принадлежностей, не одобренных производителем;
- ремонт изделия в неавторизованном сервисном центре или неквалифицированным специалистом.

Безопасность

Инструкции по технике безопасности

Предупреждения, предостережения и примечания используются для выделения особо важных пунктов руководства.



ПРЕДУПРЕЖДЕНИЕ:

Используется, когда несоблюдение инструкций руководства может привести к травмам или смерти оператора или находящихся рядом посторонних лиц.



ВНИМАНИЕ: Используется, когда несоблюдение инструкций руководства может привести к повреждению изделия, других материалов или прилегающей территории.

Примечание: Используется для предоставления дополнительных сведений о конкретной ситуации.

Общие меры предосторожности при работе с электроинструментом



ПРЕДУПРЕЖДЕНИЕ:

Внимательно прочитайте все

предупреждения и информацию о мерах безопасности. Несоблюдение предупреждений и инструкций по технике безопасности может привести к поражению электрическим током, пожару и/или тяжелым травмам.

Примечание: Сохраните все предупреждающие указания и инструкции для последующего обращения. Под словом "электроинструмент" в данном документе понимается электрический инструмент, работающий от сети (проводной) либо от аккумулятора (беспроводной).

Техника безопасности на рабочем месте

- **Рабочее место должно содержаться в чистоте и быть хорошо освещено.** Загромождения или отсутствие освещения могут стать причиной несчастных случаев.
- **Не пользуйтесь электроинструментами во взрывоопасной атмосфере, например, в присутствии легковоспламеняющихся жидкостей, газов или пыли.** Электроинструменты производят искры, которые могут зажечь пыль или пары топлива.

- Не позволяйте детям и посторонним наблюдателям приближаться к вам во время использования электроинструмента. Это может отвлечь ваше внимание и привести к потере управления.

Электрическая безопасность

- Штепсельная вилка электроинструмента должна соответствовать электрической розетке. Запрещается изменять конструкцию вилки. Не пользуйтесь никакими штепсельными переходниками при работе с заземленными электроинструментами. Отсутствие изменений в конструкции вилок и их соответствие розеткам снижает опасность поражения электрическим током.
- Избегайте контакта любых частей тела с заземленными поверхностями, такими как трубы, батареи отопления, кухонные плиты и холодильники. Заземление тела увеличивает риск поражения электрическим током.
- Не подвергайте электроинструмент воздействию воды или высокой влажности. Попадание воды внутрь электроинструмента увеличивает риск поражения электрическим током.
- Используйте шнур электроинструмента только по прямому назначению. Никогда не носите и не тяните электроинструмент за шнур и не дергайте за него, чтобы выключить инструмент из розетки. Держите шнур вдали от источников тепла, масла, острых углов или движущихся деталей. Эксплуатация поврежденного или запутанного шнура увеличивает риск поражения электрическим током.
- При работе с электроинструментом вне помещений используйте подходящий удлинитель для наружных работ. Применение шнура, предназначенного для уличного использования, снижает опасность поражения электрическим током.
- Если неизбежно требуется применение электроинструмента во влажной среде, используйте источник питания, защищенный устройством защитного отключения (УЗО). Использование УЗО снижает риск поражения электрическим током



ПРЕДУПРЕЖДЕНИЕ: Не мойте агрегат под напором, т.к. вода может попасть в электрическую систему или электромотор и привести к повреждению агрегата или короткому замыканию.

Личная безопасность

- При работе с электроинструментом будьте бдительны, следите за своими действиями и руководствуйтесь здравым смыслом. Не используйте электроинструмент, если вы устали или находитесь под воздействием наркотических

средств, алкоголя или лекарств. Малейшая невнимательность может обернуться серьезными травмами.

- **Пользуйтесь средствами индивидуальной защиты. Всегда носите защитные очки.** Специальные средства защиты, такие как респиратор, противоскользящая защитная обувь, каска или средства защиты органов слуха, существенно снижают риск получения травм.
- **Примите меры по предотвращению случайного включения электроинструмента. Перед подключением инструмента к источнику питания и/или блоку аккумуляторов, его подъемом или переноской убедитесь, что переключатель находится в выключенном положении (OFF).** Если Вы несете электроинструмент, держа палец на переключателе, или подключаете электроинструмент к электропитанию, когда переключатель включен, риск аварии повышается.
- **Уберите все гаечные и регулировочные ключи, прежде чем включать питание.** Ключ, оставленный на движущейся части электроинструмента, может стать причиной травмы.
- **Не вытягивайте руки с агрегатом слишком далеко. Всегда сохраняйте равновесие и устойчиво ставьте ноги.** Это позволит лучше контролировать электроинструмент в случае возникновения непредвиденной ситуации.
- **Надевайте соответствующую одежду. Не надевайте свободную одежду или украшения. Не допускайте попадания волос, одежды и перчаток в движущиеся части инструмента.** Свободная одежда, украшения или длинные волосы могут попасть в движущиеся части.
- **Если инструмент оборудован дополнительными устройствами для сбора и удаления пыли, убедитесь, что они подключены и используются надлежащим образом.** Такие устройства способствуют снижению опасностей, связанных с наличием пыли.
- **Не допускайте, чтобы чувство уверенности, приобретенное вследствие частого управления изделием, позволило вам забыть об опасностях и игнорировать принципы обеспечения безопасности.** Неосторожные действия могут привести к тяжелой травме за долю секунды.
- **Вибрации во время фактического использования электроинструмента могут отличаться от заявленного суммарного значения в зависимости от того, каким образом инструмент используется.** Операторы должны определять меры безопасности для собственной защиты, основываясь на оценке воздействия в конкретных условиях эксплуатации (с учетом всех частей рабочего цикла, таких как время отключения инструмента и время вращения на холостом ходу в дополнение к триггеру).

- **Держитесь на безопасном расстоянии от диска при работающем электромоторе.**

Эксплуатация и обслуживание электроинструмента

- **Не перегружайте электроинструмент. Убедитесь, что он предназначен для выполнения конкретной задачи.** Правильно подобранный электроинструмент лучше и надежнее справится с задачей, соответствующей его конструктивным характеристикам.
- **Не пользуйтесь электроинструментом, если его переключатель не работает.** Такой инструмент представляет опасность и подлежит обязательному ремонту.
- **Прежде чем производить какую-либо настройку электроинструмента, заменять его части или убирать его на хранение, отключите инструмент от источника питания и/или блока аккумуляторов.** Эти меры предосторожности позволяют исключить возможность случайного включения электроинструмента.
- **Храните неиспользуемые электроинструменты в недоступном для детей месте и не позволяйте работать с инструментом лицам, не ознакомленным с ним и с данными правилами техники безопасности.** Электроинструменты в руках неопытных пользователей являются источником опасности.
- **Поддерживайте электроинструменты в исправном состоянии. Регулярно проверяйте, не застревают ли движущиеся части и не смещаются ли они со своего нормального положения; все ли части исправны, а также другие условия, влияющие на работу электроинструмента. В случае обнаружения какой-либо неисправности устраните ее перед использованием инструмента.** Многие несчастные случаи возникают из-за недостаточного тщательного ухода за электроинструментами.
- **Поддерживайте остроту и чистоту режущих инструментов.** Исправные режущие инструменты с острыми режущими краями меньше подвержены поломкам и более просты в управлении.
- **Используйте электроинструменты, принадлежности, наконечники и т. д. в соответствии с данными инструкциями, принимая во внимание условия работы и специфику выполняемой задачи.** Применение электроинструмента не по назначению может создать опасные ситуации.
- **Рукоятки и поверхности захвата должны быть сухими и чистыми, без следов масла и смазки.** Скользкие рукоятки и поверхности захвата препятствуют безопасному обращению и управлению инструментом в непредвиденных ситуациях.
- **Внесение изменений в оригинальную конструкцию агрегата без разрешения**

производителя НЕ допускается. Используйте только оригинальные запасные части. Внесение неразрешенных изменений и/или использование нереконструированных принадлежностей может привести к тяжелой травме или даже смерти оператора или других лиц.

- **Убедитесь, что в месте выполнения работ нет кабелей или электрической проводки.**
- **Всегда проверяйте и отмечайте маршруты прокладки газовых труб.** Работа с инструментом вблизи газовых труб представляет большую опасность. При работе в местах с потенциальной возможностью воспламенения убедитесь, что инструмент не искрит. Не теряйте бдительности. Небрежность может привести к серьезным травмам или даже смерти.

Эксплуатация и обслуживание аккумуляторного инструмента

- **Выполняйте подзарядку только с помощью зарядного устройства, указанного производителем.** Зарядное устройство, подходящее для одного типа блока аккумуляторов, может создать опасность возгорания при использовании с блоком аккумуляторов другого типа.
- **Используйте электроинструмент только со специально предназначенными блоками аккумуляторов.** Использование других блоков аккумуляторов может создать опасность травмы или возгорания.
- **Когда блок аккумуляторов не используется, храните его вдали от других металлических предметов, таких как скрепки, монеты, ключи, гвозди, винты или прочие мелкие предметы, которые могут замкнуть клеммы аккумулятора.** Замыкание клемм аккумулятора может привести к ожогам или пожару.
- **При неправильном обращении из аккумулятора может вытечь жидкость; не допускайте контакта с вытекшей жидкостью.** При случайном прикосновении промойте место соприкосновения водой. При попадании жидкости в глаза обратитесь за медицинской помощью. Вытекшая из аккумулятора жидкость может привести к раздражению или ожогу.
- **Запрещается использовать блок аккумуляторов или инструмент, если они повреждены или модифицированы.** Поврежденные или подвергнутые модификации аккумуляторы могут работать неисправно, что приведет к возникновению пожара, взрыва или риску травм.
- **Не подвергайте блок аккумуляторов или инструмент воздействию огня или чрезмерно высоким температурам.** Воздействие огня или температуры выше 130°C / 265°F может привести к взрыву.
- **Точно следуйте всем инструкциям по зарядке и ни в коем случае не заряжайте блок аккумуляторов или инструмент при температуре,**

выходящей за пределы указанного в инструкциях диапазона. Ненадлежащая зарядка или зарядка при температуре выше или ниже указанного диапазона может привести к повреждению аккумулятора и повышенному риску пожара.

Сервисное обслуживание

- **Сервисное обслуживание электроинструмента должны выполнять квалифицированные специалисты по ремонту оборудования с использованием только идентичных запчастей.** Это гарантирует сохранность электроинструмента.
- **Никогда не выполняйте обслуживание поврежденных блоков аккумуляторов.** Обслуживание аккумуляторов должно выполняться только производителем или специалистами уполномоченных сервисных центров.

Меры предосторожности при использовании режущих дисков

- **Входящий в комплект кожух должен быть надежно закреплен на электроинструменте и в целях обеспечения максимальной безопасности установлен таким образом, чтобы в сторону оператора выступала минимальная часть диска.** Оператор и посторонние наблюдатели должны находиться в стороне от плоскости вращающегося диска. Кожух защищает оператора от осколков сломавшегося диска и случайного контакта с диском.
- **Электроинструмент следует использовать только с армированными или алмазными режущими дисками.** Даже если насадка подходит к электроинструменту по размеру, это еще не гарантирует безопасную работу.
- **Номинальная частота вращения насадки должна быть по крайней мере равна максимальной частоте вращения, указанной на электроинструменте.** Вращение насадки со скоростью, превышающей ее номинальную частоту вращения, может привести к ее поломке и разлетанию осколков.
- **Для различных типов работ следует использовать соответствующие диски.** Например, для шлифовки нельзя использовать боковую поверхность режущего диска. Абразивные режущие диски предназначены для шлифования периферией диска; боковое усилие, прикладываемое к таким дискам, может привести к их поломке.
- **Используйте только неповрежденные фланцы, диаметр которых соответствует выбранному диску.** Надлежащие фланцы обеспечивают поддержку диска, снижая вероятность его поломки.
- **Запрещается использовать изношенные армированные режущие диски от более крупных электроинструментов.** Режущие диски, предназначенные для более крупного электроинструмента, не выдерживают более высокой частоты вращения инструмента меньших размеров и могут лопнуть.
- **Внешний диаметр и толщина насадки должны соответствовать размеру электроинструмента.** При использовании насадок несоответствующего размера невозможно обеспечить надлежащую защиту и контроль.
- **Посадочное место дисков и фланцев должно устанавливаться на шпindel электроинструмента надлежащим образом.** Несоответствие посадочных отверстий дисков и фланцев креплению электроинструмента может привести к их разбалансировке, чрезмерной вибрации и потере управления.
- **Не используйте поврежденные диски.** Каждый раз перед использованием осматривайте режущие диски на наличие сколов и трещин. В случае падения электроинструмента или режущего диска проверьте его на наличие повреждений или замените неповрежденным режущим диском. После проверки и установки режущего диска встаньте вместе с посторонними наблюдателями в стороне от плоскости вращающегося диска и оставьте электроинструмент работать с максимальной скоростью без нагрузки в течение одной минуты. Поврежденный режущий диск обычно ломается за этот промежуток времени.
- **Пользуйтесь средствами индивидуальной защиты.** В зависимости от выполняемой работы используйте защитную маску или защитные очки. При необходимости надевайте респиратор, средства защиты органов слуха, перчатки и рабочий фартук, подходящие для защиты от мелких частиц обрабатываемого материала. Средства для защиты глаз должны обеспечивать защиту от разлетающихся частиц при выполнении различных работ. Респиратор не должен пропускать частицы пыли, образующейся во время работы. Продолжительное воздействие сильного шума может привести к потере слуха.
- **Посторонние лица должны находиться на безопасном расстоянии от рабочей области.** Лица, входящие в рабочую область, должны использовать средства индивидуальной защиты. Частицы обрабатываемого материала или осколки сломавшегося диска могут отлететь за пределы рабочей области и причинить травму.
- **Во время работы держите электроинструмент только за изолированную поверхность захвата, поскольку режущий инструмент может соприкоснуться со скрытой проводкой.** При контакте режущего инструмента с проводом, находящимся под напряжением, выступающие металлические части тоже окажутся под напряжением и могут поразить оператора электрическим током.

- Провод должен находиться в стороне от вращающейся насадки. Если вы потеряете контроль над инструментом, он может порезать или зацепить провод и потянуть вашу руку к вращающемуся диску.
- Никогда не опускайте электроинструмент до тех пор, пока насадка не остановится полностью. Вращающийся диск может коснуться поверхности и привести к потере контроля над электроинструментом.
- Не запускайте электроинструмент, когда несете его рядом с собой. При случайном контакте вращающаяся насадка может зацепиться за одежду и врезаться в тело.
- Регулярно очищайте вентиляционные отверстия электроинструмента. Вентилятор электродвигателя втягивает пыль в корпус, а большое скопление металлической пыли может привести к поражению электрическим током.
- Не используйте электроинструмент вблизи горючих материалов. Искры могут вызвать воспламенение таких материалов.
- Стойте таким образом, чтобы ваше тело не находилось на одной линии с вращающимся диском. В случае отдачи инструмент будет отброшен в сторону, противоположную направлению вращения диска.
- Будьте особенно осторожны при обработке углов, острых краев и пр. Старайтесь, чтобы насадка не отскакивала и не застревала. При обработке углов, острых краев и отскакивании существует вероятность застревания вращающейся насадки, что приведет к потере управления или отдаче.
- Не устанавливайте цепь пилы, диск для резбы по дереву, сегментированный алмазный диск с периферией более 10 мм или зубчатый пильный диск. Такие режущие диски вызывают частую отдачу или потерю управления.
- Избегайте заклинивания диска или чрезмерного давления на инструмент. Не пытайтесь сделать слишком глубокий разрез. Перенапряжение диска повышает нагрузку и его подверженность скручиванию или застреванию в резе, а также вероятность отдачи или поломки диска.
- В случае застревания диска или необходимости прервать резку выключите электроинструмент и держите его неподвижно до полной остановки диска. Не пытайтесь извлечь режущий диск из реза, пока он не остановится, т.к. это может привести к отдаче. Определите и устраните причину застревания диска.

Отдача и сопутствующие предупреждения

- Отдача — это мгновенная реакция на зажатие или застревание вращающегося диска. Зажатие или застревание приводит к резкой остановке диска, в результате чего неуправляемый электроинструмент отскакивает в сторону, противоположную направлению вращения диска.
- Например, в случае зажатия или застревания абразивного диска в обрабатываемом материале край диска может воткнуться в поверхность материала, что приведет к отскоку или выталкиванию диска. Диск может отскочить в сторону оператора или от него, в зависимости от направления вращения диска в момент прихвата. Абразивные диски в таком случае также могут сломаться.
- Отдача является результатом неправильного использования электроинструмента и/или нарушения порядка или условий работы, и исключить ее можно, принимая надлежащие меры предосторожности, которые представлены ниже.
- Крепко держите электроинструмент и расположите тело и руки таким образом, чтобы противодействовать усилиям отдачи. Всегда используйте вспомогательную рукоятку (при наличии) для максимального контроля над отдачей или реактивным крутящим моментом во время запуска. Оператор может управлять реактивным крутящим моментом или силой отдачи при условии соблюдения надлежащих мер предосторожности.
- Запрещается держать руки рядом с вращающейся насадкой. Насадка может отскочить на руку.
- Обеспечьте опору панелям и другим крупногабаритным материалам для снижения риска прихвата диска и отдачи. Крупногабаритные материалы могут провисать под собственным весом. Опоры необходимо размещать под материалом рядом с линией реза и рядом с краем материала с обеих сторон диска.
- Проявляйте особую осторожность при вырезании "окна" в существующей стене или других слепых зонах. Выступающий режущий диск может перерезать трубопроводы подачи газа или воды, электрическую проводку или предметы, которые могут вызвать отдачу.
- При неправильном или небрежном использовании бензорез может представлять собой источник повышенной опасности, что

Общие инструкции по технике безопасности



ПРЕДУПРЕЖДЕНИЕ: В обязательном порядке прочитайте следующие инструкции по технике безопасности, прежде чем приступать к эксплуатации изделия.

может привести к тяжелым травмам или смерти. Поэтому крайне важно внимательно прочитать и полностью понять инструкции настоящего руководства по эксплуатации. Помимо этого, перед эксплуатацией изделия рекомендуется провести инструктаж с демонстрацией для операторов.

- Не вносите изменения в данное изделие. Внесение изменений, не одобренных производителем, может привести к серьезным травмам или смерти.
- Не используйте изделие, если существует вероятность его модификации другими лицами.
- Используйте только оригинальные принадлежности и запасные части. Использование принадлежностей и запасных частей, не одобренных производителем, может привести к серьезным травмам или смерти.
- Содержите изделие в чистоте. Следите за тем, чтобы знаки и наклейки были легко читаемыми.
- Ни в коем случае не допускайте к работе с изделием детей и взрослых, не имеющих соответствующей подготовки.
- Не разрешайте пользоваться изделием людям, которые не изучили и не поняли содержание данного руководства по эксплуатации.
- К работе с изделием допускаются только лица, имеющие соответствующее разрешение.
- Безопасное расстояние от бензореза составляет 15 м / 50 футов. Убедитесь, что в рабочей зоне нет животных и посторонних лиц.
- Во время работы данное изделие создает электромагнитное поле. В определенных обстоятельствах это поле может создавать помехи для пассивных и активных медицинских имплантатов. В целях снижения риска тяжелой или смертельной травмы лицам с медицинскими имплантатами рекомендуется проконсультироваться с врачом и изготовителем имплантатов, прежде чем приступать к эксплуатации данного изделия.
- Информация, приведенная в настоящем руководстве по эксплуатации, не подменяет собой знания и практический опыт специалиста. Если в какой-либо ситуации вы почувствуете себя неуверенно, прекратите работу и обратитесь за советом к специалисту. Обратитесь к своему дилеру по обслуживанию. Ни в коем случае не принимайтесь за работы, в которых вы чувствуете недостаточность своей квалификации!

Техника безопасности при работе с аккумулятором



ПРЕДУПРЕЖДЕНИЕ: В обязательном порядке прочитайте следующие инструкции по технике

безопасности, прежде чем приступать к эксплуатации изделия.



ПРЕДУПРЕЖДЕНИЕ:

Поврежденный аккумулятор может привести к взрыву и стать причиной травм. При наличии деформаций или повреждений на аккумуляторе обратитесь в официальный сервисный центр Husqvarna.

- Используйте с данным изделием только рекомендуемые нами аккумуляторы Husqvarna BLi. Для аккумуляторов используется программное обеспечение с криптографической защитой.
- Используйте с данным изделием только оригинальные аккумуляторы. При замене на аккумуляторы неправильного типа существует опасность взрыва. Для получения дополнительных сведений обратитесь к официальному дилеру.
- Используйте перезаряжаемые аккумуляторы Husqvarna BLi только с теми изделиями Husqvarna, для которых они предназначены. Во избежание травм запрещается использовать аккумулятор в качестве источника питания для других устройств.
- Риск поражения электрическим током. Не допускайте контакта клемм аккумулятора с ключами, винтами или другими металлическими предметами. Это может привести к короткому замыканию аккумулятора.
- При возникновении утечки из аккумулятора не допускайте попадания жидкости на кожу, одежду или изделие. При контакте с жидкостью промойте затронутый участок большим количеством воды и обратитесь за медицинской помощью.
- Находясь рядом с аккумулятором, надевайте защитные очки. При попадании жидкости в глаза нельзя их тереть. Необходимо промывать глаза водой на протяжении как минимум 15 минут. Обратитесь за медицинской помощью.
- Не используйте одноразовые (неперезаряжаемые) аккумуляторы.
- Не вносите изменения в аккумулятор.
- Не размещайте посторонние предметы на воздухозаборниках аккумулятора.
- Аккумулятор не должен подвергаться воздействию солнечного света, тепла или открытого пламени. Аккумулятор может вызвать взрыв, став причиной ожогов, в том числе химических.
- Защищайте аккумулятор от дождя и сырости.
- Не подвергайте аккумулятор воздействию микроволн и высокого давления.
- Не пытайтесь разбирать или ломать аккумулятор.

- Используйте аккумулятор только при температуре окружающей среды в пределах от -10 до 40 °C (14–104 °F).
- Очистка аккумулятора или зарядного устройства водой запрещена. См. *Очистка аккумулятора и зарядного устройства на стр. 133*.
- Не используйте аккумуляторы, если они повреждены или работают неправильно.
- Храните аккумуляторы вдали от металлических предметов, таких как гвозди, винты или ювелирные изделия.
- Храните аккумулятор в недоступном для детей месте.
- Правильно закрепите аккумулятор. Неправильная установка может привести к короткому замыканию аккумулятора.
- Заряжайте аккумулятор только при температуре окружающей среды от 5 до 40 °C (41–104 °F). Используйте зарядное устройство в условиях хорошей вентиляции, отсутствия влаги и пыли.
- Не вставляйте посторонние предметы в воздухозаборники зарядного устройства.
- Не подсоединяйте клеммы зарядного устройства к металлическим предметам, так как это может привести к короткому замыканию зарядного устройства.
- Не заряжайте перезаряжаемые аккумуляторы в зарядном устройстве и не используйте их в изделии.
- Используйте одобренные сетевые розетки, которые находятся в исправном состоянии.

Техника безопасности при работе с зарядным устройством для аккумулятора



ПРЕДУПРЕЖДЕНИЕ:

Внимательно прочитайте все предупреждения и информацию о мерах безопасности. Несоблюдение предупреждений и инструкций по технике безопасности может привести к поражению электрическим током, возгоранию и/или тяжелым травмам.

- Риск поражения электрическим током или короткого замыкания в случае несоблюдения инструкций по технике безопасности.
- Используйте только то зарядное устройство, которое входит в комплект поставки изделия. Используйте только зарядные устройства QC Husqvarna для зарядки сменных аккумуляторов Husqvarna.
- Не пытайтесь разбирать зарядное устройство.
- Не используйте зарядное устройство, если оно повреждено или работает неправильно.
- Не поднимайте зарядное устройство за шнур питания. Для отсоединения зарядного устройства от сетевой розетки потяните за вилку. Не тяните за шнур питания.
- Шнуры и удлинители не должны контактировать с водой, маслом и острыми краями. Убедитесь, что шнур не застрял в двери, заборе и т.д.
- Запрещается использовать зарядное устройство вблизи легковоспламеняющихся материалов и материалов, которые вызывают коррозию. Ничем не накрывайте зарядное устройство. В случае появления дыма или огня извлеките вилку зарядного устройства из розетки.
- Заряжайте аккумулятор только в хорошо проветриваемом помещении вдали от солнечных лучей. Запрещается заряжать аккумулятор вне помещения. Запрещается заряжать аккумулятор в условиях высокой влажности.



ПРЕДУПРЕЖДЕНИЕ:

Внимательно прочитайте все предупреждения и информацию о мерах безопасности. Несоблюдение предупреждений и инструкций по технике безопасности может привести к поражению электрическим током, возгоранию и/или тяжелым травмам.

- Запрещается резать материалы, содержащие асбест.
- При сухой резке обеспечьте надлежащий сбор пыли.
- Информация, приведенная в настоящем руководстве, не подменяет собой знания и практический опыт специалиста. Если конкретная ситуация не вызывает у вас чувства безопасности, выключите изделие. Запрещается использовать изделие в незнакомой ситуации.
- Обратитесь к своему дилеру по обслуживанию или к Husqvarna, если у вас есть вопросы по эксплуатации изделия. Мы можем предоставить вам информацию о том, как безопасно работать с изделием для достижения оптимальных результатов.
- Не используйте изделие, аккумулятор и зарядное устройство, если они повреждены или работают неправильно.
- Не прикасайтесь к вращающемуся режущему диску. Это может привести к тяжелым травмам или смерти.
- Не используйте изделие в плохих погодных условиях, таких как густой туман или дождь, порывистый ветер или сильный холод. Плохая погода несет с собой дополнительные риски, такие как гололед.
- Запрещается запускать инструмент, пока все крышки и кожухи не будут правильно установлены.

- Осмотритесь вокруг. Убедитесь, что посторонние люди или животные не могут оказаться в зоне действия режущего оборудования или повлиять на управление изделием.
- Не позволяйте детям находиться рядом с изделием или пользоваться им. Изделие легко запускается. Из-за этого возникает риск получения тяжелых травм.
- Извлекайте аккумулятор, если вы оставляете изделие без присмотра. Извлекайте аккумулятор, если изделие не планируется использовать длительное время.
- Для полного контроля над изделием необходимо занять устойчивое положение. Запрещается использовать изделие, стоя на лестнице. Запрещается использовать изделие, если вы находитесь в неустойчивом положении.
- Поднимать работающее изделие выше уровня плеч запрещается.
- Убедитесь, что вы можете двигаться безопасно. Проверьте рабочую зону на наличие посторонних предметов.
- Длительное воздействие вибрации может привести к нарушению кровообращения или расстройствам нервной системы у людей с нарушенным кровообращением. В случае появления симптомов чрезмерного воздействия вибрации следует обратиться к врачу. К таким симптомам относятся онемение, потеря чувствительности, ощущение щекотки и покалывания, боли, потеря силы или слабость, изменение цвета или состояния кожи. Как правило, подобные симптомы проявляются в пальцах, кистях или запястьях. Эти симптомы усиливаются при низких температурах.
- Невозможно описать все возможные ситуации, которые могут возникнуть при эксплуатации изделия. Всегда соблюдайте осторожность и руководствуйтесь здравым смыслом.

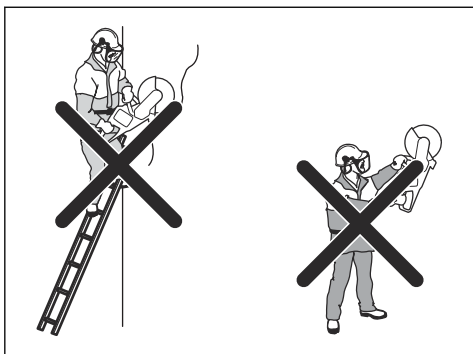

- При невнимательном обращении с инструментом повышается риск отдачи.



- Запрещается держать изделие только одной рукой. Безопасное управление изделием только одной рукой невозможно.
- Не используйте изделие в ситуациях, когда вы не можете получить помощь при возникновении несчастного случая.

- **Примечание:** После использования инструмента необходимо сразу приподнять защитные наушники, как только резка закончена, чтобы можно было услышать звуки и предупреждающие команды.

Средства индивидуальной защиты



ПРЕДУПРЕЖДЕНИЕ: В обязательном порядке прочитайте следующие инструкции по технике безопасности, прежде чем приступить к эксплуатации изделия.

- При работе необходимо всегда использовать рекомендованные средства индивидуальной защиты. Средства индивидуальной защиты не могут полностью исключить риск получения травмы, но при несчастном случае они снижают тяжесть травмы. За помощью в выборе продукции обращайтесь к своему дилеру по обслуживанию.
- Используйте рекомендованный защитный шлем.
- Всегда пользуйтесь защитными наушниками. Продолжительное воздействие шума может повлечь неизлечимое ухудшение слуха. При использовании средств защиты слуха обращайте внимание на предупреждающие сигналы или крики. Снимите наушники сразу после остановки двигателя.
- Используйте одобренные средства защиты органов зрения, чтобы снизить риск получения травмы от отлетающих предметов. При использовании защитной маски следует также надевать апробированные защитные очки. Под апробированными защитными очками подразумеваются очки, отвечающие нормативам ANSI Z87.1 для США или EN 166 для стран

ЕС. Маска должна соответствовать стандарту EN 1731.

- Используйте прочные перчатки.
- Используйте одобренные средства защиты органов дыхания. Работа режущих, шлифовальных, бурильных, измельчающих и формующих агрегатов сопровождается образованием пыли и испарений, содержащих опасные химические вещества. Определите характер материала, подлежащего обработке, и используйте соответствующий респиратор.
- Используйте плотно прилегающую, прочную и удобную одежду, не стесняющую свободу движений. При резке образуются искры, которые могут привести к возгоранию одежды. Husqvarna рекомендует использовать одежду из огнестойкого хлопка или плотной хлопчатобумажной ткани. Не надевайте одежду, изготовленную из таких материалов, как нейлон, полиэфирные волокна или искусственный шелк. При возгорании такие материалы плавятся и прилипают к коже. Не носите шорты.
- Надевайте обувь со стальным носком и нескользкой подошвой.
- Обязательно имейте при себе аптечку первой медицинской помощи.



- Режущий диск может быть источником искр. Обязательно имейте при себе средство пожаротушения.

Защитные устройства на изделии



ПРЕДУПРЕЖДЕНИЕ: в обязательном порядке прочитайте следующие инструкции по технике безопасности, прежде чем приступить к эксплуатации изделия.

- Не используйте изделие, если защитные устройства повреждены или работают неправильно.
- Регулярно выполняйте проверку защитных устройств. Если защитные устройства повреждены или работают неправильно, обратитесь в авторизованный сервисный центр Husqvarna.
- Не вносите никаких изменений в защитные устройства.

- Запрещается использовать изделие с поврежденными или отсутствующими защитными панелями, защитными кожухами, устройствами аварийного отключения и прочими защитными устройствами.

Функции панели управления

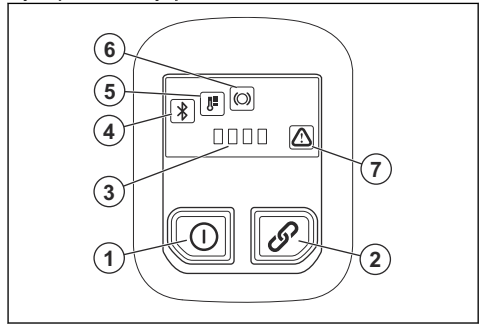

1. Кнопка включения/выключения.
2. Кнопка включения/выключения дополнительного оборудования (не используется).
3. Индикатор состояния аккумулятора.
4. Bluetooth®. См. *Беспроводная технология Bluetooth®* на стр. 126.
5. Предупреждающий индикатор температуры, высокой или низкой. См. *Светодиодные индикаторы на панели управления* на стр. 136.
6. Предупреждение X-Halt. См. *Поиск и устранение неисправностей* на стр. 135
7. Ошибка/предупреждающий индикатор. См. *Поиск и устранение неисправностей* на стр. 135.

Проверка панели управления

1. Нажмите и удерживайте кнопку включения/выключения, пока не загорится светодиод. См. *Запуск изделия* на стр. 130.
2. Нажмите и удерживайте кнопку включения/выключения, пока не погаснет светодиод.

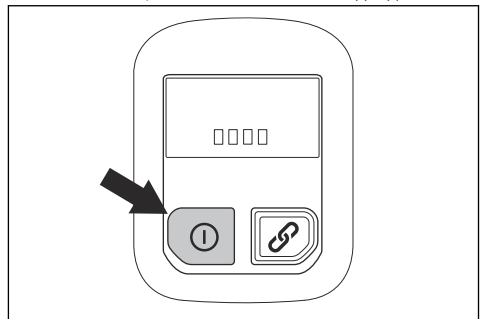

Стопор переключателя

Стопор переключателя предназначен для того, чтобы избежать непреднамеренного включения. При охвате ручки рукой и нажатии на стопор переключателя (А) переключатель (В) разблокируется. Когда вы отпускаете ручку, стопор переключателя и сам переключатель возвращаются в исходное положение.

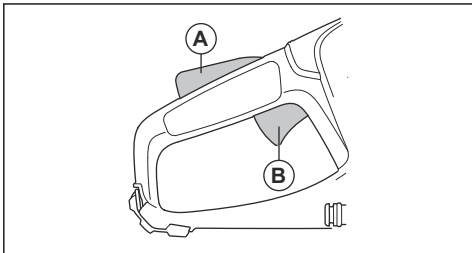

Функция автоматической остановки

Изделие оснащено функцией автоматической остановки, которая останавливает его, если изделие не используется в течение 3 минут.

Защитный кожух лезвия



ПРЕДУПРЕЖДЕНИЕ: Перед запуском изделия проверьте правильность крепления защитного кожуха диска. Запрещается использовать изделие, если защитный кожух диска отсутствует, поврежден или имеет трещины.

Защитный кожух устанавливается над режущим диском. Защитный кожух диска предотвращает травмы, если части диска или фрагменты срезанного материала выбрасываются в направлении оператора.

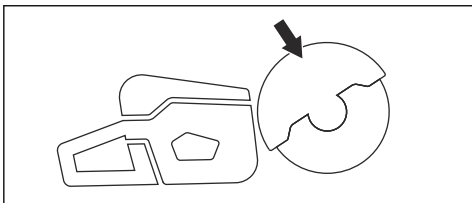

Проверка диска и кожуха диска



ПРЕДУПРЕЖДЕНИЕ: Поврежденный режущий диск может стать причиной травм.

1. Убедитесь в отсутствии повреждений на диске и правильности его установки.

2. Убедитесь, что на кожухе диска отсутствуют трещины и повреждения.
3. В случае повреждения кожуха диска замените его.

Техника безопасности в отношении вибрации



ПРЕДУПРЕЖДЕНИЕ: В обязательном порядке прочитайте следующие инструкции по технике безопасности, прежде чем приступить к эксплуатации изделия.

- Во время работы вибрация изделия передается оператору. Регулярная и частая эксплуатация изделия может быть опасна для здоровья оператора и повышать степень тяжести травм. Существует опасность травмирования пальцев, рук, запястий, плеч и других частей тела, а также поврежденной нервной окончатий и кровеносных сосудов. Травмы могут вызывать слабость и/или быть хроническими, с течением времени может повышаться степень их тяжести. К возможным травмам относятся нарушения кровообращения, нервной системы, повреждения суставов и других частей тела.
- Симптомы могут проявляться во время эксплуатации изделия или в другое время. При продолжении эксплуатации изделия проявившиеся симптомы могут усилиться или стать постоянными. При возникновении приведенных ниже или иных симптомов обратитесь за медицинской помощью:
 - Онемение, потеря чувствительности, ощущение щекотки и покалывания, боль, в том числе пульсирующая, жжение, скованность движений, неповоротливость, упадок сил, изменения цвета или состояния кожных покровов.
- Симптомы могут сильнее проявляться при низких температурах. При работе с изделием в условиях низких температур надевайте теплую одежду и держите руки в тепле и сухими.
- Выполняйте техническое обслуживание и используйте изделие в соответствии с инструкциями в руководстве по эксплуатации, чтобы поддерживать допустимый уровень вибрации.
- Дайте изделию выполнить работу. Не давите на изделие. Слегка удерживайте изделие за рукоятки, так чтобы вы могли контролировать изделие и обеспечивать его безопасную эксплуатацию.
- Держитесь руками только за рукоятки. Держите остальные части тела на безопасном расстоянии от изделия.
- Немедленно остановите изделие в случае резкого возникновения сильных вибраций. Не

продолжайте работу до тех пор, пока не будет устранена причина усиления вибрации.

- При резке гранита или твердого бетона воздействие вибрации на изделие выше, чем при резке мягкого бетона. Тупое, неисправное, несоответствующее или неправильно заточенное режущее оборудование увеличивает уровень вибрации

Инструкции по технике безопасности во время технического обслуживания



ПРЕДУПРЕЖДЕНИЕ: В обязательном порядке прочитайте следующие инструкции по технике безопасности, прежде чем приступать к техобслуживанию изделия.

- Перед сборкой изделия, проведением техобслуживания или иных проверок извлекайте из него аккумулятор.
- Оператор может выполнять только те работы по техническому и сервисному обслуживанию,

которые описаны в данном руководстве по эксплуатации. Для проведения более сложных работ по техническому и сервисному обслуживанию обращайтесь к своему дилеру по обслуживанию.

- Очистка аккумулятора или зарядного устройства водой запрещена. Использование сильного моющего средства может повредить пластмассу.
- При невыполнении работ по техобслуживанию срок службы изделия сокращается, а риск возникновения несчастных случаев увеличивается.
- Для выполнения любых работ по сервисному обслуживанию и ремонту, особенно защитных приспособлений изделия, необходимо пройти специальное обучение. Если после выполнения обслуживания при проведении проверок были выявлены неисправности, обратитесь к своему дилеру по обслуживанию. Мы гарантируем, что ремонт и обслуживание вашего изделия будут выполнять квалифицированные профессионалы.
- Пользуйтесь только оригинальными запасными частями.

Сборка

Режущие диски



ПРЕДУПРЕЖДЕНИЕ: Во время сборки изделия обязательно используйте защитные перчатки.



ПРЕДУПРЕЖДЕНИЕ: Поломка режущего диска может стать причиной тяжелых травм оператора.



ПРЕДУПРЕЖДЕНИЕ: Перед использованием и сразу после удара о непредусмотренный предмет осмотрите режущий диск на предмет трещин, отломившихся частей, деформации или разбалансировки. Не используйте поврежденные режущие диски. После проверки и установки режущего диска расположите себя и сторонних наблюдателей в стороне от плоскости вращающегося диска, затем в течение одной минуты запустите инструмент на максимальной скорости без нагрузки.



ПРЕДУПРЕЖДЕНИЕ: Производитель режущих дисков предоставляет предупреждения и рекомендации по эксплуатации и правильному техническому

обслуживанию режущих дисков. Эти предупреждения поставляются в комплекте с режущими дисками. Ознакомьтесь с инструкциями, входящими в комплект поставки режущего диска, и следуйте им.

Вибрация режущего диска



ВНИМАНИЕ: Не прилагайте слишком больших усилий к изделию. В противном случае режущий диск может сильно нагреться, согнуться и вызвать вибрации. Используйте изделие с меньшим усилием. Если вибрация не исчезла, замените режущий диск.

Подходящие режущие диски



ВНИМАНИЕ: Используйте режущие диски, которые рекомендованы Husqvarna для K 540i и подходят для обрабатываемого материала. Рекомендуемые режущие диски снижают риск получения серьезных травм и повышают эффективность резки и функции X-Halt. При использовании обычных высокоскоростных режущих дисков производительность и качество резки ухудшатся.



ПРЕДУПРЕЖДЕНИЕ:

Используйте только алмазные и абразивные диски для бетона и металла. Не используйте зубчатые диски, например, для дерева или диски с твердосплавными напайками. В этом случае повышается риск отдачи, и твердосплавные напайки могут отлететь на высокой скорости. Это может привести к травмам или смерти.



ПРЕДУПРЕЖДЕНИЕ: Никогда не используйте режущий диск для материала, для которого он не предназначен.



ПРЕДУПРЕЖДЕНИЕ:

Используйте только режущие диски, соответствующие действующим национальным или региональным стандартам, например, EN12413, ANSI B7.1. или EN13236.



ПРЕДУПРЕЖДЕНИЕ:

Запрещается использовать режущий диск с номинальной частотой вращения ниже, чем у изделия. Номинальная частота вращения режущего диска указана на режущем диске, а номинальная частота вращения вала изделия — на паспортной табличке.

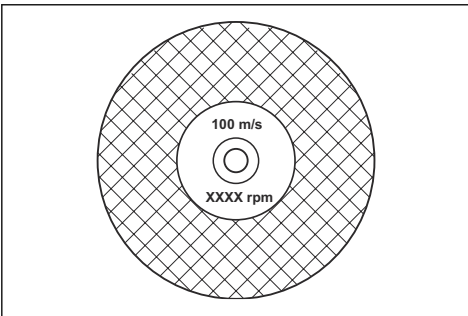

Примечание: Многие режущие диски, которые можно установить на данное изделие, предназначены для стационарных пил. Значение номинальной частоты вращения таких режущих дисков слишком низкое для данного изделия.



ПРЕДУПРЕЖДЕНИЕ:

Запрещается использовать режущие диски, толщина которых превышает

максимально допустимую. См.
Технические данные на стр. 139.

- Режущие диски для данного изделия поставляются в двух основных исполнениях: абразивные с полимерной связкой и алмазные.

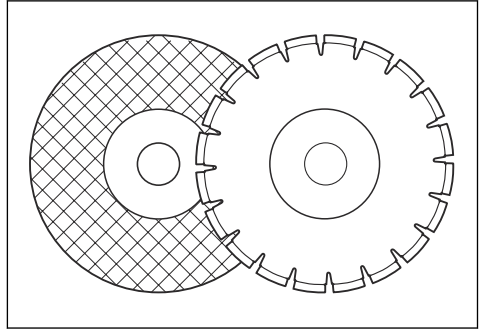

- Убедитесь, что размер центрального отверстия режущего диска соответствует размеру посадочной втулки.

Абразивные диски



ПРЕДУПРЕЖДЕНИЕ:

Не используйте воду при выполнении работ с использованием абразивных дисков. Вода или влага снижают прочность абразивного диска и повышают риск его поломки.



ВНИМАНИЕ:

Во время резки с помощью абразивного диска не допускается применение насадки для сбора пыли. Использование абразивного диска приводит к возникновению ненормального износа насадки для сбора пыли.



ПРЕДУПРЕЖДЕНИЕ:

Тип абразивного диска должен соответствовать типу материала.

- Запрещается использовать колеса от более крупных электроинструментов. Колеса, предназначенные для более крупного электроинструмента, не выдерживают более высокой скорости инструмента меньших размеров и могут ломаться.
- Режущий материал на абразивных дисках склеен с натуральным материалом с содержанием гравийного связующего агента. Диски, изготовленные из ткани или волокон, имеют более высокую прочность. Этот тип лезвия не ломается, когда лезвие трескается или повреждается во время работы.

- Производительность режущего диска определяется размером абразивного зерна, а также типом и жесткостью связующего агента.

Проверка абразивного режущего диска на клеевой основе

- Убедитесь в отсутствии трещин или повреждений на режущем диске.

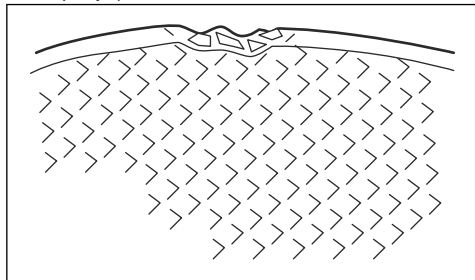

- Подвесьте режущий диск на палец и слегка ударьте отверткой по режущему диску. Если вы не слышите чистый звук, режущий диск поврежден.

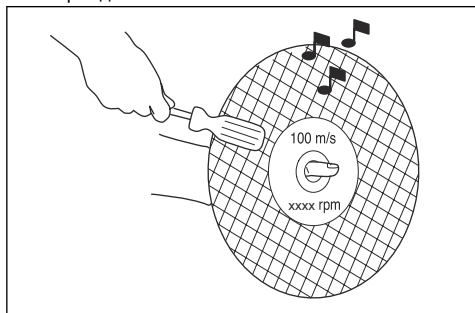

Алмазные режущие диски



ПРЕДУПРЕЖДЕНИЕ: При использовании алмазные диски сильно нагреваются. Перегрев алмазного диска приводит к низкой производительности, повреждению диска и представляет угрозу безопасности.



ПРЕДУПРЕЖДЕНИЕ: Запрещается использовать алмазные диски для резки пластмассовых материалов. Горячий алмазный диск может расплавить пластмассу, что может привести к обратному удару.

- Алмазные режущие диски состоят из стального сердечника с сегментами, выполненными из промышленных алмазов.

- Алмазные режущие диски используются для резки кирпичной кладки, бетона с арматурой и камня.
- Убедитесь, что алмазный режущий диск вращается в направлении, указанном стрелками на нем.

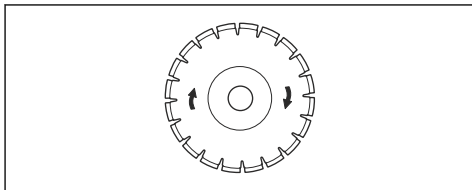

- Всегда пользуйтесь только заточенным режущим алмазным диском.
- Алмазные диски могут затупиться при неправильном давлении подачи или при резке таких материалов, как железобетон высокой твердости. При использовании затупившегося алмазного диска он сильно нагревается, что может привести к ослаблению алмазных сегментов.

Заточка режущего диска

Примечание: Для достижения наилучших результатов резки используйте острый режущий диск.

- Заточка режущих дисков выполняется резкой мягкого абразивного материала, например, песчаника или кирпича.

Алмазный режущий диск — требования



ПРЕДУПРЕЖДЕНИЕ: Алмазный сегмент (T1) должен быть шире сердечника (T2). Это позволит предотвратить застревание диска в резе и отдачи.

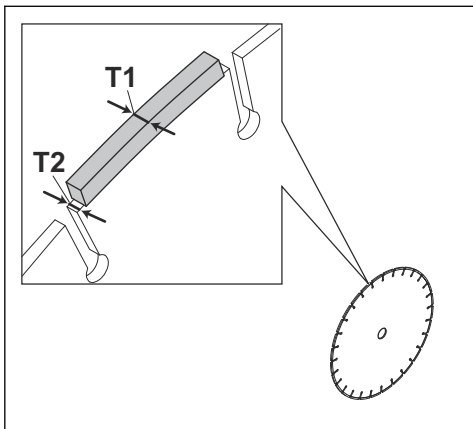

ПРЕДУПРЕЖДЕНИЕ: Не используйте алмазные диски с положительным углом наклона.

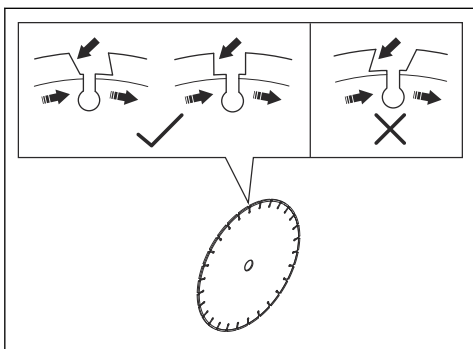

ПРЕДУПРЕЖДЕНИЕ: Не используйте алмазные диски, у которых зазор между сегментами превышает 10 мм (A).

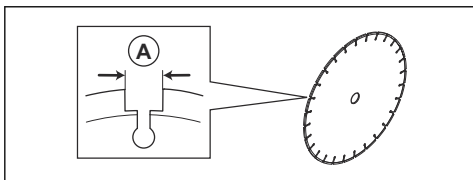

ПРЕДУПРЕЖДЕНИЕ: Не используйте алмазные диски, толщина которых превышает максимально допустимую, см. раздел *Технические данные* на стр. 139.



ПРЕДУПРЕЖДЕНИЕ: В определенных рабочих условиях или при использовании изношенных дисков возможен чрезмерный износ боковой стороны сегментов. Замените диск, прежде чем он будет изношен полностью.

Алмазные режущие диски для влажной резки



ПРЕДУПРЕЖДЕНИЕ: Всегда используйте фланец, подходящий по размеру для текущего диска. Не используйте поврежденные фланцы диска.

Во время работы трение приводит к сильному нагреву алмазного режущего диска. При перегреве алмазного диска снижается натяжение диска или возникает растрескивание сердечника.

Дайте алмазному режущему диску остыть, прежде чем касаться его.

- Алмазные режущие диски для влажной резки должны использоваться с водой для охлаждения сердечника и алмазных сегментов во время резки. Алмазные режущие диски для влажной резки не могут использоваться в сухом состоянии.
- Если алмазные режущие диски для влажной резки используются без воды, они могут перегреваться. Это приводит к снижению производительности, повреждению диска и представляет угрозу для безопасности.

Алмазные режущие диски для сухой резки

- При использовании алмазных дисков для сухой резки необходимо обеспечить достаточный поток воздуха вокруг режущего диска для снижения температуры. По этой причине алмазные диски для сухой резки рекомендуется использовать только в прерывистом режиме работы. Через несколько секунд работы необходимо дать алмазному диску свободно вращаться в стороне от разреза. Это позволяет потоку воздуха вокруг диска понизить температуру алмазного диска.

Зубчатые диски



ПРЕДУПРЕЖДЕНИЕ: Ни в коем случае не устанавливайте на машину пильные диски, например, для дерева, фрезы, диски с твердосплавными напайками и пр. Установка таких дисков значительно увеличивает вероятность отдачи, а также отделения и разлета сегментов на высокой скорости. Небрежность может привести к тяжелым травмам или даже смерти.



ПРЕДУПРЕЖДЕНИЕ:

Государственные нормы предписывают применять другой тип защиты при использовании дисков с твердосплавными напайками — т.н. круговую защиту. Резчики, описываемые в настоящем документе, используют алмазные диски и имеют систему защиты, которая не обеспечивает той степени безопасности, которую имеют агрегаты с дисками для резки дерева.

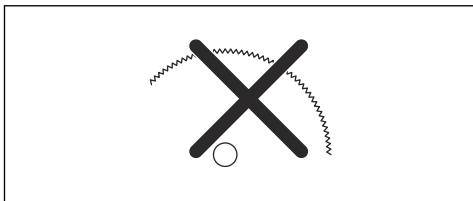

Использование на данном резчике дисков с твердосплавными напайками является нарушением правил техники безопасности.

Husqvarna подтверждает, что в случае неотложности обстоятельств и опасности работ, выполняемых во время тушения пожаров и проведения спасательных операций, высококвалифицированные специалисты силовых структур по государственной безопасности, а также пожарные могут использовать этот резчик с установленными на нем дисками с твердосплавными напайками в определенных аварийных ситуациях, поскольку такие диски позволяют разрезать множество разнотипных преград и материалов при отсутствии времени на замену дисков или подвоз других резчиков. При использовании этого резчика необходимо все время помнить о том, что диски с твердосплавными напайками в случае ненадлежащего использования более подвержены отдаче, чем алмазные диски. Кроме того, диски с твердосплавными напайками могут выбрасывать фрагменты разрезаемого материала.

Поэтому резчик с установленным на нем дисками с твердосплавными напайками разрешается использовать только высококвалифицированным специалистам силовых структур государственной безопасности, которые осознают риски, связанные с таким применением агрегата, и только в тех неотложных обстоятельствах, когда другие инструменты оказываются неэффективными и непродуктивными для тушения пожара или проведения спасательной операции. При выполнении работ, не связанных со спасением жизни, запрещено использовать для резки дерева резчик с установленным на нем дисками с твердосплавными напайками.

Проверка шпинделя и фланцевых шайб



ПРЕДУПРЕЖДЕНИЕ:

Используйте только фланцевые шайбы Husqvarna с минимальным диаметром 76 мм (2,6 дюйма).



ПРЕДУПРЕЖДЕНИЕ:

Запрещается использовать поврежденные, изношенные или грязные фланцевые шайбы. Используйте фланцевые шайбы только одного размера. Использование неподходящих фланцевых шайб может привести к повреждению или ослаблению режущего диска.

Осмотрите шпиндель и фланцевые шайбы при замене режущего диска.

1. Убедитесь, что резьба шпинделя не повреждена. Замените поврежденные детали.

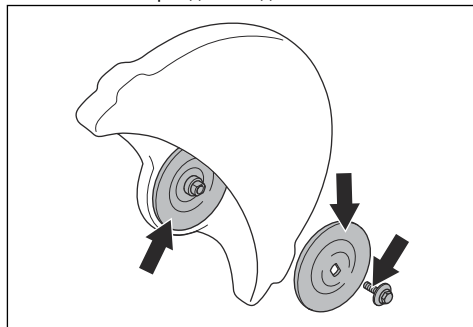

2. Убедитесь, что поверхности контакта режущего диска и фланцевых шайб не повреждены. Замените поврежденные детали.
3. Убедитесь, что фланцевые шайбы чистые и имеют надлежащий размер.
4. Убедитесь, что фланцевые шайбы свободно перемещаются на шпинделе.

Установка режущего диска



ПРЕДУПРЕЖДЕНИЕ:

Убедитесь, что электродвигатель выключен и что аккумулятор отсоединен.



ПРЕДУПРЕЖДЕНИЕ:

Во время сборки изделия обязательно используйте защитные перчатки.

1. Осмотрите фланцевые шайбы и шпindel. См. *Проверка шпинделя и фланцевых шайб на стр. 121.*
2. Установите режущий диск на посадочную втулку (A) между внутренней фланцевой шайбой (B) и фланцевой шайбой (C). Поворачивайте фланцевую шайбу, пока она не прижмется к валу.

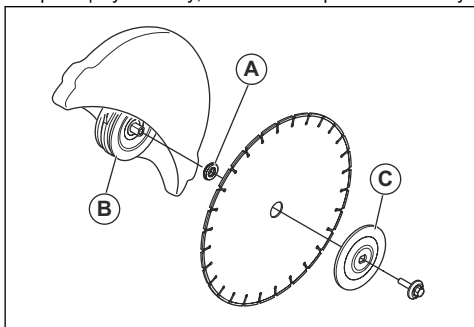

3. Вставьте инструмент в отверстие в коже ремня и поверните режущий диск, чтобы заблокировать вал.

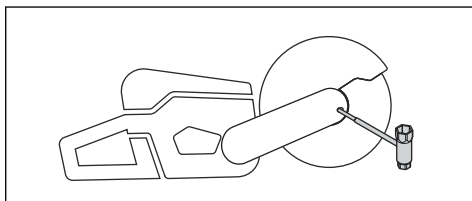

4. Затяните болт режущего диска моментом 30 Н·м.

Эксплуатация

Введение



ПРЕДУПРЕЖДЕНИЕ: Перед эксплуатацией изделия внимательно изучите раздел техники безопасности.

Обратный удар



ПРЕДУПРЕЖДЕНИЕ: Обратный удар происходит внезапно и может быть очень сильным. При этом агрегат отбрасывается вверх и назад к оператору вращательным движением, что может стать причиной тяжелых и даже смертельных травм. Крайне важно понимать причины обратного удара и как его избежать при работе с изделием.

Обратный удар — это внезапное движение вверх, которое может произойти, когда диск оказывается зажат или остановлен в зоне обратного удара. В большинстве случаев обратный удар слабый и не представляет большой опасности. Тем не менее, обратный удар может быть очень сильным и отбросить резчик вверх и назад к пользователю вращательным движением, что может стать причиной тяжелых и даже смертельных травм.

Реактивная сила

Во время резки всегда присутствует сила реакции. Эта сила действует на изделие в направлении, противоположном направлению вращения диска. Большую часть времени эта сила невелика. Но если диск окажется зажат или застрянет, сила реакции

будет настолько велика, что оператор может не удержать бензорез.

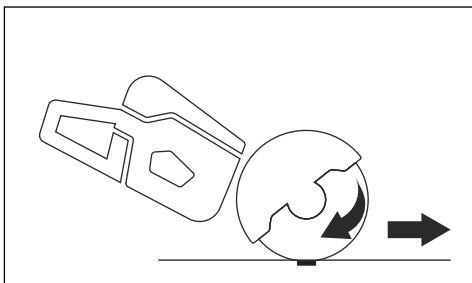

Запрещается передвигать изделие с вращающимся режущим диском. Гироскопические силы могут затруднить движение в выбранном направлении

Зона обратного удара

Никогда не выполняйте резку в зоне обратного удара лезвия. Если диск зажат или застрял в зоне обратного удара, сила реакции будет толкать резчик вверх и назад к оператору вращательным

движением, что может стать причиной тяжелых и даже смертельных травм.

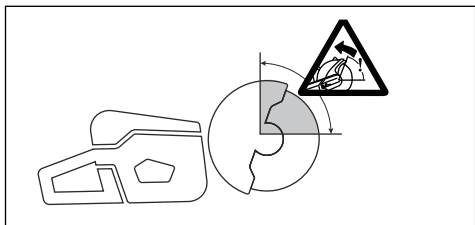

Вращательный обратный удар

Вращательный обратный удар возникает, когда режущий диск не перемещается свободно в зоне обратного удара.

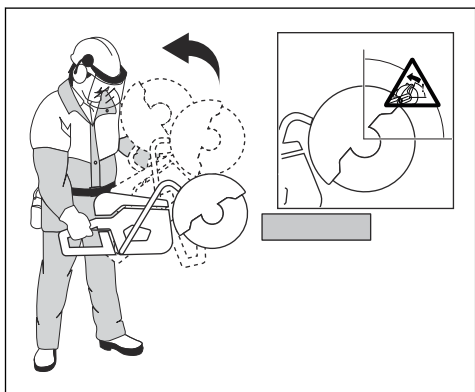

Восходящий обратный удар

Если резка выполняется в зоне обратного удара, реактивная сила заставляет диск подниматься вверх в разрезе. Запрещается работать в зоне обратного удара. Используйте нижний квадрант диска, чтобы избежать восходящего обратного удара.

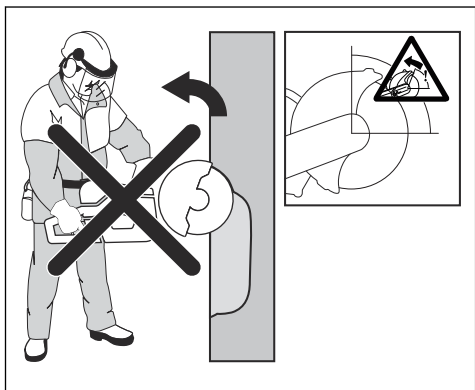

Обратный удар после заклинивания

Заклинивание происходит в тех случаях, когда края разреза сходятся и сжимают диск. Но если диск окажется зажатым или застрянет, сила реакции будет настолько велика, что оператор может не удержать инструмент.

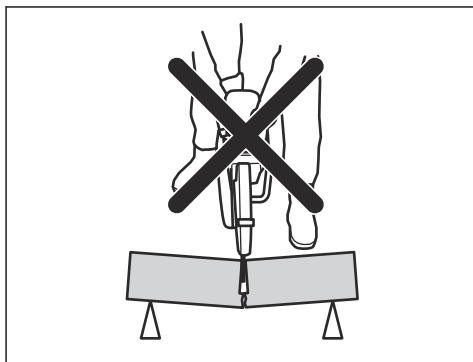

Если диск зажат или застрял в зоне обратного удара, сила реакции будет толкать резчик вверх и назад к оператору вращательным движением, что может стать причиной тяжелых и даже смертельных травм. Следите за возможными перемещениями разрезаемого объекта. Если разрезаемый объект неправильно закреплен и смещается при резке, может произойти заклинивание режущего диска, которое приведет к обратному удару.

Резка труб

Будьте особенно осторожны при резке труб. Если отсутствует надежная опора трубы и разрез не фиксируется в открытом положении в течение всего процесса резки, диск может быть зажатым. Соблюдайте особую осторожность при резке труб с коническими концами или труб, находящихся в траншее. При неправильной опоре такие трубы могут просесть и заклинить режущий диск.

Если труба проседает во время резки и разрез закрывается, происходит заклинивание режущего диска в зоне обратного удара. Это может привести к очень сильному обратному удару. При наличии правильной опоры концы труб сместятся вниз и разрез раскроется, предотвращая заклинивание режущего диска.

Закрепите трубу так, чтобы она не двигалась и не перекатывалась во время резки. Убедитесь,

что разрез открывается, чтобы предотвратить заклинивание режущего диска.

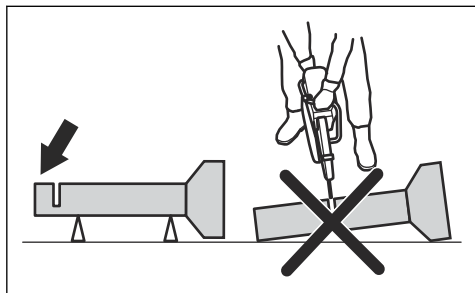

Резка небольших труб



ПРЕДУПРЕЖДЕНИЕ:

Застывание диска в зоне отдачи приведет к возникновению сильного обратного удара.

Если труба меньше максимальной глубины резания изделия, резку можно выполнить в 1 заход сверху вниз.

- Разрежьте трубу сверху вниз.

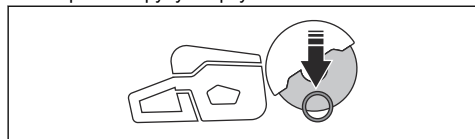

Резка больших труб



ПРЕДУПРЕЖДЕНИЕ:

Застывание диска в зоне отдачи приведет к возникновению сильного обратного удара.

Если труба больше максимальной глубины резания изделия и ее невозможно перекачивать, резку необходимо проводить в 5 этапов.

- Установите защиту диска в режим резки труб. См. раздел *Установка режима резки труб на стр. 129.*

- Разделите трубу на 5 секций. Нанесите метки на эти секции и линии резки. Прорежьте неглубокую направляющую канавку вокруг трубы.

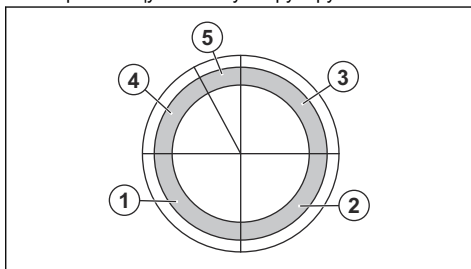

- Вырежьте эти секции в 5 этапов, следуя направлениям резки, показанным стрелками для каждого этапа.

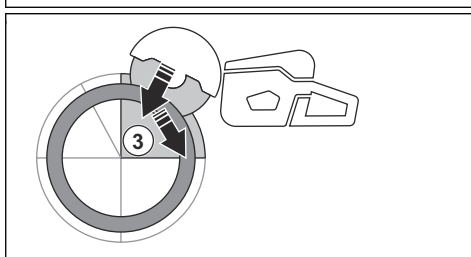
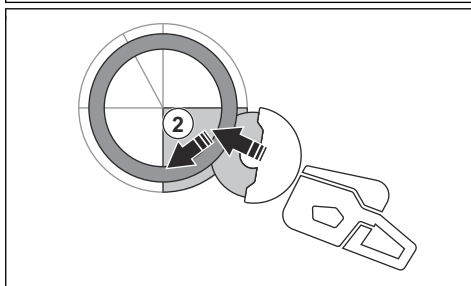
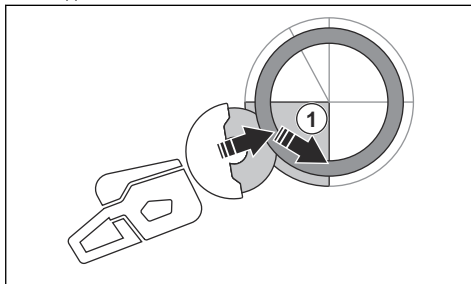

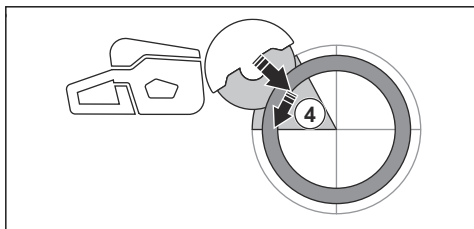

- Выполните заключительный разделяющий разрез по направлению от верхней части трубы назад, не используя верхний квадрант диска. Для обеспечения максимальной защиты установите защитный кожух диска в крайнее переднее положение.

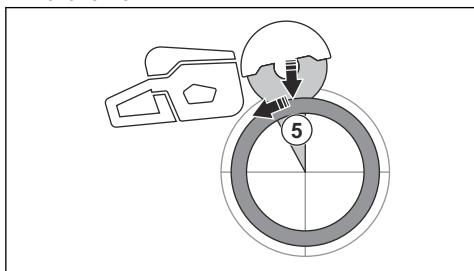

ПРЕДУПРЕЖДЕНИЕ: При наличии правильной опоры труба не должна защемить диск во время вырезания пятой секции. Однако будьте бдительны, если во время окончательного отделения диск окажется зажат. Если диск зажат в нижней секции, это может привести не к отдаче, а к тому, что изделие может потянуть вперед по направлению от оператора.

Предотвращение обратного удара



ПРЕДУПРЕЖДЕНИЕ: Избегайте ситуаций с повышенным риском обратного удара. Соблюдайте осторожность при использовании бензореза и не допускайте защемления диска в зоне обратного удара.



ПРЕДУПРЕЖДЕНИЕ: Будьте осторожны при вводе диска в уже имеющийся разрез.



ПРЕДУПРЕЖДЕНИЕ: Во время резки обрабатываемый материал должен оставаться неподвижным.



ПРЕДУПРЕЖДЕНИЕ: Только вы сами и выбранный вами правильный метод работы могут исключить обратный удар и связанные с ним риски.

- Обязательно обеспечивайте опору обрабатываемой детали так, чтобы разрез оставался открытым при прорезании. При открытом разрезе обратного удара не происходит. Если края разреза сходятся и зажимают диск, возникает опасность обратного удара.

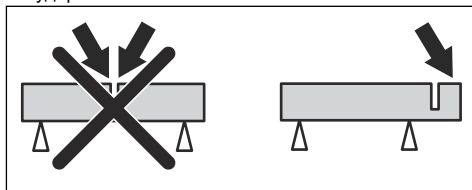

X-Halt

Функция X-Halt представляет собой электронную тормозную систему, которая включается в случае отдачи. Функция снижает риск получения травмы в случае отдачи, но не предотвращает его полностью. Для предотвращения отдачи и снижения риска получения травмы необходимо строго соблюдать правила техники безопасности.

Функция X-Halt всегда активна на включенном изделии. Когда функция включена, на панели управления отображается предупреждающий символ X-Halt, пока изделие не остынет. См. *Поиск и устранение неисправностей на стр. 135*. Дополнительную информацию см. в разделе *Поиск и устранение неисправностей на стр. 135*.

Проверка функциональности изделия перед использованием

1. Внимательно прочитайте руководство по эксплуатации и убедитесь, что понимаете приведенные здесь инструкции.
2. Выполняйте ежедневное техническое обслуживание. См. *График технического обслуживания на стр. 131*.
3. Убедитесь, что в рабочей зоне находятся только лица, имеющие соответствующее разрешение.
4. Убедитесь, что вы занимаете устойчивое и безопасное положение во время работы.
5. Убедитесь, что штуцер подключения водяного шланга подсоединен к системе водоснабжения. См. *Подключение воды для охлаждения на стр. 130*.

6. Проверьте заднюю рукоятку (А), чтобы убедиться в отсутствии повреждений.

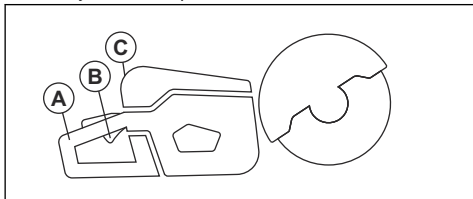

7. Проверьте стопор переключателя (В), чтобы убедиться в его исправности и отсутствии повреждений.
8. Проверьте панель управления (С), чтобы убедиться в ее исправности.
9. Убедитесь в правильности установки и наличии всех деталей и щитков и в отсутствии на них повреждений.
10. Зарядите аккумулятор и убедитесь, что он правильно установлен в изделие. Используйте с данным изделием только оригинальные аккумуляторы Husqvarna BLi.
11. Убедитесь, что резчик останавливается при отпускании стопора переключателя.

Проверка направления вращения режущего диска

1. Найдите на защите диска стрелку, указывающую направление вращения вала шпинделя.

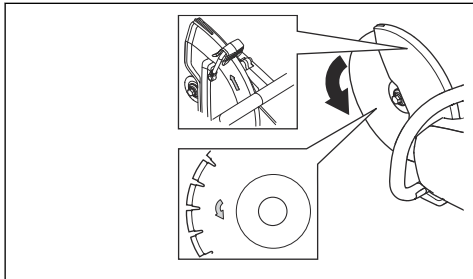

2. Найдите на режущем диске стрелку, указывающую направление вращения режущего диска.
3. Убедитесь, что стрелки на режущем диске и шпинделе указывают в одном направлении.

Проверка посадочной втулки

Посадочные втулки используются для крепления режущего диска с определенным диаметром центрального отверстия на изделие. Изделие поставляется с посадочными втулками, которые подходят для центральных отверстий 25,4 мм (1 дюйм).

- Убедитесь, что размер центрального отверстия режущего диска соответствует размеру установленной посадочной втулки. Диаметр центрального отверстия указан на режущем диске.
- Используйте только посадочные втулки Husqvarna.

Беспроводная технология Bluetooth®

Изделия со встроенной беспроводной технологией Bluetooth® можно подключать к мобильным устройствам, что позволит использовать дополнительные функции в Husqvarna Connect.

Символ беспроводной технологии Bluetooth® загорается при подключении мобильного устройства к изделию.



Использование встроенных функций подключения к Husqvarna Fleet Services™

Примечание: Этот раздел относится только к изделиям со встроенными функциями подключения.

Примечание: Передача радиосигнала функцией Bluetooth® включается при первом подключении к аккумулятору и после этого остается включенной.

1. Загрузите Husqvarna Fleet Services™ Приложение для iOS или Android Husqvarna Fleet Services.
2. Перейдите на сайт Husqvarna Fleet Services™ <https://fleetservices.husqvarna.com> для получения дополнительной информации.

Подключение зарядного устройства

1. Подсоединяйте зарядное устройство к сети питания с напряжением и частотой, указанными на паспортной табличке.
2. Вставьте вилку в заземленную розетку. Светодиод на зарядном устройстве мигнет зеленым цветом один раз.

Примечание: Аккумулятор не заряжается, если температура аккумулятора превышает 50 °C/122 °F. Если температура превышает значение 50 °C/122 °F, зарядное устройство начинает охлаждать аккумулятор, прежде чем приступить к его зарядке.

Подключение аккумулятора к зарядному устройству

Примечание: Зарядите аккумулятор, если он используется вами в первый раз. Уровень заряда нового аккумулятора составляет 30%.

1. Убедитесь, что аккумулятор сухой.
2. Вставьте аккумулятор в зарядное устройство.

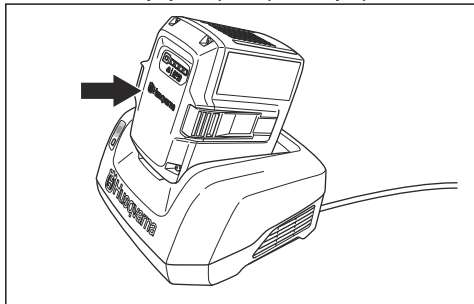

3. Убедитесь, что на зарядном устройстве загорается зеленый индикатор зарядки. Данный индикатор означает, что аккумулятор правильно подсоединен к зарядному устройству.

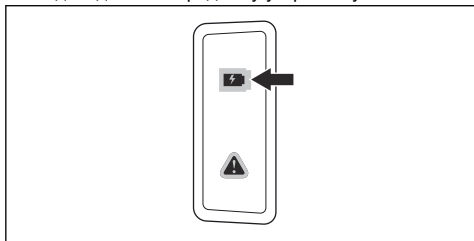

4. Когда на аккумуляторе загорятся все светодиоды, это означает полную зарядку.

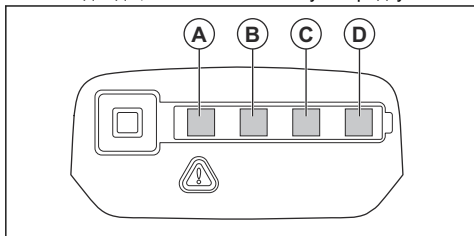

5. Для отсоединения зарядного устройства от сетевой розетки потяните за вилку. Не тяните за сам кабель.
6. Извлеките аккумулятор из зарядного устройства.

Примечание: Дополнительную информацию см. в руководствах по эксплуатации аккумулятора и зарядного устройства.

Основные принципы работы



ПРЕДУПРЕЖДЕНИЕ: Не наклоняйте резчик в сторону. Это затруднит вращение диска и повысит риск его поломки, которая может стать причиной травмы.



ПРЕДУПРЕЖДЕНИЕ:

Запрещается использовать боковую поверхность диска. Это может привести к повреждению и поломке диска, что может стать причиной травмы. Используйте только режущую кромку диска.



ПРЕДУПРЕЖДЕНИЕ:

Запрещается использовать алмазные диски для резки пластика. Пластик может плавиться под воздействием образующегося тепла. Расплавленный пластик может налипнуть на диск, что станет причиной отдачи.

- Изделие предназначено для высокоскоростных алмазных дисков, абразивных дисков и рекомендуемых дисков для данного изделия. Используйте режущие диски, рекомендованные Husqvarna для данного изделия.
- Изделие предназначено для резки плитки, легкого бетона и камня. Используйте изделие только для данного типа работ.
- Проверьте отсутствие повреждений на режущем диске и правильность его установки; см. *Абразивные диски на стр. 118* и *Установка режущего диска на стр. 121*.
- Всегда используйте режущий диск, соответствующий типу выполняемых работ. См. *Режущие диски на стр. 117*.
- Запрещается резать материалы, содержащие асбест.
- Всегда держите резчик двумя руками. Крепко возьмитесь за рукоятки так, чтобы большой палец находился с противоположной стороны от остальных пальцев. Держите заднюю рукоятку правой рукой, а переднюю рукоятку — левой.

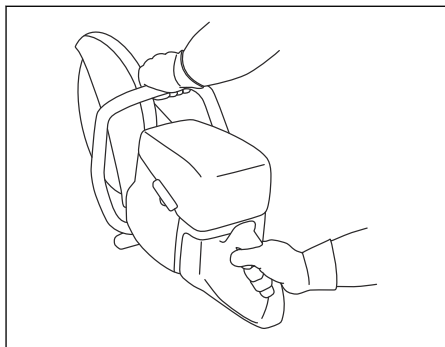

- Запрещается перемещать изделие с вращающимся режущим диском. Изделие оснащено электрическим тормозом для сокращения времени остановки диска.
- Убедитесь, что передняя упорная стойка прилегает к разрезаемому объекту сзади. Кожух диска собирает брызги и пыль и отводит их от оператора.

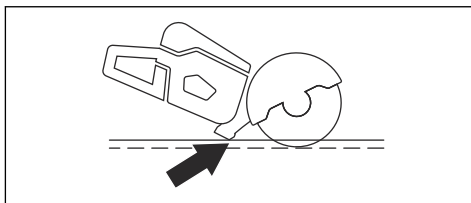

- Стойте всегда параллельно режущему диску. Не стойте на одной линии за режущим диском. В случае отдачи резчик смещается вдоль плоскости режущего диска.

- Выполняйте резку при полностью открытой дроссельной заслонке. Поддерживайте максимальную частоту вращения до завершения процесса резки.

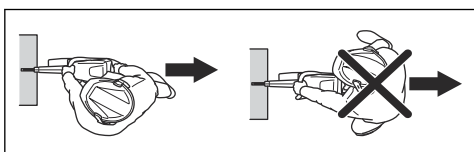

- Слегка прижимайте диск к разрезаемому объекту. Не прикладывайте большое усилие.
- Совместите режущий диск с местом резки.

- Во время работы двигателя сохраняйте безопасное расстояние между собой и режущим диском.
- Убедитесь, что вы занимаете устойчивое положение во время работы.
- Держитесь на достаточном расстоянии от разрезаемого материала.
- Не выполняйте работу на уровне выше плеч. Если требуется выполнить работу на высоте выше уровня плеч, используйте платформу или леса. Не вытягивайте руки с изделием слишком далеко.
- Не работайте на стремянке.

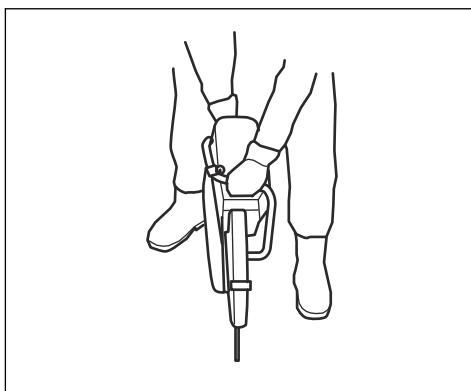

- Медленно водите режущим диском вперед и назад, чтобы уменьшить контактную поверхность между диском и обрабатываемым материалом. Таким образом вы сможете поддерживать более низкую температуру диска.

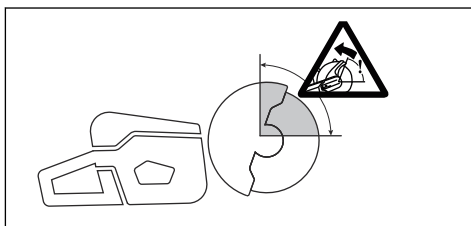
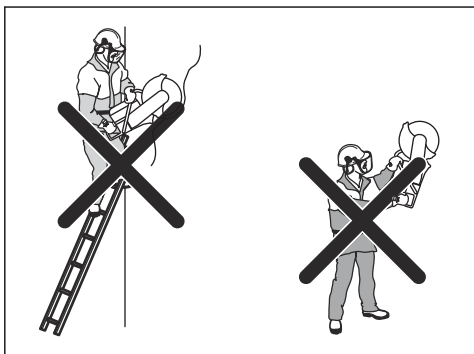

- Убедитесь, что режущий диск свободно вращается при запуске двигателя.
- Всегда следите за изделием при работающем двигателе.

- Никогда не выполняйте резку в зоне риска отдачи, см. *Зона обратного удара на стр. 122.*

Установка режима резки труб



ПРЕДУПРЕЖДЕНИЕ: Рукоятка регулировки защиты диска может быть очень горячей. Надевайте перчатки при регулировке защиты диска.



ПРЕДУПРЕЖДЕНИЕ: Используйте режим резки труб только при резке труб. Для всех прочих операций необходимо использовать стандартный режим резки.

Режим резки труб позволяет разрезать трубы в зоне отдачи.

1. Переместите стопорный болт защиты диска из стандартного режима резки (А) в режим резки труб (В).

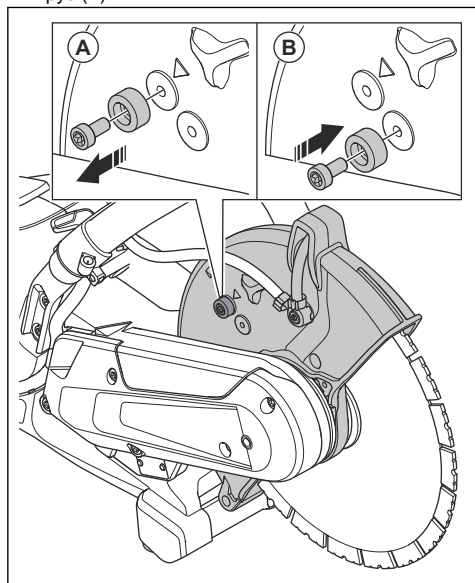

2. Потяните регулировочную рукоятку, чтобы включить режим резки труб.

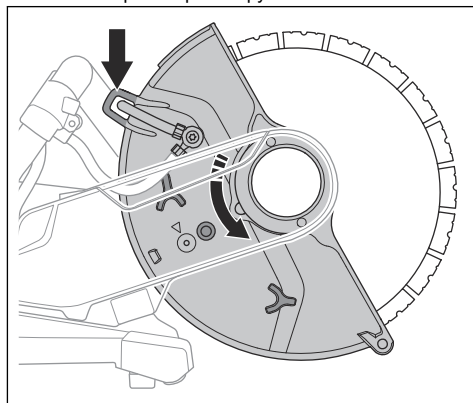

3. Установите стопорный болт в стандартный режим резки после резки труб. Стрелка (А) показывает стандартный режим резки.

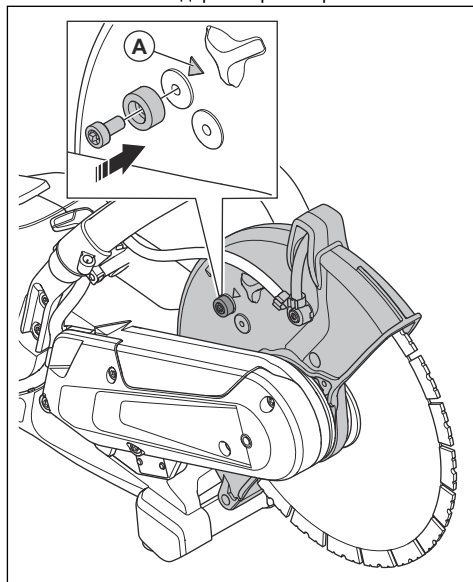

Влажная резка



ВНИМАНИЕ: Запрещается использовать оборудование для сбора пыли вместе с системой влажной резки.

- С системой влажной резки необходимо использовать алмазные диски, предназначенные для влажной резки.

- Вода охлаждает диск и продлевает срок его службы, а также снижает количество пыли.
- Обеспечьте надлежащий сбор сточной воды при влажной резке.

Снижение количества пыли во время работы

Изделие оснащено комплектом для влажной резки для снижения содержания вредной пыли в воздухе во время работы. Комплект для влажной резки характеризуется низким расходом воды.

- По возможности при использовании водяного охлаждения применяйте режущие диски для влажной резки. См. раздел *Алмазные режущие диски для влажной резки на стр. 120*.
- Отрегулируйте поток воды с помощью клапана. Для разных задач используется разная сила потока.
- Проверьте давление воды. См. раздел *Технические данные на стр. 139*. Если водяной шланг отсоединился от источника подачи воды, возможно, давление воды слишком высокое.

Подключение воды для охлаждения

1. Подсоедините водяной шланг к трубопроводу (A).

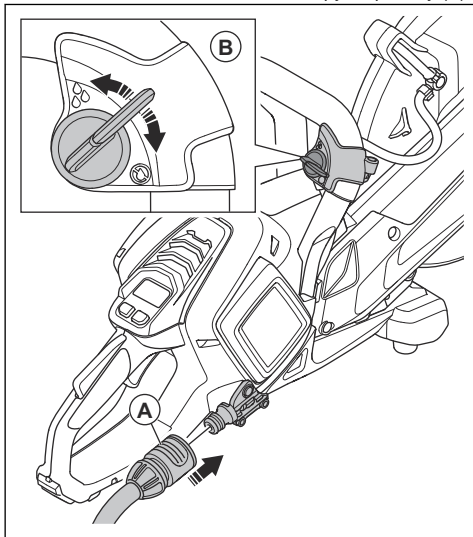

2. Поверните кран (B), чтобы открыть или остановить поток воды.
3. Осмотрите соединение для подачи воды и шланг на наличие утечек.
4. Убедитесь, что давление воды не превышает максимально допустимое значение, см. *Технические данные на стр. 139*.

Сухая резка

- При сухой резке извлекайте диск из разреза каждые 30-60 секунд, чтобы он остыл, вращаясь в воздухе примерно 10 секунд.
- По возможности используйте оборудование для сбора пыли.

Запуск изделия

1. Проверьте курок и предохранитель нажатия курка. См. *Проверка стопора переключателя на стр. 132*.
2. Вставьте аккумулятор в держатель аккумулятора.

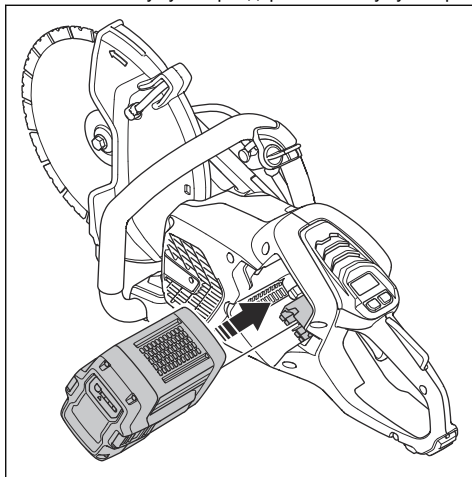

3. Нажмите на нижнюю часть аккумулятора до щелчка. Если аккумулятор не перемещается без усилия в держатель, он неверно зафиксирован в держателе.

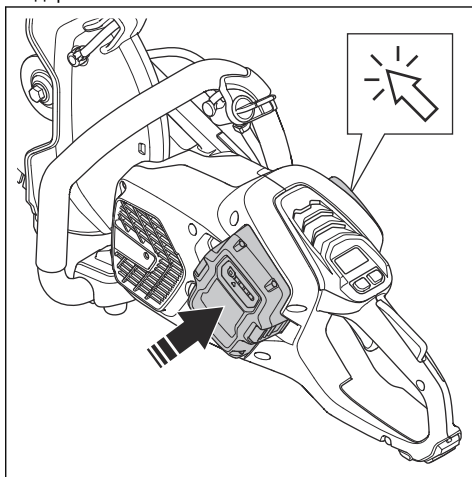

4. Нажмите и удерживайте кнопку включения/выключения, пока не загорится зеленый светодиод.

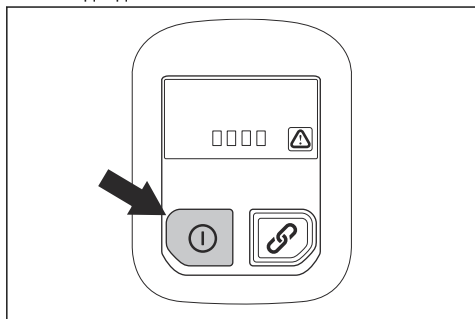

5. Нажмите на курок, чтобы запустить двигатель.

Остановка изделия

1. Отпустите курок.
2. Нажмите и удерживайте кнопку включения/выключения на панели управления, пока зеленый светодиод не погаснет.

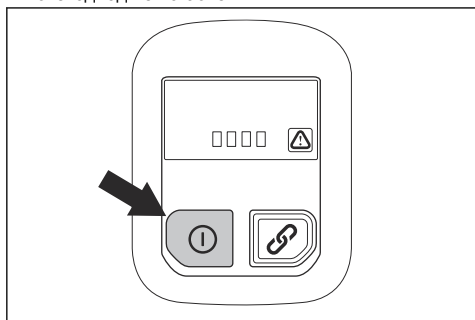

3. Нажмите кнопку извлечения аккумулятора и снимите аккумулятор из держателя.

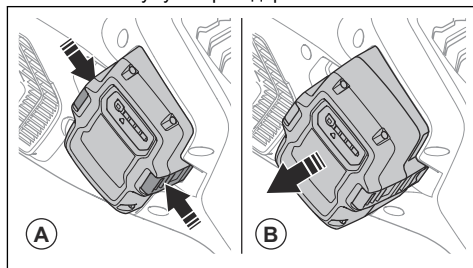

ПРЕДУПРЕЖДЕНИЕ:

Извлекайте аккумулятор, если вы не используете изделие или оставляете его без присмотра. Это позволит избежать случайного запуска.

Техническое обслуживание

Введение



ПРЕДУПРЕЖДЕНИЕ: Перед проведением технического обслуживания изделия внимательно изучите раздел техники безопасности.



ПРЕДУПРЕЖДЕНИЕ: Перед выполнением технического обслуживания изделия извлеките аккумулятор.



ПРЕДУПРЕЖДЕНИЕ: При невыполнении надлежащих работ по

техническому обслуживанию срок службы изделия может сократиться, а риск несчастных случаев — повыситься. Все работы по обслуживанию и ремонту должны выполнять профессионалы. Для получения дополнительной информации обратитесь к своему дилеру по обслуживанию.

График технического обслуживания

Ниже приведен перечень обязательных работ по техническому обслуживанию изделия.

Техническое обслуживание	Перед использованием	После использования	Ежемесячно
Очистите наружные части изделия.	X		
Убедитесь, что курок и предохранитель нажатия курка работают надлежащим образом и обеспечивают безопасность изделия.	X		
Проверьте режущий диск. Проверьте на наличие трещин; убедитесь, что режущий диск не имеет следов чрезмерного износа. При необходимости выполните замену.	X		
Проверьте кожух диска.	X		
Проверьте кожух ремня.	X		
Проверьте систему гашения вибраций.	X		
Очистите корпус вентилятора на изделии.	X		
Проверьте затяжку винтов и гаек.	X		
Убедитесь, что панель управления работает надлежащим образом и что она не повреждена.	X		
Проверьте соединения между аккумулятором и изделием. Проверьте соединение между аккумулятором и зарядным устройством.			X
Аккуратно продуйте изделие и аккумулятор сжатым воздухом.			X
Очистите изделие.		X	
Замените поврежденные детали.		X	

Наружная очистка



ПРЕДУПРЕЖДЕНИЕ: Не используйте мойку высокого давления для очистки изделия.

- После каждого рабочего дня промывайте изделие чистой водой снаружи. При необходимости используйте щетку.

Проверка стопора переключателя

1. Убедитесь, что стопор переключателя и сам переключатель свободно перемещаются, а возвратная пружина работает исправно.

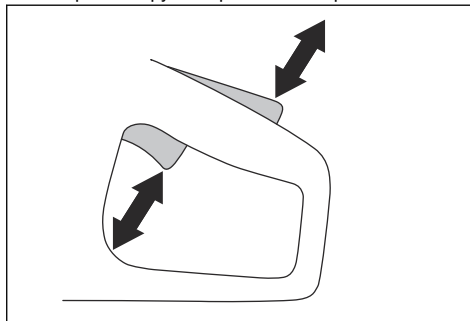

2. Нажмите на стопор рычага дросселя и убедитесь, что он возвращается в исходное положение при отпускании.

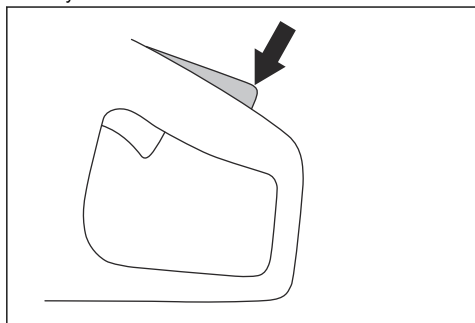

3. Убедитесь, что при отпускании стопора переключателя сам переключатель блокируется в положении холостого хода.

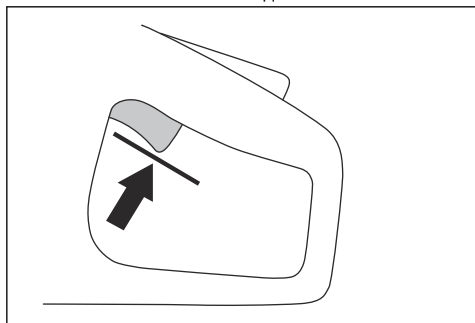

4. Нажмите и удерживайте кнопку "Вкл./Выкл.", чтобы запустить изделие на полную мощность. См. раздел *Запуск изделия на стр. 130*.

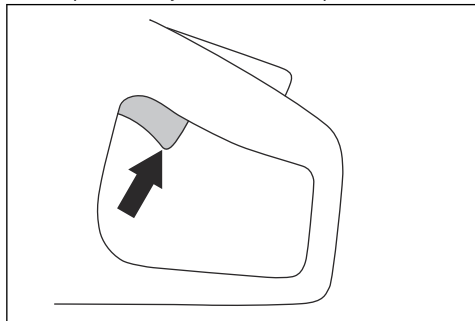

5. Отпустите переключатель и проверьте, остановился ли режущий диск. Если режущий диск вращается, когда переключатель находится в положении холостого хода, обратитесь к своему дилеру по обслуживанию.

Очистка аккумулятора и зарядного устройства



ПРЕДУПРЕЖДЕНИЕ: Очистка аккумулятора или зарядного устройства водой запрещена.



ПРЕДУПРЕЖДЕНИЕ: Не используйте химические реагенты для очистки аккумулятора.

- Прежде чем устанавливать аккумулятор в зарядное устройство, убедитесь, что аккумулятор и зарядное устройство чистые и сухие.
- Используйте для очистки клемм аккумулятора сжатый воздух или мягкую и сухую ткань.
- Очистите поверхности аккумулятора и зарядного устройства мягкой и сухой тканью.

Проверка зарядного устройства аккумулятора

1. Убедитесь, что зарядное устройство и шнур питания не повреждены. Проверьте их на наличие трещин и других повреждений.

Очистка системы охлаждения

Изделие оснащено системой охлаждения, которая поддерживает его температуру на минимальном уровне.

К системе охлаждения относятся воздухозаборник слева на изделии и вентилятор на двигателе.

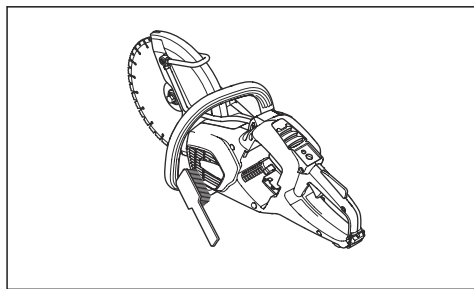

1. Очищайте систему охлаждения щеткой еженедельно или чаще при необходимости.
2. В системе охлаждения не должно быть загрязнений и засоров.



ВНИМАНИЕ: Загрязнения и засоры в системе охлаждения приводят к перегреву изделия.

Снятие приводного ремня

1. Снимите кожух ремня. См. *Обзор изделия K 540i на стр. 105*.

- Установите инструмент для установки ремня на передний шкив сверху. С помощью комбинированного ключа поверните шкив по часовой стрелке, одновременно вытягивая приводной ремень со шкива.

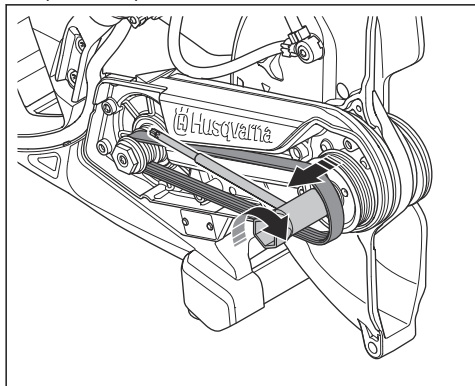

Установка приводного ремня

- Проложите приводной ремень вокруг заднего шкива.
- Установите инструмент для установки ремня (A) на передний шкив сверху.

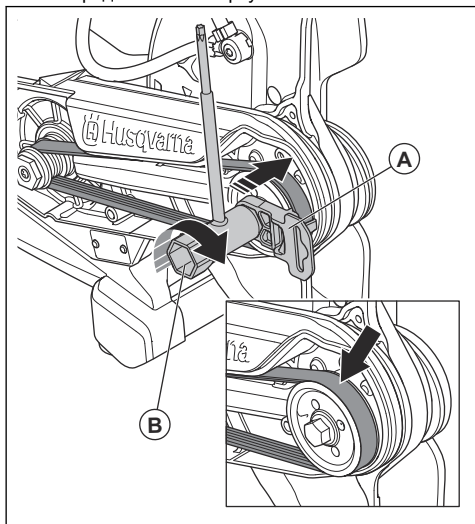

- С помощью комбинированного ключа (B) поверните передний шкив по часовой стрелке. В то же время натяните приводной ремень на шкив.
- Установите кожух ремня. См. Обзор изделия K 540i на стр. 105.

Проверка системы подачи воды

- Осмотрите форсунки на кожухе диска и убедитесь, что они не засорены.
- При необходимости выполните очистку.
- Осмотрите фильтр на штуцере для воды. Убедитесь, что он не засорен.
- При необходимости выполните очистку.

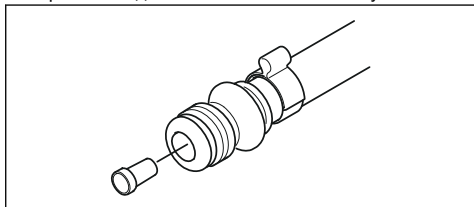

- Осмотрите шланги и убедитесь, что они не повреждены.

Сервисное обслуживание

Авторизованный сервисный центр

Чтобы найти ближайший авторизованный сервисный центр Husqvarna, посетите веб-сайт www.husqvarnaconstruction.com.

Поиск и устранение неисправностей

Поиск и устранение неисправностей изделия

Проблема	Причина	Решение
Изделие не запускается. При нажатии кнопки включения/выключения на изделии не загораются светодиоды.	Аккумулятор поврежден.	Выполните проверку с другим аккумулятором.
	Поврежден разъем между аккумулятором и изделием.	Убедитесь, что разъемы питания между аккумулятором и изделием не загрязнены и не повреждены.
	Аккумулятор неправильно установлен в изделие.	Извлеките аккумулятор и установите его правильно.
	Требуется техобслуживание.	Обратитесь в официальный сервисный центр Husqvarna.
Изделие включено, но предупредительный индикатор или индикатор горит или мигает.	Неисправность изделия.	Обратитесь в официальный сервисный центр Husqvarna.
Изделие включено, но двигатель не запускается при нажатии на курок.	Требуется обслуживание.	Обратитесь в официальный сервисный центр Husqvarna.
Двигатель включен, но вал диска не вращается.	Приводной ремень поврежден или изношен.	Замените приводной ремень, см. <i>Снятие приводного ремня на стр. 133.</i>
Необычный шум в области передних подшипников.	Подшипники повреждены или изношены.	Обратитесь в официальный сервисный центр Husqvarna.
Необычные вибрации при включении изделия.		
При нажатии на курок изделие резко запускается и сразу же останавливается.	Короткое замыкание в блоке управления.	Обратитесь в официальный сервисный центр Husqvarna.
Изделие останавливается во время отдачи.	Функция X-Halt включена.	Обратитесь в официальный сервисный центр Husqvarna.
При нажатии на курок двигатель резко запускается и сразу же останавливается.	Требуется техобслуживание.	Подождите, пока X-Halt отключится.
Изделие останавливается под рабочей нагрузкой.	Чрезмерная рабочая нагрузка на изделие.	Перезапустите изделие и уменьшите рабочую нагрузку.

Светодиодные индикаторы на панели управления

Светодиодные индикаторы на панели управления показывают состояние заряда аккумулятора и наличие проблем в работе изделия.

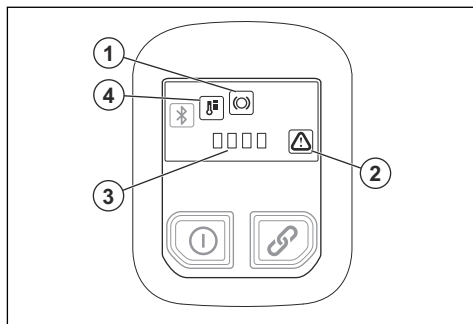

Свето-диодный индикатор	Значение	Причина	Решение
1	Индикатор мигает.	Функция X-Halt включена.	Подождите, пока изделие остынет и функция X-Halt отключится.
	Индикатор горит.	Требуется техобслуживание.	Обратитесь в официальный сервисный центр Husqvarna.
2	Индикатор мигает.	Ошибка аккумулятора.	Для сброса предупреждения об ошибке нажмите на курок 1 раз. Если предупреждение об ошибке появляется снова, выполните проверку с другим аккумулятором.
		Временная ошибка	Для сброса предупреждения об ошибке нажмите на курок 1 раз. Если проблема не устранена, обратитесь в официальный сервисный центр Husqvarna.
		Курок и кнопка включения/выключения нажаты одновременно.	Отпустите курок и запустите изделие.
	Индикатор горит.	Требуется техобслуживание.	Обратитесь в официальный сервисный центр Husqvarna.
3	Все 4 индикатора мигают.	Продукт выполняет беспроводное обновление встроенного программного обеспечения (FOTA).	Дождитесь завершения обновления FOTA.
		Требуется обслуживание.	Обратитесь в официальный сервисный центр Husqvarna.
2 и 3	Индикатор № 2 и первый светодиод на индикаторе № 3 мигают.	Низкий уровень заряда аккумулятора.	Зарядите аккумулятор.
2 и 4	Индикатор № 2 мигает, индикатор № 4 включен.	Отклонение температуры.	Слишком высокая или низкая температура изделия.

Транспортировка, хранение и утилизация

Транспортировка и хранение

- Закрепите изделие во время транспортировки во избежание повреждений и несчастных случаев.
- Перед транспортировкой изделия или перед помещением его на хранение снимите режущий диск.

- Храните изделие в запечатом помещении для предотвращения доступа к изделию детей или посторонних лиц.
- Храните режущие диски в сухом теплом помещении.
- Отсоедините аккумулятор от изделия.

- Перед сборкой осмотрите все новые и использованные диски на предмет повреждений, полученных при транспортировке и хранении.

Утилизация аккумулятора, зарядного устройства и изделия

Приведенный ниже символ указывает на то, что данное изделие не может быть утилизировано в качестве бытовых отходов. Изделие необходимо передать в пункт переработки электрического и электронного оборудования. Это поможет предотвратить отрицательное воздействие на окружающую среду и здоровье людей.

Для получения дополнительной информации обратитесь в местные органы власти, службу, занимающуюся переработкой бытовых отходов, либо к вашему дилеру.



Примечание: Данный символ нанесен на само изделие или его упаковку.

Технические данные

Технические данные

Husqvarna K 540i		
Напряжение пост. тока, максимальное/номинальное, В		40 / 36
Вес, кг / фунт		4,2 / 9,3
Максимальная глубина резки, мм / дюйм		100 / 3,9
Максимальный диаметр диска, мм / дюйм		267 / 10,5
Максимальная толщина диска, мм / дюйм	Абразивные диски	3,0 / 0,12
	Алмазные диски	1,6 / 0,06
Вал диска, об/мин без нагрузки		5500
Водяное охлаждение диска		Да
Соединительный ниппель		Тип "Gardena"
Рекомендуемое давление воды, бар / фунт на кв. дюйм		0,5–6 / 72,5–87,0
Максимальное давление воды, бар / фунт на кв. дюйм		6 / 87
Уровни вибрации, $a_{H\text{век}}$⁷		
10 дюймов, спереди, м/с^2		3,7
10 дюймов, сзади, м/с^2		2,4
Излучение шума⁸		
LpA, дБ(A)		101,5
LwA, дБ(A)		112,7

Заявление об уровнях шума и вибрации

Данные заявленные значения были получены в ходе лабораторных испытаний в соответствии с указанной директивой или стандартами и могут использоваться для сравнения с заявленными значениями других изделий, прошедших испытания в соответствии с этой же директивой или стандартами.

Данные заявленные значения не подходят для

использования при оценке риска, а значения, измеренные на отдельных рабочих местах, могут быть выше. Фактические значения воздействия и риск причинения вреда отдельному пользователю являются уникальными и зависят от используемых пользователем методов работы, обрабатываемого материала, а также от длительности воздействия и физического состояния пользователя и состояния изделия.

⁷ Эквивалентный уровень вибрации согласно EN 60745-2-22 вычисляется как взвешенная по времени сумма энергии для разных уровней вибрации. Указанные данные об уровнях вибрации имеют погрешность 1 м/с^2 .

⁸ Значения уровня шума измерены в соответствии со стандартом EN 60745-2-22. Погрешность взвешенного уровня мощности шума A K_{wA} составляет 3 дБ(A). Погрешность взвешенного уровня давления шума A K_{pA} составляет 3 дБ(A).

Встроенные функции подключения

Примечание: Этот раздел относится только к изделиям со встроенными функциями подключения.

Радиодиапазон, технология BLE	
Диапазоны частот для инструмента, ГГц	2,402-2,480
Максимальная мощность передаваемых радиочастот, дБм/мВт	4 / 2,5

Принадлежности

Рекомендованные аккумуляторы для изделия

Аккумулятор	BLI200	BLI300
Тип	Литий-ионный	Литий-ионный
Ресурс аккумулятора, А-ч	5,2	9,4
Номинальное напряжение, В	36	36
Вес, кг/фунт	1,3 / 2,9	1,9 / 4,2

Рекомендованные зарядные устройства для изделия

Зарядное устройство	QC330	QC500
Напряжение сети, В	100-240	100-240
Частота, Гц	50-60	50-60
Мощность, Вт	330	500

Насадка для сбора пыли (принадлежность)

Используйте насадку для сбора пыли, чтобы подсоединить к изделию промышленный пылесос.

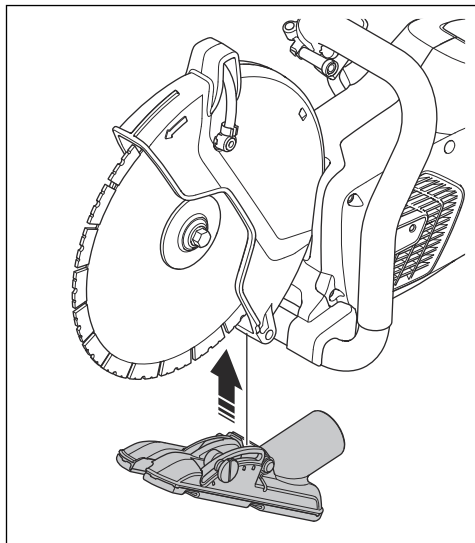

Декларация о соответствии

Декларация соответствия требованиям ЕС

Мы, **Husqvarna AB**, SE-561 82 Huskvarna, Швеция,
тел.: +46-36-146500, с полной ответственностью
заявляем, что изделие:

Описание	Портативный резчик
Марка	Husqvarna
Тип/Модель	K 540i
Идентификация	Серийные номера начиная с 2023 года и далее

полностью соответствует следующим директивам и
нормативам ЕС:

Директива/Норматив	Описание
2006/42/EC	"О механическом оборудовании"
2014/53/EU	"О радиооборудовании"
2011/65/EU	"Об ограничении содержания вредных веществ"

а также требованиям следующих стандартов и/или
технических регламентов:

EN ISO 12100:2010

EN 60745-2-22:2011/A11:2013

EN 55014-1:2017

EN 55014-2:2015

ETSI EN 301 489-1 V2.2.3

ETSI EN 301 489-17 V3.2.4

ETSI EN 300 328 V2.2.2

EN IEC 63000:2018

Partille, 2023-04-12



Fredrik Sandinge

Директор отдела разработок, оборудование для
бурения и резки бетона

Husqvarna AB, подразделение строительной техники

Ответственный за техническую документацию



Зарегистрированные товарные знаки

Словесный знак *Bluetooth®* и логотипы являются зарегистрированными товарными знаками, принадлежащими компании *Bluetooth SIG, inc.* Любое использование этих знаков компанией Husqvarna регулируется лицензионным соглашением.



www.husqvarnaconstruction.com

Originaaljuhend
Originalios instrukcijos
Lietošanas pamācība
Оригинальные инструкции

1143312-40



2023-10-20