



 **Husqvarna**[®]



LFV 80, LFV 100

Obsah

Úvod.....	2	Preprava, skladovanie a likvidácia.....	15
Bezpečnosť.....	4	Prislušenstvo.....	16
Prevádzka.....	9	Technické údaje.....	18
Údržba.....	11	Vyhlásenie o zhode.....	21

Úvod

Popis produktu

Tento výrobok je zhutňovacia doska s pohybom dopredu a kráčajúcou obsluhou so spaľovacím motorom. Výrobok sa používa na zhutňovanie tenkých až stredne hrubých vrstiev zrnitých pôd. S voliteľnou nádržou na vodu sa produkt môže použiť aj na zhutňovanie asfaltu.

Plánované použitie

Výrobok je určený iba na profesionálne využitie. Výrobok používajte na opravy a údržbu príjazdových ciest, chodníkov a parkovísk. Vďaka voliteľnej súprave na zámkové dlažby sa výrobok môže použiť aj na zámkové dlažby. Výrobok nepoužívajte na iné účely.

Prehľad výrobku Lfv 80, Lfv 100

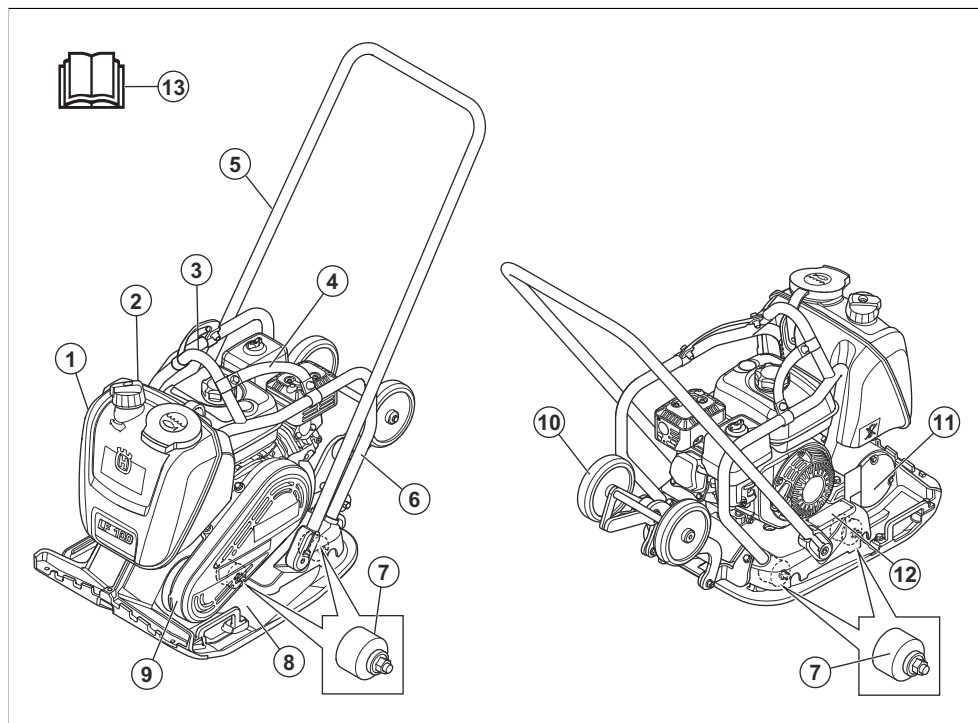

1. Vodné čerpadlo (voliteľné)
2. Uzáver vody
3. Zdvíhací bod
4. Popruhy (voliteľné)
5. Rukoväť
6. Bezpečnostný rám
7. Antivibračné prvky

8. Spodná doska
9. Kryt klinového remeňa
10. Prepravné kolieska (voliteľné)
11. Ekcetrický prvok
12. Typový štítok
13. Návod na obsluhu

Prehľad motora

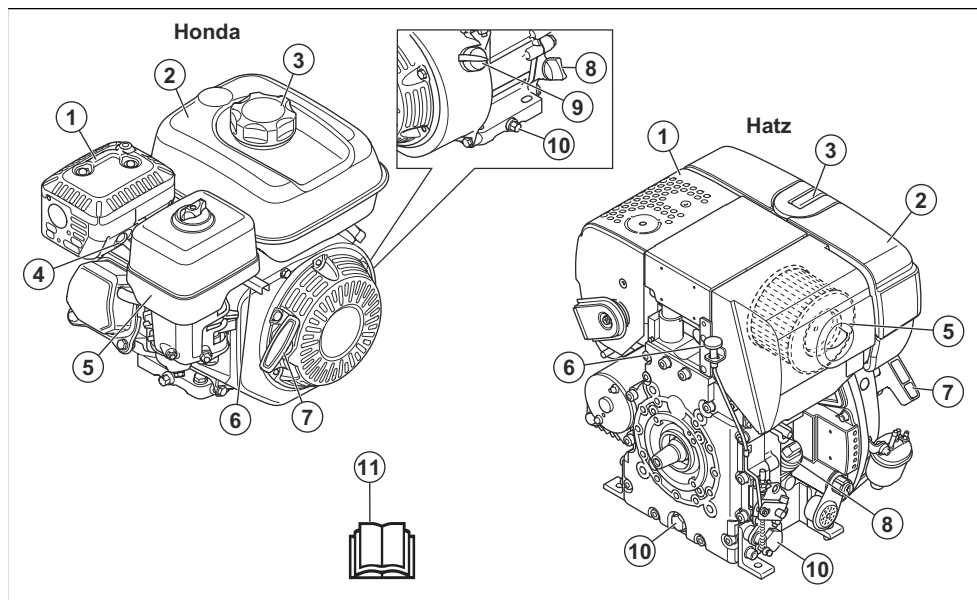

1. Tímič výfuku
2. Palivová nádrž
3. Uzáver palivovej nádrže
4. Zapaľovacia sviečka
5. Vzduchový filter
6. Ovládanie plynu
7. Držadlo štartovacieho lanka
8. Nádrž na olej/olejová mierka
9. Hlavný vypínač motora
10. Skrutka na vypúšťanie motorového oleja
11. Návod na obsluhu



Bezolovnatý benzín s maximálnym obsahom 10 % etanolu.



Iba motorová nafta s minimálnym obsahom síry



Používajte chrániče sluchu.

Symbole na výrobku



UPOZORNENIE: Postupujte opatrne a používajte výrobok správnym spôsobom. Tento výrobok môže spôsobiť vážne poranenie alebo usmrtenie obsluhujúceho pracovníka alebo iných osôb.



Riziko zranenia. V blízkosti hnacieho remeňa buďte opatrní.



Pred používaním výrobku si pozorne prečítajte návod na obsluhu a uistite sa, že porozumiete uvedeným pokynom.



Horúci povrch.



Pred používaním výrobku si pozorne prečítajte návod na obsluhu a uistite sa, že porozumiete uvedeným pokynom.



Ruky držte ďalej od tejto oblasti.



Zdvíhací bod na bezpečnostnom ráme.



V tomto bode nepripájajte zdvíhacie zariadenie. (L)



Emisie hluku do okolia podľa predpisov v smernici EÚ. Emisie hluku výrobku sú uvedené v časti *Vyhlasenie o úrovni hluku a vibrácií na strane 19* a na štítku.



Tento výrobok je v súlade s príslušnými smernicami ES.



Tento výrobok je v súlade s príslušnými právnymi predpismi Spojeného kráľovstva.

1. Typ výrobku
2. Číslo výrobku
3. Hmotnosť výrobku
4. Výrobné číslo
5. Výrobca
6. Menovitý výkon
7. Rok výroby

Zodpovednosť za výrobok

V súlade s právnymi predpismi upravujúcimi zodpovednosť za výrobok nenesieme zodpovednosť za škody spôsobené našim výrobkom v dôsledku:

- nesprávne vykonanej opravy výrobku,
- opravy výrobku, pri ktorej neboli použité diely od výrobcu alebo diely schválené výrobcom,
- používania príslušenstva od iného výrobcu alebo príslušenstva, ktoré nie je schválené výrobcom,
- opravy výrobku, ktoré neboli vykonané v schválenom servisnom stredisku alebo schválenými kompetentnými osobami.

Poznámka: Ostatné symboly/štítky na výrobku obsahujú údaje v súlade so zvláštnymi požiadavkami certifikácie pre určité trhy.

Typový štítek

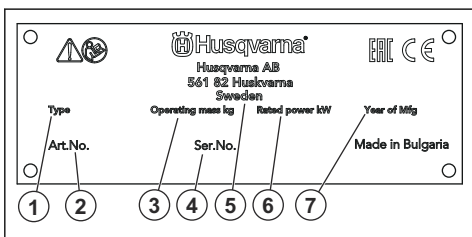

Bezpečnosť

Bezpečnostné definície

Výstrahy, upozornenia a poznámky slúžia na zdôraznenie mimoriadne dôležitých častí návodu.



VÝSTRAHA: Používa sa, ak pre obsluhu alebo osoby v okolí existuje nebezpečenstvo poranenia alebo smrti v prípade nedodržania pokynov v návode.



VAROVANIE: Používa sa, ak hrozí nebezpečenstvo poškodenia produktu, iných

materiálov alebo okolitej oblasti v prípade nedodržania pokynov v návode.

Poznámka: Používa sa na poskytnutie informácií nad rámec nevyhnutných informácií v danej situácii.

Všeobecné bezpečnostné pokyny



VÝSTRAHA: Skôr než budete výrobok používať, prečítajte si nasledujúce výstrahy.

- Tento výrobok môže byť nebezpečný, ak nie ste opatrní alebo ho používate nesprávne. Tento výrobok môže spôsobiť vážne poranenie alebo usmrtienie obsluhujúceho pracovníka alebo iných osôb. Pred použitím výrobku si musíte prečítať tento návod na obsluhu a porozumieť jeho obsahu.
- Uschovajte si všetky upozornenia a pokyny.
- Dodržiavajte všetky platné zákony a predpisy.
- Obslužný personál aj jeho zamestnávateľ musia poznať a predchádzať rizikám počas prevádzky výrobku.
- Výrobok smú používať iba osoby, ktoré si prečítali návod na obsluhu a porozumeli jeho obsahu.
- Nepoužívajte výrobok, ak ste pred použitím neabsolvovali príslušné školenie. Zabezpečte vyškolenie všetkých operátorov.
- Nedovoľte, aby výrobok používali deti.
- Výrobok smú obsluhovať iba oprávnené osoby.
- Za nehody, pri ktorých dôjde k poškodeniu zdravia osôb alebo majetku, nesie zodpovednosť prevádzkovateľ.
- Výrobok nepoužívajte, ak ste unavení, chorí alebo ste pod vplyvom alkoholu, drog alebo liekov.
- Vždy zachovávajúte opatrnosť a riadte sa zdravým úsudkom.
- Tento výrobok vytvára počas prevádzky elektromagnetické pole. Toto pole môže za určitých okolností spôsobiť rušenie aktívnych alebo pasívnych implantovaných lekárskeho prístrojov. Na zníženie rizika vážneho poranenia alebo usmrtienia odporúčame, aby sa osoby s implantovanými lekárskeymi pomôckami poradili so svojim lekárom a výrobcom danej lekárskej pomôcky ešte pred použitím tohto výrobku.
- Výrobok udržiavajte čistý. Uistite sa, že sú symboly a emblémy čitateľné.
- Výrobok nepoužívajte, ak je poškodený.
- Výrobok neupravujte.
- Nepoužívajte výrobok, ak je možné, že bol upravený inými osobami.
- V pracovnom priestore udržiavajte čistotu a majte ho dobre osvetlený.
- Počas používania musíte byť v bezpečnej a stabilnej polohe.
- Predtým, ako sa dielov výrobku dotknete, skontrolujte, či sú všetky vychladnuté.
- Na rukoväti sa nesmie nachádzať olej ani mazadlo.
- Výrobok nepoužívajte v oblastiach, kde môže dôjsť k požiaru alebo vycuchu.
- Výrobok môže spôsobiť odhodenie predmetov vysokou rýchlosťou. Všetky osoby v pracovnej oblasti musia používať schválené osobné ochranné prostriedky. Z pracovnej oblasti odstráňte voľné predmety.
- Pred ponechaním výrobku bez dozoru vypnite motor a uistite sa, že nehrozí riziko náhodného naštartovania.
- Dbajte na to, aby sa v pohyblivých častiach nezachytilo oblečenie, dlhé vlasy ani šperky.
- Na výrobok si nesadajte.
- Neudierajte do výrobku.
- Výrobok vždy používajte zozadu s rukami na rukoväti.
- Výrobok nepoužívajte v blízkosti elektrických káblov. Výrobok nie je elektricky odizolovaný a môže dôjsť k zraneniu alebo usmrtieniu.
- Pred použitím výrobku skontrolujte, či sa v pracovnej oblasti nenachádzajú skryté drôty, káble a potrubia. Ak výrobok narazí na skrytý predmet, okamžite vypnite motor a skontrolujte výrobok aj daný predmet. Pred opätovným použitím výrobku sa uistite, že je možné bezpečne pokračovať v práci.
- Nedotýkajte sa spodnej dosky počas používania výrobku ani po vypnutí motora. Spodná doska je horúca. Horúce plochy môžu spôsobiť poranenie.

Ochrana proti vibráciám



VÝSTRAHA: Skôr než budete produkt používať, prečítajte si nasledujúce výstrahy.

Bezpečnostné pokyny pre prevádzku



VÝSTRAHA: Skôr než budete výrobok používať, prečítajte si nasledujúce výstrahy.

- Naučte sa, ako v prípade núdze rýchlo zastaviť motor.
- Obslužný personál musí mať dostatočnú fyzickú silu potrebnú na bezpečnú obsluhu výrobku.
- Výrobok nepoužívajte, ak nie sú nainštalované všetky ochranné kryty.
- Používajte osobné ochranné pomôcky. Pozrite si časť *Osobné ochranné prostriedky na strane 7*.
- Zabezpečte, aby sa v pracovnej oblasti nachádzali len schválené osoby.
- Počas používania sa z výrobku prenášajú vibrácie na obslužný personál. Pri pravidelnom alebo častom používaní výrobku môže dôjsť k poškodeniu zdravia obslužného personálu alebo k zvýšeniu závažnosti poškodenia. Poškodenie zdravia sa môže týkať prstov, rúk, zápästí, ramien, pliec alebo nervov a prívodu krvi do iných častí tela. Poškodenie zdravia môže viesť k dočasnému oslabeniu alebo mať trvalý charakter a môže sa s postupom času (týždňov, mesiacov alebo rokov) zhoršovať. Medzi možné poškodenia zdravia patrí narušenie krvného obehu, nervovej sústavy, kĺbov a iných štruktúr tela.
- Príznaky sa môžu prejaviť počas používania výrobku alebo inokedy. Ak sa prejavujú príznaky a vy budete naďalej používať výrobok, intenzita príznakov sa môže zvyšovať alebo nadobudnúť trvalý charakter.

Ak sa prejavia nasledujúce alebo iné príznaky, vyhľadajte lekársku pomoc:

- znečítlenie, strata citu, šteklenie, pichanie, bolesť, páľivé pocity, pulzujúca bolesť, stuhnutosť, ťažkopádnosť, pokles sily, zmena sfarbenia alebo stavu pokožky.
- Intenzita príznakov sa môže zvýšiť v chladnom počasí. Ak výrobok používate v chladnom prostredí, noste teplé oblečenie a uchovávajte ruky v teple a suchu.
- Na udržanie správnej úrovne vibrácií vykonávajte údržbu a prevádzku výrobku v súlade s pokynmi v návode na obsluhu.
- Výrobok je vybavený systémom na tlmenie vibrácií, ktorý znižuje prenášanie vibrácií z rukoväte na obslužný personál. Nechajte pracovať výrobok. Netlačte výrobok nasilu. Výrobok jemne pridržajte za rukoväť, no uistite sa, že ho pritom máte neustále pod kontrolou a dokážete ho bezpečne používať. Netlačte rukoväť na koncové dorazy viac, ako je potrebné.
- Ruky majte vždy položené iba na rukoväti alebo rukovätiach. Nedotýkajte sa výrobku žiadnymi inými časťami tela.
- Ak náhle dôjde k silným vibráciám, výrobok okamžite vypnite. Výrobok nepoužívajte, až kým neodstránite príčinu zvýšeným vibrácií.

Bezpečnosť a ochrana pred prachom



VÝSTRAHA: Skôr než budete produkt používať, prečítajte si nasledujúce výstrahy.

- Pri používaní výrobku môže dôjsť k zvráteniu prachu do ovzdušia. Prach môže spôsobiť vážne poškodenie zdravia a trvalé zdravotné problémy. Prach oxidu kremičitého je niekoľkými orgánmi regulovaný ako škodlivý. Medzi takéto zdravotné problémy patria napr.:
 - smrteľné ochorenia pľúc ako chronická bronchitída, silikóza a pľúcna fibróza,
 - rakovina,
 - vrodené poruchy,
 - zápal kože.
- Používajte správne vybavenie na zníženie množstva prachu a výparov v ovzduší a na zníženie množstva prachu na pracovnom vybavení, povrchoch, oblečení a častiach tela. Medzi regulačné vybavenie patria napr. systémy na zachytávanie prachu a rozprašovanie vody na viazanie prachových častíc. Ak je to možné, znížte mieru vytvárania prachu pri zdroji. Dbajte na to, aby bolo vybavenie správne nainštalované a používané a aby sa vykonávala pravidelná údržba.
- Používajte schválenú ochranu dýchacích ciest. Dbajte na to, aby sa na pracovisku používali prostriedky na ochranu dýchacích ciest pred nebezpečnými materiálmi.

- Dbajte na to, aby bolo na pracovisku zabezpečené dostatočné prúdenie vzduchu.
- Ak je to možné, nasmerujte výfuk výrobku tak, aby pri používaní nevíril do ovzdušia prach.

Bezpečnosť a ochrana pred výfukovými plynmi



VÝSTRAHA: Skôr než budete produkt používať, prečítajte si nasledujúce výstrahy.

- Výfukové plyny z motora obsahujú oxid uhoľnatý. Ide o plyn bez zápachu, ktorý je jedovatý a veľmi nebezpečný. Dýchanie oxidu uhoľnatého môže spôsobiť smrť. Keďže je oxid uhoľnatý bez zápachu a neviditeľný, nie je možné zistiť jeho prítomnosť ľudskými zmyslami. Príznakom otravy oxidom uhoľnatým je závrat, no pri dostatočnom množstve a koncentrácii oxidu uhoľnatého môžu osoby stratiť vedomie aj bez predchádzajúcich varovných príznakov.
- Výfukové plyny tiež obsahujú nespálené uhľovodíky vrátane benzénu. Dlhodobé vdychovanie môže spôsobiť zdravotné problémy.
- Oxid uhoľnatý obsahujú aj výfukové plyny, ktoré vidíte alebo cítite čuchom.
- Nepoužívajte výrobok so spaľovacím motorom v interiéri ani v oblastiach bez dostatočného vetrania.
- Nevdychujte výfukové plyny.
- Dbajte na dostatočné prúdenie vzduchu v pracovnej oblasti. Toto je veľmi dôležité pri používaní výrobku vo výkopoch alebo iných stiesnených pracovných priestoroch, kde sa môžu ľahko nahromadiť výfukové plyny.

Bezpečnosť a ochrana pred hlukom



VÝSTRAHA: Skôr než budete produkt používať, prečítajte si nasledujúce výstrahy.

- Vysoké hladiny hluku a dlhodobé vystavenie hluku môžu spôsobiť stratu sluchu v dôsledku hluku.
- Aby ste zachovali čo najnižšiu hladinu hluku, používajte výrobok a vykonávajte jeho údržbu v súlade s pokynmi v návode na obsluhu.
- Skontrolujte, či tlmič výfuku nie je poškodený ani chýbný. Skontrolujte, či je tlmič výfuku správne pripojený k výrobku.
- Počas prevádzky výrobku používajte schválené chrániče sluchu.
- Pri používaní chráničov sluchu venujte pozornosť výstražným signálom a hlasom. Po zastavení výrobku si zložte chrániče sluchu, pokiaľ nie je potrebné používať chrániče sluchu kvôli úrovni hluku na pracovisku.

Osobné ochranné prostriedky



VÝSTRAHA: Skôr než budete produkt používať, prečítajte si nasledujúce výstrahy.

- Pri používaní výrobku vždy používajte schválené osobné ochranné prostriedky. Osobné ochranné prostriedky nedokážu úplne vylúčiť riziko, ale môžu znížiť vážnosť zranenia v prípade nehody. Požiadajte svojho predajcu, aby vám pomohol pri výbere správnych osobných ochranných prostriedkov.
- Pravidelne vykonávajte kontrolu stavu osobných ochranných prostriedkov.
- Používajte schválenú ochrannú prilbu.
- Používajte schválené chrániče sluchu.
- Používajte schválenú ochranu dýchacích ciest.
- Používajte chrániče očí s bočnou ochranou zraku.
- Používajte ochranné rukavice.
- Používajte topánky s oceľovou špičkou a protišmykovou podrážkou.
- Používajte schválené pracovné oblečenie alebo podobný, tesne priliehajúci odev s dlhými rukávami a dlhými nohavicami.

Hasiaci prístroj

- Počas prevádzky majte vždy na blízku hasiaci prístroj.
- Používajte práškový hasiaci prístroj triedy „ABE“ alebo hasiaci prístroj s kyslíčnikom uhlíčitým typu „BE“.

Bezpečnostné zariadenia na výrobku



VÝSTRAHA: Skôr než budete výrobok používať, prečítajte si nasledujúce výstrahy.

- Výrobok nepoužívajte s bezpečnostnými zariadeniami, ktoré sú poškodené alebo nefungujú správne.
- Pravidelne kontrolujte bezpečnostné zariadenia. Ak sú bezpečnostné zariadenia poškodené alebo nefungujú správne, obráťte sa na servisného zástupcu Husqvarna.
- Bezpečnostné zariadenia neupravujte.

Tlmič výfuku

Tlmič výfuku slúži na udržiavanie minimálnej hladiny hluku a na smerovanie výfukových plynov smerom od operátora.

Nepoužívajte produkt, ak tlmič výfuku chýba alebo je poškodený. Poškodený tlmič výfuku zvyšuje hladinu hluku a riziko požiaru.



VÝSTRAHA: Tlmič výfuku je veľmi horúci počas prevádzky, po nej a tiež počas behu motora na voľnobeh. Zachovávajte opatrnosť v okolí horľavých materiálov alebo výparov, aby ste nespôsobili požiar.

Kontrola tlmiča výfuku

- Pravidelne kontrolujte, či je tlmič výfuku správne pripevnený a či nie je poškodený.

Spínač zapnutia/vypnutia motora (Honda)

Motor je možné naštartovať iba keď je spínač zapnutia/vypnutia motora prepnutý do polohy „ON“ (Zap.). Motor sa zastaví, keď spínač zapnutia/vypnutia motora nastavíte na možnosť „OFF“ (Vyp.).

Kontrola spínača zapnutia/vypnutia

1. Naštartujte motor. Pozrite si časť *Zapnutie výrobku (Honda) na strane 9*.
2. Uvedte spínač zapnutia/vypnutia motora do polohy OFF (Vyp.). Motor sa zastaví.

Bezpečnostný rám

Bezpečnostný rám slúži na ochranu výrobku pred poškodením v prípade spadnutia. Súčasťou bezpečnostného rámu je aj rukoväť a zdvíhací bod.

Kontrola bezpečnostného rámu

- Skontrolujte, či bezpečnostný rám nie je prasknutý ani iným spôsobom poškodený.
- Skontrolujte, či je bezpečnostný rám správne nainštalovaný na výrobku.

Antivibračné prvky

Antivibračné prvky znižujú intenzitu vibrácií výrobku. Antivibračné prvky znižujú mieru škodlivých vibrácií, aby sa predišlo zraneniu obslužného personálu a poškodeniu výrobku.

Kontrola prvkov na tlmenie vibrácií

K dispozícii sú 4 antivibračné prvky, 2 na ľavej a 2 na pravej strane výrobku.

- Skontrolujte, či sú antivibračné prvky správne nainštalované.
- Skontrolujte, či nie sú antivibračné prvky poškodené alebo prasknuté.
- V prípade potreby antivibračné prvky vymeňte.

Bezpečnosť paliva



VÝSTRAHA: Skôr než budete výrobok používať, prečítajte si nasledujúce výstrahy.

- Palivo je horľavé a jeho výpary sú výbušné. Pri manipulácii s palivom buďte opatrní, aby ste predišli zraneniu, požiaru a výbuchu.
- Nevdychujte palivové výpary. Palivové výpary sú jedovaté a môžu poškodiť zdravie. Uistite sa, že je prietok vzduchu dostatočný.
- Nedávajte dolu uzáver palivovej nádrže a nedolievajte palivo, keď je motor spustený.
- Pred dopĺňaním paliva sa uistite, že motor vychladol.
- Palivo nedolievajte v uzatvorených priestoroch. Nedostatočné prúdenie vzduchu môže spôsobiť poranenie alebo smrť v dôsledku udusenía alebo otravy oxidom uhoľnatým.
- V blízkosti paliva alebo motora nefajčite.
- Do blízkosti paliva alebo motora neumiestňujte horúce predmety.
- Nedopĺňajte palivo v blízkosti zdroja iskier alebo otvoreného plameňa.
- Pred dopĺňaním paliva pomaly otvorte veko palivovej nádrže a opatrne uvoľnite tlak.
- Palivo môže pri styku s pokožkou spôsobiť jej podráždenie. Pri kontakte pokožky s palivom umyte zasiahnuté miesto vodou a mydlom.
- Ak vylejete palivo na odev, okamžite sa prezlečte.
- Palivovú nádrž nedopĺňajte úplne doplna. Teplo spôsobuje expanziu paliva. Uchovajte miesto navrchu palivovej nádrže.
- Uzáver palivovej nádrže pevne utiahnite. Ak nie je veko palivovej nádrže pevne utiahnuté, existuje riziko vzniku požiaru.
- Pred spustením výrobku ho presuňte do vzdialenosti aspoň 3 m/10 st od miesta dopĺňania paliva.
- Výrobok neštartujte, ak sú na ňom zvyšky paliva alebo motorového oleja. Odstráňte neželané palivo a motorový olej a pred naštartovaním motora nechajte výrobok vyschnúť.
- Pravidelne kontrolujte výskyt netesností na motore. Ak je palivový systém netesný, neštartujte motor, kým sa netesnosť neopravia.
- Výskyt netesností na motore nikdy nekontrolujte prstami.
- Palivo uchovávajte iba v schválených nádobách.
- Pri uskladnení výrobku a paliva dbajte na to, aby palivo ani výpary z paliva nemohli spôsobiť poškodenie.
- Palivo vypúšťajte vonku do schválenej nádoby a mimo zdrojov iskier a otvoreného plameňa.

Bezpečnostné pokyny pre prevádzku na svahu



VÝSTRAHA: Skôr než budete výrobok používať, prečítajte si nasledujúce výstrahy.

- Výrobok nepoužívajte na svahoch so sklonom viac ako 20°. Uvoľnená zemina, vibrácie a prevádzková

rýchlosť môžu spôsobiť, že výrobok spadne na svah, ktorý je menší ako 20°.

- Skontrolujte, či je pracovná plocha bezpečná. Vlhká a uvoľnená pôda znižuje bezpečnú prevádzku výrobku. Na svahoch a drsných povrchoch buďte veľmi opatrní.
- Dbajte na to, aby sa všetky osoby v pracovnej oblasti nachádzali na svahu nad výrobkom.
- Výrobkom sa pohybujte hore a dole svahom, nie z jednej strany na druhú.
- Výrobok na svahu neparkujte. Ak musíte výrobok zaparkovať na svahu, uistite sa, že nemôže spadnúť. Hrozí nebezpečenstvo poranenia osôb a poškodenia výrobku.

Bezpečnostné pokyny pre prevádzku v blízkosti brehov



VÝSTRAHA: Skôr než budete výrobok používať, prečítajte si nasledujúce výstrahy.

- Pri manipulácii s výrobkom v blízkosti brehov existuje riziko, že výrobok spadne. Na povrchu, ktorý je dostatočne stabilný na to, aby udržal hmotnosť výrobku, vždy udržiavajte minimálne ⅔ výrobku.
- Ak výrobok spadne, zastavte motor skôr, ako ho nadvihnete späť na dostatočne stabilný povrch. Pozrite si časť *Zdvíhanie výrobku na strane 15*.

Bezpečnostné pokyny pre údržbu



VÝSTRAHA: Skôr než budete výrobok používať, prečítajte si nasledujúce výstrahy.

- Nepravidelná a nesprávne vykonaná údržba zvyšuje nebezpečenstvo poranenia a poškodenia výrobku.
- Používajte osobné ochranné pomôcky. Pozrite si časť *Osobné ochranné prostriedky na strane 7*.
- Pred vykonaním údržby zastavte motor a skontrolujte, či sú všetky diely výrobku vychladnuté.
- Pred vykonávaním údržby vyčistením odstráňte z výrobku nebezpečné materiály.
- Pred vykonávaním údržby odpojte kryt zapaľovacej svečky.
- Výfukové plyny z motora sú horúce a môžu obsahovať iskry. Výrobok nepoužívajte v interiérových priestoroch ani v blízkosti horľavého materiálu.
- Výrobok neupravujte. Úpravy, ktoré neschválil výrobca, môžu spôsobiť vážne poranenie alebo usmrtenie.
- Vždy používajte originálne príslušenstvo a náhradné diely. Príslušenstvo a náhradné diely, ktoré neschválil výrobca, môžu spôsobiť vážne poranenie alebo usmrtenie.
- Vymeňte všetky poškodené, opotrebované alebo zlomené diely.

- Vykonávajte len údržbu uvedenú v tomto návode na obsluhu. Všetky ostatné servisné úkony nechajte vykonať v autorizovanom servisnom stredisku.
- Pred naštartovaním motora po údržbe najskôr odstráňte z výrobku všetky nástroje. Voľné nástroje alebo nástroje pripevnené k rotujúcim dielom sa môžu vymrštiť a spôsobiť zranenie.
- Po údržbe skontrolujte na výrobku úroveň vibrácií. Ak nie je správna, obráťte sa na autorizované servisné stredisko.
- Nechajte pravidelne vykonať servisnú údržbu výrobku v autorizovanom servisnom stredisku.

Prevádzka

Úvod



VÝSTRAHA: Pred používaním výrobku si prečítajte kapitolu o bezpečnosti a uistite sa, že rozumiete informáciám, ktoré sa v nej uvádzajú.

Postup pred používaním produktu

- Pozorne si prečítajte tento návod na obsluhu a uistite sa, že ste porozumeli pokynom.
- Prečítajte si návod k motoru dodaný výrobcom motora.
- Vykonávajte dennú údržbu. Pozrite si časť *Plán údržby na strane 12*.

Nádrž na vodu

Pre LFV 80, LFV 100 je k dispozícii voliteľná nádrž na vodu na zhutňovanie asfaltu.



VAROVANIE: Do nádrže na vodu nepridávajte okrem vody iné tekutiny. Iné kvapaliny môžu spôsobiť poškodenie produktu a môžu byť škodlivé pre životné prostredie.

Zapnutie výrobku (Honda)

1. Otvorte palivový ventil.

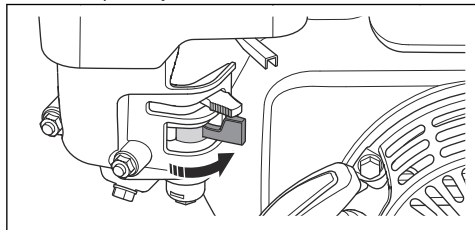

2. Nastavte ovládanie plynu na polovičný plyn.

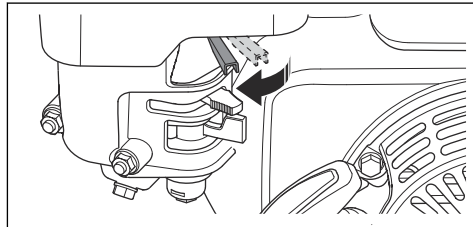

3. Nastavte ovládanie sýtiča do správnej polohy.

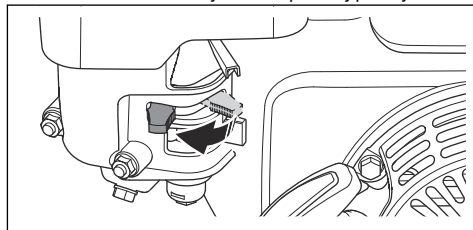

- a) Ak je motor studený, sýtič zatvorte.
- b) Ak je motor teplý alebo je okolitá teplota vysoká, otvorte sýtič.

4. Uvedte spínač zapnutia/vypnutia do polohy „ON“ (Zap.)

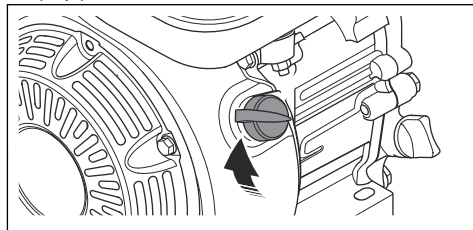

5. Pomaly potiahnite držadlo štartovacieho lanka, až kým nepocítite odpor.

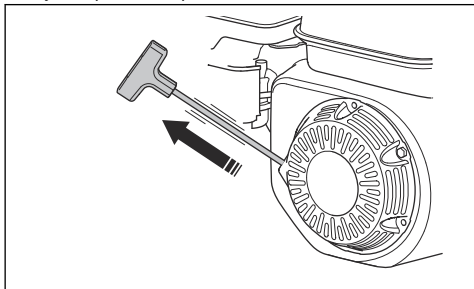

6. Uvoľníte držadlo štartovacieho lanka a nechajte štartovacie lanko navíť späť.
7. Potiahnite držadlo štartovacieho lanka, až kým sa motor nenašartuje.
8. Ovládanie sýtiča otvárajte postupne, až kým nie je úplne otvorený.

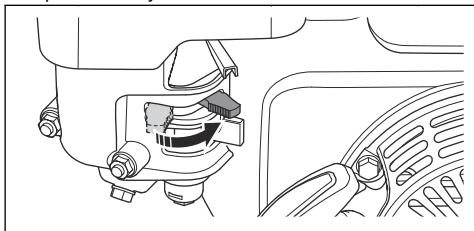

9. Nechajte motor 2 až 3 minúty pracovať na voľnoběžných otáčkach.
10. Nastavte ovládanie plynu na plný plyn.

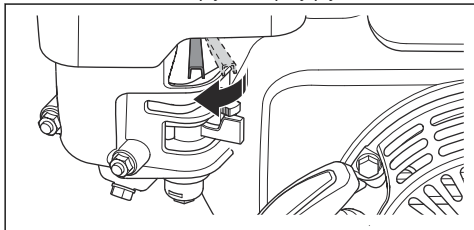

Zastavenie výrobku

1. Presuňte ovládanie škrtiacej klapky do polohy voľnoběžných otáčok.
2. Uvedte spínač zapnutia/vypnutia do polohy „OFF“ (Vyp.). Motor sa zastaví.
3. Prepnite palivový ventil do vypnutej polohy „OFF“.

Zapnutie výrobku (Hatz)

1. Nastavte ovládanie škrtiacej klapky (A) na polovičný plyn.

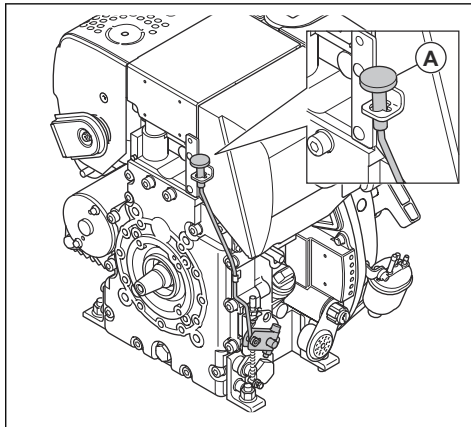

2. Pomaly potiahnite držadlo štartovacieho lanka, až kým nepocítite odpor.

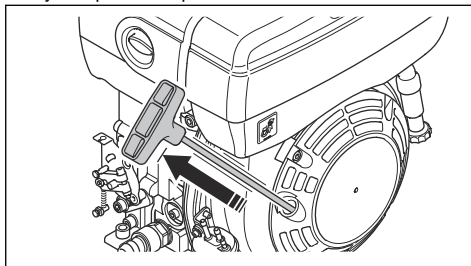

3. Uvoľníte držadlo štartovacieho lanka a nechajte štartovacie lanko navíť späť.
4. Oboma rukami silno ťahajte štartovacie lanko, kým motor nenašartuje.

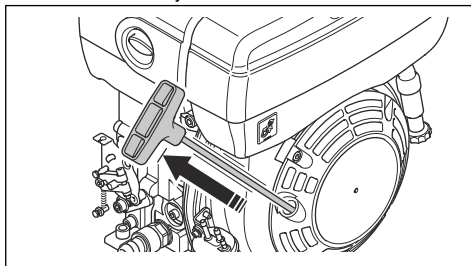

5. Nechajte motor 2 až 3 minúty pracovať na voľnoběžných otáčkach.

6. Nastavte ovládanie škrtiacej klapky (A) na plný plyn.

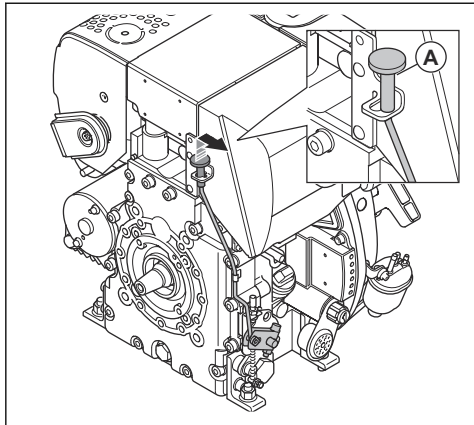

Postup v prípade, ak motor nenašartuje

Ak sa motor nenašartuje a vychádza z neho biely dym, postupujte nasledovne.

1. Nastavte ovládanie plynu do vypínacej polohy.
2. 5-krát pomaly potiahnite a uvoľnite drážadlo štartovacieho lanka.
3. Znova vykonajte štartovací postup.

Zastavenie výrobku (Hatz)

- Nastavte ovládanie škrtiacej klapky do polohy vypnutia (A).

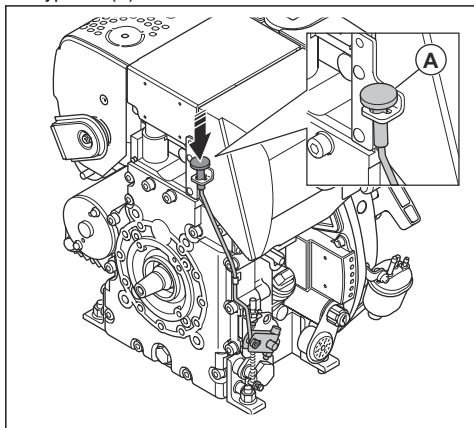

Obsluha výrobku



VAROVANIE: Výrobok vždy obsluhujte smerom dopredu a na plný plyn. Nižšie otáčky motora a pohyb dozadu zabraňujú správnej činnosti excentrického prvku a môžu spôsobiť zlyhanie výrobku.

1. Skontrolujte, či je ovládanie škrtiacej klapky nastavené na plný plyn.
2. Opatrne tlačte výrobok dopredu.



VAROVANIE: Nepritláčajte výrobok nadol. Pri nadmernom tlaku sa môže znížiť výsledná kvalita.

3. Ak chcete zmeniť smer, výrobok otočte.
 - a) Ak chcete výrobok otočiť s minimálnym polomerom otáčania, zdvihnite rukoväť do 90 stupňov. Túto funkciu používajte v malom priestore a na zemi, ktorá nie je vo vodorovnej polohe.

Údržba

Úvod

že rozumiete informáciám, ktoré sú v nej uvedené.



VÝSTRAHA: Pred údržbou výrobku si prečítajte kapitolu o bezpečnosti a uistite sa,

Plán údržby

* = Všeobecná údržba vykonávaná operátorom. Pokyny sa neuvádzajú v tomto návode na obsluhu.

X = Pokyny sa uvádzajú v tomto návode na obsluhu.

O = Prečítajte si pokyny v návode na obsluhu k motoru dodaný výrobcom motora.

Všeobecná údržba výrobku	Pred použitím, každých 10 h	Týždenne, každých 100 h
Skontrolujte, či neuniká palivo alebo olej.	*	
Vyčistite výrobok.	X	
Skontrolujte, či sú matice a skrutky dotiahnuté.	*	
Skontrolujte, či nie je ovládanie škrtiacej klapky a sýtiča poškodené.	*	
Zaistite, aby sa ovládania škrtiacej klapky a sýtiča pohybovali plynulo.	*	
Namažte ovládacie prvky a spoje.	*	
Skontrolujte, či nie sú antivibračné prvky poškodené.		X
Skontrolujte, či nie je napnutie klinového remeňa poškodené. Podľa potreby upravte alebo vymeňte klinový remeň.		X

Údržba motora Honda	Pred použitím, každých 10 h	Po uplynutí prvých 20 h	Týždenne, každých 100 h	Ročne, každých 300 h
Skontrolujte hladinu paliva a motorového oleja.	X			
Vyčistite chladiace rebrá motora.	O			
Skontrolujte vzduchový filter. V prípade potreby vzduchový filter vyčistite.	X	X		
Vyčistite vzduchový filter.			X	
Vymeňte vzduchový filter.				X
Vymeňte motorový olej.		X	X	X
Skontrolujte rýchlosť motora.		O	O	O
Skontrolujte a vyčistite zapaľovaciu sviečku. V prípade potreby vymeňte zapaľovaciu sviečku.			O	
Vymeňte zapaľovaciu sviečku.				O
Vyčistite palivový ventil karburátora.			O	O
Vyčistite kryt na ochranu pred iskrami v tlmiči výfuku.			O	O
Upravte vôľu hlavy valcov pre nasávanie vzduchu a výfukové ventily.				O
Vypustite palivo a vyčistite palivovú nádrž a palivový filter.			O	O
Vyčistite a nastavte karburátor.				O
Vymeňte palivový filter.				O

Údržba motora Hatz	Pred použitím, každých 10 h	Po uplynutí prvých 20 h	Každých 250 h	Ročne, každých 500 h
Skontrolujte hladinu paliva a motorového oleja.	X			
Vyčistíte chladiace rebrá motora.	O		O	O
Vyčistíte vzduchový filter.	X	X		
Vymeňte vzduchový filter.			X	X
Vymeňte motorový olej.		X	X	X
Skontrolujte rýchlosť motora.		O	O	O
Vyčistíte kryt na ochranu pred iskrami v tlmíči výfuku.			O	O
Upravte vôľu hlavy valcov pre nasávanie vzduchu a výfukové ventily.		O	O	O
Vyčistíte olejový filter.				O
Skontrolujte čerpadlo vstrekovania paliva.			O	O
Skontrolujte dýzu vstrekovania paliva.			O	O
Vypustíte z palivového systému vodu.				O
Vymeňte palivový filter.				O

Vykonanie všeobecnej kontroly

- Uistite sa, že sú dotiahnuté všetky matice aj skrutky na výrobku.

Čistenie výrobku

- Výrobok umyte tečúcou vodou z hadice alebo pomocou vysokotlakového čističa.



VAROVANIE: Nesmerujte prúd vody priamo na veko palivovej nádrže, elektrické súčiastky ani motor.

- Odstráňte z rukoväte mazivo a olej.

Kontrola hladiny motorového oleja

- Odstráňte uzáver nádrže na olej a olejovú mierku.
- Očistite olej z olejovej mierky.
- Ponornú mierku zasuňte celú späť do nádrže na olej.
- Vytiahnite ponornú mierku.
- Skontrolujte hladinu oleja na olejovej mierke.
- V prípade príliš nízkej hladiny doplňte motorový olej a opätovne skontrolujte hladinu oleja. Informácie o správnom type oleja nájdete v časti *Prehľad motora na strane 3* alebo príručke k motoru.

Výmena motorového oleja (Honda)

Ak je motor studený, pred vypustením motorového oleja naštartujte motor na 1 – 2 minúty. Takto sa motorový olej zahreje a ľahšie sa vypustí.



VÝSTRAHA: Bezprostredne po vypnutí motora je motorový olej veľmi horúci. Nechajte motor vychladnúť pred vypustením oleja. Ak sa motorový olej dostane na pokožku, očistite ho mydlom a vodou.

- Pod vypúšťaciu skrutku motorového oleja podložte nádobu.
- Odstráňte vypúšťací uzáver oleja (A) a pripojte hadicu (B).

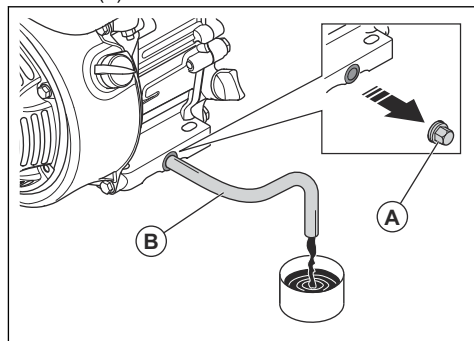

- Nakloňte výrobok a nechajte olej vyteciť do nádoby.
- Odstráňte hadicu.
- Nainštalujte vypúšťací uzáver oleja a utiahnite ho.
- Dolejte nový motorový olej. Informácie o správnom type oleja nájdete v časti *Technické údaje na strane 18* alebo príručke k motoru.
- Skontrolujte hladinu motorového oleja.

Výmena motorového oleja (Hatz)

Ak je motor studený, pred vypustením motorového oleja naštartujte motor na 1 – 2 minúty. Takto sa motorový olej zahreje a ľahšie sa vypustí.



VÝSTRAHA: Bezprostredne po vypnutí motora je motorový olej veľmi horúci. Nechajte motor vychladnúť pred vypustením oleja. Ak sa motorový olej dostane na pokožku, očistite ho mydlom a vodou.

- Pod vypúšťací uzáver oleja (A) alebo (B) podložte nádobu.

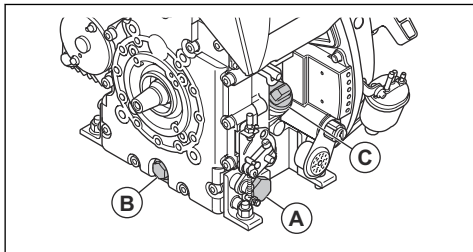

- Odstráňte vypúšťací uzáver oleja (A) alebo (B) a pripojte hadicu.
- Nakloňte výrobok a nechajte olej vyteciť do nádoby.
- Odstráňte hadicu.
- Nainštalujte vypúšťací uzáver oleja a utiahnite ho.
- Vyberte odmerku (C) a doplňte nový motorový olej. Informácie o správnom type oleja sú uvedené v návode na obsluhu motora.
- Skontrolujte hladinu motorového oleja.

Vzduchový filter



VÝSTRAHA: Pri čistení alebo výmene vzduchového filtra používajte schválenú ochranu dýchacích ciest. Použitie vzduchové filtre zlikvidujte náležitým spôsobom. Vdychovanie prachu vo vzduchovom filtri môže ohroziť vaše zdravie.



VAROVANIE: Poškodený vzduchový filter sa musí vždy vymeniť, inak sa do motora nasaje prach, ktorý spôsobí poškodenie motora.

Vyčistenie alebo výmena vzduchového filtra (Honda)



VÝSTRAHA: Vzduchový filter nečistite stlačeným vzduchom. Dôjde pritom k poškodeniu vzduchového filtra a zvýši sa riziko vdychnutia nebezpečného prachu.

- Otočte gombík na kryte vzduchového filtra a odstráňte kryt vzduchového filtra.
- Vyberte papierový prvok filtra a penový prvok filtra (A).

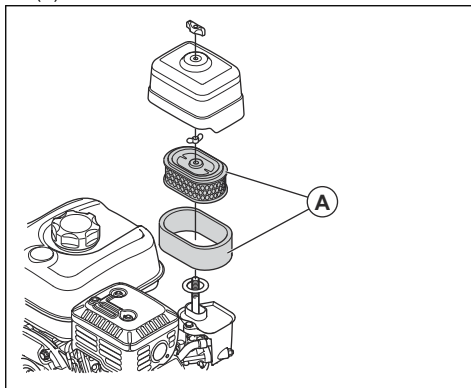

- Pomocou kefy vyčistite telo vzduchového filtra.
- Skontrolujte, či nie sú prvky vzduchového filtra poškodené.
- Poklepte papierovým prvkom filtra o tvrdý povrch alebo z neho odstráňte nečistoty pomocou vysávača.



VAROVANIE: Hubicou vysávača sa nesmiete dotknúť povrchu papierového filtračného prvku vzduchového filtra. Udržiavajte od neho malú vzdialenosť. Citlivý povrch papierového filtračného prvku sa pri kontakte s predmetmi poškodí.

- Vyčistite penový prvok filtra roztokom mydla a vody.
- Opláchnite penový prvok filtra čistou vodou.
- Stlačením penového prvku filtra odstráňte vodu a nechajte penový prvok filtra úplne vyschnúť.
- Namažte penový prvok filtra motorovým olejom.
- Neželany olej odstráňte pritlačením čistej handričky na penový prvok filtra.
- Namontujte nový vzduchový filter postupom v opačnom poradí.

Výčistenie alebo výmena vzduchového filtra (Hatz)



VÝSTRAHA: Vzduchový filter nečistite stlačeným vzduchom. Dôjde pritom k poškodeniu vzduchového filtra a zvýši sa riziko vdýchnutia nebezpečného prachu.

1. Otočte gombík na kryte vzduchového filtra a odstráňte kryt vzduchového filtra.
2. Demontujte vzduchový filter (A).

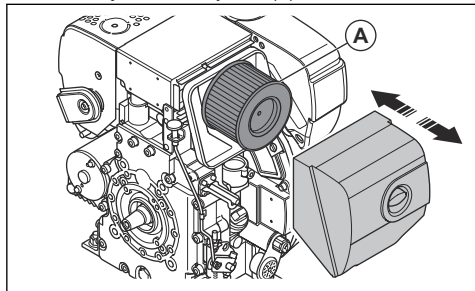

3. Pomocou kefy vyčistite telo vzduchového filtra.
4. Skontrolujte, či nie je vzduchový filter poškodený.
5. Poklepte vzduchovým filtrom o tvrdý povrch alebo z neho odstráňte nečistoty pomocou vysávača.



VAROVANIE: Hubicou vysávača sa nesmiete dotknúť povrchu papierového filtračného prvku vzduchového filtra. Udržiavajte od neho malú vzdialenosť. Citlivý povrch papierového filtračného prvku sa pri kontakte s predmetmi poškodí.

6. Namontujte nový vzduchový filter postupom v opačnom poradí.

Kontrola klinového remeňa



VÝSTRAHA: Výrobok nepoužívajte, ak nie je nainštalovaný kryt klinového remeňa.

1. Zastavte motor.
2. Zložte kryt klinového remeňa.

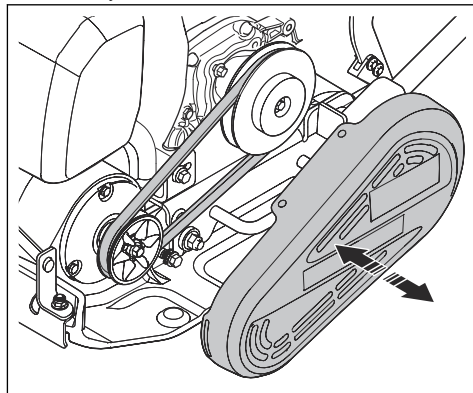

3. Skontrolujte, nie je klinový remeň poškodený alebo opotrebovaný. V prípade potreby klinový remeň vymeňte.
4. Skontrolujte napnutie klinového remeňa.
5. Ak napätie nie je dostatočné, postupujte takto:
 - a) Uvoľnite 4 skrutky, ktoré držia motor na spodnej doske.
 - b) Posuňte motor dozadu.
 - c) Skontrolujte, či sú remene klinového remeňa zarovnané a utiahnite 4 skrutky.
6. Nasadte kryt klinového remeňa.

Preprava, skladovanie a likvidácia

Preprava



VÝSTRAHA: Počas prepravy buďte opatrní. Výrobok je ťažký a ak počas prepravy spadne alebo sa pohne, môže spôsobiť poranenie alebo poškodenie.

Na krátke vzdialenosti je možné výrobok presúvať pomocou prepravných koliesok. Pri dlhších vzdialenostiach výrobok počas prepravy nadvíhajte alebo ho položte na vozidlo.



VAROVANIE: Výrobok nikdy neťahajte za vozidlom.

Zdvíhanie výrobku



VÝSTRAHA: Uistite sa, že zdvihacie vybavenie má správne technické parametre na bezpečné zodvihnutie výrobku. Hmotnosť výrobku je uvedená na jeho typovom štítku.



VÝSTRAHA: Neprechádzajte popod ani sa nezdržujte pod ani v blízkosti zdvihnutého výrobku.



VAROVANIE: Nepoužívajte kovové háky, reťaze ani iné zdvihacie vybavenie

s drsnými hranami, ktoré môžu spôsobiť poškodenie bezpečnostného rámu.

1. Pripojte zdvíhacie vybavenie k zdvíhaciemu bodu na bezpečnostnom ráme. Štítok na výrobku znázorňuje správnu polohu.

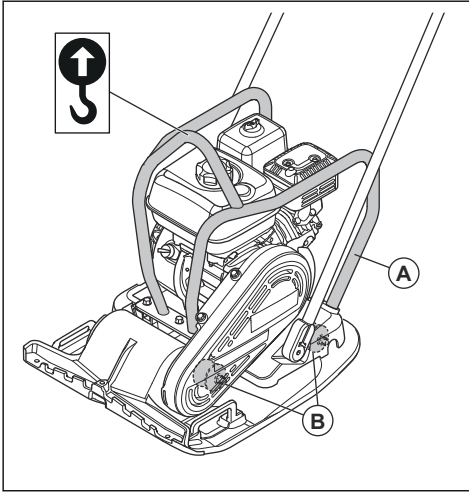

VÝSTRAHA: Nedvíhajte poškodený výrobok. Uistite sa, že je správne nainštalovaný bezpečnostný rám (A) aj antivibračné prvky (B) a že nie sú poškodené.

2. Nadvihnite výrobok.

Zaistenie výrobku na prepravnom vozidle pomocou uväzovacích popruhov

- Umiestnite 2 popruhy okolo spodnej dosky.

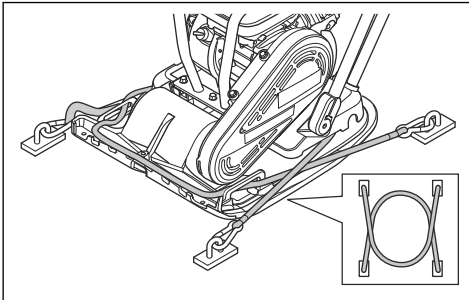

- a) Nasadzte 1 popruh okolo prednej časti spodnej platne a pripevnite popruh k vozidlu.
- b) Nasadzte 1 popruh okolo zadnej časti spodnej platne a pripevnite popruh k vozidlu.

Skladovanie

- Pred dlhodobým uskladnením výrobku odstráňte z palivovej nádrže všetko palivo. Palivo zlikvidujte v príslušnom zariadení na likvidáciu.
- Pred uskladnením výrobok vyčistite. Z gumených dielov odstráňte olej a prach.
- Pred uskladnením vyčistite vzduchový filter.
- Opatrne potiahnite držadlo štartovacieho lanka, až kým neucítite mierny odpor. Týmto sa uzavrú ventily a zaistí sa, aby sa vlhkosť nedostala do valca motora.
- Výrobok zakryte ochrannou plachtou.
- Výrobok skladujte na suchom mieste, ktoré je chránené pred mrazom.
- Výrobok skladujte v uzamknutom priestore mimo dosahu detí a neoprávnených osôb.

Likvidácia

- Dodržiavajte miestne požiadavky v oblasti recyklácie a platné predpisy.
- Všetky chemikálie, ako napr. motorový olej alebo palivo, zlikvidujte v servisnom stredisku alebo v príslušnom zariadení na likvidáciu.
- Keď už výrobok nepoužívate, pošlite ho predajcovi spoločnosti Husqvarna alebo ho zlikvidujte v recyklačnom zariadení.

Príslušenstvo

Príslušenstvo	LFV 80	LFV 100
Súprava prepravných kolies, číslo dielu		594 20 49-01

Príslušenstvo	LFV 80	LFV 100
Nádrž na vodu, číslo dielu	596 39 29-02	
Vysokozdvížný vozík, číslo dielu	595 50 31-01	
Nízkovibračná rukoväť, číslo dielu	594 20 50-01	
Súprava na dlažbu, číslo dielu	594 86 81-01	594 86 82-01

Technické údaje

Technické údaje

Technické údaje	LFV 80	LFV 100	
	Honda	Honda	Hatz
Čistá hmotnosť, kg/lb	80/176,4	91/200,6	101/222,7
Prevádzková hmotnosť (EN500, vrát. oleja, ½ paliva), kg/lib	81,4/179,5	92,4/203,7	102,4/225,8
Značka/typ motora	Honda, GX160	Honda, GX160	Hatz, 1B20
Výkon motora, kW/hp pri ot./min ¹	3,6/4,8 pri 3600	3,6/4,8 pri 3600	3,2/4,3 pri 3100
Vibračná frekvencia, Hz/ot./min	95/5700	95/5700	95/5700
Amplitúda, mm/pal.	1,27/0,05	0,91/0,04	0,91/0,04
Odstredivá sila, kN/lbf	19,4/4361	16,7/3754	16,7/3754
Prevádzková rýchlosť, m/min alebo st./min	33 alebo 108,2	25 alebo 82	25 alebo 82
Maximálny náklon, stupne/%	20/36	20/36	25/47
Objem palivovej nádrže, l/qts	3,1/3,3	3,1/3,3	3,6/3,8
Kapacita motorového oleja*, l/qts	0,6/0,63	0,6/0,63	0,9/0,95
Spotreba paliva, l/h alebo qts/h	1,21 alebo 1,28	1,21 alebo 1,28	0,57 alebo 0,6
Nádrž na vodu na asfalt, l/gal (voliteľné)	13/3,4	13/3,4	13/3,4
Palivo*	Bezolovnatý benzín, max. obsah 10 % etanolu	Bezolovnatý benzín, max. obsah 10 % etanolu	lba motorová nafta s minimálnym obsahom síry
Motorový olej*	SAE 10W-30, trieda API SJ	SAE 10W-30, trieda API SJ	SAE 10W-30, ACEA - B3/E4
Emisie hluku a vibrácií			
Nameraná úroveň hlučnosti, dB(A)	103	103	103
Zaručená úroveň hlučnosti L _{WA} dB(A) ²	105	105	104
Hladina akustického tlaku pri uchu obslužného personálu, L _P , dB (A) ³	90	91	91

¹ Podľa údajov výrobcu motora. Vyznačený výkon motora je priemerný čistý výkon (pri uvedených ot./min) typického sériového motora pre model motora meraný podľa normy SAE J1349/ISO 1585. Sériovo vyrábané motory sa môžu od tejto hodnoty odlišovať. Skutočný výkon motora nainštalovaného na koncovom výrobku závisí od prevádzkovej rýchlosti, podmienok okolitého prostredia a iných hodnôt.

² Emisie hluku v prostredí merané ako akustický tlak (L_{WA}) podľa normy EN ISO 3744 v súlade so smernicou EÚ 2000/14/ES. Rozdiel medzi zaručeným a nameraným akustickým výkonom spočíva v tom, že zaručený akustický výkon zahŕňa aj rozptyl výsledkov merania a rozdiely medzi jednotlivými strojmi rovnakého modelu v súlade so smernicou 2000/14/ES.

³ Hladina akustického tlaku L_P v súlade s normou EN ISO 11201, EN 500-4. Odchýlka K_{PA} 2,5 dB (A).

Technické údaje	LFV 80	LFV 100	
	Honda	Honda	Hatz
Úroveň vibrácií, a_{Hv} , m/s^2 , štandardná rukoväť ⁴	7	8	7

* = Ak by ste potrebovali ďalšie informácie a mali otázky o tomto konkrétnom motore, pozrite si návod k motoru alebo webovú stránku výrobcu motora.

Vyhlasenie o úrovni hluku a vibrácií

Tieto deklarované hodnoty boli získané laboratórnymi typovými skúškami v súlade s uvedenou smernicou alebo normami a sú vhodné na porovnanie s deklarovanými hodnotami iných výrobkov testovaných

v súlade s tou istou smernicou alebo normami. Tieto deklarované hodnoty nie sú vhodné na použitie pri hodnotení rizík a hodnoty namerané na jednotlivých pracoviskách môžu byť vyššie. Skutočné hodnoty expozície a riziko poškodenia u jednotlivých používateľov sú jedinečné a závisia od spôsobu, akým používateľ pracuje, v akom materiáli sa výrobok používa, ako aj od času vystavenia a fyzického stavu používateľa a stavu samotného výrobku.

Rozmery výrobku

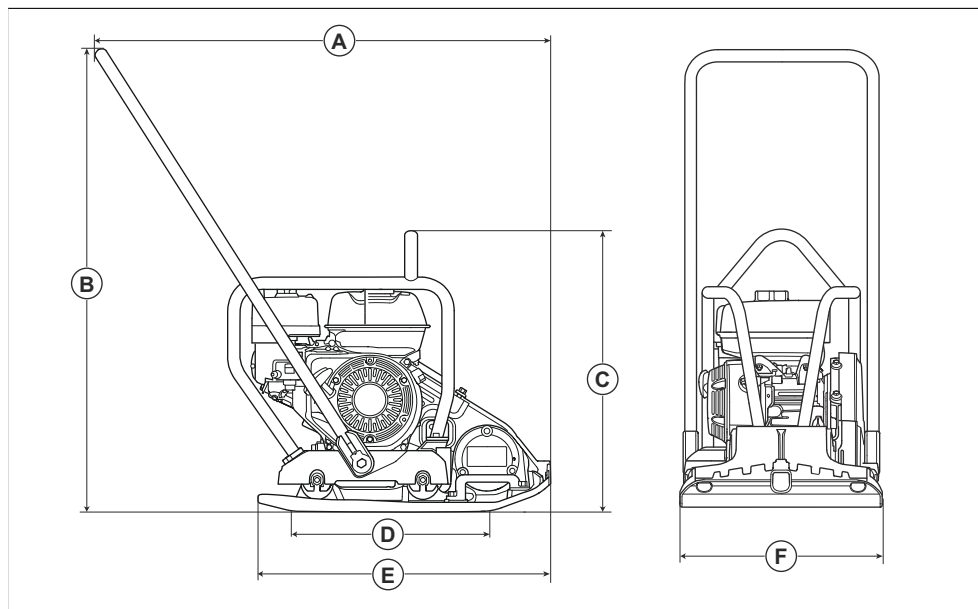

LFV 80	A	Dĺžka vrátane rukoväti, mm/palce	926/36,5	D	Stýčná plocha spodnej dosky, m^2 /štv. stôp.	0,116/1,25
	B	Výška rukoväte, mm/palce	942/37,1	E	Dĺžka spodnej dosky, mm/palce	570/22,4
	C	Výška v mieste zdvíhania na bezpečnostnom ráme, mm/palce	598/23,5	F	Šírka, mm/palce	420/16,5

⁴ Úroveň vibrácií podľa normy EN 500-4. Uvádzané údaje pre ekvivalentný stupeň vibrácií majú typický štatistický rozptyl (štandardnú odchýlku) $1,5 m/s^2$.

LFV 100	Honda	A	Dĺžka vrátane rukoväti, mm/palce	926/36,5	D	Styčná plocha spodnej dosky, m ² /štv. stóp.	0,153/1,64
		B	Výška rukoväte, mm/palce	942/37,1	E	Dĺžka spodnej dosky, mm/palce	595/23,3
		C	Výška v mieste zdvíhania na bezpečnostnom ráme, mm/palce	598/23,5	F	Šírka, mm/palce	500/19,6
	Hatz	A	Dĺžka vrátane rukoväti, mm/palce	955/37,6	D	Styčná plocha spodnej dosky, m ² /štv. stóp.	0,153/1,64
		B	Výška rukoväte, mm/palce	923/36,4	E	Dĺžka spodnej dosky, mm/palce	595/23,3
		C	Výška v mieste zdvíhania na bezpečnostnom ráme, mm/palce	695/27,4	F	Šírka, mm/palce	500/19,6

Vyhlásenie o zhode

ES vyhlásenie o zhode

My, spoločnosť **Husqvarna AB**, SE-561 82 Huskvarna, Švédsko, tel.: +46-36-146500, vyhlasujeme s plnou zodpovednosťou, že výrobok:

Popis	Zhutňovacia doska s pohybom dopredu
Značka	Husqvarna
Typ/model	LFV 80
Identifikácia	Výrobné čísla od roku 2022 a novšie

plne spĺňa nasledujúce smernice a nariadenia EÚ:

Smernice/Nariadenia	Popis
2006/42/ES	„o strojových zariadeniach“
2000/14/ES	„o hluku vo voľnom priestranstve“
2014/30/EÚ	„o elektromagnetickej kompatibilite“

a že sa pri ňom uplatňujú nasledujúce normy a technické špecifikácie;

EN ISO 12100:2010

EN 500-1:2006+A1:2009

EN 500-4:2011

Notifikovaný orgán: 0404, RISE SMP Svensk Maskinprovning AB, Box 7035, SE-750 07 Uppsala, Sweden, osvedčil zhodu so smernicou Rady 2000/14/ES, postup posudzovania zhody: príloha VI.

Informácie týkajúce sa emisií hluku nájdete v časti *Technické údaje na strane 18*.

Partille, 2022-12-21



Martin Huber

Riaditeľ výskumu a vývoja, Betónové povrchy a podlahy

Husqvarna AB, divízia stavebníctva (Construction Division)

Zodpovedný za technickú dokumentáciu

ES vyhlásenie o zhode

My, spoločnosť **Husqvarna AB**, SE-561 82 Huskvarna, Švédsko, tel.: +46-36-146500, vyhlasujeme s plnou zodpovednosťou, že výrobok:

Popis	Zhutňovacia doska s pohybom dopredu
Značka	Husqvarna
Typ/model	LFV 100 (Honda)
Identifikácia	Výrobné čísla od roku 2022 a novšie

plne spĺňa nasledujúce smernice a nariadenia EÚ:

Smernice/Nariadenia	Popis
2006/42/ES	„o strojových zariadeniach“
2000/14/ES	„o hluku vo voľnom priestranstve“
2014/30/EÚ	„o elektromagnetickej kompatibilite“

a že sa pri ňom uplatňujú nasledujúce normy a technické špecifikácie;

EN ISO 12100:2010

EN 500-1:2006+A1:2009

EN 500-4:2011

Notifikovaný orgán: 0404, RISE SMP Svensk Maskinprovning AB, Box 7035, SE-750 07 Uppsala, Sweden, osvedčil zhodu so smernicou Rady 2000/14/ES, postup posudzovania zhody: príloha VI.

Informácie týkajúce sa emisií hluku nájdete v časti *Technické údaje na strane 18*.

Partille, 2022-12-21



Martin Huber

Riaditeľ výskumu a vývoja, Betónové povrchy a podlahy

Husqvarna AB, divízia stavebníctva (Construction Division)

Zodpovedný za technickú dokumentáciu



ES vyhlásenie o zhode

My, spoločnosť **Husqvarna AB**, SE-561 82 Huskvarna,
Švédsko, tel.: +46-36-146500, vyhlasujeme s plnou
zodpovednosťou, že výrobok:

Popis	Zhutňovacia doska s pohybom dopredu
Značka	Husqvarna
Typ/model	LFV 100 (Hatz)
Identifikácia	Výrobné čísla od roku 2022 a novšie

plne spĺňa nasledujúce smernice a nariadenia EÚ:

Smernice/Nariadenia	Popis
2006/42/ES	„o strojových zariadeniach“
2000/14/ES	„o hluku vo voľnom priestranstve“
2014/30/EÚ	„o elektromagnetickej kompatibilite“

a že sa pri ňom uplatňujú nasledujúce normy a
technické špecifikácie;

EN ISO 12100:2010

EN 500-1:2006+A1:2009

EN 500-4:2011

Notifikovaný orgán: 0404, RISE SMP Svensk
Maskinprovning AB, Box 7035, SE-750 07 Uppsala,
Sweden, osvedčil zhodu so smernicou Rady
2000/14/ES, postup posudzovania zhody: príloha VI.

Informácie týkajúce sa emisií hluku nájdete v časti
Technické údaje na strane 18.

Partille, 2022-12-21



Martin Huber

Riaditeľ výskumu a vývoja, Betónové povrchy a podlahy

Husqvarna AB, divízia stavebníctva (Construction
Division)

Zodpovedný za technickú dokumentáciu





www.husqvarnaconstruction.com

Pôvodné pokyny



1142121-68

Rev. B



2023-03-06