



Husqvarna®



BS 75, BS 110

EL	Οδηγίες χρήσης	2-33
ES	Manual de usuario	34-64
IT	Manuale dell'operatore	65-95
PT	Manual do utilizador	96-126

Περιεχόμενα

Εισαγωγή.....	2	Μεταφορά, αποθήκευση και απόρριψη.....	23
Ασφάλεια.....	5	Τεχνικά στοιχεία.....	27
Λειτουργία.....	9	Αξεσουάρ	31
Συντήρηση.....	17	Δήλωση Συμμόρφωσης.....	33
Επίλυση προβλημάτων.....	21		

Εισαγωγή

Περιγραφή προϊόντος

Το προϊόν είναι ένας αποξεστήρας δαπέδων πεζού χειριστή για επιφάνειες με διάφορες σκληρότητες.

Προβλεπόμενη χρήση

Το προϊόν χρησιμοποιείται για την αφαίρεση επιφανειακών υλικών με διάφορες σκληρότητες από

δάπεδα από σκυρόδεμα, ξύλινα δάπεδα και μαλακά υποδάπεδα. Χρησιμοποιήστε το προϊόν για να αφαιρέσετε σκληρό ξύλο, κεραμικά, λινόταπητα, βινύλιο, μοκέτα, αυτοκόλλητα και κόλλα. Μην χρησιμοποιείτε το προϊόν για άλλες εργασίες.

Το προϊόν χρησιμοποιείται σε βιομηχανικές εργασίες από επαγγελματίες χειριστές.

Επισκόπηση προϊόντος BS 75

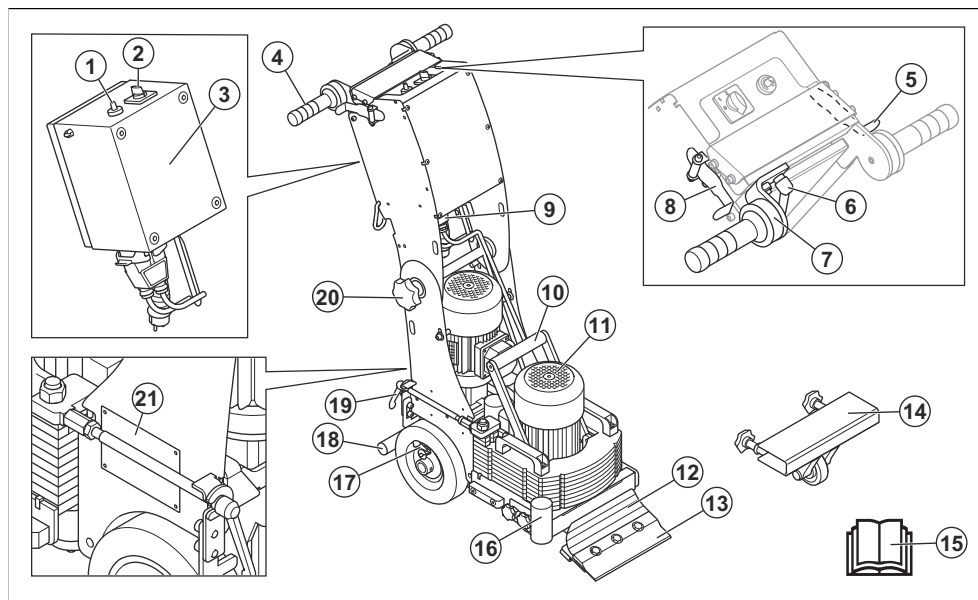

1. Χειριστήριο ταχύτητας
2. Διακόπτης εκκίνησης/τερματισμού λειτουργίας και επιλογής λειτουργίας
3. Κιβώτιο ηλεκτρικού εξοπλισμού
4. Λαβή που απορροφά τους κραδασμούς
5. Μοχλός εμπροσθοπορείας
6. Μοχλός σφικτήρα για ρυθμιζόμενη λαβή
7. Ρυθμιζόμενη λαβή
8. Μοχλός οπισθοπορείας
9. Σύνδεσμος τροφοδοσίας
10. Λαβή ανύψωσης
11. Μοτέρ δονήσεων
12. Εξάρτημα συγκράτησης εργαλείων
13. Λεπίδα
14. Προστατευτικό δίσκου
15. Εγχειρίδιο χρήσης
16. Σύνδεση για τον εύκαμπο σωλήνα αναρρόφησης σκόνης

17. Κινητήριος τροχός με πείρο ασφάλισης
18. Στήριγμα ποδιού
19. Μοχλός που χρησιμοποιείται για την αποσυναρμολόγηση του προϊόντος

20. Μπουτόν ρύθμισης λαβής
21. Πινακίδα στοιχείων μηχανήματος

Επισκόπηση προϊόντος BS 110

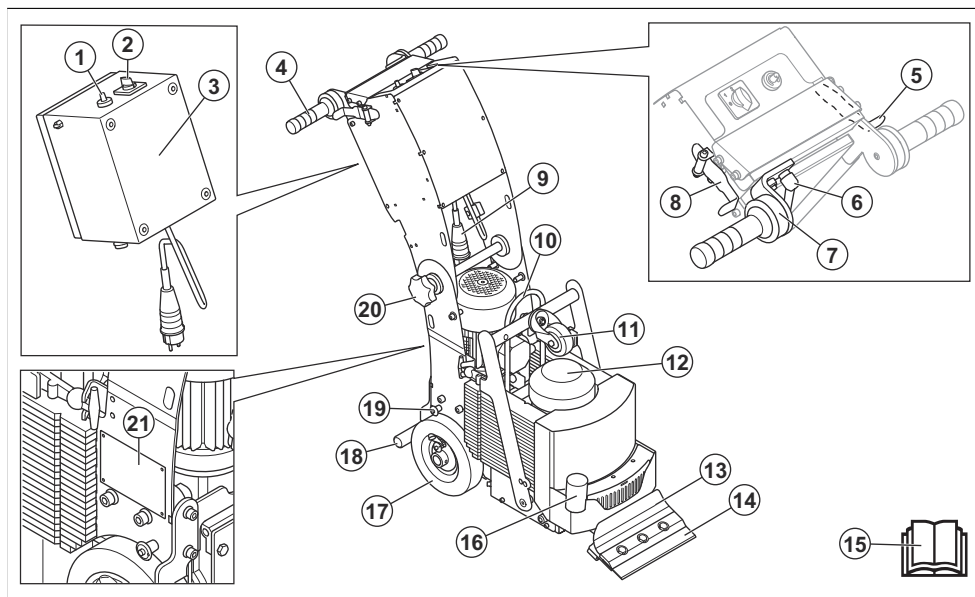

1. Χειριστήριο ταχύτητας
2. Διακόπτης εκκίνησης/τερματισμού λειτουργίας και επιλογής λειτουργίας
3. Κιβώτιο ηλεκτρικού εξοπλισμού
4. Λαβή που απορροφά τους κραδασμούς
5. Μοχλός εμπροσθοπορείας
6. Μοχλός σφικτήρα για ρυθμιζόμενη λαβή
7. Ρυθμιζόμενη λαβή
8. Μοχλός οπισθοπορείας
9. Σύνδεσμος τροφοδοσίας
10. Κρίκος ανύψωσης
11. Τροχός μεταφοράς
12. Μοτέρ δονήσεων
13. Εξάρτημα συγκράτησης εργαλείων
14. Λεπίδα
15. Εγχειρίδιο χρήσης
16. Σύνδεση για τον εύκαμπο σωλήνα αναρρόφησης σκόνης
17. Κινητήριος τροχός με πείρο ασφάλισης
18. Στήριγμα ποδιού
19. Πείρος ασφάλισης για τον μπροστινό τροχό μεταφοράς
20. Μπουτόν ρύθμισης λαβής
21. Πινακίδα στοιχείων μηχανήματος

Σύμβολα στο προϊόν



ΠΡΟΕΙΔΟΠΟΙΗΣΗ: Αυτό το προϊόν μπορεί να είναι επικίνδυνο και να προκαλέσει σοβαρό τραυματισμό ή θάνατο του χειριστή ή άλλων ατόμων. Να είστε προσεκτικοί και να χρησιμοποιείτε το προϊόν σωστά.



Υψηλή τάση.



Σημείο ανύψωσης στο προϊόν.



Διαβάστε προσεκτικά το εγχειρίδιο και βεβαιωθείτε ότι έχετε κατανοήσει τις οδηγίες προτού χρησιμοποιήσετε το προϊόν.



Χρησιμοποιείτε εγκεκριμένη αναπνευστική προστασία.



Χρησιμοποιείτε εγκεκριμένα προστατευτικά ακοής.



Χρησιμοποιείτε εγκεκριμένη προστασία των ματιών.



Χρησιμοποιείτε εγκεκριμένα προστατευτικά γάντια με Kevlar.



Χρησιμοποιείτε εγκεκριμένες μπότες προστασίας



Διακοπή.



Μετακίνηση προς τα πίσω.



Μετακίνηση προς τα εμπρός.



Γρήγορα.



Αργά.



Οι τροχοί μετάδοσης κίνησης είναι συμπλεγμένοι.



Το εργαλείο χρησιμοποιείται.



Αυτό το προϊόν συμμορφώνεται με τις ισχύουσες οδηγίες της Ε.Ε.

Περιεχόμενα Άλλα σύμβολα/σήματα που υπάρχουν στο προϊόν αναφέρονται σε ειδικές απαιτήσεις πιστοποίησης για ορισμένες αγορές.

Πινακίδα στοιχείων μηχανήματος

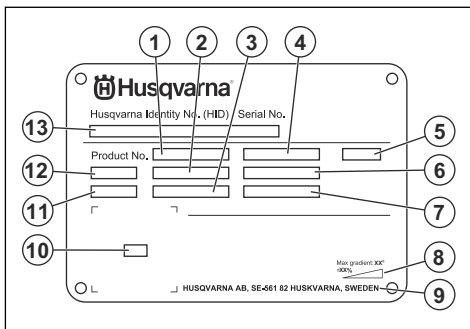

1. Αριθμός προϊόντος
2. Βάρος προϊόντος
3. Ονομαστική ισχύς
4. Ονομαστική τάση
5. Περίβλημα
6. Ονομαστικό ρεύμα
7. Συχνότητα
8. Μέγιστη γωνία κλίσης
9. Κατασκευαστής
10. Κωδικός με δυνατότητα σάρωσης
11. Έτος παραγωγής
12. Μοντέλο
13. Αριθμός σειράς

Ζημιά στο προϊόν

Δεν φέρουμε ευθύνη για ζημιές στο προϊόν μας εάν:

- Το προϊόν έχει επισκευαστεί λανθασμένα.
- Το προϊόν έχει επισκευαστεί με εξαρτήματα που δεν προέρχονται από τον κατασκευαστή ή που δεν έχουν εγκριθεί από τον κατασκευαστή.
- Το προϊόν διαθέτει ένα αξεσουάρ που δεν προέρχεται από τον κατασκευαστή ή που δεν έχει εγκριθεί από τον κατασκευαστή.
- Το προϊόν δεν έχει επισκευαστεί σε εγκεκριμένο κέντρο σέρβις ή από εγκεκριμένη αρχή.

Ασφάλεια

Ορισμοί για την ασφάλεια

Για την επισήμανση ειδικών σημαντικών τμημάτων του εγχειριδίου χρησιμοποιούνται προειδοποιήσεις, συστάσεις προσοχής και σημειώσεις.



ΠΡΟΕΙΔΟΠΟΙΗΣΗ: Χρησιμοποιείται όταν υπάρχει κίνδυνος τραυματισμού ή θανάτου του χειριστή ή άλλων παριστάμενων ατόμων, αν δεν τηρηθούν οι οδηγίες που παρέχονται στο εγχειρίδιο.



ΠΡΟΣΟΧΗ: Χρησιμοποιείται όταν υπάρχει κίνδυνος πρόκλησης ζημιάς στο προϊόν, σε άλλα υλικά ή στον παρακείμενο χώρο, αν δεν τηρηθούν οι οδηγίες που παρέχονται στο εγχειρίδιο.

Περιεχόμενα Χρησιμοποιείται για παροχή περισσότερων πληροφοριών, οι οποίες χρειάζονται σε μια δεδομένη κατάσταση.

Γενικές οδηγίες ασφαλείας



ΠΡΟΕΙΔΟΠΟΙΗΣΗ: Προτού χρησιμοποιήσετε το προϊόν, διαβάστε τις παρακάτω προειδοποιητικές οδηγίες.

- Αυτό το προϊόν είναι ένα επικίνδυνο εργαλείο εάν δεν είστε προσεκτικοί ή δεν το χρησιμοποιείτε σωστά. Αυτό το προϊόν μπορεί να προκαλέσει σοβαρό τραυματισμό ή θάνατο του χειριστή ή άλλων ατόμων. Προτού χρησιμοποιήσετε το προϊόν, πρέπει να διαβάσετε και να κατανοείτε τα περιεχόμενα του παρόντος εγχειριδίου χρήσης.
- Αυτό το προϊόν δεν προορίζεται για χρήση από άτομα (συμπεριλαμβανομένων των παιδιών) με μειωμένες σωματικές, αισθητήριες ή νοητικές ικανότητες ή από άτομα με έλλειψη γνώσεων και εμπειρίας.
- Φυλάξτε όλες τις προειδοποιήσεις και τις οδηγίες.
- Τηρείτε όλους τους ισχύοντες νόμους και κανονισμούς.
- Ο χειριστής και ο εργοδότης του χειριστή πρέπει να γνωρίζουν και να αποφεύγουν τους κινδύνους κατά τη λειτουργία του προϊόντος.
- Μην επιτρέπετε σε κανένα άτομο να χρησιμοποιήσει το προϊόν, παρά μόνο αν έχει διαβάσει και κατανοήσει τα περιεχόμενα του εγχειριδίου χρήσης.
- Μην χρησιμοποιείτε το προϊόν αν δεν έχετε λάβει σχετική εκπαίδευση πριν από τη χρήση. Βεβαιωθείτε ότι όλοι οι χειριστές λαμβάνουν σχετική εκπαίδευση.
- Μην επιτρέπετε σε παιδιά να χρησιμοποιήσουν το προϊόν.

- Να επιτρέπεται μόνο σε εγκεκριμένα πρόσωπα να χειριζόμαστε το προϊόν.
- Ο χειριστής είναι υπεύθυνος για τυχόν ατυχήματα που ενδέχεται να προκληθούν σε άλλα άτομα ή στην περιουσία τους.
- Μην χρησιμοποιείτε το προϊόν, αν είστε κουρασμένοι, άρρωστοι ή υπό την επήρεια αλκοόλ, ναρκωτικών ή φαρμάκων.
- Πρέπει πάντα να προσέχετε και να χρησιμοποιείτε την κοινή λογική.
- Αυτό το προϊόν παράγει ηλεκτρομαγνητικό πεδίο κατά τη λειτουργία του. Το πεδίο αυτό, υπό ορισμένες συνθήκες, μπορεί να προκαλέσει παρεμβολές σε ενεργά ή παθητικά ιατρικά εμφυτεύματα. Για να μειωθεί ο κίνδυνος σοβαρού τραυματισμού ή θανάτου, συνιστούμε στα άτομα με ιατρικά εμφυτεύματα να συμβουλευούνται τον θεράποντα ιατρό τους και τον κατασκευαστή του ιατρικού εμφυτεύματος, προτού θέσουν το προϊόν σε λειτουργία.
- Να διατηρείτε το προϊόν καθαρό. Βεβαιωθείτε ότι μπορείτε να διαβάσετε καθαρά τις ενδείξεις και τα σήματα.
- Μην χρησιμοποιείτε το προϊόν, αν έχει υποστεί ζημιά.
- Μην κάνετε τροποποιήσεις σε αυτό το προϊόν.
- Μην χρησιμοποιείτε το προϊόν, εάν υπάρχει πιθανότητα να έχουν εκτελέσει άλλα άτομα τροποποιήσεις στο προϊόν.

Οδηγίες ασφαλείας για τη λειτουργία



ΠΡΟΕΙΔΟΠΟΙΗΣΗ: Προτού χρησιμοποιήσετε το προϊόν, διαβάστε τις παρακάτω προειδοποιητικές οδηγίες.

- Πρέπει να χρησιμοποιείτε προσωπικό εξοπλισμό προστασίας. Ανατρέξτε στην ενότητα *Εξοπλισμός ατομικής προστασίας στη σελίδα 7*.
- Η υπερέκθεση σε κραδασμούς μπορεί να προκαλέσει πρόβλημα στο κυκλοφορικό ή νευρικό σύστημα σε άτομα με κακή κυκλοφορία του αίματος. Εάν αισθανθείτε ότι έχετε συμπτώματα υπερέκθεσης σε κραδασμούς, ζητήστε ιατρική βοήθεια. Αυτά τα συμπτώματα περιλαμβάνουν μούδιασμα, απώλεια αισθήσεων, τσιμπήματα, σουβλιές, πόνο, μυϊκή ατονία και αλλαγές στο χρώμα ή την κατάσταση του δέρματος. Τα συμπτώματα αυτά συνήθως εμφανίζονται στα δάχτυλα, τις παλάμες ή τους καρπούς.
- Μην χρησιμοποιείτε το προϊόν χωρίς να έχουν τοποθετηθεί όλα τα προστατευτικά καλύμματα.
- Βεβαιωθείτε ότι γνωρίζετε πώς να σταματήσετε το μοτέρ γρήγορα σε περίπτωση έκτακτης ανάγκης.
- Προτού απομακρυνθείτε από το προϊόν, διακόψτε τη λειτουργία του μοτέρ και αποσυνδέστε το καλώδιο

ρεύματος. Βεβαιωθείτε ότι δεν υπάρχει κίνδυνος ακούσιας εκκίνησης.

- Πρέπει να προσέχετε να μην πιαστούν ρούχα, μακριά μαλλιά ή κοσμήματα στα κινούμενα εξαρτήματα
- Βεβαιωθείτε ότι πατάτε σταθερά και με ασφάλεια κατά τη διάρκεια της λειτουργίας.
- Μην χρησιμοποιείτε το προϊόν σε κάθετες επιφάνειες ή σε επιφάνειες με μεγαλύτερη κλίση από αυτήν που αναγράφεται στην πινακίδα ονομαστικών τιμών.
- Μην χειρίζεστε το προϊόν, αν δεν μπορείτε να λάβετε βοήθεια σε περίπτωση ατυχήματος
- Πρέπει πάντα να χρησιμοποιείτε εγκεκριμένα εξαρτήματα. Απευθυνθείτε στον αντιπρόσωπο της Husqvarna για περισσότερες πληροφορίες.
- Σε περίπτωση που προκύψουν κραδασμοί στο προϊόν ή η στάθμη θορύβου του προϊόντος είναι ασυνήθιστα υψηλή, σταματήστε αμέσως το προϊόν. Ελέγξτε το προϊόν για ζημιές. Επισκεύαστε τις ζημιές ή αναθέστε την επισκευή σε έναν εγκεκριμένο αντιπρόσωπο σέρβις.
- Μην στέκεστε επάνω στο προϊόν.
- Βεβαιωθείτε ότι δεν υπάρχει μπλοκάρισμα στην παροχή αέρα του κινητήρα δονήσεων.
- Συνδέστε το προϊόν σε συλλέκτη σκόνης για την απομάκρυνση της σκόνης.
- Μην τραβάτε τον εύκαμπτο σωλήνα του συλλέκτη σκόνης. Το προϊόν μπορεί να πέσει και να προκαλέσει τραυματισμό ή ζημιά.
- Διατηρήστε ενεργοποιημένο το συλλέκτη σκόνης μέχρι να σταματήσει εντελώς το μοτέρ.
- Πρέπει να χειρίζεστε το προϊόν μόνο παραμένοντας πίσω του και έχοντας τα χέρια σας στο τιμόνι.
- Βεβαιωθείτε ότι δεν υπάρχει γράσο ή λάδι πάνω στις λαβές.
- Κατά τη λειτουργία του προϊόντος, πρέπει πάντα να διατηρείτε τους 2 τροχούς πάνω στο έδαφος.

Ασφάλεια δονήσεων



ΠΡΟΕΙΔΟΠΟΙΗΣΗ: Προτού χρησιμοποιήσετε το προϊόν, διαβάστε τις παρακάτω προειδοποιητικές οδηγίες.

- Κατά τη διάρκεια της λειτουργίας του προϊόντος, μεταφέρονται κραδασμοί από το προϊόν στον χειριστή. Η τακτική και συχνή λειτουργία του προϊόντος μπορεί να προκαλέσει ή να αυξήσει τη σοβαρότητα τραυματισμού του χειριστή. Τραυματισμοί μπορεί να προκύψουν στα δάκτυλα, τα χέρια, τους καρπούς, τους βραχίονες, τους ώμους, ή/και τα νεύρα και την κυκλοφορία αίματος ή άλλα μέρη του σώματος. Οι τραυματισμοί μπορεί να προκαλέσουν εξασθένηση ή/και να είναι μόνιμοι, και μπορεί να αυξηθούν σταδιακά κατά τη διάρκεια εβδομάδων, μηνών ή ετών. Πιθανοί τραυματισμοί περιλαμβάνουν ζημιά στην κυκλοφορία του αίματος, το νευρικό σύστημα, τις αρθρώσεις και άλλες δομές του σώματος.

- Τα συμπτώματα μπορεί να εμφανιστούν κατά τη λειτουργία του προϊόντος ή άλλη στιγμή. Εάν εμφανίσετε συμπτώματα και συνεχίσετε να χρησιμοποιείτε το προϊόν, τα συμπτώματα μπορεί να αυξηθούν ή να καταστούν μόνιμα. Αν εμφανιστούν αυτά ή άλλα συμπτώματα, αναζητήστε ιατρική βοήθεια:
 - Μούδιασμα, απώλεια αισθήσεων, τσιμπήματα, σουβλιές, πόνος, αίσθημα καύσου, σφυροκόπημα, ακαμψία, αδεξιότητα, απώλεια δύναμης, αλλαγές στο χρώμα του δέρματος ή δερματική πάθηση.
- Τα συμπτώματα μπορεί να αυξηθούν σε χαμηλές θερμοκρασίες. Φοράτε ζεστά ρούχα και κρατάτε τα χέρια σας ζεστά και στεγνά όταν χρησιμοποιείτε το προϊόν σε ψυχρό περιβάλλον.
- Πραγματοποιείτε συντήρηση και χρησιμοποιείτε το προϊόν όπως αναγράφεται στο εγχειρίδιο χρήσης, για να διατηρηθεί η σωστή στάθμη κραδασμών.
- Το προϊόν διαθέτει ένα σύστημα απόδοσης κραδασμών, που μειώνει τους κραδασμούς από τις λαβές στον χειριστή. Αφήστε το προϊόν να εκτελέσει την εργασία. Μην σπρώχνετε το προϊόν με δύναμη. Κρατήστε το προϊόν από τις λαβές ελαφρά, αλλά βεβαιωθείτε ότι μπορείτε να ελέγξετε το προϊόν και να το χρησιμοποιήσετε με ασφάλεια. Μην πιέζετε τις λαβές στους τερματικούς αναστολείς περισσότερο από όσο χρειάζεται.
- Κρατήστε τα χέρια σας πάνω στη λαβή ή τις λαβές μόνο. Διατηρείτε όλα τα άλλα μέρη του σώματος μακριά από το προϊόν.
- Σταματήστε αμέσως το προϊόν εάν παρουσιαστούν ξαφνικά ισχυροί κραδασμοί. Μην συνεχίσετε τη χρήση προτού αντιμετωπιστεί η αιτία των αυξημένων κραδασμών.

Ασφάλεια από τη σκόνη



ΠΡΟΕΙΔΟΠΟΙΗΣΗ: Προτού χρησιμοποιήσετε το προϊόν, διαβάστε τις παρακάτω προειδοποιητικές οδηγίες.

- Η λειτουργία του προϊόντος μπορεί να προκαλέσει σκόνη στον αέρα. Η σκόνη μπορεί να προκαλέσει σοβαρό τραυματισμό και μόνιμα προβλήματα υγείας. Η πυρηνική σκόνη θεωρείται ως επιβλαβής από διάφορες αρχές. Αυτά είναι παραδείγματα τέτοιων προβλημάτων υγείας:
 - Θανατηφόρες νόσοι των πνευμόνων, όπως η χρόνια βρογχίτιδα, πνευμονία και πνευμονική ίνωση
 - Καρκίνος
 - Γενετικές ανωμαλίες
 - Φλεγμονή δέρματος
- Χρησιμοποιείτε τον σωστό εξοπλισμό για να μειώσετε την ποσότητα της σκόνης και του καπνού στον αέρα και να μειώσετε τη σκόνη στον εξοπλισμό εργασίας, τις επιφάνειες, τα ρούχα και τα μέρη του σώματος. Παραδείγματα συστημάτων ελέγχου είναι

τα συστήματα συλλογής σκόνης και ο ψεκασμός νερού για τη δέσμευση της σκόνης. Μειώστε τη σκόνη στην πηγή, όπου είναι δυνατόν. Βεβαιωθείτε ότι ο εξοπλισμός έχει εγκατασταθεί σωστά και εκτελείται τακτική συντήρηση.

- Χρησιμοποιείτε εγκεκριμένη αναπνευστική προστασία. Βεβαιωθείτε ότι η αναπνευστική προστασία ισχύει για τα επικίνδυνα υλικά στην περιοχή εργασίας.
- Βεβαιωθείτε ότι στην περιοχή εργασίας υπάρχει επαρκής ροή αέρα.

Ασφάλεια έναντι του θορύβου



ΠΡΟΕΙΔΟΠΟΙΗΣΗ: Προτού χρησιμοποιήσετε το προϊόν, διαβάστε τις παρακάτω προειδοποιητικές οδηγίες.

- Τα υψηλά επίπεδα θορύβου και η μακροχρόνια έκθεση στον θόρυβο μπορεί να προκαλέσει απώλεια ακοής λόγω του θορύβου.
- Για να διατηρήσετε το επίπεδο του θορύβου στο ελάχιστο, εκτελείτε εργασίες συντήρησης και χρησιμοποιείτε το προϊόν όπως αναφέρεται στο εγχειρίδιο χρήσης.
- Χρησιμοποιείτε εγκεκριμένη προστασία ακοής κατά τη χρήση του προϊόντος.
- Έχετε το νου σας μήπως ακούσετε προειδοποιητικά σήματα και φωνές όταν χρησιμοποιείτε προστατευτικά ακοής. Αφαιρέστε τα προστατευτικά ακοής όταν το προϊόν έχει σταματήσει, εκτός εάν τα προστατευτικά ακοής είναι απαραίτητα για το επίπεδο θορύβου στον χώρο εργασίας.

Εξοπλισμός ατομικής προστασίας



ΠΡΟΕΙΔΟΠΟΙΗΣΗ: Προτού χρησιμοποιήσετε το προϊόν, διαβάστε τις παρακάτω προειδοποιητικές οδηγίες.

- Όταν χρησιμοποιείτε το προϊόν, να φοράτε πάντα εγκεκριμένο προσωπικό εξοπλισμό προστασίας. Ο εξοπλισμός ατομικής προστασίας δεν μπορεί να εξαλείψει τον κίνδυνο τραυματισμών, ωστόσο μειώνει τη σοβαρότητά τους σε περίπτωση ατυχήματος. Ο αντιπρόσωπος θα σας βοηθήσει να επιλέξετε τον σωστό προσωπικό εξοπλισμό προστασίας.
- Ελέγχετε τακτικά την κατάσταση του προσωπικού εξοπλισμού προστασίας σας.
- Χρησιμοποιείτε εγκεκριμένα προστατευτικά ακοής.
- Χρησιμοποιείτε εγκεκριμένη αναπνευστική προστασία.
- Χρησιμοποιείτε εγκεκριμένη προστασία των ματιών με πλευρική προστασία.
- Χρησιμοποιείτε προστατευτικά γάντια με Kevlar.
- Χρησιμοποιείτε μπότες με ατσάλινο κάλυμμα για τα δάχτυλα και αντιολισθητική σόλα.

- Χρησιμοποιείτε εγκεκριμένα ρούχα εργασίας ή ισοδύναμα στενά ρούχα με μακριά μανίκια και μακριά μπατζάκια.

Πυροσβεστήρας

- Κατά τη λειτουργία, πρέπει να υπάρχει σε μικρή απόσταση πυροσβεστήρας.
- Χρησιμοποιήστε πυροσβεστήρα σκόνης ή πυροσβεστήρα διοξειδίου του άνθρακα.

Ασφάλεια στο χώρο εργασίας



ΠΡΟΕΙΔΟΠΟΙΗΣΗ: Προτού χρησιμοποιήσετε το προϊόν, διαβάστε τις παρακάτω προειδοποιητικές οδηγίες.

- Μην χρησιμοποιείτε το προϊόν σε ομίχλη, βροχή, ισχυρούς ανέμους, κρύο καιρό, όταν υπάρχει κίνδυνος κεραυνόπτωσης ή όταν επικρατούν άλλες δυσμενείς καιρικές συνθήκες.
- Μην χρησιμοποιείτε το προϊόν σε περιοχές όπου μπορεί να προκληθεί πυρκαγιά ή έκρηξη.
- Κρατήστε τα παιδιά, τα παριστάμενα άτομα και τα ζώα μακριά από την περιοχή εργασίας και σε ασφαλή απόσταση από το προϊόν. Η απόσταση ασφαλείας είναι 2 m.
- Βεβαιωθείτε ότι στην περιοχή εργασίας βρίσκονται μόνο εξουσιοδοτημένα άτομα.
- Διατηρείτε την περιοχή εργασίας καθαρή και επαρκώς φωτισμένη.
- Πριν χρησιμοποιήσετε το προϊόν, αφαιρέστε αντικείμενα όπως βίδες, μπουλόνια, καλώδια και πέτρες από την περιοχή εργασίας.
- Βεβαιωθείτε ότι δεν υπάρχουν καλώδια ή εύκαμπτοι σωλήνες στην κατεύθυνση λειτουργίας του προϊόντος.
- Βεβαιωθείτε ότι υπάρχει επαρκής ροή αέρα στον χώρο εργασίας.

Ασφάλεια με το ηλεκτρικό ρεύμα



ΠΡΟΕΙΔΟΠΟΙΗΣΗ: Υπάρχει πάντα κίνδυνος ηλεκτροπληξίας από τα προϊόντα που λειτουργούν με ηλεκτρικό ρεύμα. Μην χρησιμοποιείτε το προϊόν όταν επικρατούν άσχημες καιρικές συνθήκες. Μην αγγίζετε αγωγούς αλεξικέραυνων και μεταλλικά αντικείμενα. Πρέπει πάντα να χρησιμοποιείτε το προϊόν όπως περιγράφεται στο παρόν εγχειρίδιο χρήσης για να αποφεύγετε τραυματισμούς.



ΠΡΟΕΙΔΟΠΟΙΗΣΗ: Χρησιμοποιείτε πάντα ένα τροφοδοτικό με διάταξη RCD (διάταξη προστασίας από ρεύματα διαρροής). Η διάταξη RCD μειώνει τον κίνδυνο ηλεκτροπληξίας.



ΠΡΟΕΙΔΟΠΟΙΗΣΗ: Υψηλή τάση. Υπάρχουν μη προστατευμένα μέρη στη μονάδα ισχύος. Αποσυνδέστε πάντα το βύσμα τροφοδοσίας προτού ανοίξετε την θύρα του ηλεκτρικού κουτιού.



ΠΡΟΕΙΔΟΠΟΙΗΣΗ: Για την αποφυγή τυχόν κινδύνου λόγω ακούσιας επαναφοράς του θερμικού διακόπτη, αυτή η συσκευή δεν πρέπει να τροφοδοτείται μέσω εξωτερικής συσκευής μεταγωγής, όπως χρονόμετρο, ούτε να είναι συνδεδεμένη σε κύκλωμα που ενεργοποιείται και απενεργοποιείται τακτικά από την εταιρεία ηλεκτροδότησης.



ΠΡΟΕΙΔΟΠΟΙΗΣΗ: Βεβαιωθείτε ότι η παροχή ρεύματος για το προϊόν πραγματοποιείται από ξεχωριστές μονάδες τροφοδοτικού που χρησιμοποιούνται μόνο για βιομηχανικούς σκοπούς.



ΠΡΟΣΟΧΗ: Η παροχή ρεύματος από το προϊόν ή τη γεννήτρια πρέπει να είναι επαρκής και σταθερή, ώστε να διασφαλίζεται ότι το μοτέρ θα λειτουργεί χωρίς προβλήματα. Η εσφαλμένη τάση προκαλεί αύξηση της κατανάλωσης ρεύματος και της θερμοκρασίας του μοτέρ έως ότου απελευθερωθεί το κύκλωμα ασφαλείας. Οι διαστάσεις του καλωδίου ρεύματος πρέπει να συμφωνούν με τους εθνικούς και τοπικούς κανονισμούς. Η διάσταση της πρίζας δικτύου πρέπει να συμφωνεί με την ένταση ρεύματος της πρίζας και του καλωδίου προέκτασης του προϊόντος.

Εάν το δίκτυο παροχής ρεύματος έχει υψηλότερη αντίσταση, μπορεί να προκύπτει μικρή πτώση τάσης κατά την εκκίνηση του προϊόντος. Αυτό μπορεί να επηρεάσει τη λειτουργία άλλων προϊόντων, για παράδειγμα, μπορεί να τρεμοσβήνουν τα φώτα.

- Βεβαιωθείτε ότι η ισχύς, η ασφάλεια και η τάση του δικτύου είναι ίδιες με αυτές που αναγράφονται στην πινακίδα στοιχείων του προϊόντος.
- Πρέπει πάντα να απενεργοποιείτε το προϊόν προτού αποσυνδέσετε το φις ηλεκτρικής τροφοδοσίας.
- Μην χρησιμοποιείτε το προϊόν, αν το καλώδιο ή το φις ρεύματος έχουν υποστεί ζημιά. Δώστε τα σε ένα εγκεκριμένο κέντρο σέρβις για επισκευή. Ένα καλώδιο ρεύματος που έχει υποστεί ζημιά μπορεί να προκαλέσει σοβαρό τραυματισμό ή θάνατο.
- Χρησιμοποιήστε σωστά το καλώδιο ρεύματος. Μην χρησιμοποιείτε το καλώδιο ρεύματος για να μετακινήσετε, να τραβήξετε ή να αποσυνδέσετε το

προϊόν. Για να αποσυνδέσετε το καλώδιο ρεύματος, τραβήξτε το φις. Μην τραβάτε το καλώδιο.

- Μην χρησιμοποιείτε το προϊόν μέσα σε νερά μεγάλου βάθους, όπου μπορεί να βραχεί ο εξοπλισμός του. Ο εξοπλισμός μπορεί να υποστεί ζημιά και το προϊόν μπορεί να τεθεί υπό τάση και να προκαλέσει τραυματισμό.
- Κρατήστε το προϊόν μακριά από τη βροχή. Η εισχώρηση νερού στο προϊόν αυξάνει τον κίνδυνο ηλεκτροπληξίας.
- Να αποσυνδέετε πάντα το καλώδιο ρεύματος, προτού συνδέσετε ή αποσυνδέσετε το καλώδιο του μοτέρ και το κιβώτιο ηλεκτρικού εξοπλισμού.

Οδηγίες για προϊόν με γείωση



ΠΡΟΕΙΔΟΠΟΙΗΣΗ: Αν η σύνδεση δεν γίνει σωστά, μπορεί να προκύψει ηλεκτροπληξία. Αν δεν είστε βέβαιοι ότι η πρίζα έχει γειωθεί σωστά, απευθυνθείτε σε έναν εξουσιοδοτημένο ηλεκτρολόγο.

Μην τροποποιείτε το φις ρεύματος από τις εργοστασιακές προδιαγραφές του. Αν το φις ρεύματος ή το καλώδιο ρεύματος έχει υποστεί βλάβη ή πρέπει να αντικατασταθεί, απευθυνθείτε στον αντιπρόσωπο σέρβις της Husqvarna. Φροντίστε να τηρείτε τους τοπικούς κανονισμούς και νόμους.

Εάν δεν κατανοείτε πλήρως τις οδηγίες σχετικά με το προϊόν με γείωση, απευθυνθείτε σε έναν εξουσιοδοτημένο ηλεκτρολόγο.

Χρησιμοποιείτε μόνο γειωμένα καλώδια προέκτασης εξωτερικού χώρου με βύσματα γείωσης και πρίζα γείωσης που δέχεται το φις ρεύματος του προϊόντος.

Το προϊόν διαθέτει καλώδιο και φις ρεύματος με γείωση. Πρέπει πάντα να συνδέετε το προϊόν σε πρίζα με γείωση. Αυτό μειώνει τον κίνδυνο ηλεκτροπληξίας.

Μην χρησιμοποιείτε ηλεκτρικούς μετασχηματιστές με το προϊόν.

Καλώδια προέκτασης

- Χρησιμοποιείτε μόνο εγκεκριμένα καλώδια προέκτασης με επαρκές μήκος.
- Η ονομαστική τιμή στο καλώδιο προέκτασης πρέπει να είναι ίδια ή υψηλότερη από εκείνη που αναγράφεται στην πινακίδα στοιχείων του προϊόντος.
- Χρησιμοποιήστε γειωμένα καλώδια προέκτασης.
- Όταν χρησιμοποιείτε το προϊόν σε εξωτερικό χώρο, πρέπει να χρησιμοποιείτε καλώδιο προέκτασης που είναι κατάλληλο για εργασίες σε εξωτερικό χώρο. Αυτό μειώνει τον κίνδυνο ηλεκτροπληξίας.
- Φροντίστε η σύνδεση με το καλώδιο προέκτασης να διατηρείται στεγνή και σε απόσταση από το έδαφος.
- Φυλάσσετε το καλώδιο προέκτασης μακριά από πηγές θερμότητας, λάδια, αιχμηρά άκρα ή κινούμενα

εξαρτήματα. Εάν το καλώδιο υποστεί ζημιά, αυξάνεται ο κίνδυνος ηλεκτροπληξίας.

- Βεβαιωθείτε ότι το καλώδιο προέκτασης είναι σε καλή κατάσταση και δεν έχει υποστεί ζημιά.
- Μην χρησιμοποιείτε το καλώδιο προέκτασης ενώ είναι τυλιγμένο. Αυτό μπορεί να προκαλέσει υπερθέρμανση του καλωδίου προέκτασης.
- Όταν χρησιμοποιείτε το προϊόν, φροντίστε το καλώδιο ρεύματος να βρίσκεται πίσω από εσάς και το προϊόν. Έτσι, αποτρέπεται η ζημιά στο καλώδιο προέκτασης.

Συσκευές ασφαλείας στο προϊόν



ΠΡΟΕΙΔΟΠΟΙΗΣΗ: Προτού χρησιμοποιήσετε το προϊόν, διαβάστε τις παρακάτω προειδοποιητικές οδηγίες.

- Μην χρησιμοποιείτε το προϊόν με συσκευές ασφαλείας που έχουν υποστεί ζημιά ή δεν λειτουργούν σωστά.
- Πρέπει να κάνετε τακτικά έλεγχο των συσκευών ασφαλείας. Εάν οι συσκευές ασφαλείας έχουν υποστεί ζημιά ή δεν λειτουργούν σωστά, απευθυνθείτε στον αντιπρόσωπο σέρβις της Husqvarna.
- Μην κάνετε τροποποιήσεις στις συσκευές ασφαλείας.

Διακόπτης ON/OFF

Ο διακόπτης ON/OFF χρησιμοποιείται για την έναρξη και τη διακοπή της παροχής ρεύματος στο προϊόν.

Έλεγχος του διακόπτη εκκίνησης/τερματισμού λειτουργίας και επιλογής λειτουργίας

1. Ρυθμίστε τον διακόπτη εκκίνησης/τερματισμού λειτουργίας και επιλογής λειτουργίας στη θέση "0".
2. Συνδέστε το προϊόν στην παροχή ρεύματος.
3. Ρυθμίστε τον διακόπτη εκκίνησης/τερματισμού λειτουργίας και επιλογής λειτουργίας στη θέση "1".
4. Πιέστε το μοχλό εμπροσθοπορείας. Ο κινητήρας κίνησης τίθεται σε λειτουργία.
5. Ρυθμίστε τον διακόπτη εκκίνησης/τερματισμού λειτουργίας και επιλογής λειτουργίας στη θέση "2". Ο κινητήρας κίνησης είναι ενεργοποιημένος και ο κινητήρας δονήσεων τίθεται σε λειτουργία.
6. Ρυθμίστε τον διακόπτη εκκίνησης/τερματισμού λειτουργίας και επιλογής λειτουργίας στη θέση "0".

7. Βεβαιωθείτε ότι ο κινητήρας κίνησης και ο κινητήρας δονήσεων σταματούν.

Οδηγίες ασφαλείας για τη συντήρηση



ΠΡΟΕΙΔΟΠΟΙΗΣΗ: Προτού χρησιμοποιήσετε το προϊόν, διαβάστε τις παρακάτω προειδοποιητικές οδηγίες.

- Πρέπει να χρησιμοποιείτε προσωπικό εξοπλισμό προστασίας. Ανατρέξτε στην ενότητα *Εξοπλισμός ατομικής προστασίας στη σελίδα 7*.
- Προσέχετε όταν αντικαθιστάτε τη λεπίδα, καθώς είναι πολύ κοφτερή. Πρέπει να χρησιμοποιείτε προσωπικό εξοπλισμό προστασίας. Ανατρέξτε στην ενότητα *Εξοπλισμός ατομικής προστασίας στη σελίδα 7*.
- Πρέπει να εκτελείτε μόνο τις εργασίες συντήρησης που περιγράφονται σε αυτό το εγχειρίδιο χρήσης. Όλες οι υπόλοιπες εργασίες σέρβις πρέπει να εκτελούνται από έναν εγκεκριμένο αντιπρόσωπο σέρβις.
- Αν η συντήρηση δεν γίνεται σωστά και τακτικά, αυξάνεται ο κίνδυνος τραυματισμού και ζημιάς στο προϊόν.
- Προτού εκτελέσετε εργασίες συντήρησης, καθαρίστε το προϊόν για να αφαιρέσετε επικίνδυνα υλικά.
- Προτού εκτελέσετε εργασίες συντήρησης, πρέπει να αφαιρέτε τη λεπίδα.
- Προτού εκτελέσετε εργασίες συντήρησης, διακόψτε τη λειτουργία του κινητήρα και αποσυνδέστε το βύσμα ρεύματος.
- Εκτελέστε τις εργασίες συντήρησης του προϊόντος πάνω σε σταθερό, επίπεδο έδαφος.
- Μην κάνετε τροποποιήσεις στο προϊόν. Οι τροποποιήσεις που δεν είναι εγκεκριμένες από τον κατασκευαστή μπορεί να προκαλέσουν σοβαρό τραυματισμό ή θάνατο.
- Φροντίστε να αντικαθιστάτε τυχόν κατεστραμμένα, φθαρμένα ή σπασμένα εξαρτήματα.
- Χρησιμοποιείτε πάντα γνήσια αξεσουάρ και ανταλλακτικά. Τα αξεσουάρ και τα ανταλλακτικά που δεν είναι εγκεκριμένα από τον κατασκευαστή, μπορεί να προκαλέσουν σοβαρό τραυματισμό ή θάνατο.
- Μετά τη συντήρηση, ελέγξτε τη στάθμη κραδασμών στο προϊόν. Εάν δεν είναι σωστή, απευθυνθείτε σε έναν εξουσιοδοτημένο αντιπρόσωπο σέρβις.
- Φροντίστε να αναθετέτε τακτικά τη συντήρηση του προϊόντος σε έναν εγκεκριμένο αντιπρόσωπο σέρβις.

Λειτουργία

Εισαγωγή



ΠΡΟΕΙΔΟΠΟΙΗΣΗ: Προτού χρησιμοποιήσετε το προϊόν, πρέπει να διαβάσετε και να κατανοήσετε το κεφάλαιο για την ασφάλεια.

Ενέργειες πριν από τη χρήση του προϊόντος

1. Διαβάστε το εγχειρίδιο χρήσης προσεκτικά και βεβαιωθείτε ότι έχετε κατανοήσει τις οδηγίες.

2. Διαβάστε προσεκτικά το εγχειρίδιο χρήσης του συλλέκτη σκόνης και βεβαιωθείτε ότι έχετε κατανοήσει τις οδηγίες.
3. Πρέπει να χρησιμοποιείτε προσωπικό εξοπλισμό προστασίας. Ανατρέξτε στην ενότητα *Εξοπλισμός ατομικής προστασίας στη σελίδα 7*.
4. Να πραγματοποιείτε ημερήσια συντήρηση. Ανατρέξτε στην ενότητα *Πρόγραμμα συντήρησης στη σελίδα 17*.
5. Βεβαιωθείτε ότι το προϊόν έχει συναρμολογηθεί σωστά και δεν έχει υποστεί ζημιά.
6. Βεβαιωθείτε ότι στην περιοχή εργασίας βρίσκονται μόνο εξουσιοδοτημένα άτομα.
7. Τοποθετήστε το προϊόν στην περιοχή εργασίας. Φροντίστε ώστε η μεταφορά του προϊόντος προς την περιοχή εργασίας και εντός αυτής να γίνεται σωστά και με ασφάλεια. Ανατρέξτε στην ενότητα *Μεταφορά, αποθήκευση και απόρριψη στη σελίδα 23*.
8. Συνδέστε έναν συλλέκτη σκόνης στο προϊόν. Ανατρέξτε στην ενότητα *Σύνδεση συλλέκτη σκόνης στη σελίδα 12*.
9. Ρυθμίστε τη λαβή στην κατάλληλη θέση λειτουργίας. Ανατρέξτε στην ενότητα *Ρύθμιση του ύψους της λαβής στη σελίδα 10* και *Ρύθμιση της ρυθμιζόμενης λαβής στη σελίδα 10*.
10. Βεβαιωθείτε ότι οι τροχοί μετάδοσης κίνησης είναι συμπλεγμένοι. Ανατρέξτε στην ενότητα *Σύμπλεξη και αποσύμπλεξη των τροχών μετάδοσης κίνησης στη σελίδα 12*.
11. Τοποθετήστε μια λεπίδα. Ανατρέξτε στην ενότητα *Αντικατάσταση της λεπίδας στη σελίδα 19*.



ΠΡΟΕΙΔΟΠΟΙΗΣΗ:

Χρησιμοποιείτε προστατευτικά γάντια με Κevlar. Οι λεπίδες είναι πολύ αιχμηρές.

12. Βεβαιωθείτε ότι η λεπίδα είναι αιχμηρή. Εάν είναι απαραίτητο, αντικαταστήστε ή ακονίστε τη λεπίδα. Ανατρέξτε στην ενότητα *Αντικατάσταση της λεπίδας στη σελίδα 19* και *Ακόνισμα της λεπίδας στη σελίδα 20*.
13. Εάν χρησιμοποιείτε λεπίδα χάραξης, βεβαιωθείτε ότι οι γωνίες στα άκρα της λεπίδας (A) είναι αιχμηρές.

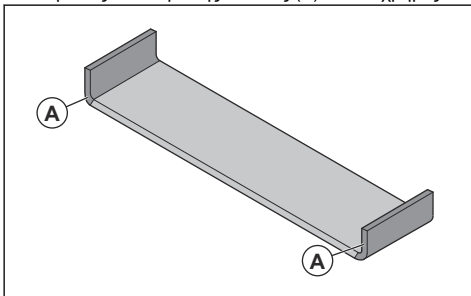

14. Βεβαιωθείτε ότι ο διακόπτης εκκίνησης/τερματισμού λειτουργίας και επιλογής λειτουργίας βρίσκεται στη θέση "0".

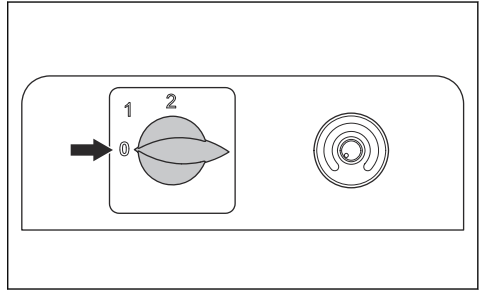

15. Συνδέστε το προϊόν σε μια παροχή ρεύματος. Ανατρέξτε στην ενότητα *Σύνδεση του προϊόντος σε μια παροχή ρεύματος στη σελίδα 12*.

Ρύθμιση του ύψους της λαβής

1. Χαλαρώστε το μπουτόν ρύθμισης λαβής.

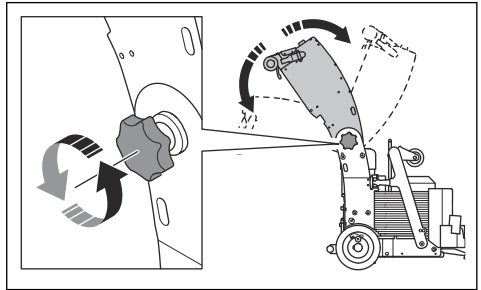

2. Μετακινήστε τη λαβή στην κατάλληλη θέση.
3. Σφίξτε το μπουτόν ρύθμισης λαβής.

Ρύθμιση της ρυθμιζόμενης λαβής

1. Χαλαρώστε τον μοχλό σφικτήρα.

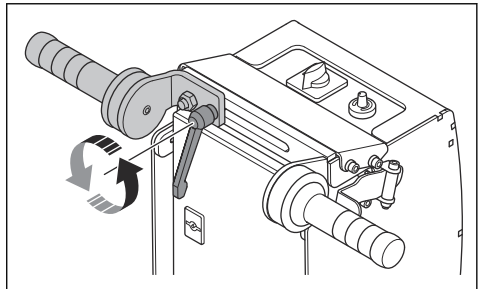

2. Μετακινήστε τη ρυθμιζόμενη λαβή στην κατάλληλη θέση.

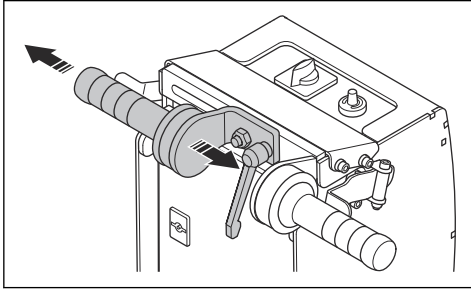

3. Σφίξτε τον μοχλό σφικτήρα.

Επιλογή σωστών διαστάσεων και θέσης τοποθέτησης λεπίδας



ΠΡΟΕΙΔΟΠΟΙΗΣΗ: Χρησιμοποιείτε προστατευτικά γάντια με Kevlar. Οι λεπίδες είναι πολύ αιχμηρές.

Όλοι οι διαθέσιμοι τύποι λεπίδων μπορούν να χρησιμοποιούνται για τα εγκεκριμένα υλικά τους: σκληρό ξύλο, κεραμικά, λινοτάπητα, βινύλιο, μοκέτα, αυτοκόλλητα και κόλλα. Ανατρέξτε στην ενότητα *Λεπίδες στη σελίδα 32*.

Είναι απαραίτητο να επιλέξετε τις σωστές διαστάσεις και τη θέση τοποθέτησης της λεπίδας για το υλικό που θέλετε να αφαιρέσετε και τον τύπο υποδαπέδου. Μπορεί να χρειαστούν λεπίδες διάφορων διαστάσεων στη διάρκεια της ίδιας εργασίας.

- Επιλέξτε λεπίδα με μικρότερη διάσταση στις εξής περιπτώσεις:
 - a) Στη αρχή μιας εργασίας.
 - b) Κατά την εργασία σε υλικά με ισχυρή κόλλα.
 - c) Κατά την εργασία σε σκληρά υλικά.
- Επιλέξτε λεπίδα με μεγαλύτερη διάσταση στις εξής περιπτώσεις:
 - a) Κατά την εργασία σε μαλακά υλικά.
- Επιλέξτε μια λεπίδα βαρέος τύπου με μεγαλύτερο πάχος για τα σκληρά υλικά. Μια λεπίδα με μεγαλύτερο πάχος έχει επίσης μεγαλύτερη διάρκεια ζωής.

- Τοποθετήστε τη λεπίδα με τη λοξή γωνία προς τα επάνω για να αφαιρέσετε υλικά από δάπεδα από σκυρόδεμα.

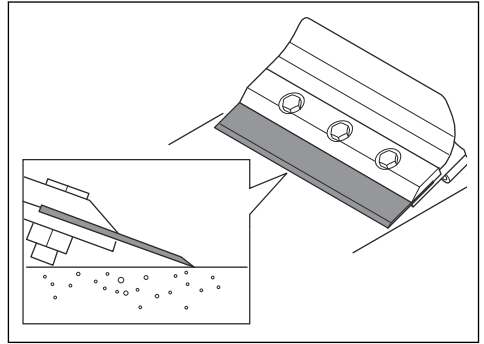

- Τοποθετήστε τη λεπίδα με τη λοξή γωνία προς τα κάτω για να αφαιρέσετε υλικά από ξύλινα δάπεδα και μαλακά υποδάπεδα.

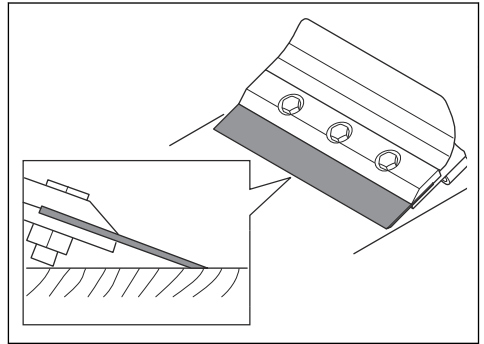

Αφαίρεση και τοποθέτηση των βαρών BS 110

Ανατρέξτε στην ενότητα *Αποσυρμαολόγηση και συναρμολόγηση του προϊόντος BS 75 στη σελίδα 25* για πληροφορίες σχετικά με τον τρόπο αφαίρεσης και τοποθέτησης του αντίβαρου στο BS 75.



ΠΡΟΕΙΔΟΠΟΙΗΣΗ: Τα βάρη είναι βαριά.

1. Αποσυνδέστε το τροφοδοτικό.

2. Αφαιρέστε τα 2 παξιμάδια (A).

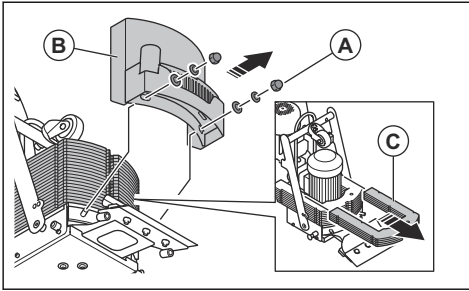

3. Αφαιρέστε το κάλυμμα (B).
4. Αφαιρέστε τα αντίβαρα (C). Αφαιρέστε 1 αντίβαρο κάθε φορά.
5. Τοποθετήστε τα αντίβαρα ακολουθώντας την αντίστροφη σειρά. Τοποθετήστε 1 αντίβαρο κάθε φορά.

Σύνδεση συλλέκτη σκόνης



ΠΡΟΕΙΔΟΠΟΙΗΣΗ: Μην χρησιμοποιείτε το συλλέκτη σκόνης εάν ο εύκαμπτος σωλήνας αναρρόφησης σκόνης έχει υποστεί ζημιά. Ο κίνδυνος αυξάνεται καθώς αναπνέετε σκόνη που είναι επικίνδυνη για την υγεία σας. Χρησιμοποιείτε εγκεκριμένη αναπνευστική προστασία.

1. Ελέγξτε τον εύκαμπο σωλήνα αναρρόφησης σκόνης για ζημιές.
2. Βεβαιωθείτε ότι τα φίλτρα στον συλλέκτη σκόνης είναι καθαρά και δεν έχουν υποστεί ζημιά.
3. Στερεώστε καλά τον εύκαμπο σωλήνα αναρρόφησης σκόνης στη σύνδεση του συλλέκτη σκόνης. Χρησιμοποιήστε εξαρτήματα με το παρεχόμενο εργαλείο και την ταινία για βιομηχανικές εφαρμογές. Ανατρέξτε στην ενότητα *Επισκόπηση προϊόντος BS 75 στη σελίδα 2* ή *Επισκόπηση προϊόντος BS 110 στη σελίδα 3* για πληροφορίες σχετικά με το σημείο στο οποίο βρίσκεται η σύνδεση για εύκαμπο σωλήνα αναρρόφησης σκόνης στο προϊόν σας.

Σύμπλεξη και αποσύμπλεξη των τροχών μετάδοσης κίνησης

Οι τροχοί μετάδοσης κίνησης συμπλέκονται όταν ο πείρος ασφάλισης βρίσκεται στην εσωτερική οπή και αποσυμπλέκονται όταν ο πείρος ασφάλισης βρίσκεται στην εξωτερική οπή.

1. Γείρετε το προϊόν μέχρι το στηρίγμα ποδιού και η λαβή να βρίσκονται στο δάπεδο.

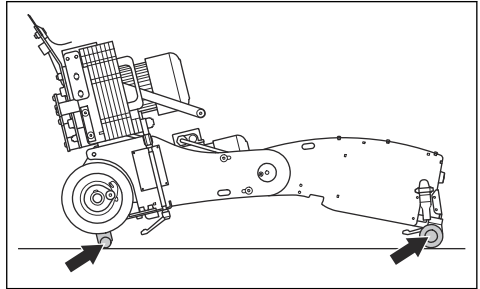

2. Γυρίστε τους τροχούς μέχρι να ευθυγραμμιστούν οι 2 οπές και τραβήξτε έξω τον πείρο ασφάλισης.

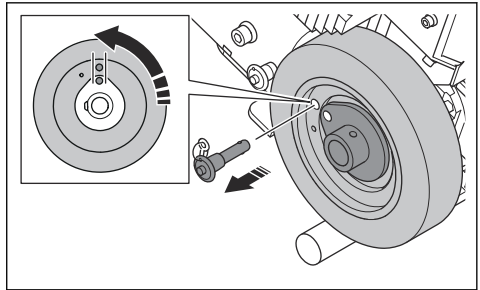

3. Τοποθετήστε τον πείρο ασφάλισης στην εσωτερική οπή για να συμπλέξετε τους τροχούς μετάδοσης κίνησης.

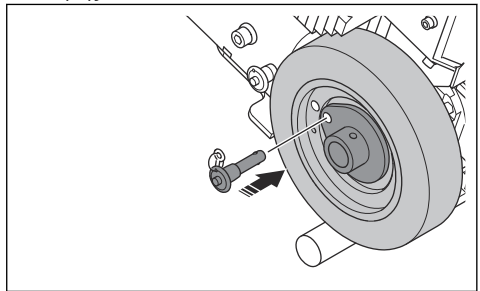

4. Για να αποσυμπλέξετε τους τροχούς μετάδοσης κίνησης, τοποθετήστε τον πείρο ασφάλισης στην εξωτερική οπή.

Σύνδεση του προϊόντος σε μια παροχή ρεύματος

1. Συνδέστε ένα κατάλληλο καλώδιο επέκτασης στο βύσμα ρεύματος του προϊόντος.
2. Συνδέστε το καλώδιο προέκτασης σε μια πρίζα.

Ρύθμιση των πλακών ξέστρου τροχού

Χρησιμοποιείτε τις πλάκες ξέστρου τροχού μόνο όταν χρησιμοποιείτε το προϊόν σε κολλώδεις επιφάνειες.

1. Αποσυνδέστε το τροφοδοτικό.
2. Χαλαρώστε τις 2 βίδες (A).

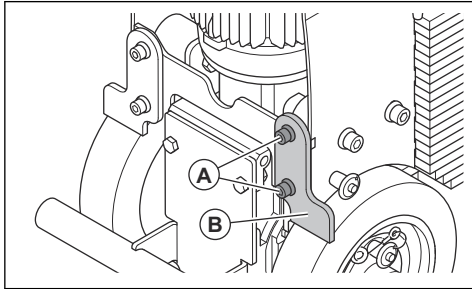

3. Ρυθμίστε την πλάκα ξέστρου τροχού (B).



ΠΡΟΣΟΧΗ: Η πλάκα ξέστρου τροχού πρέπει να αγγίζει τους τροχούς χωρίς να πιέζει δυνατά τον τροχό.

4. Σφίξτε τις 2 βίδες.
5. Εκτελέστε την ίδια διαδικασία στην πλάκα ξέστρου τροχού του άλλου τροχού.
6. Μετά από κάθε χρήση, ακολουθήστε τα παρακάτω βήματα:
 - a) Ανυψώστε τις πλάκες ξέστρου τροχού στην υψηλότερη θέση.
 - b) Καθαρίστε τις πλάκες ξέστρου τροχού.

Εκκίνηση του προϊόντος

1. Θέστε σε λειτουργία τον συλλέκτη σκόνης.
2. Βεβαιωθείτε ότι ο διακόπτης εκκίνησης/τερματισμού λειτουργίας και επιλογής λειτουργίας βρίσκεται στη θέση "0" και το προϊόν είναι συνδεδεμένο στην παροχή ρεύματος.

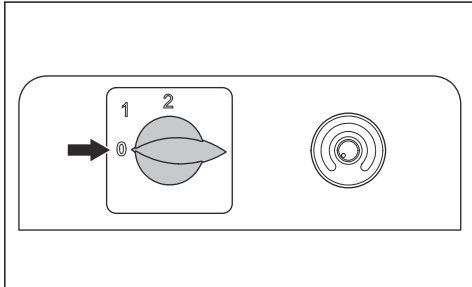

3. Γυρίστε το χειριστήριο ταχύτητας αριστερόστροφα στη χαμηλότερη ταχύτητα.

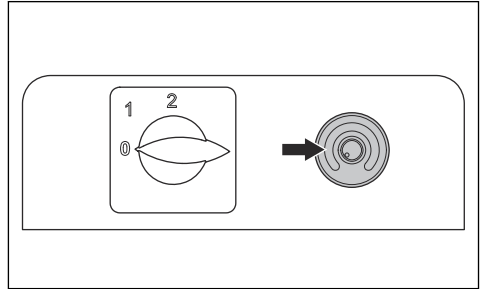

4. Γυρίστε τον διακόπτη επιλογής λειτουργίας στη θέση "1" ή "2".

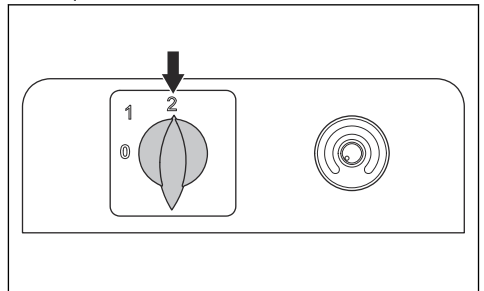

Περιεχόμενα Η θέση "1" ενεργοποιεί το μοτέρ μετάδοσης κίνησης. Η θέση "2" ενεργοποιεί το μοτέρ μετάδοσης κίνησης και εκκινεί το μοτέρ δονήσεων.

5. Γυρίστε αργά το χειριστήριο ταχύτητας δεξιόστροφα στην κατάλληλη ταχύτητα.

Λειτουργία του προϊόντος



ΠΡΟΕΙΔΟΠΟΙΗΣΗ: Εάν το προϊόν σταματήσει λόγω άγνωστης αιτίας κατά τη διάρκεια της λειτουργίας, ρυθμίστε αμέσως τον διακόπτη εκκίνησης/τερματισμού λειτουργίας και επιλογής λειτουργίας στη θέση "0".

1. Βεβαιωθείτε ότι ο διακόπτης επιλογής λειτουργίας έχει ρυθμιστεί σωστά για τη λειτουργία. Χωρίς δονήσεις: θέση "1". Με δονήσεις: θέση "2".

2. Πιέστε τους μοχλούς κίνησης για να μετακινήσετε το προϊόν.

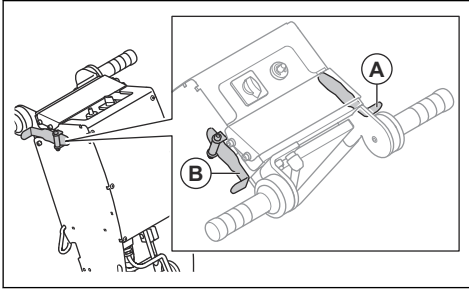

- a) Για να μετακινήσετε το προϊόν προς τα εμπρός, πιέστε τον μοχλό εμπροσθοπορείας (A). Το προϊόν κινείται προς τα εμπρός με τη ρυθμισμένη ταχύτητα.
- b) Για να μετακινήσετε το προϊόν προς τα πίσω, πιέστε το μοχλό κίνησης (A). Όταν σταματήσει η κίνηση, πιέστε το μοχλό οπισθοπορείας (B).



ΠΡΟΕΙΔΟΠΟΙΗΣΗ: Η κίνηση του προϊόντος προς τα πίσω είναι πάντα στη μέγιστη ταχύτητα.

- c) Για να μετακινήσετε το προϊόν προς τα εμπρός με τη μέγιστη ταχύτητα, πιέστε το μοχλό εμπροσθοπορείας (A) και το μοχλό οπισθοπορείας (B).
3. Γυρίστε το χειριστήριο ταχύτητας για να ρυθμίσετε την καθορισμένη ταχύτητα εμπροσθοπορείας κατά τη διάρκεια της λειτουργίας.

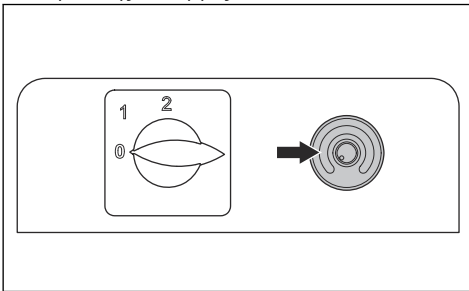

Χρήση του προϊόντος κοντά σε τοίχο

- Για να χρησιμοποιήσετε το προϊόν κοντά σε τοίχο, ρυθμίστε τη ρυθμιζόμενη λαβή. Ανατρέξτε στην ενότητα *Ρύθμιση της ρυθμιζόμενης λαβής στη σελίδα 10*.

Διακοπή λειτουργίας του προϊόντος

1. Γυρίστε το χειριστήριο ταχύτητας αριστερόστροφα στη χαμηλότερη ταχύτητα.

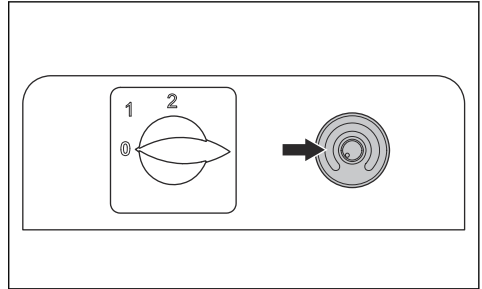

2. Απελευθερώστε τους μοχλούς κίνησης.
3. Γυρίστε τον διακόπτη εκκίνησης/τερματισμού λειτουργίας και επιλογής λειτουργίας στη θέση "0".

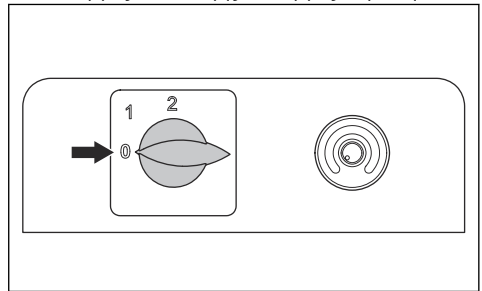

4. Διακόψτε τη λειτουργία του συλλέκτη σκόνης.
5. Αποσυνδέστε το τροφοδοτικό.

Αφαίρεση επιφάνειας μαλακού δαπέδου



ΠΡΟΕΙΔΟΠΟΙΗΣΗ: Χρησιμοποιείτε προστατευτικά γάντια με Kevlar. Οι λεπίδες είναι πολύ αιχμηρές.

Περιεχόμενα Οι λεπίδες με μικρότερο πλάτος κόβουν τα δάπεδα ευκολότερα από τις λεπίδες με μεγαλύτερο πλάτος. Οι λεπίδες με μεγαλύτερο πλάτος δεν είναι πάντα καλύτερες ή ταχύτερες. Μια λεπίδα με μικρότερο πλάτος συνήθως καθαρίζει καλύτερα το δάπεδο από μια λεπίδα με μεγαλύτερο πλάτος.

Περιεχόμενα Οι λεπίδες παραμένουν αιχμηρές για μεγαλύτερο χρονικό διάστημα εάν η περιοχή εργασίας είναι καθαρή από ανεπιθύμητα υλικά.

1. Πρέπει να χρησιμοποιείτε προσωπικό εξοπλισμό προστασίας. Ανατρέξτε στην ενότητα *Εξοπλισμός ατομικής προστασίας στη σελίδα 7*.

2. Εγκαταστήστε μια λεπίδα χάραξης. Ανατρέξτε στην ενότητα *Επιλογή σωστών διαστάσεων και θέσης τοποθέτησης λεπίδας στη σελίδα 11* και *Αντικατάσταση της λεπίδας στη σελίδα 19*.
3. Βεβαιωθείτε ότι η λεπίδα είναι αιχμηρή. Εάν χρειάζεται, ακονίστε τη λεπίδα. Ανατρέξτε στην ενότητα *Ακόνισμα της λεπίδας στη σελίδα 20*.
4. Κόψτε ένα γραμμικό αυλάκι στο δάπεδο.

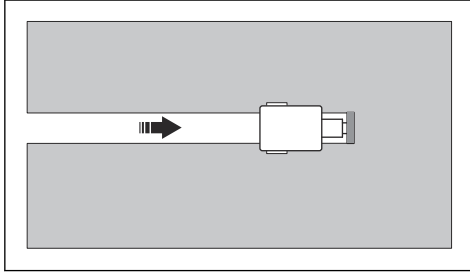

5. Αφαιρέστε τη λεπίδα χάραξης, βλ. *Αντικατάσταση της λεπίδας στη σελίδα 19*.
6. Τοποθετήστε μια επίπεδη λεπίδα.
7. Ξεκινήστε από το αυλάκι και αφαιρέστε το δάπεδο.

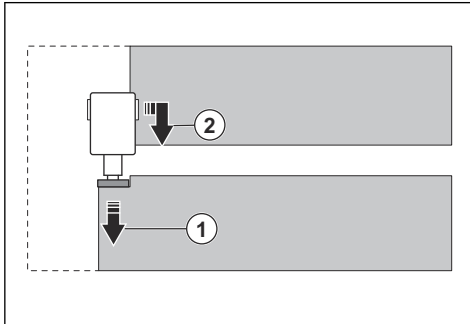

Αφαίρεση επιφάνειας σκληρού δαπέδου



ΠΡΟΕΙΔΟΠΟΙΗΣΗ: Χρησιμοποιείτε προστατευτικά γάντια με Kevlar. Οι λεπίδες είναι πολύ αιχμηρές.

Περιεχόμενα Οι λεπίδες με μικρότερο πλάτος κόβουν τα δάπεδα ευκολότερα από τις λεπίδες με μεγαλύτερο πλάτος. Οι λεπίδες με μεγαλύτερο πλάτος δεν είναι πάντα καλύτερες ή ταχύτερες. Μια λεπίδα με μικρότερο πλάτος συνήθως καθαρίζει καλύτερα το δάπεδο από μια λεπίδα με μεγαλύτερο πλάτος.

Περιεχόμενα Οι λεπίδες παραμένουν αιχμηρές για μεγαλύτερο χρονικό διάστημα εάν η περιοχή εργασίας είναι καθαρή από ανεπιθύμητα υλικά.

Για οδηγίες σχετικά με τον τρόπο αφαίρεσης δαπέδων από πλακίδια και δαπέδων από ξύλο, βλ. *Αφαίρεση δαπέδων από πλακίδια και δαπέδων από ξύλο στη σελίδα 16*.

1. Πρέπει να χρησιμοποιείτε προσωπικό εξοπλισμό προστασίας. Ανατρέξτε στην ενότητα *Εξοπλισμός ατομικής προστασίας στη σελίδα 7*.
2. Τοποθετήστε μια λεπίδα μικρού πλάτους του σωστού τύπου. Ανατρέξτε στην ενότητα *Επιλογή σωστών διαστάσεων και θέσης τοποθέτησης λεπίδας στη σελίδα 11* και *Αντικατάσταση της λεπίδας στη σελίδα 19*.
3. Βεβαιωθείτε ότι η λεπίδα είναι αιχμηρή. Εάν χρειάζεται, ακονίστε τη λεπίδα. Ανατρέξτε στην ενότητα *Ακόνισμα της λεπίδας στη σελίδα 20*.
4. Κόψτε γραμμικά αυλάκια στο δάπεδο. Βεβαιωθείτε ότι η απόσταση ανάμεσα στα αυλάκια είναι ίδια με το πλάτος της μακρίας λεπίδας.

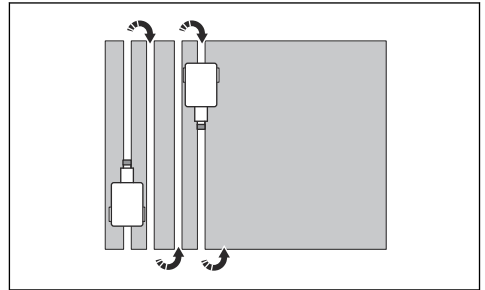

5. Τοποθετήστε μια λεπίδα με μεγαλύτερο πλάτος του σωστού τύπου. Ανατρέξτε στην ενότητα *Επιλογή σωστών διαστάσεων και θέσης τοποθέτησης λεπίδας στη σελίδα 11* και *Αντικατάσταση της λεπίδας στη σελίδα 19*.
6. Βεβαιωθείτε ότι η λεπίδα είναι αιχμηρή. Εάν χρειάζεται, ακονίστε τη λεπίδα. Ανατρέξτε στην ενότητα *Ακόνισμα της λεπίδας στη σελίδα 20*.
7. Αφαιρέστε το δάπεδο ανάμεσα στα αυλάκια.

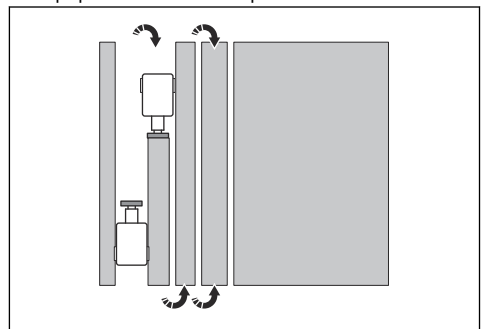

Αφαίρεση δαπέδων από πλακίδια και δαπέδων από ξύλο



ΠΡΟΕΙΔΟΠΟΙΗΣΗ: Χρησιμοποιείτε προστατευτικά γάντια με Kenlar. Οι λεπίδες είναι πολύ αιχμηρές.

Περιεχόμενα Οι λεπίδες με μικρότερο πλάτος κόβουν τα δάπεδα ευκολότερα από τις λεπίδες με μεγαλύτερο πλάτος. Οι λεπίδες με μεγαλύτερο πλάτος δεν είναι πάντα καλύτερες ή ταχύτερες. Μια λεπίδα με μικρότερο πλάτος συνήθως καθαρίζει καλύτερα το δάπεδο από μια λεπίδα με μεγαλύτερο πλάτος.

Περιεχόμενα Οι λεπίδες παραμένουν αιχμηρές για μεγαλύτερο χρονικό διάστημα εάν η περιοχή εργασίας είναι καθαρή από ανεπιθύμητα υλικά.

1. Πρέπει να χρησιμοποιείτε προσωπικό εξοπλισμό προστασίας. Ανατρέξτε στην ενότητα *Εξοπλισμός ατομικής προστασίας στη σελίδα 7*.
2. Τοποθετήστε ένα καλέμι. Ανατρέξτε στην ενότητα *Αντικατάσταση της λεπίδας στη σελίδα 19*.
3. Βεβαιωθείτε ότι η λεπίδα είναι αιχμηρή. Εάν χρειάζεται, ακονίστε τη λεπίδα. Ανατρέξτε στην ενότητα *Ακόνισμα της λεπίδας στη σελίδα 20*.
4. Πριν από τη λειτουργία σε δάπεδα από ξύλο, ακολουθήστε τα παρακάτω βήματα:

- a) Κόψτε το δάπεδο με μια κυκλική πριονωτή λεπίδα.
 - b) Αφαιρέστε τα καρφιά και άλλα μεταλλικά αντικείμενα, για να μην προκληθεί ζημιά στη λεπίδα.
5. Μετακινήστε το προϊόν σε μοτίβο σχήματος βεντάλιας.

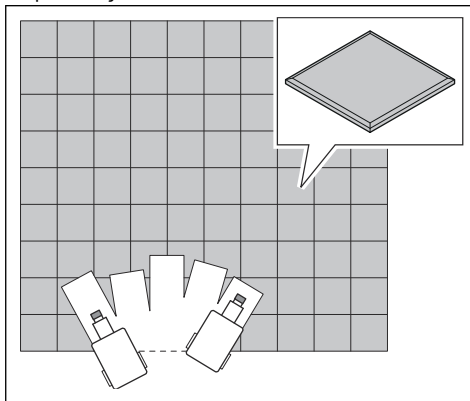

- a) Αν το δάπεδο από πλακίδια είναι πολύ σκληρό και τα πλακίδια δεν βγαίνουν εύκολα, χρησιμοποιήστε ένα σφυρί για να σπάσετε τα πλακίδια πριν χρησιμοποιήσετε το προϊόν.

Εφαρμογές λεπίδας

Τύπος δαπέδου	Εφαρμογή λεπίδας
VCT – πλακίδιο (πλακίδιο σύνθεσης βινυλίου)	Μην χρησιμοποιείτε λεπίδα με πλάτος μεγαλύτερο από τη διάσταση του αφαιρούμενου πλακιδίου. Αν τα πλακίδια δεν είναι καθαρά ή αν το μηχάνημα αναπηδά πάνω από τα πλακίδια, εγκαταστήστε μια μικρότερη λεπίδα μέχρι να βρείτε το κατάλληλο μέγεθος λεπίδας ή χρησιμοποιήστε ένα μικρότερο τμήμα της λεπίδας.
Βινύλιο, καουτσούκ, PVC, μοκέτα άμεσης κόλλησης, λινοτάπητας	Για τη σωστή αφαίρεσή της, η μοκέτα πρέπει να χαραχτεί (μέσω αυλάκωσης) με μια λεπίδα χάραξης 152 mm. Οι προχαραγμένες μοκέτες (μέσω αυλάκωσης) ή οι ήδη κομμένες μοκέτες διευκολύνουν τον έλεγχο του μηχανήματος και οι λεπίδες παραμένουν κοφτερές για μεγαλύτερο χρονικό διάστημα. Συνήθως χρησιμοποιούνται λεπίδες 254 mm για μοκέτες άμεσης κόλλησης, διπλές επενδύσεις, ενιαίες, με διπλή κόλληση, αφρό βινυλίου και αφρό ουρεθάνης. Οι αφροί από λάτεξ αφαιρούνται εύκολα με λεπίδα 305 mm.
Κεραμικό (κολλημένο με σερτ διπλής χρήσης ή σερτ λάσπης)	Τα κεραμικά πλακίδια θα πρέπει να έχουν κοπεί με μια ματσόλα ή ένα μεγάλο σφυρί πριν αφαιρεθούν με τον αποξεστήρα δαπέδων. Χρησιμοποιήστε ένα μεγάλο σφυρί για να σπάσετε αρκετά πλακίδια ώστε να δημιουργηθεί χώρος για το μηχάνημα ή τη λεπίδα. Εναλλακτικά, ξεκινήστε από το άνοιγμα της πόρτας. Χρησιμοποιήστε χαμηλή ταχύτητα και μικρές λεπίδες ή καλέμι. Διατηρήστε την περιοχή εργασίας καθαρή για την καλύτερη επαφή των τροχών με το δάπεδο.
Δάπεδα από ξύλο και υλικά παρόμοια με ξύλο	Κόψτε το ξύλο εκ των προτέρων με κυκλικές πριονωτές λεπίδες. Ισιώστε ή αφαιρέστε τυχόν καρφιά ή μεταλλικά εμπόδια για να αποφύγετε την πρόκληση ζημιάς στη λεπίδα.

Τύπος δαπέδου	Εφαρμογή λεπίδας
Δάπεδα από κολλημένο σκληρό ξύλο	<p>Για τη σωστή αφαίρεση των δαπέδων από σκληρό ξύλο (συμπαγείς σανίδες, σανίδες από πολυστρωματικό υλικό, παρκέ, παρκέ από πολυστρωματικό υλικό), το δάπεδο θα πρέπει να είναι κομμένο εκ των προτέρων. Αυτό γίνεται με τη χρήση ενός σετ κυκλικών πριονωτών λεπίδων σε βάθος 99% του πάχους της σανίδας, φτάνοντας στο όριο της επιφάνειας του υποδαπέδου. Σχεδιάστε γραμμές με κιμωλία στο δάπεδο και κόψτε εκ των προτέρων στα μέτρα του πλάτους της λεπίδας. (κάθε 152 mm).</p> <p>Δεν απαιτείται η πραγματική χάραξη του παρκέ στο δάπεδο. Θα βγει σε μικρά κομμάτια. Κατά την εργασία πάνω από υποδάπεδο από κόντρα πλακέ, προσπαθήστε να λειτουργείτε το μηχάνημα προς την ίδια κατεύθυνση με το ξύλο. Στις περισσότερες περιπτώσεις, η λεπίδα χρησιμοποιείται με τη λοξή γωνία προς τα κάτω. Σε δάπεδα από συμπαγές ξύλο όπως οι σανίδες, διατηρήστε την ίδια κατεύθυνση με τη σανίδα και όχι κατά μήκος του ξύλου ή της σανίδας. Η αφαίρεση των μπροστινών αντίβαρων βοηθά σε όλες τις μαλακές επιφάνειες.</p>
Σκυρόδεμα	Κατά την εργασία σε πλάκα από σκυρόδεμα, η κανονική θέση της λεπίδας για βέλτιστη απόδοση είναι με τη λοξή γωνία προς τα επάνω, ειδικά κατά τον καθαρισμό της κόλλας. Περιστασιακά, η χρήση με τη λοξή γωνία προς τα κάτω προσφέρει καλύτερη διάρκεια ζωής της λεπίδας.

Συντήρηση

Εισαγωγή

δίσκου πριν από την εκτέλεση εργασιών συντήρησης.



ΠΡΟΕΙΔΟΠΟΙΗΣΗ: Προτού εκτελέσετε εργασίες συντήρησης, πρέπει να διαβάσετε και να κατανοήσετε το κεφάλαιο για την ασφάλεια.



ΠΡΟΕΙΔΟΠΟΙΗΣΗ: Να φοράτε εξοπλισμό ατομικής προστασίας όταν εκτελείτε εργασίες σέρβις και συντήρησης. Ανατρέξτε στην ενότητα *Εξοπλισμός ατομικής προστασίας στη σελίδα 7*.



ΠΡΟΕΙΔΟΠΟΙΗΣΗ: Προτού εκτελέσετε εργασίες συντήρησης, διακόψτε τη λειτουργία του μοτέρ και αποσυνδέστε το βύσμα ρεύματος από την παροχή ρεύματος. Βεβαιωθείτε ότι όλες οι μονάδες κίνησης έχουν απενεργοποιηθεί.



ΠΡΟΕΙΔΟΠΟΙΗΣΗ: Αφαιρέστε τη λεπίδα ή στερεώστε το προστατευτικό

Για όλες τις εργασίες συντήρησης και επισκευής στο προϊόν, είναι απαραίτητη ειδική εκπαίδευση. Μπορούμε να εγγυηθούμε για τη διαθεσιμότητα των επαγγελματικών επισκευών και τη συντήρηση. Αν ο αντιπρόσωπός σας δεν είναι αντιπρόσωπος σέρβις, μιλήστε του για πληροφορίες σχετικά με τον πλησιέστερο αντιπρόσωπο σέρβις.

Για λεπτομερέστερες πληροφορίες, ανατρέξτε στη σελίδα .

Πρόγραμμα συντήρησης

* = Γενική συντήρηση που γίνεται από τον χειριστή. Οι οδηγίες δεν παρέχονται σε αυτό το εγχειρίδιο χρήσης.

X = Οι οδηγίες παρέχονται σε αυτό το εγχειρίδιο χρήσης.

O = Οι οδηγίες δεν παρέχονται σε αυτό το εγχειρίδιο χρήσης. Η συντήρηση θα πρέπει να γίνεται από εγκεκριμένο αντιπρόσωπο σέρβις.

Συντήρηση	Καθημερινά	Κάθε εβδομάδα	Κάθε 12 μήνες
Ελέγξτε όλες τις συσκευές ασφαλείας του προϊόντος.	*		
Ελέγξτε τις μονάδες απόσβεσης δονήσεων στη λαβή συστήματος διεύθυνσης.	*		

Συντήρηση	Καθη- μερινά	Κάθε εβδο- μάδα	Κάθε 12 μή- νες
Ελέγξτε τη φθορά και την αιχμηρότητα της λεπίδας.	X		
Βεβαιωθείτε ότι όλοι οι ηλεκτρικοί σύνδεσμοι είναι καθαροί.	X		
Βεβαιωθείτε ότι τα μοτέρ είναι καθαρά.	*		
Καθαρίστε τις εξωτερικές επιφάνειες του προϊόντος.	X		
Πραγματοποιήστε γενική επιθεώρηση.	X		
Ελέγξτε το μηχανισμό ασφάλισης και τα σημεία στερέωσης των αντίβαρων.		*	
Ελέγξτε τις μονάδες απόσβεσης δονήσεων στην κεφαλή κοπής.		X	
Καθαρίστε τα εσωτερικά μέρη του προϊόντος.			0

Εκτέλεση γενικής επιθεώρησης

- Βεβαιωθείτε ότι τα παξιμάδια και οι βίδες πάνω στο προϊόν είναι σφιγμένα.
- Βεβαιωθείτε ότι τα καλώδια στο προϊόν δεν βρίσκονται σε σημείο όπου μπορούν να υποστούν ζημιά.
- Ελέγξτε τα ηλεκτρικά εξαρτήματα για ζημιές. Μην χρησιμοποιείτε το προϊόν εάν έχει κατεστραμμένα ηλεκτρικά εξαρτήματα.

Καθαρισμός του προϊόντος



ΠΡΟΕΙΔΟΠΟΙΗΣΗ: Καθαρίστε το προϊόν καθημερινά για να εμποδίσετε την κυκλοφορία επικίνδυνης σκόνης.

- Καθαρίστε το προϊόν σε κατάλληλη περιοχή.
- Όταν καθαρίζετε το προϊόν, χρησιμοποιείτε εγκεκριμένα προστατευτικά γάντια με Kevlar.
- Καθαρίστε την εξωτερική επιφάνεια με ένα υγρό πανί.
- Μην χρησιμοποιείτε νερό στα ηλεκτρικά εξαρτήματα.
- Μην χρησιμοποιείτε συσκευή πλύσης με υψηλή πίεση ή πεπιεσμένο αέρα για να καθαρίσετε το προϊόν.

Αντικατάσταση των μονάδων απόσβεσης δονήσεων BS 75

1. Αφαιρέστε τη λεπίδα ή τοποθετήστε το προστατευτικό λεπίδας. Ανατρέξτε στην ενότητα *Αντικατάσταση της λεπίδας στη σελίδα 19.*



ΠΡΟΕΙΔΟΠΟΙΗΣΗ:

Χρησιμοποιείτε προστατευτικά γάντια με Kevlar. Οι λεπίδες είναι πολύ αιχμηρές.

2. Αφαιρέστε τα αντίβαρα. Ανατρέξτε στην ενότητα *Αποσυναρμολόγηση και συναρμολόγηση του προϊόντος BS 75 στη σελίδα 25.*

3. Αφαιρέστε τις 5 βίδες.

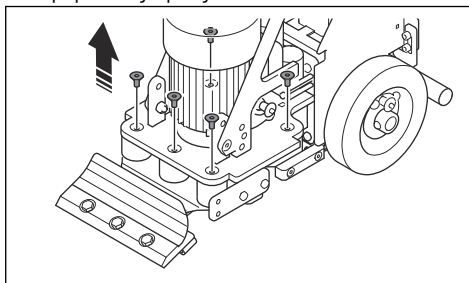

4. Γείρετε το προϊόν προς τα πίσω. Βεβαιωθείτε ότι το προϊόν είναι σταθερό.
5. Αφαιρέστε τις 7 βίδες.

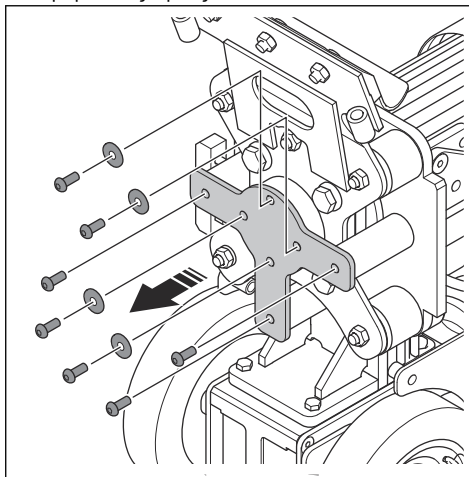

6. Αφαιρέστε το κεντρικό μπουλόνι για να απελευθερώσετε την πλήμνη του ρουλεμάν.

7. Αφαιρέστε τα 5 παξιμάδια.

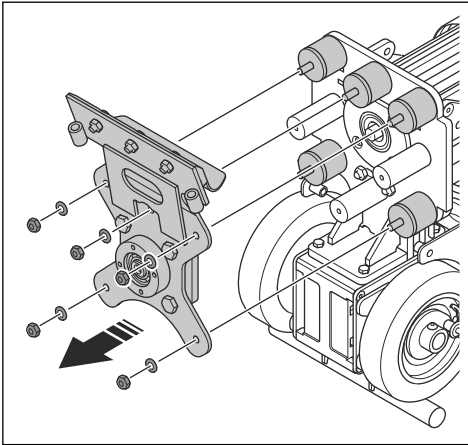

4. Αφαιρέστε τα 5 παξιμάδια και την κεφαλή κοπής.

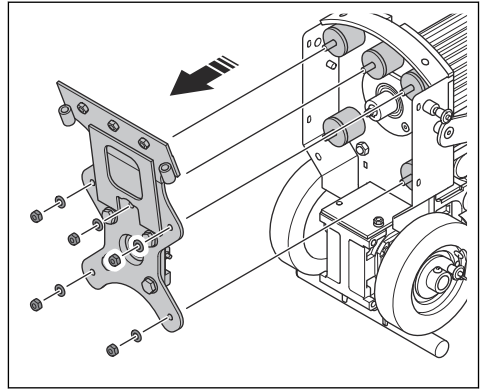

8. Αφαιρέστε την πλάκα απόσβεσης δονήσεων και τις 5 μονάδες απόσβεσης δονήσεων.

9. Τοποθετήστε 5 καινούργιες μονάδες απόσβεσης δονήσεων με την αντίστροφη σειρά.

Αντικατάσταση των μονάδων απόσβεσης δονήσεων BS 110

1. Αφαιρέστε τη λεπίδα. Ανατρέξτε στην ενότητα *Αντικατάσταση της λεπίδας στη σελίδα 19.*



ΠΡΟΕΙΔΟΠΟΙΗΣΗ:

Χρησιμοποιείτε προστατευτικά γάντια με Kevlar. Οι λεπίδες είναι πολύ αιχμηρές.

2. Αφαιρέστε τα αντίβαρα. Ανατρέξτε στην ενότητα *Αφαίρεση και τοποθέτηση των βαρών BS 110 στη σελίδα 11.*

3. Αφαιρέστε τις 6 βίδες και το κάλυμμα της κάτω πλευράς.

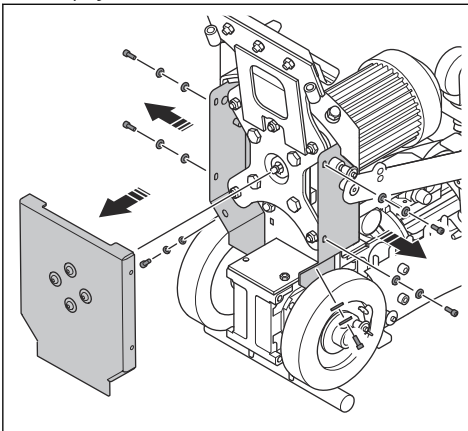

5. Αφαιρέστε τους 5 δακτυλίους (A).

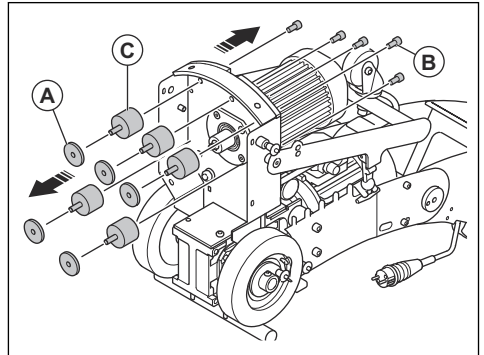

6. Αφαιρέστε τις 5 βίδες (B) και τις 5 μονάδες απόσβεσης δονήσεων (C).

7. Τοποθετήστε 5 καινούργιες μονάδες απόσβεσης δονήσεων με την αντίστροφη σειρά.

Αντικατάσταση της λεπίδας



ΠΡΟΕΙΔΟΠΟΙΗΣΗ: Χρησιμοποιείτε προστατευτικά γάντια με Kevlar. Οι λεπίδες είναι πολύ αιχμηρές.

1. Ανασηκώστε το μπροστινό μέρος του προϊόντος και τοποθετήστε ένα στήριγμα κάτω από το προϊόν. Βεβαιωθείτε ότι η λεπίδα έχει ανασηκωθεί από το δάπεδο.

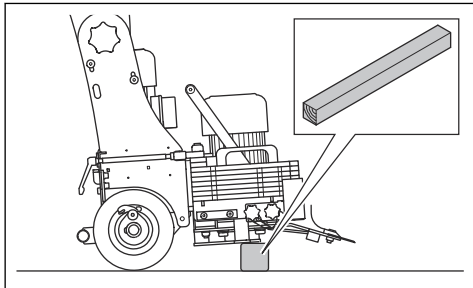

1. Ανασηκώστε το μπροστινό μέρος του προϊόντος και τοποθετήστε ένα στήριγμα κάτω από το προϊόν. Βεβαιωθείτε ότι η λεπίδα έχει ανασηκωθεί από το δάπεδο.

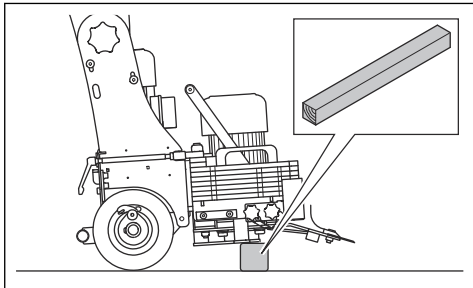

2. Χαλαρώστε τις 3 βίδες του εξαρτήματος συγκράτησης εργαλείων.

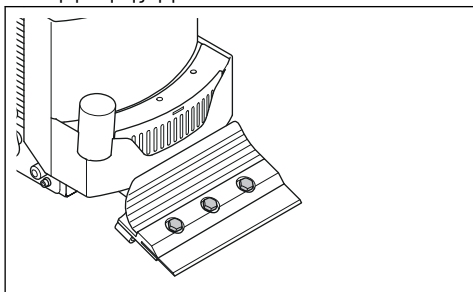

2. Ακονίστε τη λεπίδα με ένα γωνιακό τροχιστικό. Χρησιμοποιήστε έναν δίσκο λείανσης με μέγεθος κόκκου 120.



ΠΡΟΕΙΔΟΠΟΙΗΣΗ: Βεβαιωθείτε ότι ο δίσκος λείανσης δεν αγγίζει την ακμή ή τη γωνία της λεπίδας.

- a) Λειάνετε την επάνω ακμή της λεπίδας για χρήση με τη λοξή γωνία προς τα επάνω.

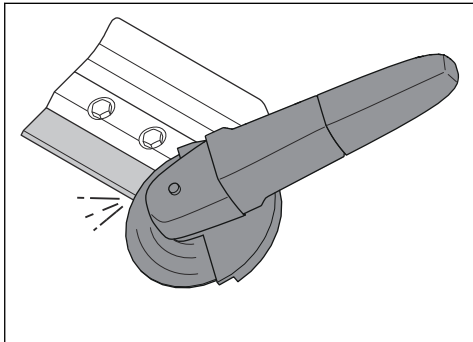

- b) Λειάνετε την κάτω ακμή της λεπίδας για χρήση με τη λοξή γωνία προς τα κάτω.

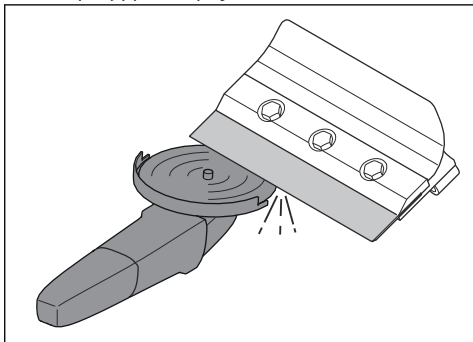

3. Αφαιρέστε τη λεπίδα.
4. Σπρώξτε την καινούργια λεπίδα στο εξάρτημα συγκράτησης εργαλείων.
5. Βεβαιωθείτε ότι η λεπίδα βρίσκεται στη σωστή θέση.
6. Σφίξτε τις 3 βίδες του εξαρτήματος συγκράτησης εργαλείων.

Ακόνισμα της λεπίδας



ΠΡΟΕΙΔΟΠΟΙΗΣΗ: Χρησιμοποιείτε προστατευτικά γάντια με Kevlar. Οι λεπίδες είναι πολύ αιχμηρές.

Ρύθμιση ενός μοχλού κίνησης

1. Αφαιρέστε το παξιμάδι και τη βίδα.

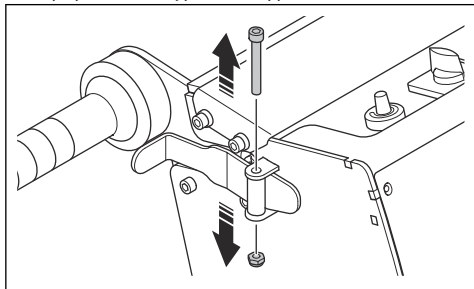

2. Αφαιρέστε τον μοχλό κίνησης.

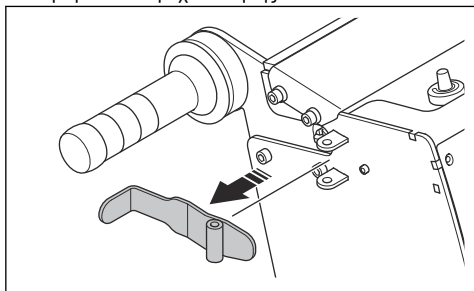

3. Γυρίστε τη βίδα ρύθμισης στη σωστή θέση.

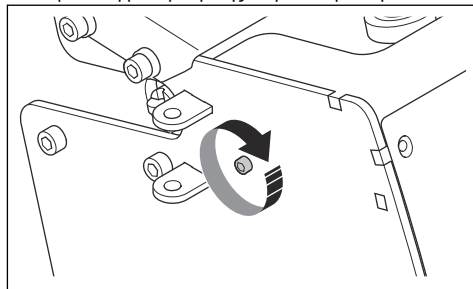

4. Τοποθετήστε τον μοχλό κίνησης, τη βίδα και το παξιμάδι.

Επίλυση προβλημάτων

Πρόβλημα	Αιτία	Λύση
Το προϊόν δεν τίθεται σε λειτουργία.	Το καλώδιο προέκτασης έχει αποσυνδεθεί.	Συνδέστε το καλώδιο προέκτασης.
	Το καλώδιο προέκτασης έχει υποστεί ζημιά.	Αντικαταστήστε το καλώδιο προέκτασης.
	Εξετάστε την κινητήρια μονάδα μεταβλητής συχνότητας για κωδικούς σφαλμάτων.	Ανατρέξτε στην ενότητα <i>Κωδικοί σφαλμάτων στη σελίδα 22</i> .
Το προϊόν δεν συγκρατείται εύκολα.	Οι μονάδες απόσβεσης κραδασμών έχουν φθαρεί ή έχουν υποστεί ζημιά.	Αντικαταστήστε τις μονάδες απόσβεσης κραδασμών.
	Το κάτω ρουλεμάν του μοτέρ έχει υποστεί ζημιά. Η λεπίδα είναι στομωμένη ή δεν έχει εγκατασταθεί σωστά.	Επικοινωνήστε με έναν εγκεκριμένο αντιπρόσωπο σέρβις Husqvarna. Ελέγξτε τη λεπίδα και ακονίστε ή αντικαταστήστε την, εάν χρειάζεται.
Το προϊόν δεν μετακινείται εύκολα.	Υπάρχει μπλοκάρισμα στις πλάκες ξέστρου τροχού ή οι πλάκες ξέστρου τροχού έχουν υποστεί ζημιά.	Καθαρίστε και εξετάστε τις πλάκες ξέστρου τροχού. Αντικαταστήστε τα εξαρτήματα που έχουν υποστεί ζημιά.
	Υπάρχει μπλοκάρισμα στους τροχούς ή οι τροχοί έχουν υποστεί ζημιά.	Καθαρίστε και εξετάστε τους τροχούς. Αντικαταστήστε τα εξαρτήματα που έχουν υποστεί ζημιά.
Η κινητήρια μονάδα μεταβλητής συχνότητας σταματά.	Το φορτίο είναι πολύ υψηλό ή η παροχή ρεύματος δεν είναι επαρκής.	Ελέγξτε την τροφοδοσία ρεύματος.

Πρόβλημα	Αιτία	Λύση
Το μοτέρ δονήσεων δεν λειτουργεί σωστά.	Το κάτω ρουλεμάν του μοτέρ έχει υποστεί ζημιά.	Επικοινωνήστε με έναν εγκεκριμένο αντιπρόσωπο σέρβις Husqvarna.

Κωδικοί σφαλμάτων

Οι κωδικοί σφαλμάτων εμφανίζονται στην οθόνη του κιβωτίου ηλεκτρικού εξοπλισμού. Ανατρέξτε στην ενότητα *Επισκόπηση προϊόντος BS 75 στη σελίδα 2 ή Επισκόπηση προϊόντος BS 110 στη σελίδα 3* για πληροφορίες σχετικά με το σημείο όπου βρίσκεται το κιβώτιο ηλεκτρικού εξοπλισμού στο προϊόν σας. Για τους κωδικούς σφαλμάτων που δεν εμφανίζονται στον πίνακα, σημειώστε τον κωδικό σφάλματος και τον αριθμό σειράς του προϊόντος. Διακόψτε τη λειτουργία του προϊόντος και απευθυνθείτε στον τοπικό αντιπρόσωπο της Husqvarna.

Κωδικός σφάλματος	Αιτία	Λύση
USF	Η τάση του δικτύου είναι πολύ χαμηλή.	Ελέγξτε την τάση του δικτύου.
	Η τάση του δικτύου δεν είναι σταθερή.	
OSF	Η τάση του δικτύου είναι πολύ υψηλή.	Διακόψτε αμέσως τη λειτουργία του προϊόντος. Ελέγξτε την τάση του δικτύου.
OLF	Η ένταση ρεύματος του μοτέρ είναι πολύ υψηλή.	Διακόψτε τη λειτουργία του προϊόντος και περιμένετε μέχρι να κρυώσει. Χρησιμοποιήστε το προϊόν με λιγότερο φόρτο εργασίας.
nSt	Ο μοχλός κίνησης πιέζεται προς τα μέσα όταν το προϊόν τίθεται σε λειτουργία.	Απελευθερώστε το μοχλό εμπροσθοπορείας ή/και το μοχλό οπισθοπορείας.
	Το μοτέρ μετάδοσης κίνησης είναι μηχανικά κλειδωμένο.	Βεβαιωθείτε ότι δεν υπάρχει μπλοκάρισμα στο μοτέρ μετάδοσης κίνησης και στους τροχούς.
SCF1	Υπάρχει βραχυκύκλωμα ή γείωση στην έξοδο μετάδοσης κίνησης.	Ελέγξτε τα καλώδια μεταξύ του μηχανισμού μετάδοσης κίνησης και του μοτέρ. Ελέγξτε τις συνδέσεις γείωσης και τη μόνωση του μοτέρ.
SCF3	Υπάρχει σφάλμα γείωσης κατά την κατάσταση λειτουργίας.	
	Μεταγωγή των μοτέρ κατά την κατάσταση λειτουργίας.	
SCF5	Υπάρχει διαρροή ρεύματος προς τη γείωση, εάν είναι συνδεδεμένα παράλληλα 2 ή περισσότερα μοτέρ.	
	Υπάρχει βραχυκύκλωμα στην έξοδο του προϊόντος. Υπάρχει βραχυκύκλωμα στη σειρά εκτέλεσης ή στη σειρά ψεκασμού DC.	

Κωδικός σφάλματος	Ατία	Λύση
tJF	Η θερμοκρασία του προϊόντος είναι πολύ υψηλή.	Βεβαιωθείτε ότι ο εξαερισμός στο χώρο εργασίας είναι επαρκής.
OHF		Μειώστε τον φόρτο εργασίας.
		Ελέγξτε τον ανεμιστήρα ψύξης.
		Αφήστε το προϊόν να κρυώσει.

Μεταφορά, αποθήκευση και απόρριψη

Μεταφορά



ΠΡΟΕΙΔΟΠΟΙΗΣΗ: Να είστε προσεκτικοί κατά τη μεταφορά. Το προϊόν είναι βαρύ και μπορεί να προκαλέσει τραυματισμό ή ζημιές σε περίπτωση πτώσης ή μετακίνησής του κατά τη μεταφορά.



ΠΡΟΕΙΔΟΠΟΙΗΣΗ: Αφαιρέστε τη λεπίδα ή στερεώστε το προστατευτικό δίσκου πριν από τη μεταφορά του προϊόντος. Χρησιμοποιείτε προστατευτικά γάντια με Kevlar. Οι λεπίδες είναι πολύ αιχμηρές.



ΠΡΟΣΟΧΗ: Μην ρυμουλκείτε το προϊόν πίσω από ένα όχημα.

Οι τροχοί σας επιτρέπουν να μετακινείτε χειροκίνητα το προϊόν σε μικρότερες αποστάσεις. Ανατρέξτε στην ενότητα *Μετακίνηση του προϊόντος πάνω στους τροχούς BS 75 στη σελίδα 23* και *Μετακίνηση του προϊόντος πάνω στους τροχούς BS 110 στη σελίδα 23*.

Για μεγαλύτερες αποστάσεις, ανασηκώστε το προϊόν για να το μετακινήσετε ή τοποθετήστε το προϊόν σε ένα όχημα. Ανατρέξτε στην ενότητα *Ανύψωση του προϊόντος στη σελίδα 24* και *Στερέωση του προϊόντος σε όχημα μεταφοράς στη σελίδα 25*.

- Να είστε πολύ προσεκτικοί όταν μετακινείτε το προϊόν χειροκίνητα ή σε επιφάνειες με κλίση. Οι μικρές κλίσεις μπορεί να προκαλέσουν έντονη μετακίνηση, την οποία δεν μπορείτε να φρενάρετε με το χέρι.
- Κατά τη διάρκεια της μεταφοράς, πρέπει να χρησιμοποιείτε προστατευτικό κάλυμμα στο προϊόν. Το προστατευτικό κάλυμμα δεν αφήνει τα στοιχεία της φύσης, όπως η βροχή και το χιόνι, να έρθουν σε επαφή με το προϊόν.

Μετακίνηση του προϊόντος πάνω στους τροχούς BS 75



ΠΡΟΕΙΔΟΠΟΙΗΣΗ: Χρησιμοποιείτε προστατευτικά γάντια με Kevlar. Οι λεπίδες είναι πολύ αιχμηρές.

1. Αποσυνδέστε το τροφοδοτικό.
2. Τοποθετήστε το προστατευτικό δίσκου.

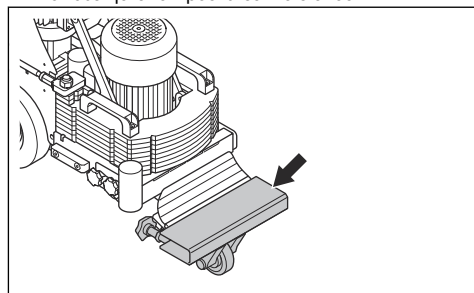

3. Αποσυμπλέξτε τους τροχούς μετάδοσης κίνησης. Ανατρέξτε στην ενότητα *Σύμπλεξη και αποσύμπλεξη των τροχών μετάδοσης κίνησης στη σελίδα 12*.
4. Πιέστε αργά το προϊόν.

Μετακίνηση του προϊόντος πάνω στους τροχούς BS 110

1. Αποσυνδέστε το τροφοδοτικό.
2. Αφαιρέστε τη λεπίδα, βλ. *Αντικατάσταση της λεπίδας στη σελίδα 19*.



ΠΡΟΕΙΔΟΠΟΙΗΣΗ: Χρησιμοποιείτε προστατευτικά γάντια με Kevlar. Οι λεπίδες είναι πολύ αιχμηρές.

3. Γείρετε το προϊόν μέχρι το στήριγμα ποδιού και η λαβή να βρίσκονται στο δάπεδο.

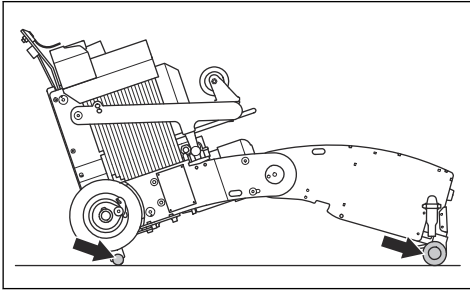

4. Χαλαρώστε τους 2 ελαστικούς σφιγκτήρες (A) και μετακινήστε τον τροχό μεταφοράς προς τα εμπρός.

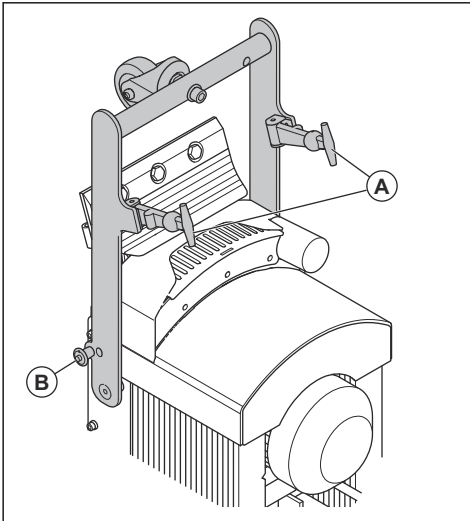

5. Τοποθετήστε τους πείρους ασφάλισης (B) για τον τροχό μεταφοράς στη δεξιά και την αριστερή πλευρά.
6. Αποσυμπλέξτε τους τροχούς μετάδοσης κίνησης. Ανατρέξτε στην ενότητα *Σύμπλεξη και αποσύμπλεξη των τροχών μετάδοσης κίνησης στη σελίδα 12*.
7. Γείρετε το προϊόν από τη λαβή μέχρι και οι 3 τροχοί να ακουμπούν στο δάπεδο.
8. Πιέστε αργά το προϊόν.

Ανέβασμα και κατέβασμα του προϊόντος σε ράμπα



ΠΡΟΕΙΔΟΠΟΙΗΣΗ: Πρέπει να προσέχετε ιδιαίτερα όταν ανεβάζετε και κατεβάζετε το προϊόν σε ράμπες ενώ λειτουργεί το μοτέρ. Το προϊόν είναι βαρύ και υπάρχει κίνδυνος τραυματισμού αν πέσει ή κινηθεί πολύ γρήγορα.



ΠΡΟΕΙΔΟΠΟΙΗΣΗ: Σε ράμπες με μεγάλη κλίση, πρέπει να χρησιμοποιείτε πάντα βαρούλκο. Μην παραμένετε κάτω από ή κοντά στο προϊόν.



ΠΡΟΕΙΔΟΠΟΙΗΣΗ: Μην μετακινείτε το προϊόν σε επιφάνειες με μεγάλη κλίση. Για πληροφορίες σχετικά με τη μέγιστη γωνία κλίσης, δείτε την πινακίδα στοιχείων του προϊόντος.

- Για να κατεβάσετε το προϊόν σε μια ράμπα, κινήστε το αργά προς τα πίσω.
- Για να ανεβάσετε το προϊόν σε μια ράμπα, κινήστε το αργά προς τα εμπρός.
- Μην στρίβετε το προϊόν περισσότερο από 45° όταν βρίσκεται σε ράμπα.

Ανύψωση του προϊόντος



ΠΡΟΕΙΔΟΠΟΙΗΣΗ: Βεβαιωθείτε ότι ο εξοπλισμός ανύψωσης έχει τις σωστές προδιαγραφές, για να ανυψώσετε το προϊόν με ασφάλεια. Το βάρος του προϊόντος αναγράφεται στην πινακίδα στοιχείων του προϊόντος.



ΠΡΟΕΙΔΟΠΟΙΗΣΗ: Μην βαδίζετε και μην παραμένετε κάτω από ή κοντά στο ανυψωμένο προϊόν. Απομακρύνετε τυχόν παριστάμενα άτομα από την περιοχή κινδύνου.



ΠΡΟΕΙΔΟΠΟΙΗΣΗ: Μην χρησιμοποιείτε το προϊόν αν έχει υποστεί ζημιά. Βεβαιωθείτε ότι το σημείο ανύψωσης έχει τοποθετηθεί σωστά και δεν έχει υποστεί ζημιά.



ΠΡΟΕΙΔΟΠΟΙΗΣΗ: Μην ανυψώνετε το προϊόν από τη χειρολαβή, τον κινητήρα ή το σασί.

1. Αφαιρέστε το εργαλείο ή τοποθετήστε το κάλυμμα προστασίας λεπίδας.

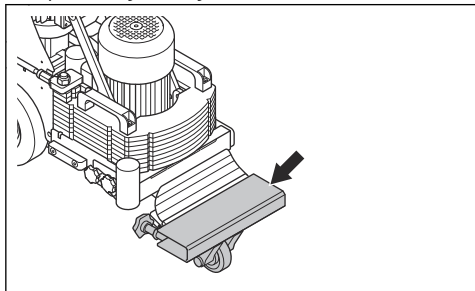

ΠΡΟΕΙΔΟΠΟΙΗΣΗ:

Χρησιμοποιείτε προστατευτικά γάντια με Kevlar. Οι λεπίδες είναι πολύ αιχμηρές.

2. Βεβαιωθείτε ότι οι τροχοί μετάδοσης κίνησης είναι συμπλεγμένοι. Ανατρέξτε στην ενότητα *Σύμπλεξη και αποσύμπλεξη των τροχών μετάδοσης κίνησης στη σελίδα 12*.
3. Στερεώστε τον εξοπλισμό ανύψωσης στο σημείο ανύψωσης.

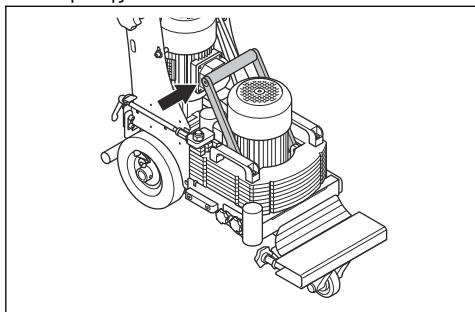

4. Ανυψώστε αργά το προϊόν.

Στερέωση του προϊόντος σε όχημα μεταφοράς

1. Βεβαιωθείτε ότι οι τροχοί μετάδοσης κίνησης είναι συμπλεγμένοι. Ανατρέξτε στην ενότητα *Σύμπλεξη και αποσύμπλεξη των τροχών μετάδοσης κίνησης στη σελίδα 12*.
2. Τοποθετήστε το προϊόν στη θέση φύλαξης. Ανατρέξτε στην ενότητα *Τοποθέτηση του προϊόντος στη θέση φύλαξης στη σελίδα 26*.

3. Δέστε ιμάντες πρόσδεσης στο σημείο ανύψωσης.

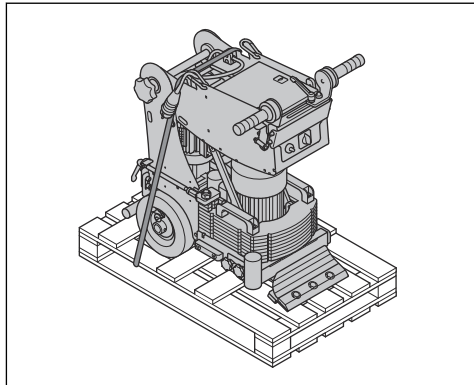

4. Στερεώστε και σφίξτε τους ιμάντες πρόσδεσης στο όχημα μεταφοράς.
5. Βεβαιωθείτε ότι το προϊόν δεν μπορεί να μετακινηθεί.

Αποσυναρμολόγηση και συναρμολόγηση του προϊόντος BS 75

1. Αποσυνδέστε το τροφοδοτικό.

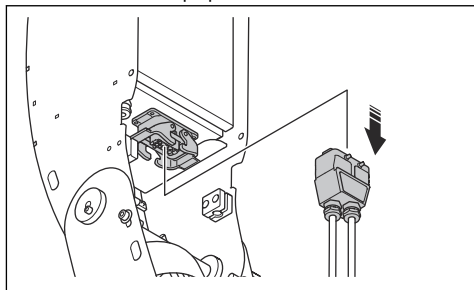

2. Αφαιρέστε τη λεπίδα, βλ. *Αντικατάσταση της λεπίδας στη σελίδα 19*



ΠΡΟΕΙΔΟΠΟΙΗΣΗ:

Χρησιμοποιείτε προστατευτικά γάντια με Kevlar. Οι λεπίδες είναι πολύ αιχμηρές.

3. Αφαιρέστε τη μονάδα με τη σύνδεση για τον εύκαμπο σωλήνα αναρροφητήρα σκόνης.

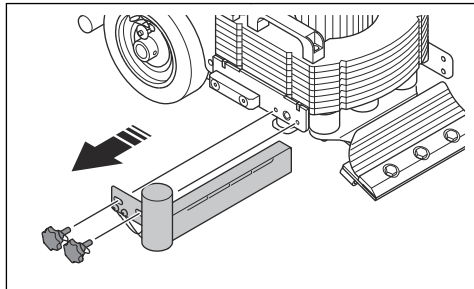

4. Χαλαρώστε τα 2 κουμπιά (A).

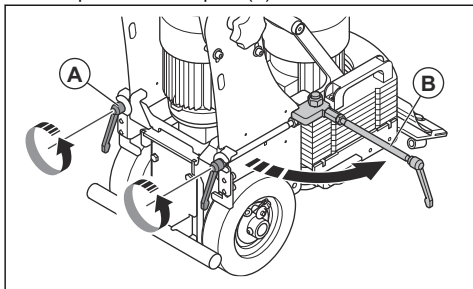

5. Γυρίστε τους 2 μοχλούς προς τα εμπρός (B).

6. Μετακινήστε το αντίβαρο (C) προς τα εμπρός.

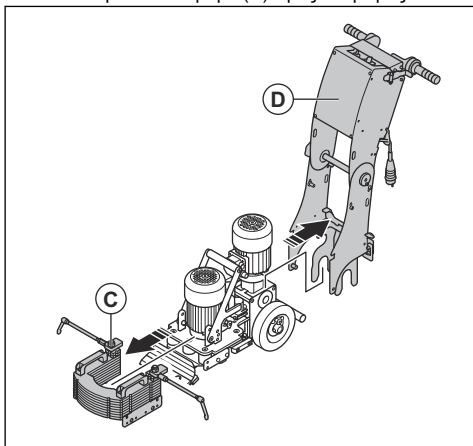

7. Ανυψώστε τη μονάδα λαβής (D).

8. Γείρετε τη λαβή ανύψωσης (E) προς τα εμπρός.

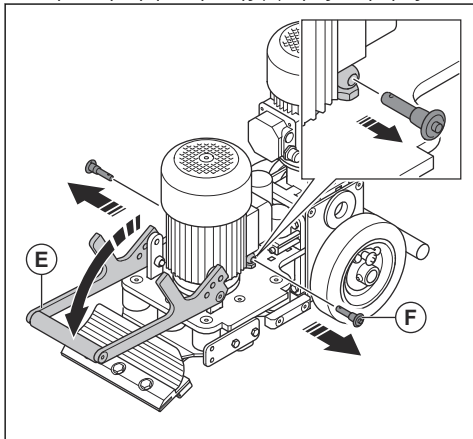

9. Αφαιρέστε τους 2 πείρους ασφάλισης (F).

10. Ασφαλίστε τη λαβή ανύψωσης στην μπροστινή θέση με τους πείρους ασφάλισης.

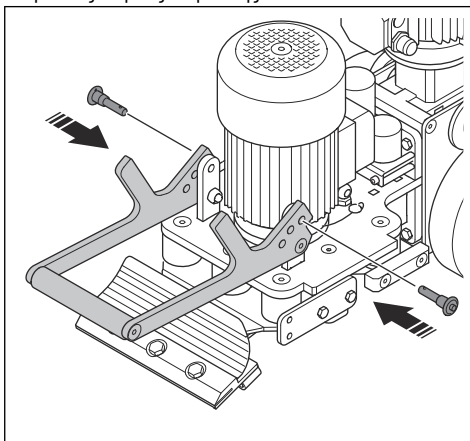

11. Συναρμολογήστε με την αντίστροφη σειρά.

Τοποθέτηση του προϊόντος στη θέση φύλαξης

1. Χαλαρώστε το μπουτόν ρύθμισης λαβής.

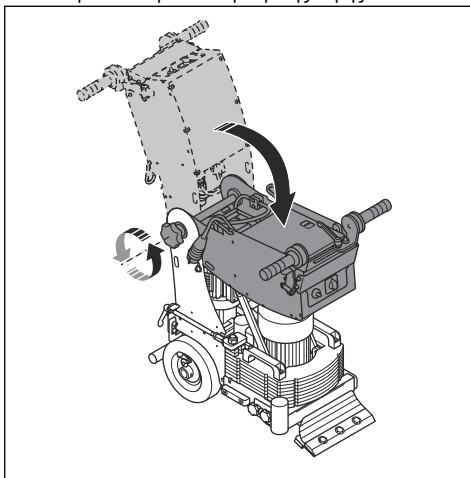

2. Διπλώστε το πάνω μέρος της λαβής προς τα εμπρός.

3. Σφίξτε το μπουτόν ρύθμισης λαβής.

Αποθήκευση του προϊόντος

- Το προϊόν πρέπει να φυλάσσεται μόνο σε εσωτερικούς χώρους.
- Τοποθετήστε το προϊόν στη θέση φύλαξης. Ανατρέξτε στην ενότητα *Τοποθέτηση του προϊόντος στη θέση φύλαξης* στη σελίδα 26.

- Φυλάξτε το προϊόν σε κλειδωμένο χώρο, ώστε να εμποδίσετε την πρόσβαση σε παιδιά ή μη εγκεκριμένα άτομα.
- Φυλάξτε το προϊόν σε στεγνό χώρο, που δεν επηρεάζεται από τον παγετό.
- Όταν πάψετε να χρησιμοποιείτε το προϊόν, στείλτε το σε έναν αντιπρόσωπο της Husqvarna ή απορριψτε το σε μια εγκατάσταση ανακύκλωσης.

Απόρριψη του προϊόντος

- Πρέπει να συμμορφώνεστε με τις τοπικές απαιτήσεις ανακύκλωσης και τους ισχύοντες κανονισμούς.

Τεχνικά στοιχεία

	BS 75 1x230V	BS 75 1x110V	BS 110 1x230V	BS 110 1x110V
Αγορά	ΕΕ	ΗΒ	ΕΕ	ΗΒ
Ονομαστική ισχύς, W	1500			
Ισχύς κινητήρα κίνησης, kW	0,75			
Ισχύς κινητήρα δονήσεων, kW	0,75			
Ονομαστική τάση, V	200-240	110	200-240	110
Ονομαστική συχνότητα, Hz	50/60			
Ονομαστική ένταση ρεύματος, A	16	13	16	13
Μήκος καλωδίου, m	0,5			
Τύπος καλωδίου ρεύματος	3x2,5 mm ²			
Ταχύτητα εμπροσθοπορείας, m/min	2,5–18,5			
Ταχύτητα οπισθοπορείας, m/min	2,5–18,5			
Μέγιστη δυνατότητα καθαρισμού υπό κλίση, μοίρες/%	10/18			
Βάρος, kg	129		170	
Πρόσθετο βάρος, kg	10		Δ/Υ	
Θερμοκρασία λειτουργίας, °C	-10-40			
Διάμετρος σύνδεσης για τον εύκαμπτο σωλήνα αναρρόφησης σκόνης, mm	51			
Συλλέκτης σκόνης	Επικοινωνήστε με έναν αντιπρόσωπο σέρβις της Husqvarna για περισσότερες πληροφορίες.			

Εκπομπές θορύβου και κραδασμών

	BS 75	BS 110
Εκπομπές θορύβου		

	BS 75	BS 110
Στάθμη ηχητικής ισχύος L_{WA} , μετρημένη, dB(A) ¹	70	75
Στάθμες κραδασμών		
Στάθμη κραδασμών a_h , m/s ²²	4,0	4,6

Δήλωση για τον θόρυβο και τους κραδασμούς

Αυτές οι δηλωθείσες τιμές προέκυψαν από εργαστηριακές δοκιμές τύπου, σύμφωνα με την αναφερόμενη οδηγία ή τα πρότυπα και είναι κατάλληλες για σύγκριση με τις δηλωθείσες τιμές άλλων προϊόντων που έχουν δοκιμαστεί σύμφωνα με την ίδια οδηγία ή πρότυπα. Αυτές οι δηλωθείσες τιμές δεν είναι

κατάλληλες για χρήση σε αξιολογήσεις κινδύνου και οι τιμές που μετρήθηκαν σε επιμέρους χώρους εργασίας μπορεί να είναι υψηλότερες. Οι πραγματικές τιμές έκθεσης και ο κίνδυνος από βλάβη που υπέστη ένας μεμονωμένος χρήστης είναι μοναδικές και εξαρτώνται από τον τρόπο με τον οποίο εργάζεται ο χρήστης, το υλικό στο οποίο χρησιμοποιείται το προϊόν, καθώς και από τον χρόνο έκθεσης και τη φυσική κατάσταση του χρήστη, καθώς και την κατάσταση του προϊόντος.

Καλώδια προέκτασης

Μήκος καλωδίου	Διατομή			
	≤ 16 A	≤ 32 A	≤ 63 A	≤ 125 A
Υπολογίζεται σε μια προ-ασφάλεια GG ³ :	16 A	32 A	63 A	125 A
> 20 m	1,5 mm ²	2,5 mm ²	10 mm ²	25 mm ²
20m > 50m	2,5 mm ²	4 mm ²	10 mm ²	25 mm ²
50m > 75m	4 mm ²	6 mm ²	16 mm ²	35 mm ²

¹ Οι εκπομπές θορύβου στο περιβάλλον μετρούνται ως ηχητική ισχύς (L_{WA}), σε συμμόρφωση με τα πρότυπα EN-ISO 11202:2010 και EN-ISO 3437:2010. Αβεβαιότητα K_{wa} 2,5dB.

² Επίπεδο κραδασμών σύμφωνα με το πρότυπο EN ISO 20643:2008. Τα καταγεγραμμένα στοιχεία για το επίπεδο κραδασμών έχουν τυπική στατιστική διασπορά (τυπική απόκλιση) ίση με 1 m/s².

³ Οι διατομές πρέπει να υπολογιστούν ξανά όταν χρησιμοποιείται ασφάλεια άλλου τύπου ή διάστασης από αυτή που παρέχεται.

Διαστάσεις προϊόντος BS 75

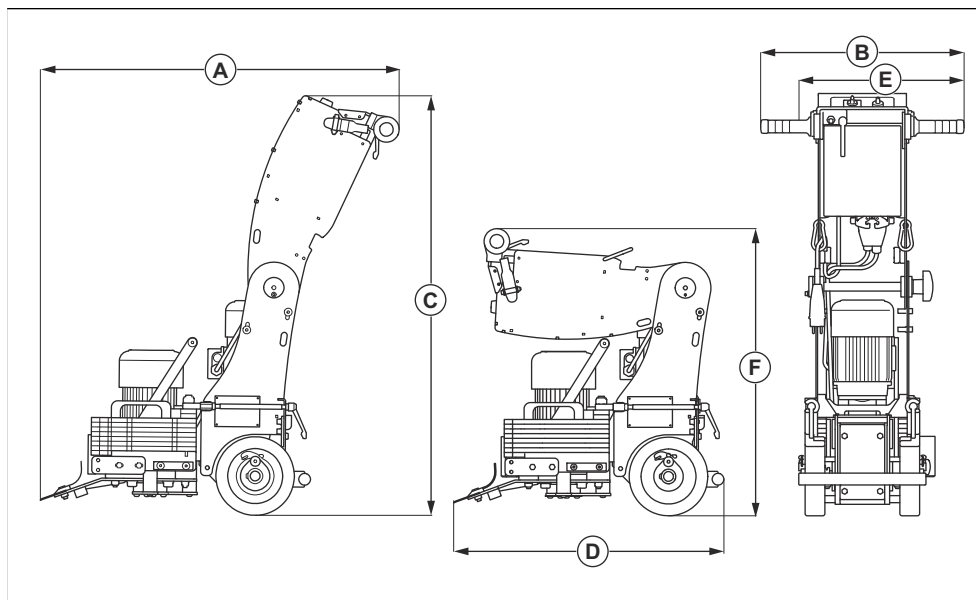

A	Μήκος, mm	872
B	Μέγ. πλάτος, mm	515
C	Ύψος, mm	1069
D	Μήκος με διπλωμένη λαβή, mm	654
E	Ελάχ. πλάτος, mm	419
F	Ύψος με διπλωμένη τη λαβή, mm	741

Διαστάσεις προϊόντος BS 110

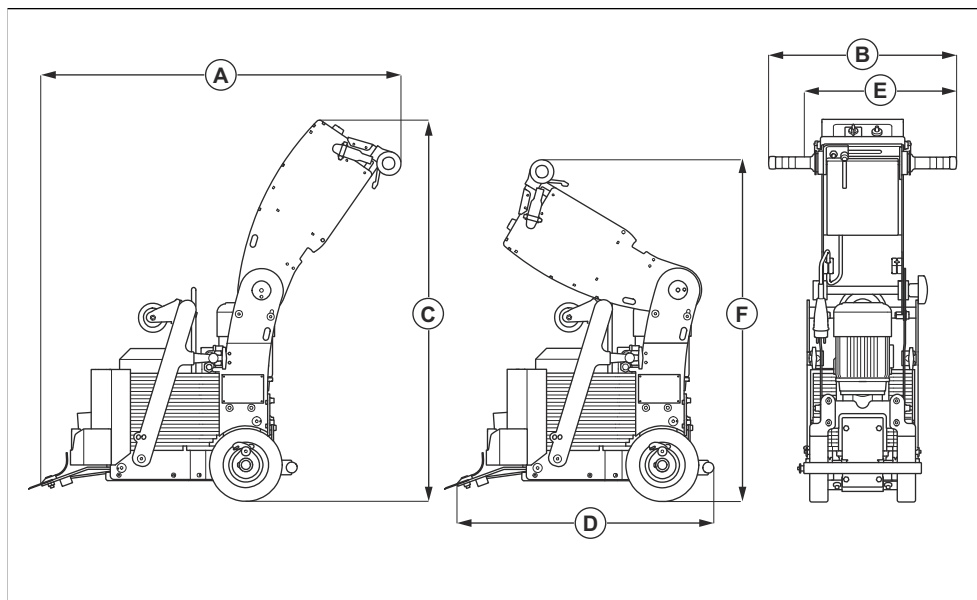

A	Μήκος, mm	956
B	Μέγ. πλάτος, mm	515
C	Ύψος, mm	1069
D	Μήκος με διπλωμένη λαβή, mm	738
E	Ελάχ. πλάτος, mm	419
F	Ύψος με διπλωμένη τη λαβή, mm	944

Αξεσουάρ

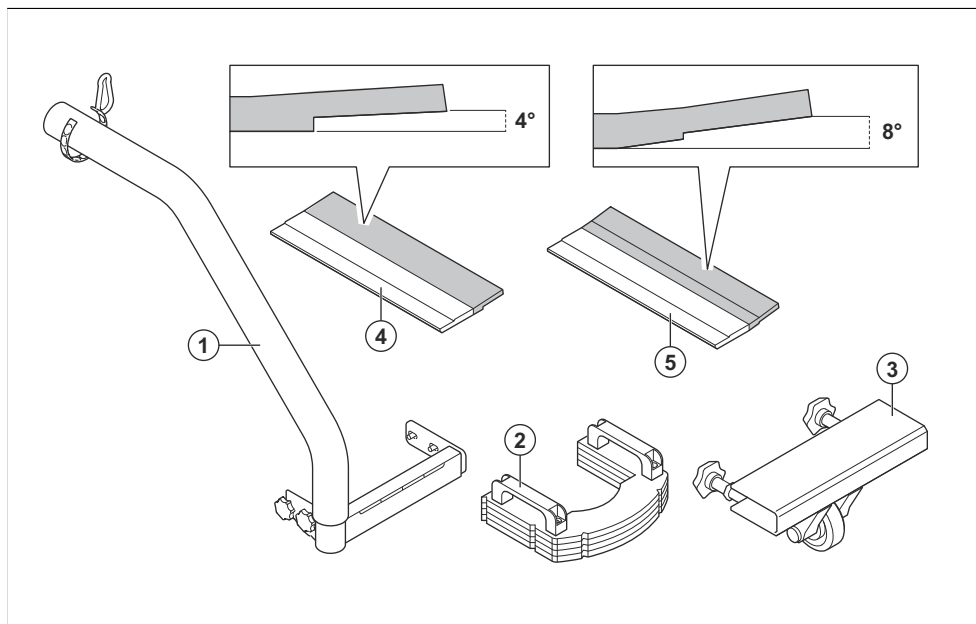

1	Εύκαμπτος σωλήνας αναρρόφησης (BS 75)
2	Αντίβαρα (BS 75)
3	Προστατευτικό δίσκου (BS 75)
4	Πλάκα ρύθμισης γωνίας 4°
5	Πλάκα ρύθμισης γωνίας 8°

Λεπίδες

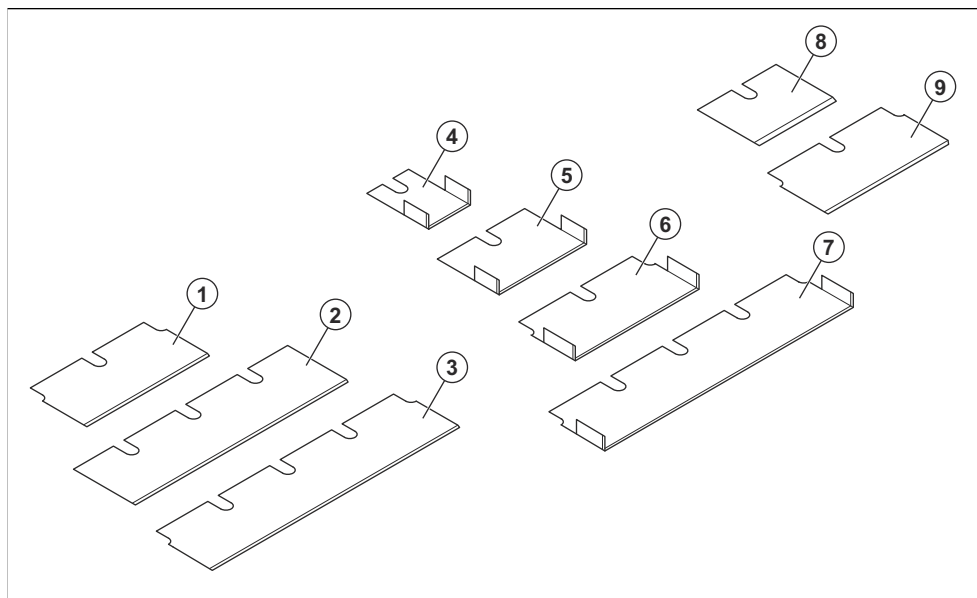

Θέση	Κωδ. προϊόντος	Λεπίδα	Κωδ. προϊόντος
1	535227701	Λεπίδα Premium 150×70×1,5 (6")	E20150-P
2	535227801	Λεπίδα Premium 250×70×1,5 (10")	E20250-P
3	535227901	Λεπίδα Premium 300×70×1,5 (12")	E20300-P
4	534826301	Λεπίδα χάραξης 50×70×2,5 (2")	E20050-SS
5	534825101	Λεπίδα χάραξης 100×70×2,5 (4")	E20100-SS
6	538875101	Λεπίδα χάραξης 150×70×1,5 (6")	E20151-SS
7	538875201	Λεπίδα χάραξης 300×70×1,5 (12")	E20301-SS
8	534876401	Λεπίδα εξαιρετικά βαρέος τύπου 100×70×4,0 (4")	E20100-SD
9	535192301	Λεπίδα βαρέος τύπου 150×70×2,5 (6")	E20150-HD

Δήλωση Συμμόρφωσης

Δήλωση συμμόρφωσης ΕΕ

Εμείς, η Husqvarna AB, SE-561 82 Huskvarna, Σουηδία,
τηλ.: +46- 36-146500, δηλώνουμε με αποκλειστική μας
ευθύνη ότι το προϊόν:

Περιγραφή	Αποξεστήρας
Μάρκα	Husqvarna
Τύπος/Μοντέλο	BS-75, BS-110
Αναγνώριση	Αριθμοί σειράς με ημερομηνία από το 2022 και έπειτα

συμμορφώνεται πλήρως με τις ακόλουθες οδηγίες και
τους κανονισμούς της ΕΕ:

Οδηγία/Κανονισμός	Περιγραφή
2006/42/EK	"σχετικά με τα μηχανήματα"
2014/30/EE	"σχετικά με την ηλεκτρομαγνητική συμβατότητα"

και ότι εφαρμόζονται τα παρακάτω πρότυπα ή/και
τεχνικές προδιαγραφές.

EN ISO 12100:2010, EN 60204-1:2006

Partille, 2022-01-24



Martin Huber

Διευθυντής έρευνας και ανάπτυξης, Επιφάνειες και
δάπεδα σκυροδέματος

Husqvarna AB, Κατασκευαστικό τμήμα

Υπεύθυνος για την τεχνική τεκμηρίωση



Contenido

Introducción.....	34	Transporte, almacenamiento y eliminación.....	54
Seguridad.....	37	Datos técnicos.....	58
Funcionamiento.....	41	Accesorios.....	62
Mantenimiento.....	48	Declaración de conformidad.....	64
Resolución de problemas.....	52		

Introducción

Descripción del producto

Este producto es una rascadora de suelos conducida a pie para superficies de diferentes durezas.

Uso previsto

El producto se utiliza para eliminar materiales de superficie con distinta dureza de suelos de hormigón,

suelos de madera y subsuelos blandos. Utilice el producto para retirar madera dura, cerámica, linóleo, vinilo, moqueta, adhesivos y pegamento. No utilice el producto para otras tareas.

El producto está diseñado para uso industrial por parte de profesionales.

Descripción del producto BS 75

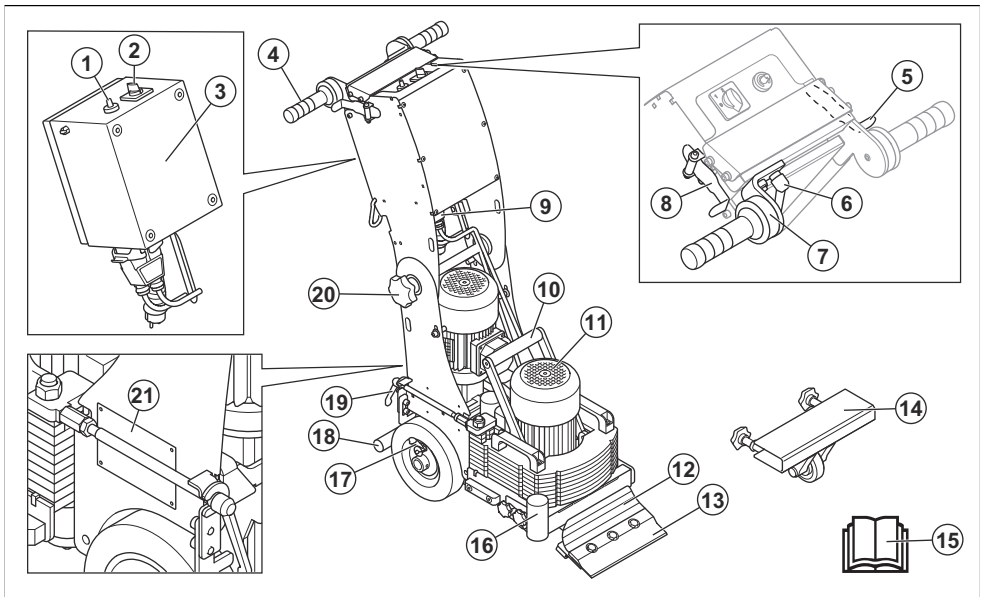

1. Ajuste de velocidad
2. Interruptor de arranque/parada y de selección de funciones
3. Caja eléctrica
4. Manillar amortiguador
5. Palanca de avance
6. Palanca de bloqueo de la maneta ajustable
7. Maneta ajustable
8. Palanca de marcha atrás

9. Conector de alimentación
10. Asa de elevación
11. Motor de vibración
12. Soporte de la herramienta
13. Cuchilla
14. Protección del disco
15. Manual de usuario
16. Conexión para la manguera de aspiración
17. Rueda motriz con pasador de bloqueo

- 18. Soporte para el pie
- 19. Palanca, utilizada para desmontar el producto

- 20. Ruedecilla de ajuste del manillar
- 21. Placa de identificación

Descripción del producto BS 110

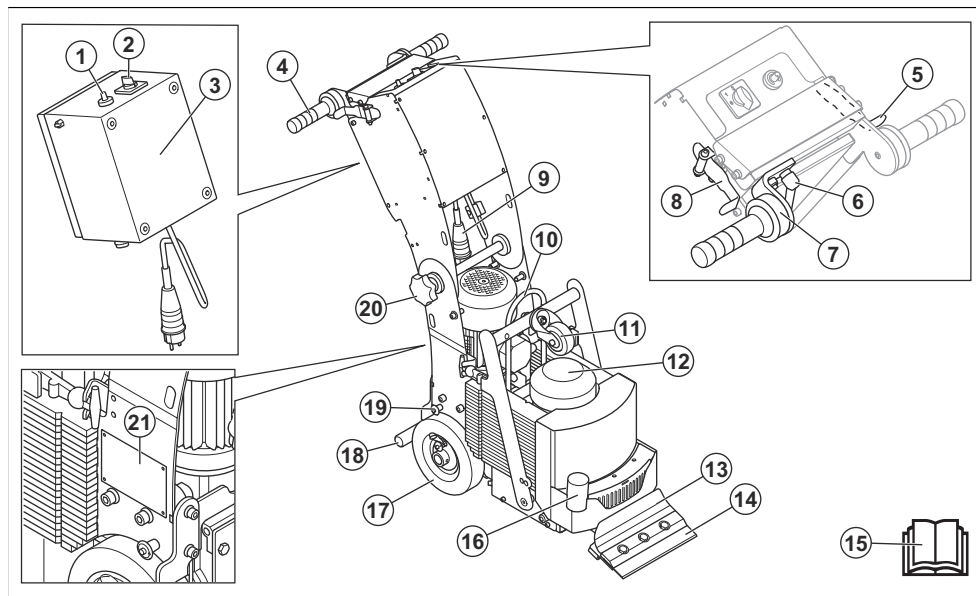

- 1. Ajuste de velocidad
- 2. Interruptor de arranque/parada y de selección de funciones
- 3. Caja eléctrica
- 4. Manillar amortiguador
- 5. Palanca de avance
- 6. Palanca de bloqueo de la maneta ajustable
- 7. Maneta ajustable
- 8. Palanca de marcha atrás
- 9. Conector de alimentación
- 10. Argolla de elevación
- 11. Rueda de transporte
- 12. Motor de vibración
- 13. Soporte de la herramienta
- 14. Cuchilla
- 15. Manual de usuario
- 16. Conexión para la manguera de aspiración
- 17. Rueda motriz con pasador de bloqueo
- 18. Soporte para el pie
- 19. Pasador de bloqueo de la rueda de transporte delantera
- 20. Ruedecilla de ajuste del manillar
- 21. Placa de identificación

Símbolos que aparecen en el producto



ADVERTENCIA: Este producto puede ser peligroso y ocasionar daños graves o mortales tanto al usuario como a cualquier otra persona. Tenga cuidado y utilice el producto correctamente.



Alta tensión.



Punto de elevación del producto.



Lea atentamente el manual y asegúrese de que entiende las instrucciones antes de utilizar el producto.



Utilice protección respiratoria homologada.



Utilice protección auditiva homologada.



Utilice protección ocular homologada.



Utilice guantes protectores homologados con Kevlar.



Utilice botas de protección homologadas.



Parar.



Desplazamiento marcha atrás.



Desplazamiento hacia delante.



Rápido.



Lento.



Ruedas motrices engranadas.



Herramienta acoplada.



Este producto cumple con las directivas de la UE vigentes.

Nota: Los demás símbolos o etiquetas que aparecen en el producto corresponden a requisitos de homologación especiales para algunos mercados.

Placa de identificación

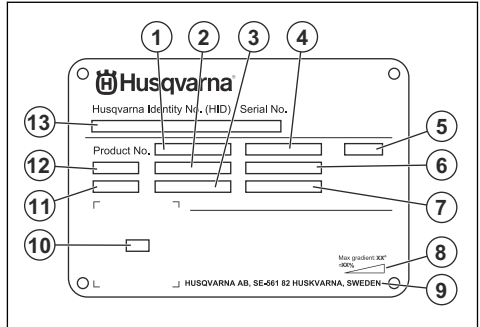

1. Número de producto
2. Peso del producto
3. Potencia nominal
4. Tensión nominal
5. Caja
6. Corriente nominal
7. Frecuencia
8. Ángulo máximo de pendiente
9. Fabricante
10. Código escaneable
11. Año de fabricación
12. Modelo
13. Número de serie

Daños en el producto

No nos hacemos responsables de los daños que pueda sufrir el producto si:

- El producto se ha reparado incorrectamente.
- El producto se ha reparado con piezas que no eran del fabricante o no autorizadas por el fabricante.
- El producto tiene un accesorio que no es del fabricante o no está autorizado por este.
- El producto no se ha reparado en un centro de servicio autorizado o por un organismo homologado.

Seguridad

Definiciones de seguridad

Las advertencias, precauciones y notas se utilizan para destacar información especialmente importante del manual.



ADVERTENCIA: Indica un riesgo de lesiones o incluso de muerte del usuario o de las personas cercanas si no se respetan las instrucciones del manual.



PRECAUCIÓN: Indica un riesgo de daños en el producto, otros materiales o el área adyacente si no se respetan las instrucciones del manual.

Nota: Se usa para proporcionar más información necesaria en una situación determinada.

Instrucciones generales de seguridad



ADVERTENCIA: Lea las siguientes instrucciones de advertencia antes de utilizar el producto.

- Este producto es una herramienta peligrosa si no se usa con cuidado o si se utiliza de forma incorrecta. Este producto puede ocasionar lesiones graves o mortales tanto al operario como a cualquier otra persona. Antes de usar el producto, lea detenidamente el contenido del manual de usuario.
- El producto no está pensado para que lo utilicen personas (incluidos niños) con discapacidades físicas, sensoriales o mentales, o bien sin la experiencia o conocimientos suficientes.
- Respete todas las advertencias e instrucciones.
- Obedezca la legislación y la normativa vigentes.
- El usuario y el empleador deben conocer y prevenir los riesgos durante el funcionamiento del producto.
- No permita que nadie utilice el producto a menos que haya leído y comprendido el contenido del manual de usuario.
- No utilice el producto a menos que haya recibido formación al respecto. Asegúrese de que todos los usuarios reciben formación.
- No deje que un niño maneje el producto.
- Solo las personas autorizadas pueden manejar el producto.
- El usuario es responsable de los accidentes que puedan sufrir otras personas o sus bienes.
- No utilice el producto si está cansado, enfermo o si se encuentra bajo los efectos de alcohol, drogas o medicamentos.

- Proceda siempre con cuidado y utilice siempre el sentido común.
- Este producto genera un campo electromagnético durante el funcionamiento. Este campo puede, en determinadas circunstancias, interferir en implantes médicos activos o pasivos. Para reducir el riesgo de daños graves o mortales, recomendamos que las personas que utilizan implantes médicos consulten a su médico y al fabricante del implante antes de usar este producto.
- Mantenga el producto limpio. Asegúrese de que puede leer claramente las etiquetas.
- No utilice el producto si está defectuoso.
- No modifique el producto.
- No utilice el producto si sospecha que alguien ha podido modificarlo.

Instrucciones de seguridad para el funcionamiento



ADVERTENCIA: Lea las siguientes instrucciones de advertencia antes de utilizar el producto.

- Utilice el equipo de protección personal. Consulte *Equipo de protección personal en la página 39*.
- La sobreexposición a las vibraciones puede provocar problemas circulatorios y daños en las terminaciones nerviosas, especialmente en personas con patologías circulatorias. Busque ayuda médica si presenta síntomas que puedan relacionarse con la sobreexposición a las vibraciones. Ejemplos de estos síntomas son: entumecimiento, pérdida de sensibilidad, hormigueo, pinchazos, dolor, pérdida de fuerza, y cambios en el color o la superficie de la piel. Estos síntomas se presentan normalmente en dedos, manos y muñecas.
- No utilice el producto si no tiene todas las cubiertas protectoras instaladas.
- Asegúrese de que sabe cómo detener el motor rápidamente en caso de emergencia.
- Antes de alejarse del producto, detenga el motor y desconecte el cable de alimentación. Asegúrese de que no existe riesgo de que se produzca un arranque accidental.
- Evite que la ropa, el cabello y las joyas queden atrapados en las piezas móviles.
- Mantenga siempre una posición estable y segura mientras realiza la actividad.
- No utilice el producto en superficies verticales ni en superficies con una inclinación superior a la indicada en la placa de características técnicas.
- No utilice el producto si no puede recibir ayuda en caso de accidente.

- Utilice siempre accesorios homologados. Póngase en contacto con su distribuidor Husqvarna para obtener más información.
- Si se producen vibraciones en el producto o el nivel de ruido del producto es inusualmente alto, deténgalo de inmediato. Examine el producto para comprobar si presenta daños. Repare los daños o lleve el producto a un taller de servicio autorizado para realizar la reparación.
- No se ponga de pie sobre el producto.
- Asegúrese de que el flujo de aire del motor de vibración no se vea obstruido.
- Conecte el producto a un aspirador para eliminar el polvo.
- No tire de la manguera del aspirador. El producto puede caerse y causar lesiones o daños.
- Mantenga el aspirador encendido hasta que el motor se detenga por completo.
- Utilice el producto siempre desde detrás y con las manos en el manillar.
- Asegúrese de que no haya grasa ni aceite en la empuñadura.
- Mantenga siempre las 2 ruedas en el suelo durante el funcionamiento.
- Realice las tareas de mantenimiento y use el producto siguiendo las instrucciones del manual de usuario para mantener un nivel de vibración adecuado.
- El producto cuenta con un sistema amortiguador de vibraciones que reduce las vibraciones que el manillar transmite al operador. Deje que el producto haga el trabajo. No empuje el producto con fuerza. Sujete el producto ligeramente por el manillar, pero asegúrese de que lo controla y maneja de forma segura. No introduzca el manillar en los topes más de lo necesario.
- Las manos deben colocarse únicamente en los mangos. Aleje el resto de partes del cuerpo del producto.
- Detenga el producto inmediatamente si se producen fuertes vibraciones de manera repentina. No siga utilizándolo sin haber retirado antes la causa del aumento de las vibraciones.

Seguridad contra el polvo



ADVERTENCIA: Lea las siguientes instrucciones de advertencia antes de utilizar el producto.

Seguridad respecto a las vibraciones



ADVERTENCIA: Lea las siguientes instrucciones de advertencia antes de utilizar el producto.

- Durante el funcionamiento del producto, las vibraciones pasan del producto al operador. El uso frecuente y continuo del producto puede causar lesiones en el operador o aumentar la gravedad de las mismas. Se pueden producir lesiones en los dedos, las manos, las muñecas, los brazos, los hombros, los nervios, el riego sanguíneo u otras partes del cuerpo. Las lesiones pueden ser debilitantes o permanentes, y pueden aumentar en intensidad durante semanas, meses o años. Entre las posibles lesiones se incluyen los daños en el sistema circulatorio, el sistema nervioso, las articulaciones y otras estructuras corporales.
- Pueden aparecer síntomas durante el uso del producto o en otro momento. Si tiene síntomas y sigue utilizando el producto, los síntomas pueden aumentar o hacerse permanentes. Si aparecen estos u otros síntomas, solicite asistencia médica:
 - Entumecimiento, pérdida de sensibilidad, hormigueo, pinchazos, dolor, quemaduras, punzadas, rigidez, torpeza, pérdida de la fuerza normal o cambios en el color o el estado de la piel.
- Los síntomas pueden aumentar a bajas temperaturas. Utilice ropa de abrigo y mantenga las manos calientes y secas cuando utilice el producto en entornos fríos.
- El funcionamiento del producto puede causar polvo en el ambiente. El polvo puede causar lesiones graves y problemas de salud crónicos. Son varias las autoridades que consideran nocivo el polvo de sílice. Estos son algunos ejemplos de tales problemas de salud:
 - Enfermedades pulmonares mortales, como bronquitis crónica, silicosis y fibrosis pulmonar
 - Cáncer
 - Defectos congénitos
 - Inflamación cutánea
- Utilice el equipo correcto para reducir la concentración de polvo y humo en el aire, así como para disminuir el polvo en el equipo de trabajo, las superficies, la ropa y las partes del cuerpo. Algunas de las posibles medidas de control son los sistemas de recogida de polvo y los pulverizadores de agua para atrapar el polvo. Reduzca el polvo en el origen siempre que sea posible. Asegúrese de que el equipo está correctamente instalado y se utiliza bien, y de que se realiza el mantenimiento periódico.
- Utilice protección respiratoria homologada. Asegúrese de que la protección respiratoria es válida para los materiales peligrosos de la zona de trabajo.
- Asegúrese de que haya suficiente ventilación en la zona de trabajo.

Seguridad acústica



ADVERTENCIA: Lea las siguientes instrucciones de advertencia antes de utilizar el producto.

- Los altos niveles de ruido y la exposición a este pueden producir a largo plazo pérdidas de audición.
- Para mantener el nivel de ruido al mínimo, realice las tareas de mantenimiento y use el producto tal y como se indica en el manual de usuario.
- Use protectores auriculares homologados mientras utiliza el producto.
- Al usar protectores auriculares, debe poder escuchar las señales de advertencia y las voces de otras personas. Quítese los protectores auriculares cuando el producto esté parado, a menos que estos sean necesarios para el nivel de ruido de la zona de trabajo.

Equipo de protección personal



ADVERTENCIA: Lea las siguientes instrucciones de advertencia antes de utilizar el producto.

- Para trabajar con el producto, debe utilizar siempre un equipo de protección personal homologado. El equipo de protección personal no elimina completamente el riesgo de lesiones, pero reduce la gravedad de las lesiones en caso de accidente. Deje que el distribuidor le ayude a seleccionar el equipo de protección personal adecuado.
- Compruebe periódicamente el estado del equipo de protección personal.
- Utilice protección auditiva homologada.
- Utilice protección respiratoria homologada.
- Utilice protección ocular homologada con protección lateral.
- Utilice guantes protectores con Kevlar.
- Use botas con puntera de acero y suela antideslizante.
- Utilice una indumentaria de trabajo homologada o ropa ceñida equivalente con manga larga y pantalón largo.

Extintor

- Tenga siempre a mano un extintor mientras trabaja.
- Utilice un extintor de polvo o un extintor de dióxido de carbono.

Seguridad en el área de trabajo



ADVERTENCIA: Lea las siguientes instrucciones de advertencia antes de utilizar el producto.

- No utilice el producto con niebla, lluvia, vientos fuertes, temperaturas bajas, riesgo de rayos u otras condiciones meteorológicas adversas.
- No utilice el producto en áreas con riesgo de explosión o incendio.
- Mantenga a los niños, transeúntes y animales alejados del área de trabajo y a una distancia segura del producto. La distancia de seguridad es de 2 m.
- Asegúrese de que solo haya personas autorizadas en el área de trabajo.
- Mantenga el área de trabajo limpia y suficientemente iluminada.
- Retire objetos tales como tornillos, pernos, cables y piedras del área de trabajo antes de utilizar el producto.
- Asegúrese de que no haya cables ni mangueras en la dirección de funcionamiento del producto.
- Asegúrese de que haya suficiente ventilación en el área de trabajo.

Seguridad eléctrica



ADVERTENCIA: Siempre existe riesgo de descargas al utilizar productos eléctricos. No utilice el producto en condiciones meteorológicas adversas. No toque pararrayos ni objetos metálicos. Utilice siempre el producto según se indica en este manual de usuario para evitar lesiones personales.



ADVERTENCIA: Utilice siempre una fuente de alimentación con RCD (interruptor diferencial). Un RCD reduce el riesgo de descarga eléctrica.



ADVERTENCIA: Alta tensión. Hay piezas sin protección en la unidad de alimentación. Desconecte siempre el enchufe de alimentación antes de abrir la tapa del cuadro eléctrico.



ADVERTENCIA: Para evitar peligros derivados del restablecimiento involuntario del disyuntor térmico, este producto no debe alimentarse a través de un dispositivo de conmutación externo, como un temporizador, ni conectarse a un circuito que la compañía eléctrica encienda y apague periódicamente.



ADVERTENCIA: Asegúrese de que la alimentación eléctrica del producto se suministra mediante transformadores independientes que se utilizan únicamente para fines industriales.



PRECAUCIÓN: El suministro eléctrico del producto o del generador debe ser suficiente y constante para asegurar que el motor funcione sin problemas. Una tensión incorrecta hace que el consumo de energía y la temperatura del motor aumenten hasta que se habilita el circuito de seguridad. Las dimensiones del cable de alimentación deben ser conformes a las normativas nacionales y locales. Las dimensiones de la toma de corriente de la red deben coincidir con el amperaje del enchufe eléctrico y el cable alargador del producto.

Si la red eléctrica tiene una resistencia de sistema mayor, podría dar lugar a una caída de tensión al poner en marcha el producto. Esto podría afectar al funcionamiento de otros productos, por ejemplo, podría hacer que las luces parpadeasen.

- Asegúrese de que la alimentación, el fusible y la tensión de la red eléctrica coinciden con la tensión que figura en la placa de características del producto.
- Pare siempre el producto antes de desconectar el enchufe.
- No utilice el producto si el cable de alimentación o el enchufe están dañados. Llévelo a un centro de servicio autorizado para su reparación. Un cable de alimentación dañado puede causar lesiones graves e incluso la muerte.
- Utilice el cable de alimentación correctamente. No utilice el cable de alimentación para tirar del producto, moverlo ni desenchufarlo. Para desconectar el cable de alimentación, tire del enchufe. No tire del cable de alimentación.
- No utilice el producto en áreas donde la profundidad del agua haga que el equipo se moje. El equipo podría dañarse y transmitir la corriente, provocando lesiones.
- Proteja el producto de la lluvia. El agua que entra en el producto aumenta el riesgo de descarga eléctrica.
- Desenchufe siempre el cable de alimentación antes de conectar o desconectar el cable del motor y la caja eléctrica.

Instrucciones sobre conexión a tierra del producto



ADVERTENCIA: Una conexión incorrecta puede provocar descargas eléctricas. Póngase en contacto con personal electricista cualificado si no está seguro de que la toma de corriente está correctamente conectada a tierra.

No modifique el enchufe y manténgalo según sus especificaciones de fábrica. Si el enchufe o el cable de alimentación están

dañados o necesitan sustituirse, póngase en contacto con su taller de servicio de Husqvarna. Siga las instrucciones y normativas locales.

Si no comprende perfectamente estas instrucciones sobre conexión a tierra del producto, póngase en contacto con personal electricista cualificado.

Utilice únicamente cables alargadores con conexión a tierra en exteriores, así como una toma de tierra compatible con el enchufe del producto.

El producto cuenta con un cable de alimentación y un enchufe con conexión a tierra. Conecte siempre el producto a una toma de corriente con conexión a tierra. Esto reduce el riesgo de descarga eléctrica.

No utilice adaptadores eléctricos con el producto.

Cables de prolongación

- Utilice únicamente cables alargadores aprobados con una longitud suficiente.
- El valor nominal del cable alargador debe ser igual o superior al indicado en la placa de características del producto.
- Utilice cables alargadores de conexión a tierra.
- Cuando utilice el producto en exteriores, utilice un cable alargador válido para uso en exteriores. Esto reduce el riesgo de descarga eléctrica.
- Mantenga la conexión con el cable alargador seca y separada del suelo.
- Mantenga el cable alargador alejado de fuentes de calor, aceite, bordes afilados o piezas móviles. Un cable dañado incrementa el riesgo de descarga eléctrica.
- Compruebe que el cable alargador esté en buen estado y no presente daños.
- No utilice el cable alargador mientras esté enrollado. Esto puede hacer que el cable alargador se caliente demasiado.
- Asegúrese de que el cable alargador está detrás de usted y el producto cuando utilice el producto. Así se evitan daños en el cable alargador.

Dispositivos de seguridad en el producto



ADVERTENCIA: Lea las siguientes instrucciones de advertencia antes de utilizar el producto.

- No utilice ningún producto con dispositivos de seguridad dañados o que no funcionen correctamente.
- Realice una comprobación de los dispositivos de seguridad con frecuencia. Si los dispositivos de seguridad están dañados o no funcionan correctamente, póngase en contacto con su taller de servicio Husqvarna.

- No realice ninguna modificación en los dispositivos de seguridad.

Interruptor de encendido/apagado

El interruptor de encendido/apagado se utiliza para poner en marcha y parar el producto.

Comprobación del interruptor de arranque/parada y de selección de funciones

1. Ponga el interruptor de arranque/parada y de selección de funciones en la posición "0".
2. Conecte el producto a la fuente de alimentación.
3. Ponga el interruptor de arranque/parada y de selección de funciones en la posición "1".
4. Empuje la palanca de avance. El motor de propulsión se pone en marcha.
5. Ponga el interruptor de arranque/parada y de selección de funciones en la posición "2". El motor de propulsión está encendido y el motor de vibración se pone en marcha.
6. Ponga el interruptor de arranque/parada y de selección de funciones en la posición "0".
7. Asegúrese de que el motor de propulsión y el motor de vibración se paran.

Instrucciones de seguridad para el mantenimiento



ADVERTENCIA: Lea las siguientes instrucciones de advertencia antes de utilizar el producto.

- Utilice el equipo de protección personal. Consulte *Equipo de protección personal en la página 39.*

- Tenga cuidado al sustituir la cuchilla, ya que está muy afilada. Utilice el equipo de protección personal. Consulte *Equipo de protección personal en la página 39.*
- Realice únicamente las tareas de mantenimiento que se indican en este manual de usuario. Lleve el producto a un taller de servicio autorizado para realizar el resto de tareas de mantenimiento.
- Si el mantenimiento no se realiza correctamente y de forma regular, aumenta el riesgo de lesiones y daños en el producto.
- Limpie el producto para eliminar cualquier material peligroso antes de realizar el mantenimiento.
- Retire la cuchilla antes de realizar tareas de mantenimiento.
- Antes de realizar el mantenimiento, detenga el motor y desenchufe el cable de alimentación.
- Realice el mantenimiento del producto en una superficie nivelada y estable.
- No modifique el producto. Las modificaciones en el producto que no hayan sido autorizadas por el fabricante pueden causar daños graves o la muerte.
- Sustituya las piezas dañadas, desgastadas o rotas.
- Utilice siempre accesorios y piezas de repuesto originales. Los accesorios y las piezas de repuesto que no estén aprobados por el fabricante pueden causar daños graves o la muerte.
- Después de realizar el mantenimiento, compruebe el nivel de vibración del producto. Si no es correcto, solicite información en un taller de servicio autorizado.
- Lleve el producto a un taller de servicio autorizado para realizar el mantenimiento de forma regular.

Funcionamiento

Introducción



ADVERTENCIA: Antes de utilizar el producto, debe leer y entender el capítulo sobre seguridad.

Pasos a seguir antes de poner en funcionamiento el producto

1. Lea detenidamente el manual de usuario y asegúrese de que entiende las instrucciones.
2. Lea detenidamente el manual de usuario del aspirador y asegúrese de que entiende las instrucciones.
3. Utilice el equipo de protección personal. Consulte *Equipo de protección personal en la página 39.*
4. Realice el mantenimiento diario. Consulte *Programa de mantenimiento en la página 49.*
5. Compruebe que el producto esté montado correctamente y no esté dañado.
6. Asegúrese de que solo haya personas autorizadas en el área de trabajo.
7. Coloque el producto en área de trabajo. Asegúrese de que el transporte del producto hacia la zona de trabajo y dentro de dicha zona se realiza de forma segura y correcta. Consulte *Transporte, almacenamiento y eliminación en la página 54.*
8. Conecte un aspirador al producto. Consulte *Conexión de un aspirador en la página 43.*
9. Ajuste el manillar a la posición adecuada. Consulte *Regulación de la altura del manillar en la página 42* y *Ajuste de la maneta en la página 42.*
10. Asegúrese de que las ruedas motrices están engranadas. Consulte *Engranaje y desengranaje de las ruedas motrices en la página 43.*

11. Instale una cuchilla. Consulte *Cambio de la cuchilla en la página 51*.



ADVERTENCIA: Utilice guantes protectores con Kevlar. Las cuchillas están muy afiladas.

12. Asegúrese de que la cuchilla esté afilada. Si es necesario, cambie o afile la cuchilla. Consulte *Cambio de la cuchilla en la página 51* y *Afilado de la cuchilla en la página 51*.
13. Si utiliza una cuchilla autografadora, asegúrese de que los ángulos de los extremos de la cuchilla (A) estén afilados.

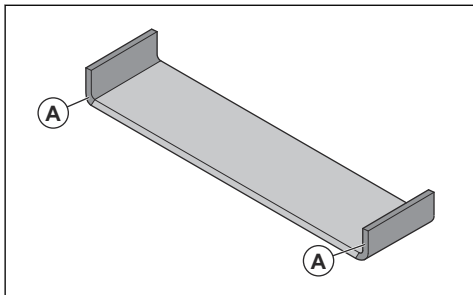

14. Asegúrese de que el interruptor de arranque/parada y de selección de funciones se encuentra en la posición "0".

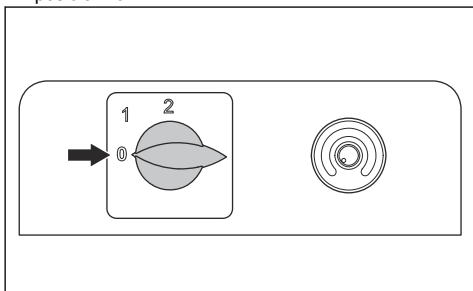

15. Conecte el producto a una fuente de alimentación. Consulte *Conexión del producto a una fuente de alimentación en la página 44*.

Regulación de la altura del manillar

1. Afloje la ruedecilla de ajuste del manillar.

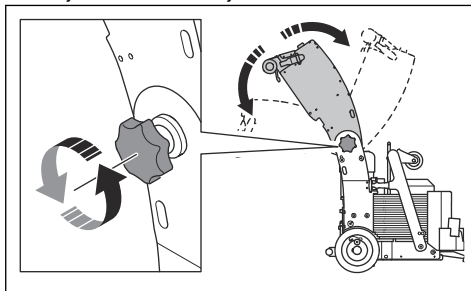

2. Mueva el manillar hasta la posición adecuada.
3. Apriete la ruedecilla de ajuste del manillar.

Ajuste de la maneta

1. Afloje la palanca de bloqueo.

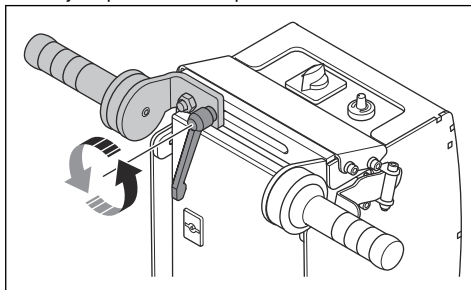

2. Ajuste la maneta a la posición adecuada.

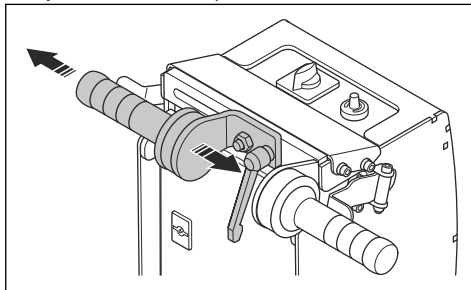

3. Apriete la palanca de bloqueo.

Selección del tamaño correcto y la posición de instalación de la cuchilla



ADVERTENCIA: Utilice guantes protectores con Kevlar. Las cuchillas están muy afiladas.

Todos los tipos de cuchilla disponibles se pueden utilizar para sus correspondientes materiales

aprobados: madera dura, cerámica, linóleo, vinilo, moqueta, adhesivos o pegamento. Consulte *Cuchillas en la página 63*.

Es necesario seleccionar el tamaño y la posición de instalación correctos de la cuchilla según el material que se vaya a retirar y el tipo de subsuelo. Puede que sean necesarias cuchillas de diferentes tamaños durante la misma operación de trabajo.

- Seleccione una cuchilla de menor tamaño en estas situaciones:
 - a) Al inicio de una operación.
 - b) Operación en materiales con adhesivo fuerte.
 - c) Operación en materiales duros.
- Seleccione una cuchilla de mayor tamaño en estas situaciones:
 - a) Operación en materiales blandos.
- Seleccione una cuchilla más gruesa de alto rendimiento para materiales duros. Una cuchilla más gruesa también tiene una vida útil más larga.
- Instale la cuchilla con el bisel hacia arriba para retirar materiales de suelos de hormigón.

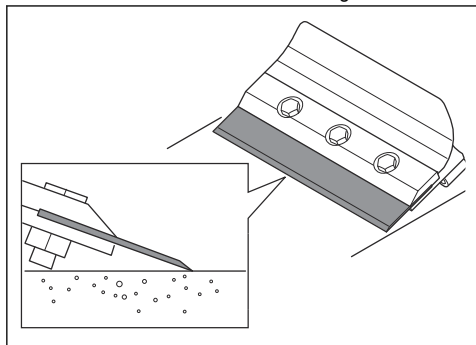

- Instale la cuchilla con el bisel hacia abajo para retirar materiales de suelos de madera y subsuelos blandos.

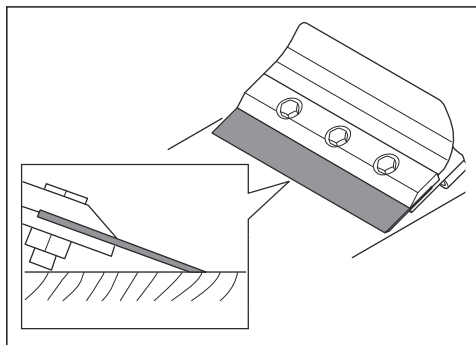

Retirada e instalación de los contrapesos BS 110

Consulte *Desmontaje y montaje del producto, BS 75 en la página 56* para obtener información sobre cómo desmontar e instalar el contrapeso en la BS 75.



ADVERTENCIA: Los contrapesos son pesados.

1. Desconecte la fuente de alimentación.
2. Retire las 2 tuercas (A).

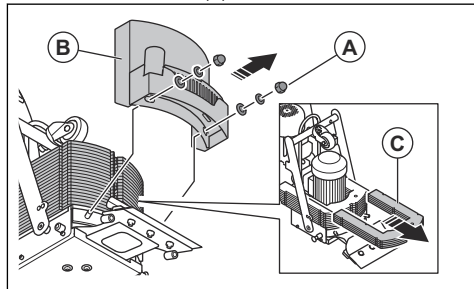

3. Retire la cubierta (B).
4. Retire los contrapesos (C). Retire 1 contrapeso cada vez.
5. Instale los contrapesos en el orden inverso. Instale 1 contrapeso cada vez.

Conexión de un aspirador



ADVERTENCIA: No utilice el aspirador si la manguera de aspiración de polvo está dañada. Esto aumenta el riesgo de respirar polvo peligroso para la salud. Utilice protección respiratoria homologada.

1. Examine la manguera del aspirador en busca de daños.
2. Asegúrese de que los filtros del aspirador estén limpios y no presenten daños.
3. Acople de forma segura la manguera del aspirador a la conexión del aspirador. Utilice las piezas con la herramienta y la cinta industrial suministradas. Consulte *Descripción del producto BS 75 en la página 34* o *Descripción del producto BS 110 en la página 35* para conocer la ubicación de la conexión del aspirador en el producto.

Engranaje y desengranaje de las ruedas motrices

Las ruedas motrices están engranadas cuando el pasador de bloqueo está en el orificio interior y desengranadas cuando el pasador de bloqueo está en el orificio exterior.

1. Incline el producto hasta que el soporte para el pie y el manillar estén en el suelo.

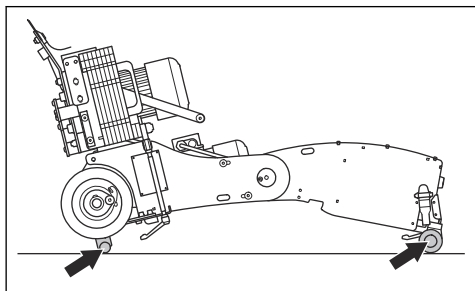

2. Gire las ruedas hasta que los 2 orificios estén alineados y extraiga el pasador de bloqueo.

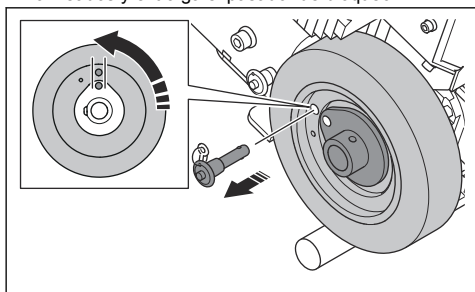

3. Coloque el pasador de bloqueo en el orificio interior para engranar las ruedas motrices.

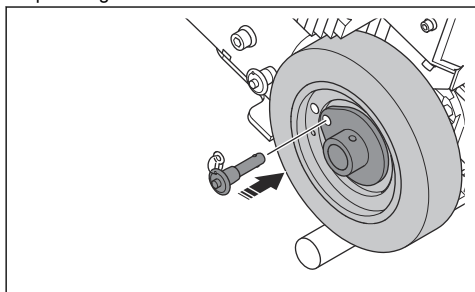

4. Para desengranar las ruedas motrices, coloque el pasador de bloqueo en el orificio exterior.

Conexión del producto a una fuente de alimentación

1. Conecte un cable alargador adecuado al enchufe de alimentación del producto.
2. Conecte el cable alargador a una toma de corriente.

Ajuste de las rasquetas de las ruedas

Utilice las rasquetas de las ruedas solo cuando utilice el producto en superficies pegajosas.

1. Desconecte la fuente de alimentación.

2. Afloje los 2 tornillos (A).

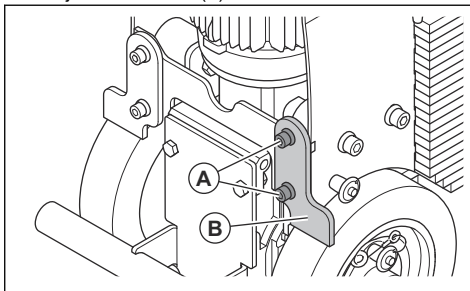

3. Ajuste la rasqueta de la rueda (B).



PRECAUCIÓN: Las rasquetas de las ruedas deben tocar las ruedas, pero no presionar con fuerza contra ellas.

4. Apriete los 2 tornillos.
5. Realice el mismo procedimiento en la rasqueta de la otra rueda.
6. Después de cada uso, siga los pasos que se indican a continuación:
 - a) Levante las rasquetas de las ruedas a la posición más alta.
 - b) Limpie las rasquetas de las ruedas.

Puesta en marcha del producto

1. Arranque el aspirador.
2. Asegúrese de que el interruptor de arranque/parada y de selección de funciones se encuentra en la posición "0", y de que el producto está conectado a la fuente de alimentación.

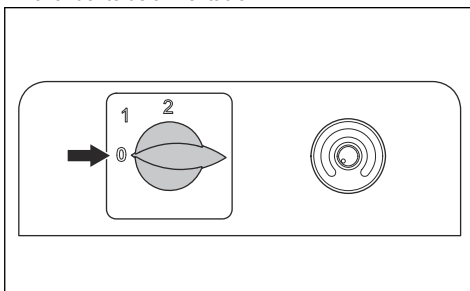

3. Gire el control de velocidad hacia la izquierda hasta la velocidad más baja.

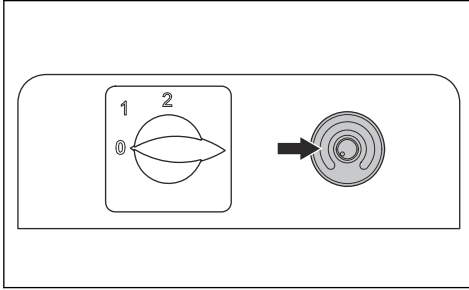

4. Gire el interruptor de selección de funciones a la posición "1" o "2".

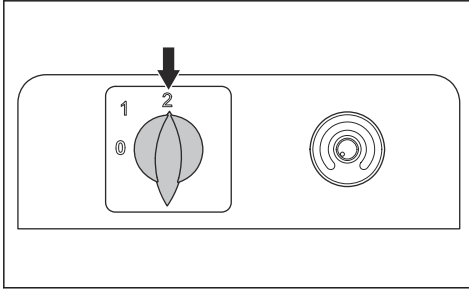

Nota: La posición "1" pone en marcha el motor de propulsión. La posición "2" pone en marcha el motor de propulsión y el motor de vibración.

5. Gire el control de velocidad lentamente hacia la derecha hasta alcanzar la velocidad necesaria.

Manejo del producto



ADVERTENCIA: Si el producto se detiene por una causa desconocida durante el funcionamiento, coloque inmediatamente el interruptor de arranque/parada y selección de funciones en la posición "0".

1. Asegúrese de que el interruptor de selección de funciones está en la posición correcta para la operación. Sin vibraciones: posición "1". Con vibraciones: posición "2".

2. Utilice las palancas de transmisión para mover el producto.

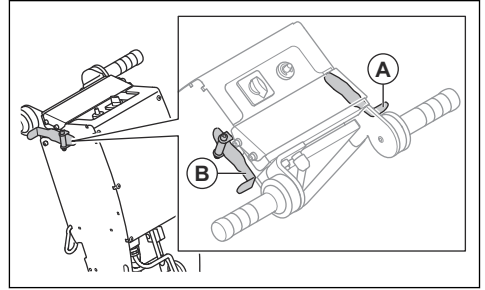

- a) Para mover el producto hacia delante, empuje la palanca de avance (A). El producto avanzará a la velocidad establecida.
- b) Para mover el producto hacia atrás, suelte la palanca de avance (A). Cuando se detenga el movimiento, empuje la palanca de marcha atrás (B).



ADVERTENCIA: El movimiento hacia atrás del producto siempre se realiza a la máxima velocidad.

- c) Para mover el producto hacia delante a máxima velocidad, empuje la palanca de avance (A) y la palanca de retroceso (B).
3. Gire el control de velocidad para ajustar la velocidad de avance establecida durante el funcionamiento.

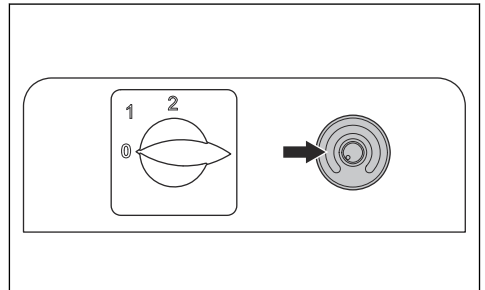

Utilización del producto cerca de una pared

- Para utilizar el producto cerca de una pared, regule la maneta ajustable. Consulte *Ajuste de la maneta* en la página 42.

Parada del producto

1. Gire el control de velocidad hacia la izquierda hasta la velocidad más baja.

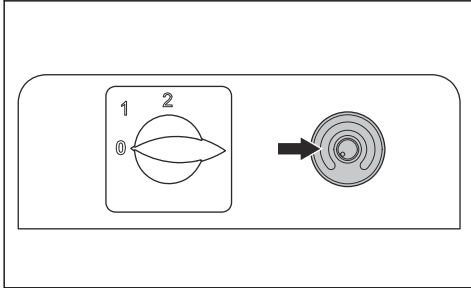

2. Suelte las palancas de transmisión.
3. Gire el interruptor de arranque/parada y de selección de funciones a la posición "0".

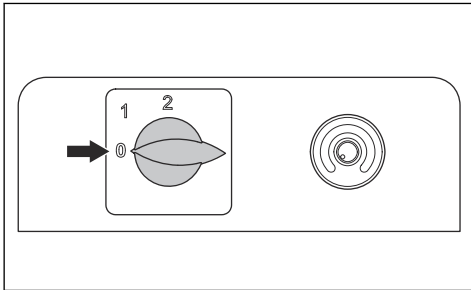

4. Detenga el aspirador.
5. Desconecte la fuente de alimentación.

Eliminación de una superficie de suelo blando



ADVERTENCIA: Utilice guantes protectores con Kevlar. Las cuchillas están muy afiladas.

Nota: Las cuchillas más estrechas cortan los suelos más fácilmente que las cuchillas más anchas. Las cuchillas más anchas no siempre son mejores ni más rápidas. Una cuchilla más estrecha normalmente limpia el suelo mejor que una cuchilla más ancha.

Nota: Las cuchillas están afiladas durante más tiempo si el área de trabajo está limpia de material no deseado.

1. Utilice el equipo de protección personal. Consulte *Equipo de protección personal en la página 39*.
2. Instale una cuchilla autografadora. Consulte *Selección del tamaño correcto y la posición de instalación de la cuchilla en la página 42* y *Cambio de la cuchilla en la página 51*.

3. Asegúrese de que la cuchilla esté afilada. Afíle la cuchilla si es necesario. Consulte *Afilado de la cuchilla en la página 51*.
4. Corte una banda lineal en el suelo.

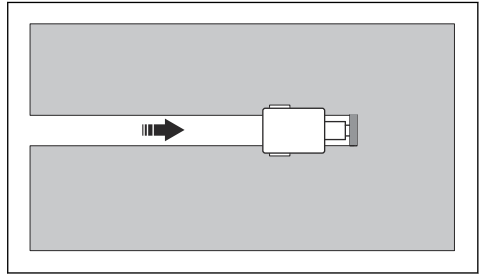

5. Desmonte la cuchilla autografadora; consulte *Cambio de la cuchilla en la página 51*.
6. Instale una hoja plana.
7. Comience en la banda cortada y retire el suelo.

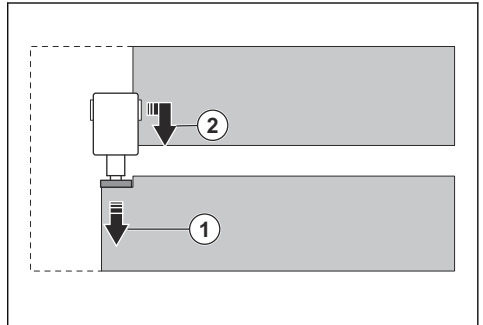

Eliminación de una superficie de suelo duro



ADVERTENCIA: Utilice guantes protectores con Kevlar. Las cuchillas están muy afiladas.

Nota: Las cuchillas más estrechas cortan los suelos más fácilmente que las cuchillas más anchas. Las cuchillas más anchas no siempre son mejores ni más rápidas. Una cuchilla más estrecha normalmente limpia el suelo mejor que una cuchilla más ancha.

Nota: Las cuchillas están afiladas durante más tiempo si el área de trabajo está limpia de material no deseado.

Para obtener instrucciones sobre cómo retirar suelos de baldosas y suelos de madera, consulte *Retirada de suelos de baldosas y pisos de madera en la página 47*.

1. Utilice el equipo de protección personal. Consulte *Equipo de protección personal en la página 39*.

2. Instale una cuchilla estrecha del tipo correcto. Consulte *Selección del tamaño correcto y la posición de instalación de la cuchilla en la página 42* y *Cambio de la cuchilla en la página 51*.
3. Asegúrese de que la cuchilla esté afilada. Afile la cuchilla si es necesario. Consulte *Afilado de la cuchilla en la página 51*.
4. Corte bandas lineales en el suelo. Asegúrese de que la distancia entre las bandas sea la misma que la anchura de la cuchilla larga.

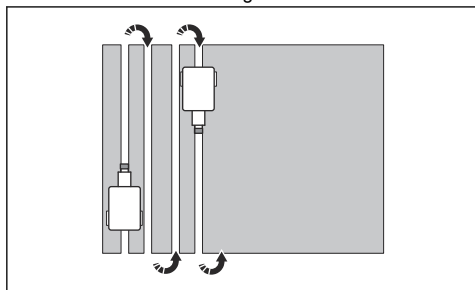

5. Instale una cuchilla más ancha del tipo correcto. Consulte *Selección del tamaño correcto y la posición de instalación de la cuchilla en la página 42* y *Cambio de la cuchilla en la página 51*.
6. Asegúrese de que la cuchilla esté afilada. Afile la cuchilla si es necesario. Consulte *Afilado de la cuchilla en la página 51*.
7. Retire el suelo entre las bandas.

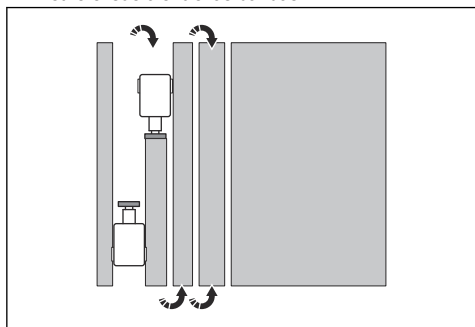

Retirada de suelos de baldosas y pisos de madera



ADVERTENCIA: Utilice guantes protectores con Kevlar. Las cuchillas están muy afiladas.

Nota: Las cuchillas más estrechas cortan los suelos más fácilmente que las cuchillas más anchas. Las cuchillas más anchas no siempre son mejores ni más rápidas. Una cuchilla más estrecha normalmente limpia el suelo mejor que una cuchilla más ancha.

Nota: Las cuchillas están afiladas durante más tiempo si el área de trabajo está limpia de material no deseado.

1. Utilice el equipo de protección personal. Consulte *Equipo de protección personal en la página 39*.
2. Instale un cincel. Consulte *Cambio de la cuchilla en la página 51*.
3. Asegúrese de que la cuchilla esté afilada. Afile la cuchilla si es necesario. Consulte *Afilado de la cuchilla en la página 51*.
4. Antes de trabajar en suelos de madera, siga estos pasos:
 - a) Corte el suelo con una sierra circular.
 - b) Retire los clavos y otros objetos metálicos para evitar daños en la cuchilla.
5. Mueva el producto en forma de abanico.

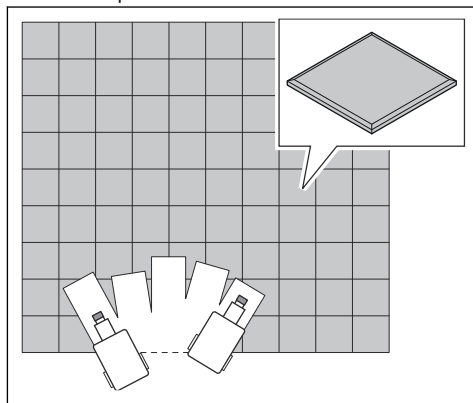

- a) Si el suelo de baldosas es demasiado duro y las baldosas no se desprenden fácilmente, rompa las baldosas con un martillo antes de utilizar el producto.

Aplicaciones de las cuchillas

Tipo de suelo	Aplicación de las cuchillas
Baldosas de compuesto de vinilo	No utilice una hoja más ancha que las baldosas que se van a retirar. Si las baldosas no salen bien o la máquina salta sobre las baldosas, instale una cuchilla más pequeña hasta que encuentre el tamaño adecuado o utilice una parte más pequeña de la cuchilla.
Moqueta sobre vinilo, goma, PVC, pegada directamente, linóleo	La moqueta debe cortarse previamente con una cuchilla autografadora de 152 mm para su correcta retirada. La moqueta precortada facilita el control de la máquina y hace que las cuchillas permanezcan afiladas durante más tiempo. Normalmente, las cuchillas de 254 mm se utilizan para moquetas pegadas directamente, con una base, unitarias, con doble pegado, con espuma de vinilo y con espuma de uretano. Las espumas de látex son fáciles de levantar con una hoja de 305 mm.
Cerámica (pegada con cemento cola o adhesivo Double Duty)	Las baldosas de cerámica se deberán romper con un mazo o un martillo grande antes de retirarlas con la rascadora de suelos. Utilice un martillo grande para romper y retirar las suficientes baldosas como para crear el espacio necesario para que quepa la máquina o la cuchilla, o bien comience desde una puerta. Utilice una cuchilla o cincel pequeño y a baja velocidad. Mantenga el área de trabajo limpia para mantener un buen contacto de las ruedas con el suelo.
Suelos de madera y similares	Precorte la madera con una sierra circular. Remache o retire los clavos o las piezas metálicas para evitar daños en la cuchilla.
Suelos de madera pegados	<p>Para la correcta retirada de suelos de madera (entarimado, parquet, tarima flotante, etc.), se deben serrar previamente. Esto se hace utilizando una sierra circular a una profundidad del 99 % del espesor de la lama, justo por encima de la superficie situada bajo el suelo. Trace líneas de tiza a lo largo del suelo y realice los cortes a la anchura de la cuchilla de la rascadora. (cada 152 mm).</p> <p>No es necesario seguir el patrón de las lamas del suelo. Este saldrá en pedazos pequeños. Cuando trabaje sobre contrasuelos de madera contrachapada, intente pasar la máquina en la dirección de la veta de la madera. La cuchilla en la mayoría de los casos tendrá el bisel hacia abajo. En suelos de madera maciza como duelas, pase la máquina en la dirección de las duelas, nunca transversal a ellas ni a la veta de la madera. Quitar los contrapesos delanteros ayudará en todas las superficies blandas.</p>
Hormigón	Cuando se trabaja en una losa de hormigón, la posición normal de la cuchilla es con el bisel hacia arriba para obtener el mejor rendimiento, especialmente al limpiar el adhesivo. En ocasiones, el bisel hacia abajo alarga la vida útil de la cuchilla.

Mantenimiento

Introducción

Consulte *Equipo de protección personal en la página 39*.



ADVERTENCIA: Antes de realizar cualquier trabajo de mantenimiento, debe leer y entender el capítulo sobre seguridad.



ADVERTENCIA: Antes de realizar el mantenimiento, detenga el motor y desenchufe el cable de alimentación de la toma de corriente. Asegúrese de que todas las transmisiones se detienen.



ADVERTENCIA: Utilice equipo de protección individual para efectuar tareas de servicio y mantenimiento en el producto.



ADVERTENCIA: Retire la cuchilla o coloque su protección antes de realizar operaciones de mantenimiento.

Para todos los trabajos de mantenimiento y reparación del producto, es necesario realizar una formación especial. Husqvarna garantiza que los trabajos de mantenimiento y reparación sean realizados por profesionales. Si su distribuidor no es un taller de servicio, pídale información sobre el taller de servicio más cercano.

Para obtener información detallada, consulte .

Programa de mantenimiento

* = Mantenimiento general realizado por el usuario. Estas instrucciones no se indican en este manual de usuario.

X = Estas instrucciones se indican en este manual de usuario.

O = Estas instrucciones no se indican en este manual de usuario. Lleve el producto a un taller de servicio homologado para realizar el mantenimiento.

Mantenimiento	Diario	Semana- nal	Cada 12 me- ses
Comprobar todos los dispositivos de seguridad del producto.	*		
Comprobar las unidades de amortiguación de vibraciones del manillar.	*		
Comprobar el desgaste y el afilado de la cuchilla.	X		
Asegurarse de que todos los conectores eléctricos están limpios.	X		
Comprobar que los motores están limpios.	*		
Inspeccionar las superficies externas del producto.	X		
Realizar una inspección general.	X		
Comprobar el mecanismo de bloqueo y los puntos de fijación de los contrapesos.		*	
Comprobar las unidades de amortiguación de vibraciones del cabezal de corte.		X	
Limpiar los componentes internos del producto.			O

Para realizar una inspección general

- Asegúrese de que las tuercas y los tornillos del producto estén bien apretados.
- Asegúrese de que los cables del producto no están en una posición en la que puedan resultar dañados.
- Examine los componentes eléctricos en busca de daños. No use un producto con componentes eléctricos dañados.

Limpeza del producto



ADVERTENCIA: Limpie el producto a diario para evitar la circulación de polvo peligroso.

- Limpie el producto en una zona adecuada.
- Para realizar trabajos de limpieza en el producto, debe usar guantes protectores con Kevlar homologados.
- Limpie la superficie externa con un paño húmedo.
- No aplique agua sobre los componentes eléctricos.

- No utilice una hidrolimpiadora ni un equipo de aire comprimido para limpiar el producto.

Sustitución de los amortiguadores de vibraciones BS 75

1. Retire la cuchilla o coloque la protección de la cuchilla. Consulte *Cambio de la cuchilla en la página 51*.



ADVERTENCIA: Utilice guantes protectores con Kevlar. Las cuchillas están muy afiladas.

2. Retire los contrapesos. Consulte *Desmontaje y montaje del producto, BS 75 en la página 56*.

3. Retire los 5 tornillos.

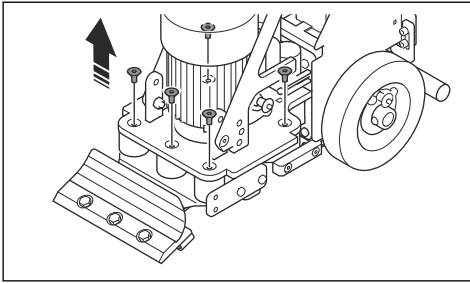

4. Incline el producto hacia atrás. Asegúrese de que el producto no se mueva.

5. Retire los 7 tornillos.

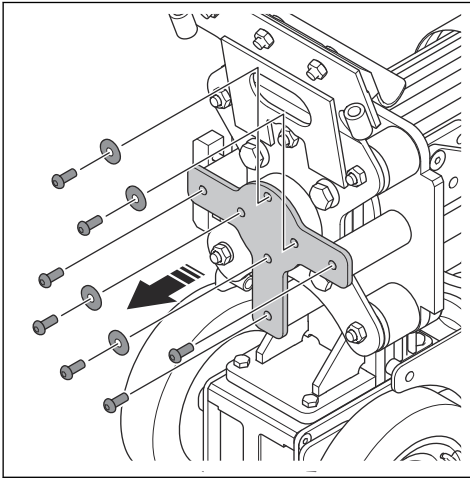

6. Retire el perno central para soltar el cubo del cojinete.

7. Retire las 5 tuercas.

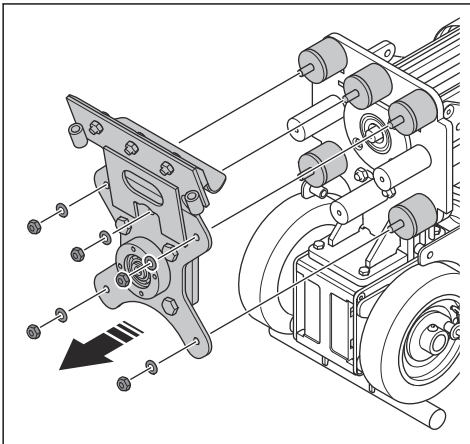

8. Retire la placa de amortiguación de vibraciones y los 5 amortiguadores de vibraciones.

9. Instale 5 amortiguadores de vibraciones nuevos siguiendo esta misma secuencia a la inversa.

Sustitución de los amortiguadores de vibraciones BS 110

1. Desmonte la cuchilla. Consulte *Cambio de la cuchilla en la página 51*.



ADVERTENCIA: Utilice guantes protectores con Kevlar. Las cuchillas están muy afiladas.

2. Retire los contrapesos. Consulte *Retirada e instalación de los contrapesos BS 110 en la página 43*.

3. Retire los 6 tornillos y la tapa inferior.

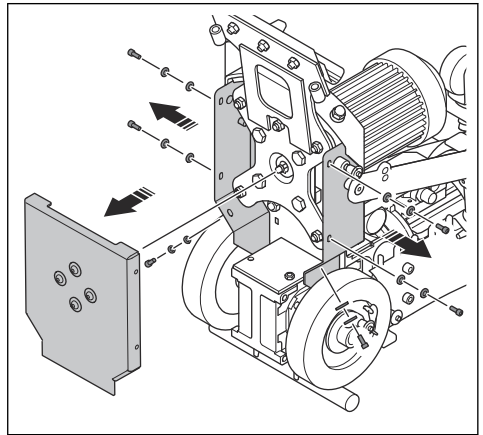

4. Quite las 5 tuercas del cabezal de corte.

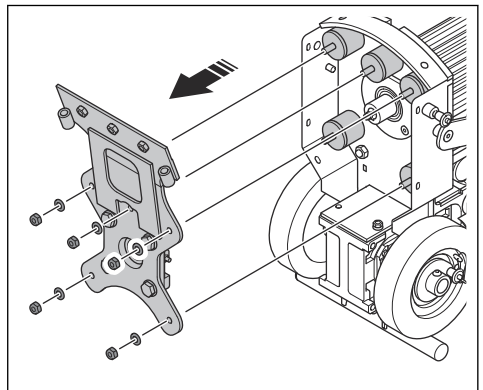

5. Quite las 5 arandelas (A).

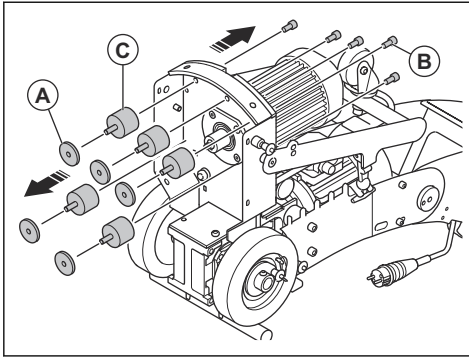

6. Retire los 5 tornillos (B) y los 5 amortiguadores de vibraciones (C).
7. Instale 5 amortiguadores de vibraciones nuevos siguiendo esta misma secuencia a la inversa.

Cambio de la cuchilla



ADVERTENCIA: Utilice guantes protectores con Kevlar. Las cuchillas están muy afiladas.

1. Levante la parte frontal del producto y coloque un soporte debajo. Asegúrese de que la cuchilla se eleve por encima del suelo.

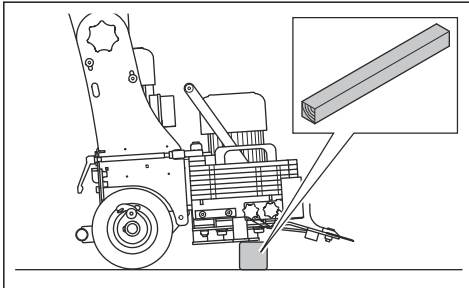

2. Afloje los 3 tornillos del portaherramientas.

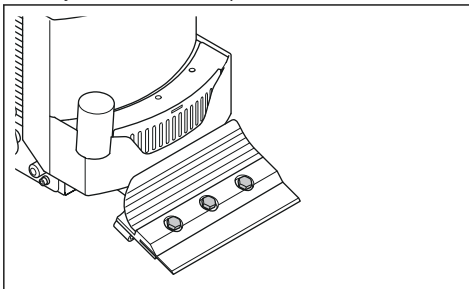

3. Desmonte la cuchilla.
4. Coloque la nueva cuchilla en el portaherramientas.

5. Asegúrese de que la cuchilla está en la posición correcta.
6. Apriete los 3 tornillos del portaherramientas.

Afilado de la cuchilla



ADVERTENCIA: Utilice guantes protectores con Kevlar. Las cuchillas están muy afiladas.

1. Levante la parte frontal del producto y coloque un soporte debajo. Asegúrese de que la cuchilla se eleve por encima del suelo.

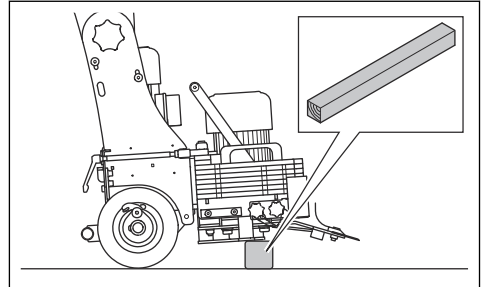

2. Afíle la cuchilla con una amoladora angular. Utilice un disco de desbaste con un grano de 120.



ADVERTENCIA: Asegúrese de que el disco de desbaste no se quede enganchado en el borde o la esquina de la cuchilla.

- a) Desbaste el borde superior de la cuchilla para biselarla hacia arriba.

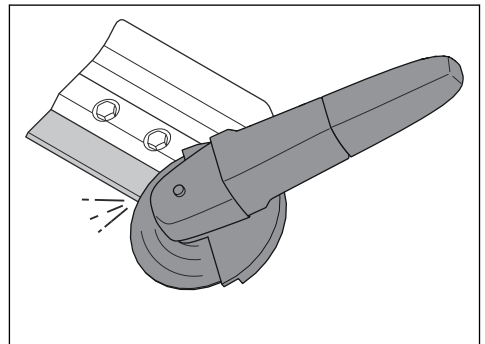

- b) Desbaste el borde inferior de la cuchilla para biselarla hacia abajo.

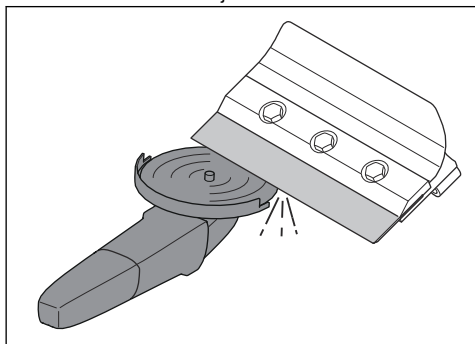

Ajuste de una palanca de transmisión

1. Retire la tuerca y el tornillo.

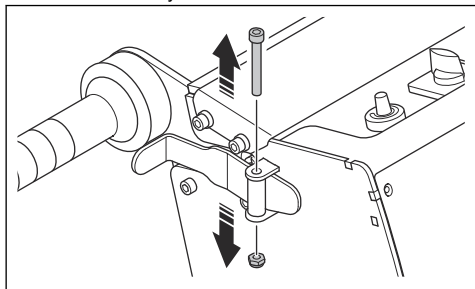

2. Quite la palanca de transmisión.

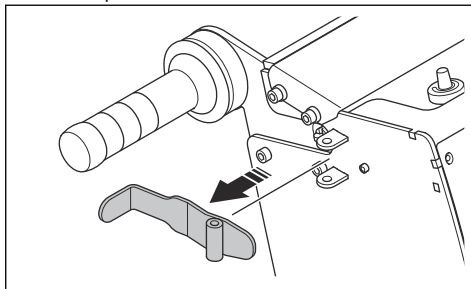

3. Gire el tornillo de ajuste a la posición correcta.

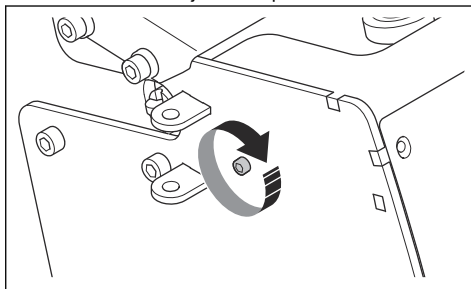

4. Instale la palanca de transmisión, el tornillo y la tuerca.

Resolución de problemas

Problema	Causa	Solución
El producto no se pone en marcha.	El cable alargador está desconectado.	Conecte el cable alargador.
	El cable alargador está dañado.	Sustituya el cable alargador.
	Examine el variador de frecuencia para ver si hay códigos de error.	Consulte <i>Códigos de error en la página 53</i> .
El producto no es fácil de controlar.	Los amortiguadores de vibraciones están desgastados o dañados.	Sustituya los amortiguadores de vibraciones.
	El cojinete inferior del motor presenta daños.	Acuda a un taller de servicio Husqvarna autorizado.
	La cuchilla está roma o no está instalada correctamente.	Revise la cuchilla y afílela, o cámbiela si es necesario.
El producto no es fácil de mover.	Las rasquetas de las ruedas bloquean las ruedas o están dañadas.	Limpie y examine las rasquetas de las ruedas. Sustituya las piezas dañadas.
	Hay un bloqueo en las ruedas o las ruedas están dañadas.	Limpie y examine las ruedas. Sustituya las piezas dañadas.

Problema	Causa	Solución
El variador de frecuencia se detiene.	La carga es demasiado alta o la corriente de alimentación no es suficiente.	Compruebe la fuente de alimentación.
El motor de vibración no funciona correctamente.	El cojinete inferior del motor presenta daños.	Acuda a un taller de servicio Husqvarna autorizado.

Códigos de error

Los códigos de error se muestran en la pantalla de la caja eléctrica. Consulte *Descripción del producto BS 75 en la página 34* o *Descripción del producto BS 110 en la página 35* para conocer la ubicación de la caja eléctrica en el producto. En el caso de códigos de error que no se muestren en la tabla, anote el código de error y el número de serie del producto. Pare el producto y póngase en contacto con su representante local de Husqvarna.

Código de error	Causa	Solución
USF	La tensión de entrada es demasiado baja.	Compruebe la tensión de la red eléctrica.
	La tensión no es constante.	
OSF	La tensión de entrada es demasiado alta.	Detenga el producto inmediatamente. Compruebe la tensión de la red eléctrica.
OLF	La corriente del motor es demasiado alta.	Detenga el producto y deje que se enfríe. Utilice el producto con menos carga de trabajo.
nSt	Se está empujando una palanca de transmisión mientras se intenta arrancar el producto.	Suelte la palanca de avance o la palanca de marcha atrás.
	El motor de propulsión está bloqueado mecánicamente.	Asegúrese de que no haya obstrucciones en el motor de propulsión ni en las ruedas.
SCF1	Se ha producido un cortocircuito o un problema de toma a tierra en el motor de propulsión.	Compruebe los cables entre la transmisión y el motor. Compruebe las conexiones de tierra y el aislamiento del motor.
SCF3	Se ha producido un fallo de conexión a tierra durante el funcionamiento.	
	Conmutación de los motores durante el funcionamiento. Si se conectan 2 o más motores en paralelo, se produce una fuga de corriente a tierra.	
SCF5	Cortocircuito en la salida del producto.	
	Se ha producido un cortocircuito al intentar utilizar el producto o al aplicar la corriente continua.	

Código de error	Causa	Solución
tJF	La temperatura del producto es demasiado alta.	Asegúrese de que la ventilación del área de trabajo sea suficiente.
OHF		Reduzca la carga de trabajo.
		Compruebe el ventilador de refrigeración.
		Deje enfriar el producto.

Transporte, almacenamiento y eliminación

Transporte



ADVERTENCIA: Tenga cuidado durante el transporte. El producto es pesado y puede ocasionar lesiones o daños si se cae o se mueve durante el transporte.



ADVERTENCIA: Retire la cuchilla o coloque su protección antes de transportar el producto. Utilice guantes protectores con Kevlar. Las cuchillas están muy afiladas.



PRECAUCIÓN: No remolque este producto detrás de un vehículo.

Las ruedas le permiten mover el producto manualmente en distancias cortas. Consulte *Desplazamiento del producto con las ruedas, BS 75 en la página 54* y *Desplazamiento del producto con las ruedas, BS 110 en la página 54*.

Para distancias más largas, eleve el producto para desplazarlo o colóquelo en un vehículo. Consulte *Elevación del producto en la página 55* y *Fijación del producto en un vehículo de transporte en la página 56*.

- Tenga mucho cuidado al mover el producto manualmente o en superficies con pendiente. Las pendientes pequeñas pueden dar lugar a un desplazamiento intenso que no es posible frenar manualmente.
- Coloque algún tipo de protección en el producto durante el transporte. La protección evita el contacto de elementos naturales, como la lluvia y la nieve, con el producto.

Desplazamiento del producto con las ruedas, BS 75



ADVERTENCIA: Utilice guantes protectores con Kevlar. Las cuchillas están muy afiladas.

1. Desconecte la fuente de alimentación.
2. Coloque la protección de la cuchilla.

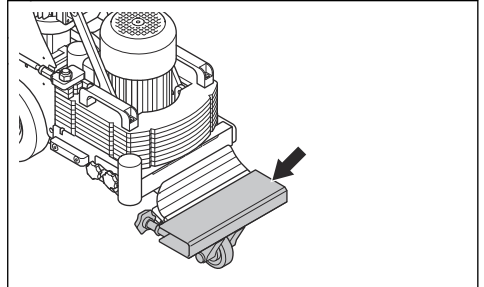

3. Desengrane las ruedas motrices. Consulte *Engranaje y desengranaje de las ruedas motrices en la página 43*.
4. Empuje el producto lentamente.

Desplazamiento del producto con las ruedas, BS 110

1. Desconecte la fuente de alimentación.
2. Retire la cuchilla; consulte *Cambio de la cuchilla en la página 51*.



ADVERTENCIA: Utilice guantes protectores con Kevlar. Las cuchillas están muy afiladas.

3. Incline el producto hasta que el soporte para el pie y el manillar estén en el suelo.

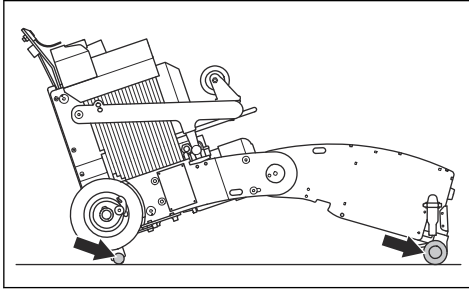

4. Suelte las 2 abrazaderas de goma (A) y mueva la rueda de transporte hacia delante.

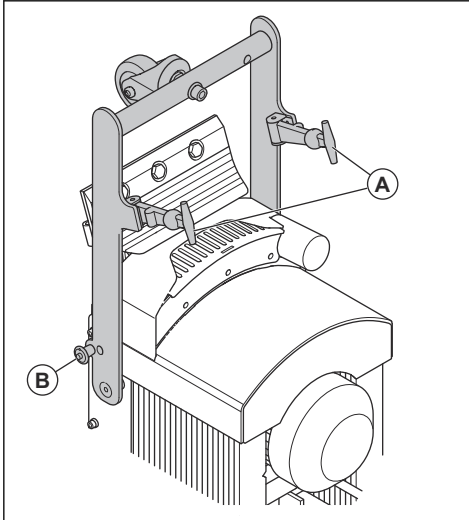

5. Instale los pasadores de bloqueo (B) de la rueda de transporte en el lado derecho e izquierdo.
6. Desengrane las ruedas motrices. Consulte *Engranaje y desengranaje de las ruedas motrices en la página 43*.
7. Incline el producto sujetándolo por el manillar hasta que las 3 ruedas estén en el suelo.
8. Empuje el producto lentamente.

Subida y bajada de rampas con el producto



ADVERTENCIA: Tenga mucho cuidado al subir y bajar rampas con el producto si tiene el motor encendido. El producto es pesado y existe riesgo de lesiones si se cae o se mueve demasiado rápido.



ADVERTENCIA: Si se trata de rampas con pendientes pronunciadas, utilice siempre un cabestrante. No se quede por debajo ni permanezca cerca del producto.



ADVERTENCIA: No utilice el producto en pendientes muy pronunciadas. Consulte la placa de características del producto para obtener información sobre el ángulo máximo de pendiente.

- Para bajar el producto por una rampa, hágalo retroceder lentamente.
- Para subir el producto por una rampa, hágalo avanzar lentamente.
- No gire el producto más de 45° en una rampa.

Elevación del producto



ADVERTENCIA: Asegúrese de que el equipo de elevación tenga las especificaciones correctas para elevar el producto de forma segura. La placa de características del producto indica su peso.



ADVERTENCIA: No pase por debajo ni cerca de un producto elevado. Mantenga a los transeúntes alejados del área de riesgo.



ADVERTENCIA: No eleve un producto dañado. Asegúrese de que el punto de elevación esté correctamente instalado y de que no esté dañado.



ADVERTENCIA: No levante el producto por el manillar, el motor o el chasis.

1. Retire la cuchilla o coloque la cubierta de protección de la cuchilla.

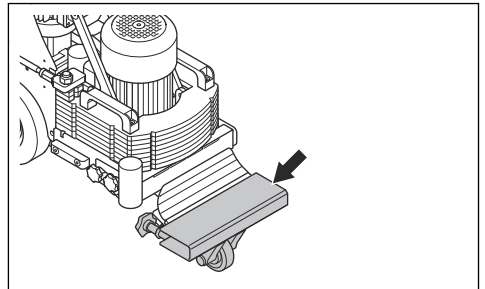



ADVERTENCIA: Utilice guantes protectores con Kevlar. Las cuchillas están muy afiladas.

2. Asegúrese de que las ruedas motrices están engranadas. Consulte *Engranaje y desengranaje de las ruedas motrices en la página 43*.
3. Sujete el equipo de elevación al punto de elevación.

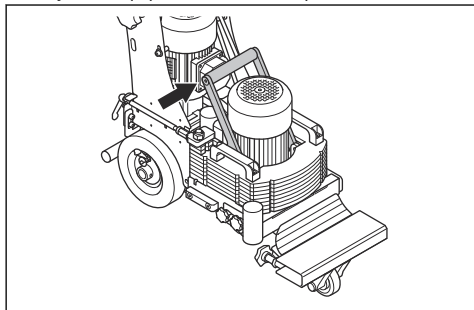

4. Levante el producto lentamente.

Fijación del producto en un vehículo de transporte

1. Asegúrese de que las ruedas motrices están engranadas. Consulte *Engranaje y desengranaje de las ruedas motrices en la página 43*.
2. Coloque el producto en posición de almacenamiento. Consulte *Colocación del producto en posición de almacenamiento en la página 57*.
3. Fije correas de sujeción al punto de elevación.

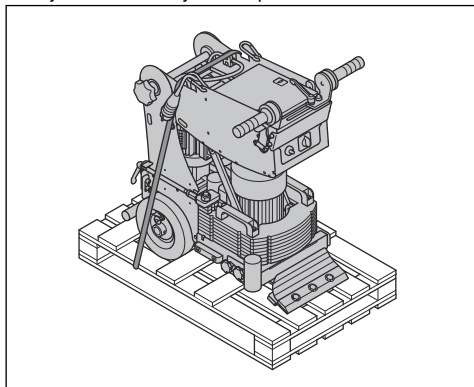

4. Amarre las correas de sujeción al vehículo en el que se transportará el producto y apriételas.
5. Asegúrese de que el producto no pueda moverse.

Desmontaje y montaje del producto, BS 75

1. Desconecte la fuente de alimentación.

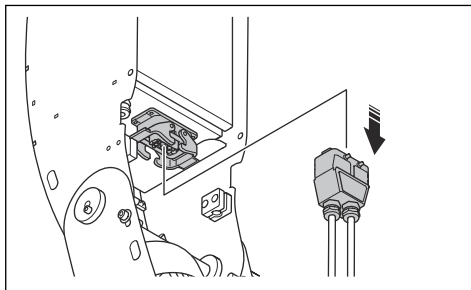

2. Retire la cuchilla; consulte *Cambio de la cuchilla en la página 51*



ADVERTENCIA: Utilice guantes protectores con Kevlar. Las cuchillas están muy afiladas.

3. Retire la unidad con la conexión de la manguera del aspirador.

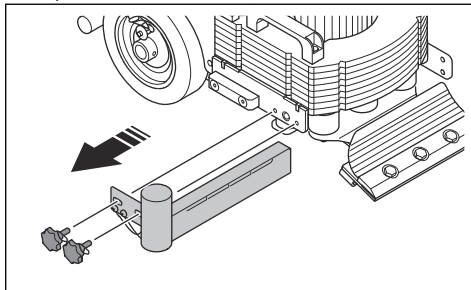

4. Afloje las 2 palancas (A).

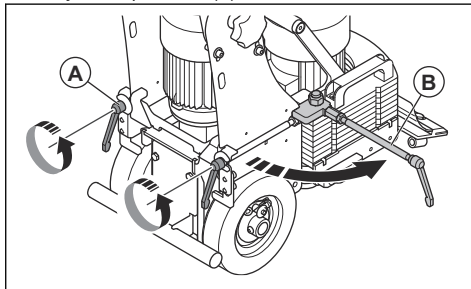

5. Gire las 2 palancas hacia delante (B).

6. Mueva el contrapeso (C) hacia delante.

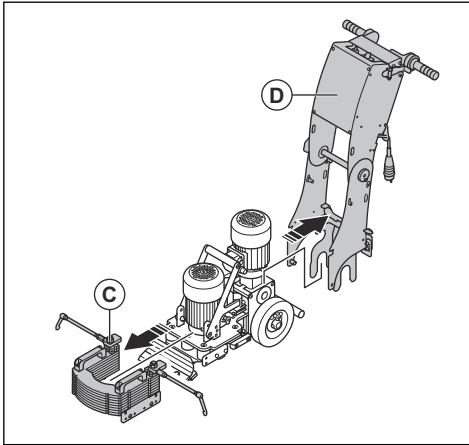

7. Levante la unidad del manillar (D).

8. Incline el asa de elevación (E) hacia delante.

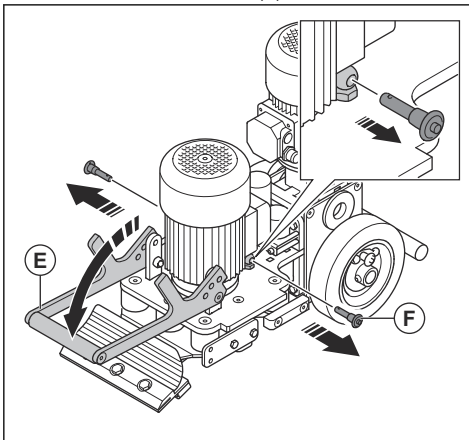

9. Retire los 2 pasadores de bloqueo (F).

10. Bloquee el asa de elevación en esa posición con los pasadores de bloqueo.

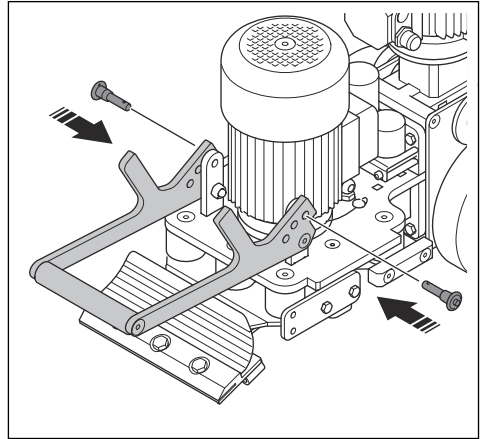

11. Para el montaje, efectúe el mismo procedimiento en el orden inverso.

Colocación del producto en posición de almacenamiento

1. Afloje la ruedecilla de ajuste del manillar.

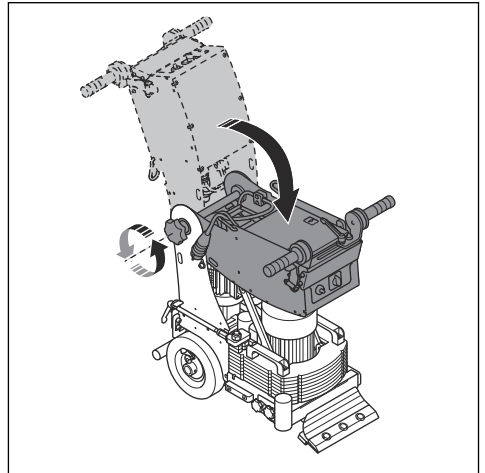

2. Pliegue la parte superior del manillar hacia delante.

3. Apriete la ruedecilla de ajuste del manillar.

Almacenamiento del producto

- El producto debe guardarse únicamente en interiores.
- Coloque el producto en posición de almacenamiento. Consulte *Colocación del producto en posición de almacenamiento en la página 57.*

- Mantenga el producto en un área cerrada para impedir el acceso a niños o personas no autorizadas.
- Mantenga el producto en un lugar seco y al abrigo de las heladas.

Eliminación del producto

- Respete los requisitos de reciclaje locales y las normas aplicables.
- Cuando ya no use el producto, envíelo a un distribuidor Husqvarna o deséchelo en un punto de reciclaje.

Datos técnicos

	BS 75 1x230V	BS 75 1x110V	BS 110 1x230V	BS 110 1x110V
Mercado	UE	R. U.	UE	R. U.
Potencia nominal, W	1500			
Potencia del motor de propulsión, kW	0,75			
Potencia del motor de vibración, kW	0,75			
Tensión nominal, V	200-240	110	200-240	110
Frecuencia nominal, Hz	50/60			
Corriente nominal, A	16	13	16	13
Longitud del cable, m	0,5			
Tipo de cable de alimentación	3 x 2,5 mm ²			
Velocidad de avance, m/min.	2,5–18,5			
Velocidad marcha atrás, m/min.	2,5–18,5			
Grado de inclinación máxima para limpieza, grados/%	10/18			
Peso, kg	129		170	
Peso adicional, kg	10		N/A	
Temperatura de funcionamiento, °C	-10–40			
Diámetro de la conexión de la manguera del aspirador, mm	51			
Aspirador	Póngase en contacto con un taller de servicio Husqvarna para obtener más información.			

Emisiones de ruido y vibraciones

	BS 75	BS 110
Emisiones sonoras		
Nivel de potencia acústica L_{WA} medido, dB(A) ⁴	70	75
Niveles de vibración		

⁴ Emisiones sonoras en el entorno medidas como potencia acústica (L_{WA}) según las normas EN-ISO 11202:2010 y EN-ISO 3437:2010. Incertidumbre de K_{wa} 2,5 dB.

	BS 75	BS 110
Nivel de vibración a_h , m/s^{25}	4,0	4,6

Declaración sobre ruido y vibración

Estos valores declarados se obtuvieron en pruebas de laboratorio conforme a las normas o directivas indicadas y pueden usarse para compararlos con los valores declarados de otros productos que se hayan probado conforme a las mismas normas o directivas. Estos valores declarados no deben usarse a la hora

de evaluar el riesgo. Los valores medidos en un lugar de trabajo determinado pueden ser más altos. Los valores reales de exposición y el daño que pueda sufrir una persona en particular variarán en cada caso y dependerán de la manera en la que el usuario trabaje, el material que se esté usando, el tiempo de exposición, el estado de salud del usuario y el estado del producto.

Cables alargadores

Longitud del cable	Sección transversal			
	≤16 A	≤32 A	≤63 A	≤125 A
Calculado en un fusible previo GG ⁶ :	16 A	32 A	63 A	125 A
> 20 m	1,5 mm ²	2,5 mm ²	10 mm ²	25 mm ²
20 m > 50 m	2,5 mm ²	4 mm ²	10 mm ²	25 mm ²
50m > 75m	4 mm ²	6 mm ²	16 mm ²	35 mm ²

⁵ Nivel de vibración conforme a la norma EN ISO 20643:2008. Los datos referidos del nivel de vibración poseen una dispersión estadística habitual (desviación típica) de 1 m/s^2 .

⁶ Las secciones transversales se deben volver a calcular cuando se utilice un fusible previo de otro tipo o dimensión de los indicados.

Dimensiones del producto BS 75

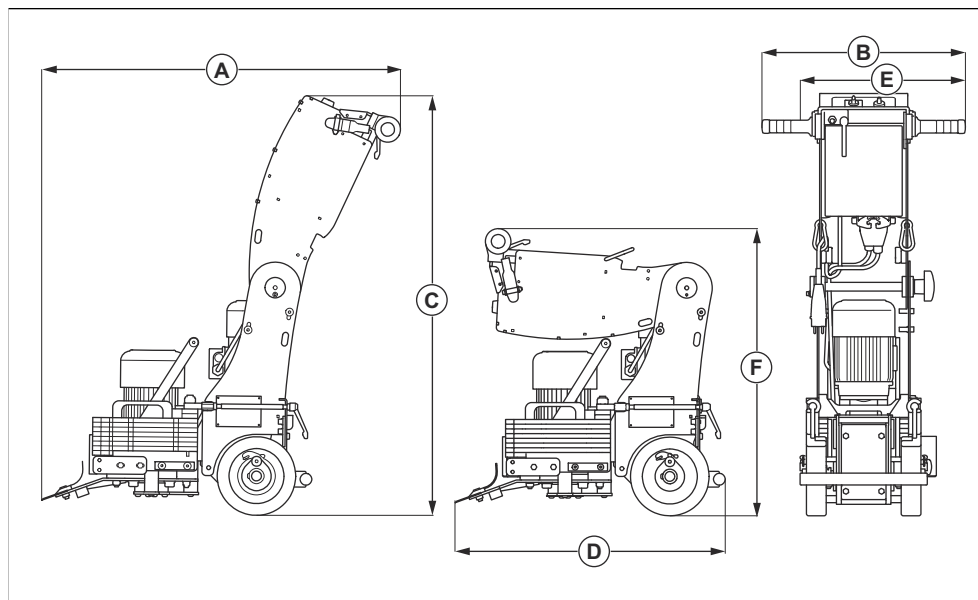

A	Longitud, mm	872
B	Anchura máxima, mm	515
C	Altura, mm	1069
D	Longitud con el manillar plegado, mm	654
E	Anchura mínima, mm	419
F	Altura con el manillar plegado, mm	741

Dimensiones del producto BS 110

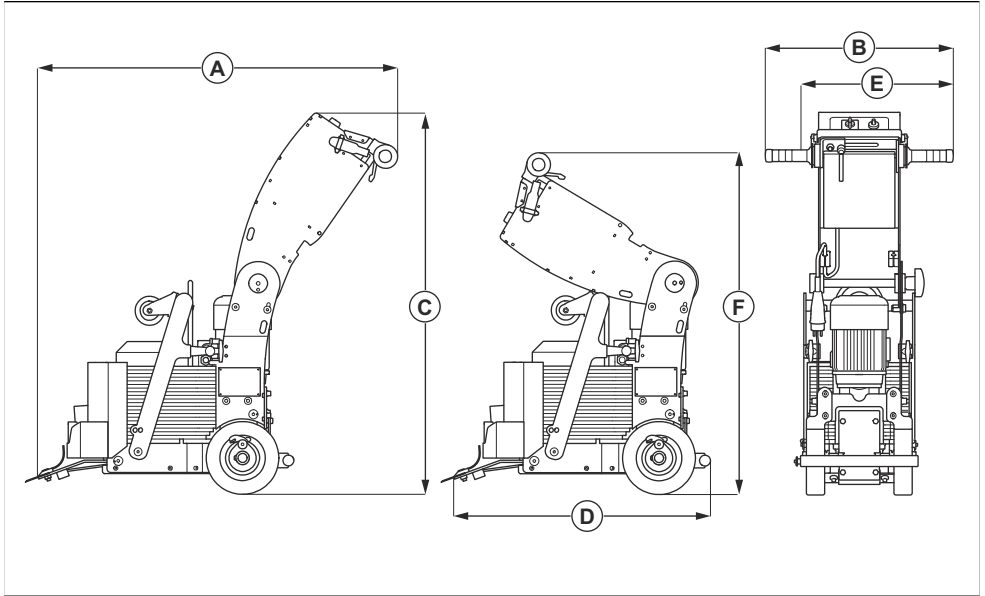

A	Longitud, mm	956
B	Anchura máxima, mm	515
C	Altura, mm	1069
D	Longitud con el manillar plegado, mm	738
E	Anchura mínima, mm	419
F	Altura con el manillar plegado, mm	944

Accesorios

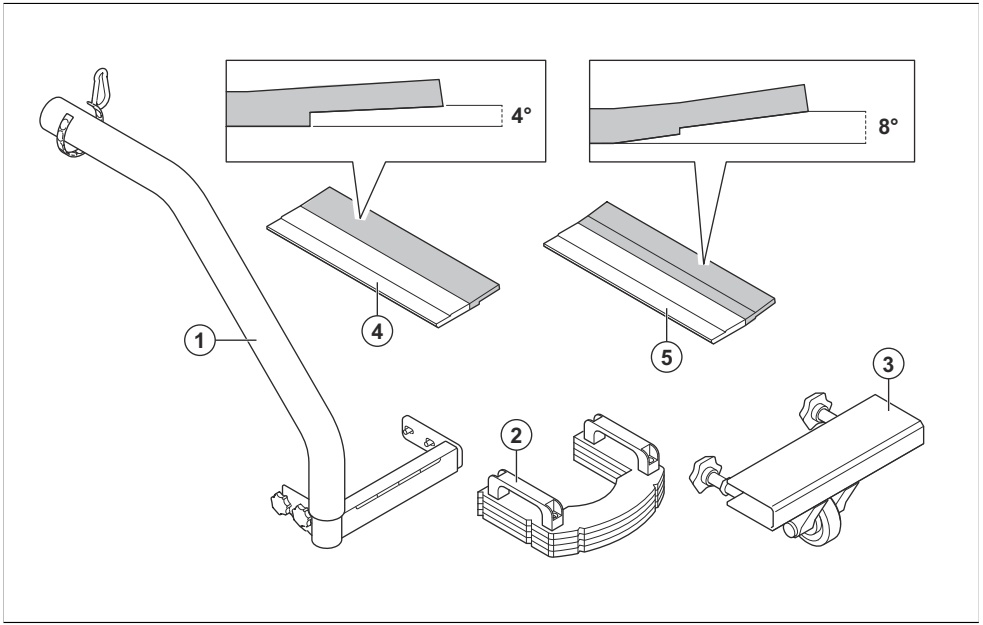

1	Manguera de aspiración (BS 75)
2	Contrapesos (BS 75)
3	Protección de la cuchilla (BS 75)
4	Placa de ajuste del ángulo (4°)
5	Placa de ajuste del ángulo (8°)

Cuchillas

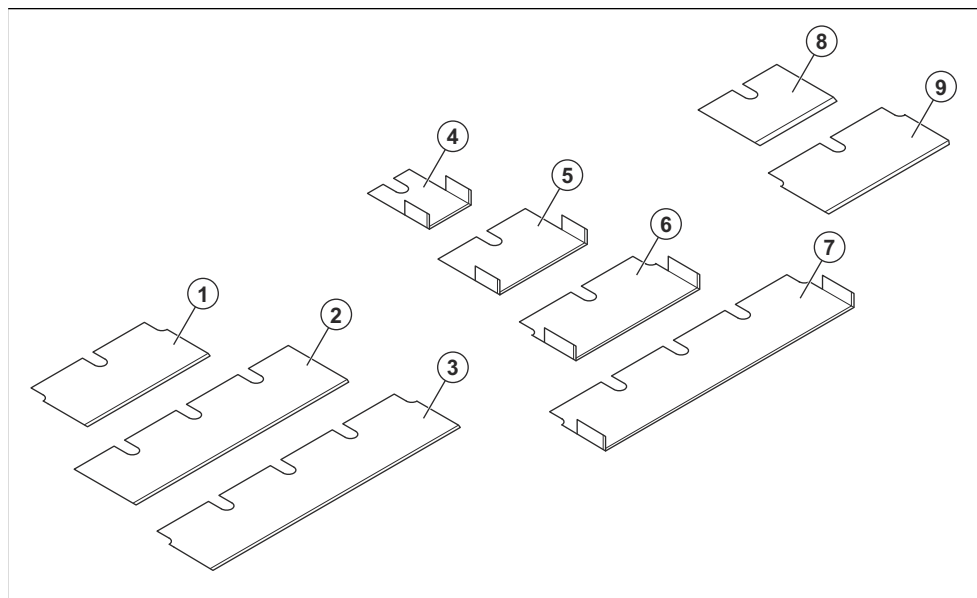

Posición	Referencia	Cuchilla	Referencia
1	535227701	Cuchilla Premium 150x70x1,5 mm (6")	E20150-P
2	535227801	Cuchilla Premium 250x70x1,5 mm (10")	E20250-P
3	535227901	Cuchilla Premium 300x70x1,5 mm (12")	E20300-P
4	534826301	Cuchilla autografadora 50x70x2,5 mm (2")	E20050-SS
5	534825101	Cuchilla autografadora 100x70x2,5 mm (4")	E20100-SS
6	538875101	Cuchilla autografadora 150x70x1,5 mm (6")	E20151-SS
7	538875201	Cuchilla autografadora 300x70x1,5 mm (12")	E20301-SS
8	534876401	Cuchilla de excelente rendimiento 100x70x4,0 mm (4")	E20100-SD
9	535192301	Cuchilla de alto rendimiento 150x70x2,5 mm (6")	E20150-HD

Declaración de conformidad

Declaración de conformidad CE

Nosotros, Husqvarna AB, SE-561 82 Huskvarna (Suecia), tel. +46 36 146500, declara bajo su exclusiva responsabilidad que el producto:

Descripción	Rascadora
Marca	Husqvarna
Tipo/Modelo	BS-75, BS-110
Identificación	Números de serie a partir del año 2022

Cumple las siguientes directivas y normas de la UE:

Directiva/Norma	Descripción
2006/42/CE	"relativa a las máquinas"
2014/30/UE	"relativa a la compatibilidad electromagnética"

Y que se aplican las especificaciones técnicas o los estándares siguientes:

EN ISO 12100:2010, EN 60204-1:2006

Partille, 2022-01-24



Martin Huber

Director de I+D, Superficies de hormigón y suelos

Husqvarna AB, Construction Division

Responsable de la documentación técnica



Sommario

Introduzione.....	65	Trasporto, stoccaggio e smaltimento.....	85
Sicurezza.....	68	Dati tecnici.....	89
Utilizzo.....	72	Accessori	93
Manutenzione.....	79	Dichiarazione di conformità.....	95
Risoluzione dei problemi.....	83		

Introduzione

Descrizione del prodotto

Il prodotto è una raschia-pavimenti con operatore a piedi per superfici di varie durezza.

Uso previsto

Il prodotto viene utilizzato per rimuovere materiali superficiali di diversa durezza da pavimenti in cemento,

pavimenti in legno e contropavimenti morbidi. Utilizzare il prodotto per rimuovere legno duro, ceramica, linoleum, vinile, moquette, adesivi e colla. Non utilizzare il prodotto per altre attività.

Il prodotto viene utilizzato da operatori qualificati in applicazioni industriali.

Panoramica del prodotto BS 75

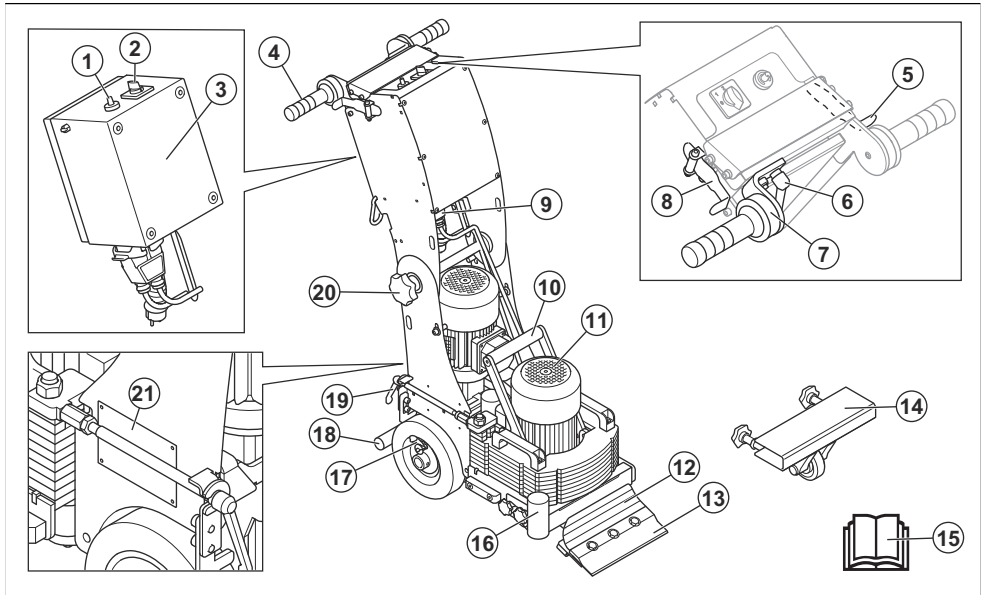

- | | |
|--|--|
| 1. Controllo del regime | 9. Connettore di alimentazione |
| 2. Interruttore di avviamento/arresto e interruttore per la selezione delle funzioni | 10. Impugnatura di sollevamento |
| 3. Scatola di collegamenti elettrici | 11. Motore a vibrazione |
| 4. Impugnatura antiurto | 12. Portautensili |
| 5. Leva di marcia avanti | 13. Lama |
| 6. Leva a morsetto per impugnatura regolabile | 14. Carter copridisco |
| 7. Impugnatura regolabile | 15. Manuale dell'operatore |
| 8. Leva di retromarcia | 16. Collegamento del tubo estrattore di polveri |
| | 17. Ruota di trascinamento con spina di bloccaggio |

- 18. Piedino di supporto
- 19. Leva, utilizzata per smontare il prodotto

- 20. Manopola di regolazione dell'impugnatura
- 21. Piastrina modello

Panoramica del prodotto BS 110

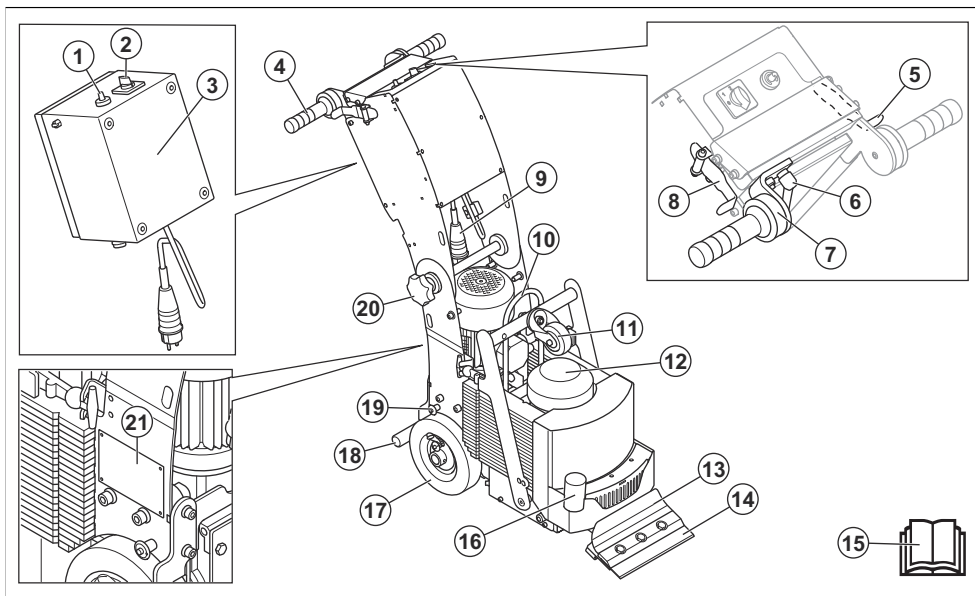

- 1. Controllo del regime
- 2. Interruttore di avviamento/arresto e interruttore per la selezione delle funzioni
- 3. Scatola di collegamenti elettrici
- 4. Impugnatura antiurto
- 5. Leva di marcia avanti
- 6. Leva a morsetto per impugnatura regolabile
- 7. Impugnatura regolabile
- 8. Leva di retromarcia
- 9. Connettore di alimentazione
- 10. Golfare di sollevamento
- 11. Ruota per il trasporto
- 12. Motore a vibrazione
- 13. Portautensili
- 14. Lama
- 15. Manuale dell'operatore
- 16. Collegamento del tubo estrattore di polveri
- 17. Ruota di trascinamento con spina di bloccaggio
- 18. Piedino di supporto
- 19. Spina di bloccaggio della ruota di trasporto anteriore
- 20. Manopola di regolazione dell'impugnatura
- 21. Piastrina modello

Simboli riportati sul prodotto



AVVERTENZA: questo prodotto può essere pericoloso e causare lesioni gravi o mortali all'operatore o a terzi. Prestare attenzione e utilizzare il prodotto correttamente.



Alta tensione.



Punto di sollevamento sul prodotto.



Leggere attentamente il Manuale e accertarsi di aver compreso le istruzioni prima di utilizzare il prodotto.



Utilizzare una protezione respiratoria omologata.



Usare cuffie protettive omologate.



Utilizzare protezioni per gli occhi omologate.



Utilizzare guanti protettivi omologati con Kevlar.



Utilizzare stivali protettivi omologati



Stop.



Spostarsi in retromarcia.



Spostarsi in avanti.



Veloce.



Lento.



Ruote di trascinamento inserite.



Strumento inserito.



Questo prodotto è conforme alle direttive UE applicabili.

Nota: Gli altri simboli/decalcomanie applicati sul prodotto riguardano particolari requisiti necessari per ottenere la certificazione in alcuni mercati.

Piastrina modello

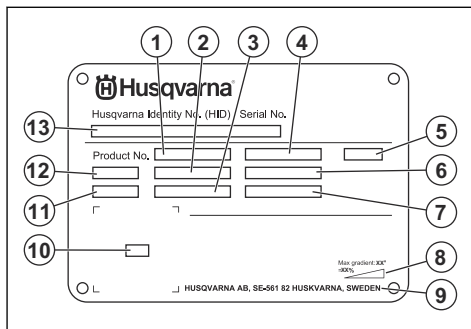

1. Codice prodotto
2. Peso del prodotto
3. Potenza nominale
4. Tensione nominale
5. Involucro
6. Corrente nominale
7. Frequenza
8. Angolo di pendenza massimo
9. Produttore
10. Codice scansionabile
11. Anno di produzione
12. Modello
13. Numero di serie

Danni al prodotto

Non siamo responsabili dei danni al prodotto se:

- Il prodotto viene riparato in modo errato.
- Il prodotto viene riparato con parti che non provengono o non sono omologate dal produttore.
- Il prodotto contiene un accessorio che non proviene o non è omologato dal produttore.
- Il prodotto non viene riparato presso un centro di assistenza autorizzato o presso un'autorità competente.

Sicurezza

Definizioni di sicurezza

Le avvertenze, le precauzioni e le note sono utilizzate per evidenziare le parti importanti del manuale.



AVVERTENZA: Utilizzato se è presente un rischio di lesioni o morte dell'operatore o di passanti nel caso in cui le istruzioni del manuale non vengano rispettate.



ATTENZIONE: Utilizzato se è presente un rischio di danni al prodotto, ad altri materiali oppure alla zona adiacente nel caso in cui le istruzioni del manuale non vengano rispettate.

Nota: Utilizzato per fornire ulteriori informazioni necessarie in una determinata situazione.

Istruzioni di sicurezza generali



AVVERTENZA: Leggere le seguenti avvertenze prima di utilizzare il prodotto.

- Questo prodotto è uno strumento pericoloso se non si presta attenzione o se si utilizza il prodotto in modo errato. Il prodotto può causare gravi lesioni o morte dell'operatore o altre persone. Prima di utilizzare il prodotto, è necessario consultare attentamente il contenuto di questo manuale dell'operatore.
- Questo prodotto non è destinato a persone (inclusi bambini) con disabilità oppure che non abbiano sufficiente esperienza e conoscenza.
- Conservare tutte le avvertenze e le istruzioni.
- Rispettare tutte le leggi e le normative vigenti.
- L'operatore e il datore di lavoro devono conoscere e prevenire i rischi durante il funzionamento del prodotto.
- Non consentire ad altre persone di utilizzare il prodotto se non hanno letto e compreso il contenuto del manuale operatore.
- Non azionare il prodotto a meno che non si riceva la formazione appropriata prima dell'uso. Assicurarsi che tutti gli operatori ricevano la formazione appropriata.
- Non consentire ai bambini di utilizzare il prodotto.
- Consentire l'utilizzo del prodotto solo a persone autorizzate.
- L'operatore è responsabile di eventuali incidenti ad altre persone o dei danni materiali.

- Non utilizzare il prodotto quando si è stanchi, ammalati o sotto effetto di alcool, farmaci o medicinali.
- Usare la massima cautela e il buon senso.
- Durante il funzionamento, questo prodotto genera un campo elettromagnetico. Tale campo può interferire, in alcuni casi, con persone portatrici di impianti medici attivi o passivi. Per ridurre il rischio di lesioni gravi o letali, raccomandiamo alle persone portatrici di impianti medici di consultare il proprio medico e il produttore dell'impianto prima di utilizzare questo prodotto.
- Tenere pulito il prodotto. Assicurarsi che sia possibile leggere chiaramente simboli e decalcomanie.
- Se danneggiato, non utilizzare il prodotto.
- Non effettuare modifiche a questo prodotto.
- Non utilizzare mai il prodotto se esiste la possibilità che altre persone abbiano apportato modifiche su di esso.

Istruzioni di sicurezza per il funzionamento



AVVERTENZA: Leggere le seguenti avvertenze prima di utilizzare il prodotto.

- Usare sempre abbigliamento protettivo personale. Fare riferimento a *Dispositivi di protezione individuale alla pagina 70*.
- La sovraesposizione alle vibrazioni può causare lesioni neuro-vascolari a chi soffre di cattiva circolazione. In caso di sintomi riferibili a sovraesposizione alle vibrazioni, contattare il medico. Tali sintomi possono essere torpore, perdita della sensibilità, punture, prurito, dolore, perdita della forza, decolorazione della pelle o modifiche strutturali della sua superficie. Tali sintomi si riscontrano generalmente nelle mani, nei polsi e alle dita.
- Non utilizzare il prodotto senza aver installato prima tutte le protezioni.
- Assicurarsi di saper spegnere il motore rapidamente in caso di emergenza.
- prima di allontanarsi dal prodotto, arrestare il motore e scollegare il cavo di alimentazione. Assicurarsi che non vi sia alcun rischio di avviamento accidentale.
- Accertarsi che le parti in movimento della macchina non possano agganciare capi di abbigliamento, capelli lunghi o gioielli.
- Accertarsi di trovarsi in una posizione sicura e stabile durante il funzionamento.

- Non utilizzare il prodotto su superfici verticali o su superfici con pendenza superiore a quella indicata sulla targhetta dati di funzionamento.
- Non azionare il prodotto se non è possibile ricevere soccorso in caso di incidente
- Utilizzare sempre accessori omologati. Rivolgersi al rivenditore Husqvarna per maggiori informazioni.
- Se il prodotto vibra o se il suo livello di rumorosità è insolitamente elevato, arrestare immediatamente il prodotto. Verificare la presenza di eventuali danni al prodotto. Riparare eventuali danni o contattare un'officina approvata per far svolgere la riparazione.
- Non salire sul prodotto.
- Assicurarsi che il flusso d'aria del motore vibrante non sia ostruito.
- Collegare il prodotto a un collettore di polveri per rimuovere la polvere.
- Non tirare il tubo del collettore di polveri. Il prodotto può cadere e causare lesioni o danni.
- Tenere il collettore di polveri in funzione fino al completo arresto del motore.
- Azionare il prodotto solo dalla parte posteriore con entrambe le mani sul manubrio.
- Accertarsi che non vi siano tracce di olio o grasso sulle impugnature.
- Tenere sempre le 2 ruote a contatto con il suolo durante il funzionamento.
- Esecuire la manutenzione e azionare il prodotto come indicato nel manuale operatore, per mantenere il livello di vibrazioni corretto.
- Il prodotto è dotato di un sistema di smorzamento che riduce le vibrazioni provenienti dalle impugnature. Lasciare che sia il prodotto a svolgere il lavoro. non spingere il prodotto con una forza eccessiva. Tenere il prodotto delicatamente in corrispondenza delle impugnature, ma assicurarsi di controllarlo e utilizzarlo in modo sicuro. Non inserire le impugnature nei fincorsa più del necessario.
- Tenere le mani solo sul manubrio o sulle maniglie. Tenere tutte le altre parti del corpo a distanza dal prodotto.
- Arrestare immediatamente il prodotto in caso di forti vibrazioni improvvise. Non continuare il funzionamento prima di rimuovere la causa dell'aumento delle vibrazioni.

Protezione antipolvere



AVVERTENZA: Leggere le seguenti avvertenze prima di utilizzare il prodotto.

Sicurezza delle vibrazioni



AVVERTENZA: leggere le seguenti avvertenze prima di utilizzare il prodotto.

- Durante il funzionamento del prodotto, il prodotto trasmette vibrazioni all'operatore. Il regolare e frequente funzionamento del prodotto può causare o aumentare il grado di lesioni dell'operatore. Possono verificarsi lesioni alle dita, alle mani, ai polsi, alle braccia, spalle e/o ai nervi, alla circolazione sanguigna o altre parti del corpo. Le lesioni possono essere debilitanti e/o permanenti e possono aumentare gradualmente durante settimane, mesi o anni. Le possibili lesioni includono danni al sistema di circolazione sanguigna, al sistema nervoso, alle articolazioni e ad altre strutture del corpo.
- I sintomi si possono verificare durante il funzionamento del prodotto o in altri momenti. Se si manifestano dei sintomi e si continua a utilizzare il prodotto, i sintomi possono aumentare o diventare permanenti. Se si verificano questi o altri sintomi, rivolgersi a un medico:
 - Sonnolenza, perdita di sensibilità, formicolio, torpore, dolore, bruciore, brontolio, rigidità, sonnolenza, perdita di forza, alterazioni del colore o delle condizioni della pelle.
- I sintomi possono aumentare a basse temperature. Utilizzare indumenti caldi e tenere le mani calde
- Il funzionamento del prodotto può generare polveri nell'aria. Le polveri possono causare lesioni gravi e problemi di salute permanenti. Le polveri di silice sono considerate dannose da diverse autorità. Di seguito sono riportati alcuni esempi di problemi di salute:
 - Malattie polmonari fatali, bronchite cronica, silicosi e fibrosi polmonare
 - Cancro
 - Difetti alla nascita
 - Infiammazione cutanea
- Utilizzare l'attrezzatura corretta per ridurre la quantità di polveri e fumi nell'aria e per ridurre il deposito delle polveri su attrezzature di lavoro, superfici, indumenti e parti del corpo. Esempi di contromisure sono i sistemi di raccolta delle polveri e gli spruzzi d'acqua per abbattere le polveri. Se possibile, ridurre la formazione di polveri all'origine. Accertarsi che l'attrezzatura sia installata e utilizzata correttamente e che venga eseguita la manutenzione ordinaria.
- utilizzare protezione respiratoria omologata. Accertarsi che la protezione delle vie respiratorie sia adeguata ai materiali pericolosi presenti nell'area di lavoro.
- Accertarsi che il flusso d'aria nell'area di lavoro sia sufficiente.

Sicurezza per il rumore



AVVERTENZA: Leggere le seguenti avvertenze prima di utilizzare il prodotto.

- Livelli di rumore elevati e un'esposizione prolungata al rumore possono causare la perdita dell'udito dovuta al rumore.
- Per ridurre il livello di rumorosità, eseguire la manutenzione e azionare il prodotto come indicato nel manuale dell'operatore.
- Utilizzare una protezione per l'udito omologata durante l'utilizzo del prodotto.
- Stare in ascolto per sentire segnali di avvertimento e voci quando si utilizzano le cuffie protettive. Rimuovere la protezione acustica quando il prodotto viene arrestato, a meno che non sia necessaria una protezione acustica per il livello di rumore nell'area di lavoro.

Dispositivi di protezione individuale



AVVERTENZA: Leggere le seguenti avvertenze prima di utilizzare il prodotto.

- Quando si utilizza il prodotto, utilizzare sempre i dispositivi di protezione individuale omologati. L'uso di dispositivi di protezione individuale non elimina il rischio di lesioni, ma ne riduce la gravità in caso di incidente. Chiedere consiglio al rivenditore per la scelta dei dispositivi di protezione individuale idonei.
- Controllare regolarmente le condizioni dei dispositivi di protezione individuale.
- Usare cuffie protettive omologate.
- utilizzare protezione respiratoria omologata.
- Utilizzare una protezione per gli occhi omologata con protezione laterale.
- Utilizzare guanti protettivi con Kevlar.
- Utilizzare stivali con calotta di acciaio e suola antiscivolo.
- Utilizzare indumenti da lavoro approvati o indumenti aderenti equivalenti, con maniche e gambe lunghe.

Estintore

- Tenere un estintore a portata di mano durante il funzionamento del prodotto.
- Utilizzare un estintore a polvere o un estintore ad anidride carbonica.

Sicurezza dell'area di lavoro



AVVERTENZA: Leggere le seguenti avvertenze prima di utilizzare il prodotto.

- Non utilizzare il prodotto in presenza di nebbia, pioggia, vento forte, freddo, rischio di fulmini o altre condizioni climatiche sfavorevoli.
- Non utilizzare il prodotto in aree dove possono verificarsi incendi o esplosioni.
- Tenere bambini, passanti e animali lontani dall'area di lavoro e a distanza di sicurezza dal prodotto. La distanza di sicurezza è di 2 m.
- Accertarsi che solo persone autorizzate siano presenti nell'area di lavoro.
- Mantenere l'area di lavoro pulita e sufficientemente illuminata.
- Rimuovere oggetti quali viti, bulloni, fili e pietre dall'area di lavoro prima di utilizzare il prodotto.
- Assicurarsi che non siano presenti cavi o tubi nella direzione di funzionamento del prodotto.
- Assicurarsi che sia disponibile un flusso d'aria sufficiente nell'area di lavoro.

Sicurezza elettrica



AVVERTENZA: C'è sempre il rischio di scosse quando si utilizzano prodotti elettrici. Non utilizzare il prodotto in condizioni climatiche sfavorevoli. Non toccare parafulmini e oggetti metallici. Per prevenire lesioni personali, utilizzare sempre il prodotto secondo quanto indicato nel presente manuale dell'operatore.



AVVERTENZA: Utilizzare sempre un alimentatore con RCD (dispositivo salvavita). Un dispositivo RCD diminuisce il rischio di scosse elettriche.



AVVERTENZA: Alta tensione. Nel gruppo di potenza sono presenti parti non protette. Scollegare sempre la spina di alimentazione prima di aprire lo sportello della scatola elettrica.



AVVERTENZA: Per evitare situazioni pericolose dovute al ripristino involontario del termofusibile, questo apparecchio non deve essere alimentato attraverso un dispositivo di commutazione esterno, come un timer, o collegato a un circuito che viene acceso e spento regolarmente dall'apparecchio.



AVVERTENZA: Assicurarsi che l'alimentazione del prodotto sia fornita da trasformatori separati utilizzati solo per scopi industriali.



ATTENZIONE: L'alimentazione del prodotto o del generatore deve essere sufficiente e costante per garantire il regolare funzionamento del motore. Una tensione non corretta causa l'aumento della potenza assorbita e della temperatura del motore fino all'attivazione del circuito di sicurezza. La dimensione del cavo di alimentazione deve essere conforme alle normative nazionali e locali. La dimensione della presa di rete deve corrispondere all'ampereaggio della presa elettrica e del cavo di prolunga del prodotto.

Se la resistenza di sistema dell'alimentazione elettrica di rete è più elevata, possono verificarsi brevi cali di tensione quando il prodotto viene avviato. Ciò può influire sul funzionamento di altri prodotti, ad esempio può verificarsi uno sfarfallio delle luci.

- Controllare che i valori di potenza, del fusibile e della tensione di rete corrispondano a quelli indicati sulla targhetta dati di funzionamento del prodotto.
- Arrestare sempre il prodotto prima di staccare la spina di alimentazione.
- Non utilizzare il prodotto se il cavo o la spina di alimentazione sono danneggiati. Ma consegnarlo a un centro di assistenza autorizzato per la riparazione. Un cavo di alimentazione danneggiato può causare lesioni gravi e persino la morte.
- Utilizzare il cavo di alimentazione in modo corretto. Non utilizzare il cavo di alimentazione per spostare, tirare o scollegare il prodotto. Tirare la spina per scollegare il cavo di alimentazione. Non tirare il cavo di alimentazione.
- Non azionare il prodotto a contatto con l'acqua in condizioni in cui le attrezzature possono bagnarsi. L'attrezzatura potrebbe danneggiarsi e il prodotto causare scosse elettriche e provocare lesioni personali.
- Tenere il prodotto lontano dalla pioggia. L'acqua che penetra nel prodotto aumenta il rischio di scosse elettriche.
- Scollegare sempre il cavo di alimentazione prima di connettere o disconnettere il collegamento del cavo del motore e della scatola di collegamenti elettrici.

Istruzioni per la messa a terra del prodotto



AVVERTENZA: Il collegamento errato può provocare scosse elettriche. In caso di dubbi sul collegamento a terra del prodotto, rivolgersi a un elettricista certificato.

Non modificare la spina di alimentazione rispetto alle specifiche di fabbrica. Se la spina o il cavo di alimentazione

sono danneggiati o devono essere sostituiti, rivolgersi a un'officina autorizzata Husqvarna. Rispettare le norme e le leggi locali.

Se non si comprendono pienamente le istruzioni relative alla messa a terra del prodotto, rivolgersi a un elettricista certificato.

Utilizzare solo prolunghie per esterni dotate di messa a terra con spine e prese di messa a terra conformi al connettore di alimentazione del prodotto.

Il prodotto dispone di cavo e di spina di alimentazione con messa a terra. Collegare sempre il dispositivo a una presa di corrente con messa a terra. Questo diminuisce il rischio di scosse elettriche.

Non utilizzare adattatori elettrici insieme al prodotto.

Cavi di prolunga

- Utilizzare solo cavi di prolunga omologati di lunghezza sufficiente.
- Il valore nominale sul cavo di prolunga deve essere equivalente o superiore al valore indicato sulla targhetta dati di funzionamento del prodotto.
- Utilizzo di prolunghie con messa a terra.
- Quando si utilizza il prodotto all'aperto, utilizzare un cavo di prolunga adatto per l'uso all'aperto. Questo diminuisce il rischio di scosse elettriche.
- Tenere la connessione della prolunga asciutta e sollevata dal suolo.
- Non avvicinare il cavo di prolunga a fonti di calore, olio, spigoli taglienti o parti in movimento. Un cavo danneggiato aumenta il rischio di scosse elettriche.
- Accertarsi che il cavo di prolunga sia in buone condizioni e non sia danneggiato.
- Non utilizzare il cavo di prolunga mentre è avvolto. Ciò può causare un surriscaldamento del cavo di prolunga.
- Assicurarsi che il cavo di prolunga sia dietro l'operatore il prodotto quando si utilizza il prodotto. Ciò evita danni al cavo di prolunga.

Dispositivi di sicurezza sul prodotto



AVVERTENZA: Leggere le seguenti avvertenze prima di utilizzare il prodotto.

- Non utilizzare un prodotto usando dispositivi di sicurezza danneggiati o che non funzionano correttamente.
- Effettuare regolarmente un controllo dei dispositivi di sicurezza. Se i dispositivi di sicurezza sono danneggiati o non funzionano correttamente, rivolgersi al centro di assistenza Husqvarna.
- Non apportare modifiche ai dispositivi di sicurezza.

Interruttore ON/OFF

L'interruttore ON/OFF viene utilizzato per inserire e disinserire l'alimentazione al prodotto.

Controllo dell'interruttore di avviamento/arresto e dell'interruttore per la selezione delle funzioni

1. Impostare l'interruttore di avviamento/arresto e l'interruttore per la selezione delle funzioni su "0".
2. Collegare il prodotto all'alimentatore.
3. Impostare l'interruttore di avviamento/arresto e l'interruttore per la selezione delle funzioni su "1".
4. Spingere la leva di comando in avanti. Il motore di azionamento si avvia.
5. Impostare l'interruttore di avviamento/arresto e l'interruttore per la selezione delle funzioni su "2". Il motore di azionamento è acceso e il motore a vibrazione si avvia.
6. Impostare l'interruttore di avviamento/arresto e l'interruttore per la selezione delle funzioni su "0".
7. Assicurarsi che il motore di azionamento e il motore a vibrazione si arrestino.

Istruzioni di sicurezza per la manutenzione



AVVERTENZA: Leggere le seguenti avvertenze prima di utilizzare il prodotto.

- Usare sempre abbigliamento protettivo personale. Fare riferimento a *Dispositivi di protezione individuale alla pagina 70*.

- Prestare attenzione quando si sostituisce la lama, poiché è estremamente affilata. Usare sempre abbigliamento protettivo personale. Fare riferimento a *Dispositivi di protezione individuale alla pagina 70*.
- Eseguire esclusivamente gli interventi di manutenzione riportati nel presente manuale operatore. Rivolgersi a un'officina autorizzata per tutti gli altri interventi.
- Se la manutenzione non viene eseguita correttamente e con regolarità, aumenta il rischio di lesioni personali e danni al prodotto.
- Pulire il prodotto per rimuovere materiali pericolosi prima di eseguire la manutenzione.
- Rimuovere la lama prima di eseguire la manutenzione.
- Prima di eseguire la manutenzione, arrestare il motore e scollegare la presa di alimentazione.
- Eseguire la manutenzione del prodotto su un terreno stabile e pianeggiante.
- Non apportare modifiche al prodotto. Le modifiche apportate al prodotto non approvate dal produttore possono causare gravi lesioni, anche letali.
- Sostituire le parti danneggiate, usurate o rotte.
- Utilizzare sempre accessori e ricambi originali. Accessori e ricambi che non sono stati approvati dal produttore possono causare gravi lesioni, anche fatali.
- Dopo la manutenzione, controllare il livello di vibrazioni del prodotto. Se non è corretto, rivolgersi a un'officina autorizzata.
- Rivolgersi a un'officina autorizzata per far svolgere regolarmente interventi di manutenzione sul prodotto.

Utilizzo

Introduzione



AVVERTENZA: Prima di utilizzare il prodotto, è necessario leggere e comprendere il capitolo relativo alla sicurezza.

Cosa fare prima di azionare il prodotto

1. Leggere il manuale dell'operatore con attenzione e accertarsi di averne compreso il contenuto.
2. Leggere attentamente il manuale dell'operatore del collettore di polveri e accertarsi di aver compreso le istruzioni.
3. Usare sempre abbigliamento protettivo personale. Fare riferimento a *Dispositivi di protezione individuale alla pagina 70*.
4. Eseguire la manutenzione giornaliera. Fare riferimento a *Programma di manutenzione alla pagina 80*.
5. Controllare che il prodotto sia montato correttamente e che non sia danneggiato.
6. Accertarsi che solo persone autorizzate siano presenti nell'area di lavoro.
7. Posizionare il prodotto sull'area di lavoro. Assicurarsi che il trasporto del prodotto verso e nell'area di lavoro venga effettuato in modo sicuro e corretto. Fare riferimento a *Trasporto, stoccaggio e smaltimento alla pagina 85*.
8. Collegare il collettore di polveri al prodotto. Fare riferimento a *Collegamento di un collettore di polvere alla pagina 74*.
9. Regolare l'impugnatura in una posizione di lavoro pertinente. Fare riferimento a *Regolazione dell'altezza dell'impugnatura alla pagina 73 e Regolazione dell'impugnatura alla pagina 73*.
10. Assicurarsi che le ruote di trazione siano innestate. Fare riferimento a *Inserimento e disinserimento delle ruote di trascinamento alla pagina 74*.

11. Montare una lama. Fare riferimento a *Per sostituire la lama alla pagina 82*.



AVVERTENZA: Utilizzare guanti protettivi con Kevlar. Le lame sono molto affilate.

12. Verificare che la lama sia affilata. Se necessario, sostituire o affilare la lama. Fare riferimento a *Per sostituire la lama alla pagina 82* e *Affilatura della lama alla pagina 82*.
13. Se si utilizza una lama autorigante, assicurarsi che gli angoli alle estremità della lama (A) siano affilati.

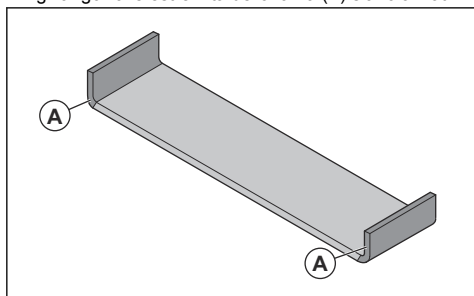

14. Assicurarsi che l'interruttore di avviamento/arresto e l'interruttore per la selezione delle funzioni siano in posizione "0".

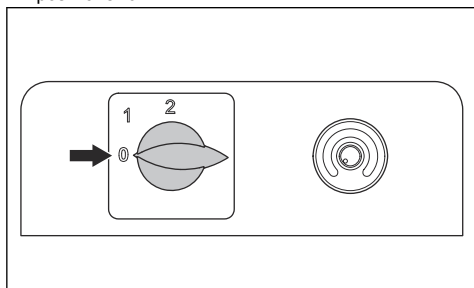

15. Collegare il prodotto all'alimentazione. Fare riferimento a *Collegamento del prodotto all'alimentazione alla pagina 75*.

Regolazione dell'altezza dell'impugnatura

1. Allentare la manopola di regolazione dell'impugnatura.

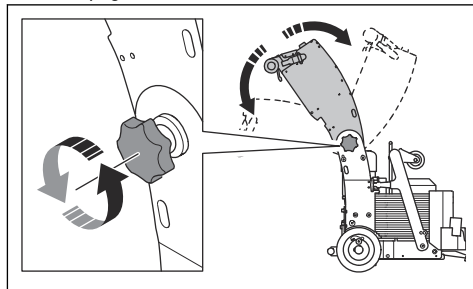

2. Spostare l'impugnatura nella posizione applicabile.
3. Serrare la manopola di regolazione dell'impugnatura.

Regolazione dell'impugnatura

1. Allentare la leva a morsetto.

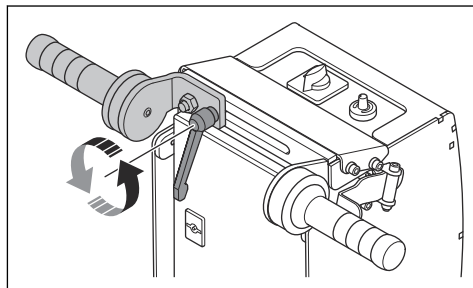

2. Regolare l'impugnatura su una posizione applicabile.

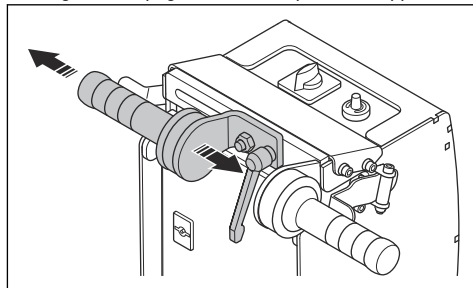

3. Serrare la leva a morsetto.

Selezione della dimensione della lama e della posizione di montaggio corrette



AVVERTENZA: Utilizzare guanti protettivi con Kevlar. Le lame sono molto affilate.

È possibile utilizzare tutti i tipi di lama disponibili per i materiali approvati: legno duro, ceramica, linoleum, vinile, moquette, adesivi e colla. Fare riferimento a *Lame alla pagina 94*.

È necessario selezionare la dimensione e l'installazione corretta della lama per il materiale da rimuovere e il tipo di contropavimento. Durante lo stesso intervento possono essere necessarie lame di dimensioni diverse.

- Selezionare una lama di dimensione ridotta nelle seguenti situazioni:
 - a) All'inizio di un'operazione.
 - b) Su materiali con adesivo resistente.
 - c) Su materiali duri.
- Selezionare una lama di dimensione più ampia nelle seguenti situazioni:
 - a) Su materiali morbidi.
- Selezionare una lama per impieghi pesanti più spessa per materiali duri. Una lama più spessa ha anche una maggiore durata.
- Installare la lama con lo smusso rivolto verso l'alto per rimuovere materiali da pavimenti in cemento.

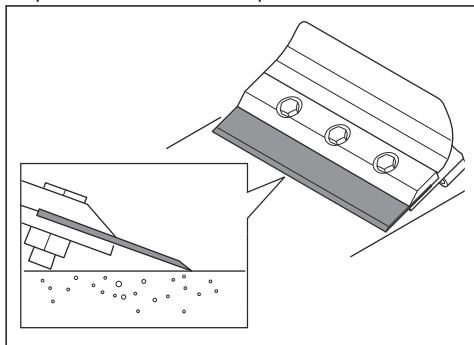

- Installare la lama con lo smusso rivolto verso il basso per rimuovere materiali da pavimenti in legno e contropavimenti morbidi.

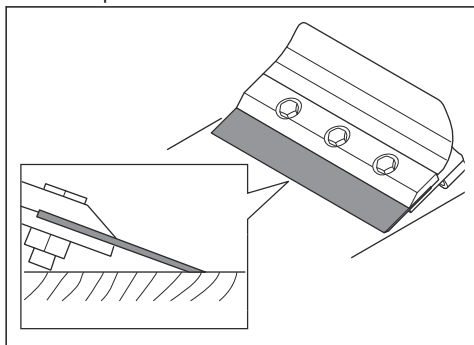

Rimozione e installazione dei pesi BS 110

Fare riferimento a *Smontaggio e montaggio del prodotto BS 75 alla pagina 87* per informazioni su come rimuovere e installare il peso su BS 75.



AVVERTENZA: I pesi sono pesanti.

1. Scollegare l'alimentazione.
2. Rimuovere i 2 dadi (A).

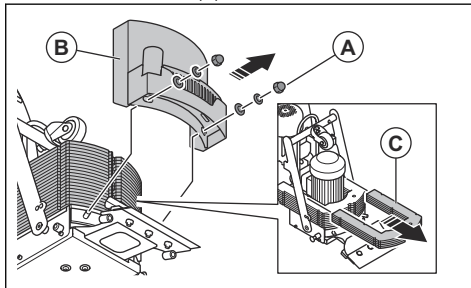

3. Rimuovere il coperchio (B).
4. Rimuovere i pesi (C). Rimuovere 1 peso alla volta.
5. Installare i pesi seguendo i passaggi nell'ordine inverso. Installare 1 peso alla volta.

Collegamento di un collettore di polvere



AVVERTENZA: Non utilizzare il collettore di polvere se il relativo tubo estraattore è danneggiato. Il rischio aumenta se si respira polvere pericolosa per la salute. utilizzare protezione respiratoria omologata.

1. Verificare l'eventuale presenza di danni sul tubo estraattore.
2. Accertarsi che i filtri del collettore di polveri siano puliti e non siano danneggiati.
3. Collegare in modo sicuro il tubo estraattore di polveri all'apposito raccordo del collettore di polveri. Utilizzare le parti con l'utensile e il nastro industriale in dotazione. Fare riferimento a *Panoramica del prodotto BS 75 alla pagina 65* oppure *Panoramica del prodotto BS 110 alla pagina 66* per informazioni sulla posizione del tubo estraattore di polveri del collettore di polveri sul prodotto.

Inserimento e disinserimento delle ruote di trascinamento

Le ruote di trascinamento vengono inserite quando la spina di bloccaggio si trova nel foro interno e disinserite quando la spina di bloccaggio si trova nel foro esterno.

1. Inclinare il prodotto fino a quando il poggiapiedi e l'impugnatura non si trovano sul pavimento.

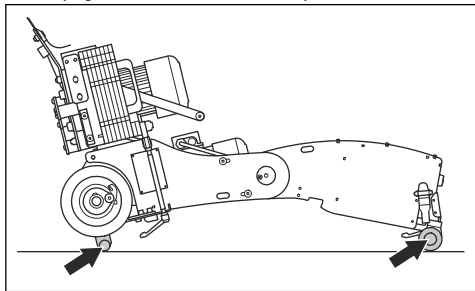

2. Girare le ruote fino a quando i 2 fori non sono allineati ed estrarre la spina di bloccaggio.

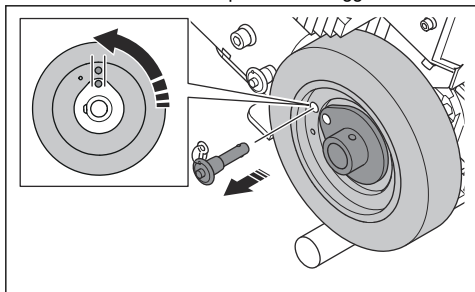

3. Inserire la spina di bloccaggio nel foro interno per innestare le ruote di trascinamento.

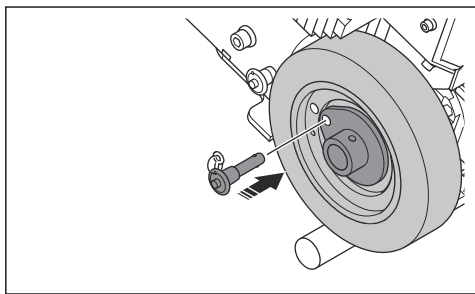

4. Per disinserire le ruote di trascinamento, inserire la spina di bloccaggio nel foro esterno.

Collegamento del prodotto all'alimentazione

1. Collegare un cavo di prolunga adatto alla spina di alimentazione del prodotto.
2. Collegare il cavo di prolunga a una presa di rete.

Regolazione delle piastre del raschietto ruota

Utilizzare le piastre del raschietto ruota quando si aziona il prodotto solo su superfici appiccicose.

1. Scollegare l'alimentazione.
2. Allentare le 2 viti (A).

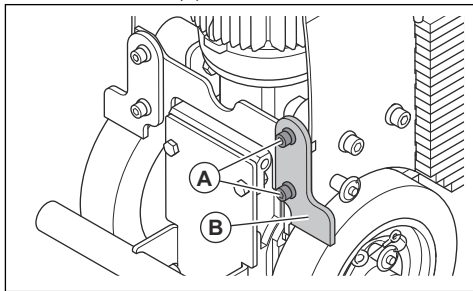

3. Regolare la piastra del raschiatore ruota (B).



ATTENZIONE: La piastra del raschiatore ruota deve toccare le ruote, ma non spingere energicamente contro la ruota.

4. Serrare le 2 viti.
5. Eseguire la stessa procedura sulla piastra del raschiatore ruota sull'altra ruota.
6. Dopo ogni utilizzo, procedere come segue:
 - a) Sollevare le piastre del raschiatore ruota nella posizione più alta.
 - b) Pulire le piastre del raschietto ruota.

Avviamento del prodotto

1. Avviare il collettore di polveri.
2. Assicurarsi che l'interruttore di avviamento/arresto e l'interruttore di selezione delle funzioni siano in posizione "0" e che il prodotto sia collegato all'alimentazione.

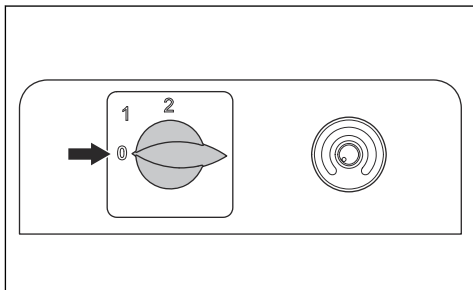

3. Ruotare il comando della velocità in senso antiorario fino alla velocità minima.

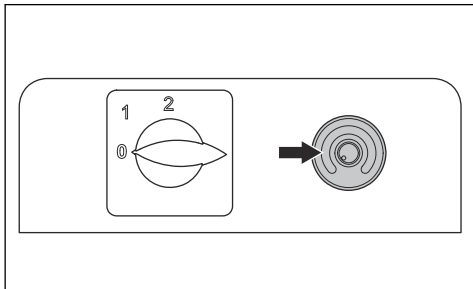

4. Ruotare l'interruttore di selezione delle funzioni in posizione "1" o "2".

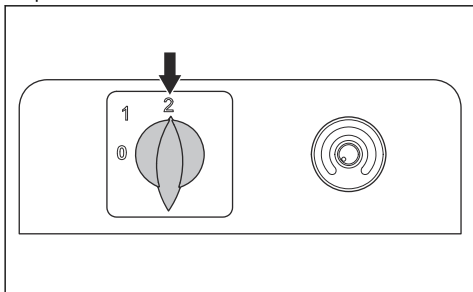

Nota: La posizione "1" avvia il motore di azionamento. La posizione "2" avvia il motore di azionamento e il motore a vibrazione.

5. Ruotare lentamente il comando della velocità in senso orario fino alla velocità desiderata.

Utilizzo del prodotto



AVVERTENZA: Se il prodotto si arresta per una causa sconosciuta durante il funzionamento, portare immediatamente l'interruttore di avviamento/arresto e l'interruttore di selezione delle funzioni su "0".

1. Accertarsi che l'interruttore di selezione delle funzioni sia impostato correttamente per il funzionamento. Senza vibrazioni: posizione "1". Con vibrazioni: posizione "2".

2. Spingere le leve di comando per spostare il prodotto.

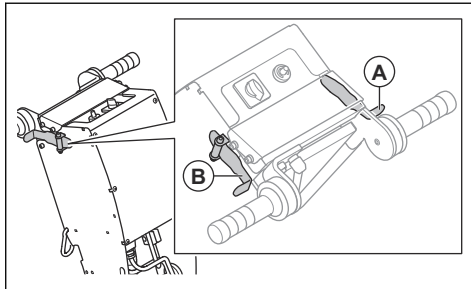

- a) Per spostare il prodotto in avanti, spingere la leva di comando in avanti (A). Il prodotto si sposta in avanti alla velocità impostata.
- b) Per spostare il prodotto all'indietro, rilasciare la leva di comando (A). Quando il movimento si arresta, premere la leva di comando della retromarcia (B).



AVVERTENZA: Il prodotto si muove all'indietro sempre alla velocità massima.

- c) Per spostare il prodotto in avanti alla massima velocità, premere la leva di comando avanti (A) e la leva di comando retromarcia (B).
3. Ruotare il comando della velocità per regolare la velocità di avanzamento impostata durante il funzionamento.

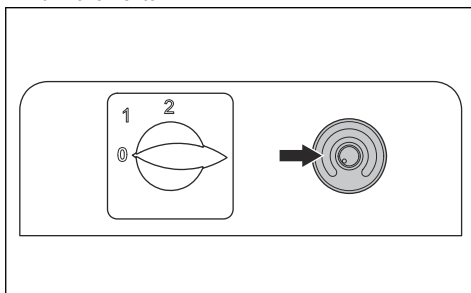

Utilizzo del prodotto vicino a un muro

- Per utilizzare il prodotto vicino a un muro, regolare l'impugnatura. Fare riferimento a *Regolazione dell'impugnatura alla pagina 73*.

Arresto del prodotto

1. Ruotare il comando della velocità in senso antiorario fino alla velocità minima.

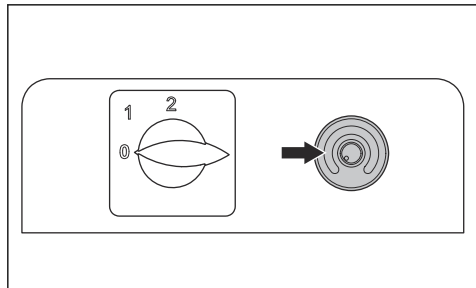

2. Rilasciare le leve di comando.
3. Ruotare l'interruttore di avviamento/arresto e l'interruttore di selezione delle funzioni in posizione "0".

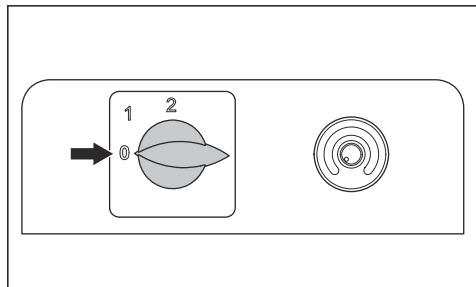

4. Arrestare il collettore di polveri.
5. Scollegare l'alimentazione.

Rimozione della superficie di un pavimento morbido



AVVERTENZA: Utilizzare guanti protettivi con Kevlar. Le lame sono molto affilate.

Nota: Le lame di larghezza inferiore consentono di tagliare i pavimenti più facilmente rispetto alle lame di larghezza maggiore. Le lame di larghezza maggiore non sono sempre migliori o più veloci. Solitamente, una lama di larghezza inferiore pulisce il pavimento meglio di una lama di larghezza maggiore.

Nota: le lame restano affilate più a lungo se l'area di lavoro è sgombra da materiale indesiderato.

1. Usare sempre abbigliamento protettivo personale. Fare riferimento a *Dispositivi di protezione individuale alla pagina 70.*

2. Montare una lama autorigante. Fare riferimento a *Selezione della dimensione della lama e della posizione di montaggio corrette alla pagina 73 e Per sostituire la lama alla pagina 82.*
3. Verificare che la lama sia affilata. Se necessario, affilare la lama. Fare riferimento a *Affilatura della lama alla pagina 82.*
4. Incidere un solco lineare nel pavimento.

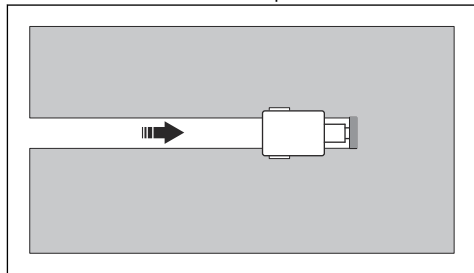

5. Rimuovere la lama autorigante, fare riferimento a *Per sostituire la lama alla pagina 82.*
6. Montare una lama piatta.
7. Iniziare dal solco e rimuovere il pavimento.

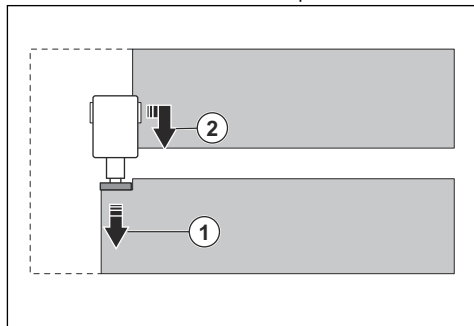

Rimozione della superficie di un pavimento duro



AVVERTENZA: Utilizzare guanti protettivi con Kevlar. Le lame sono molto affilate.

Nota: Le lame di larghezza inferiore consentono di tagliare i pavimenti più facilmente rispetto alle lame di larghezza maggiore. Le lame di larghezza maggiore non sono sempre migliori o più veloci. Solitamente, una lama di larghezza inferiore pulisce il pavimento meglio di una lama di larghezza maggiore.

Nota: le lame restano affilate più a lungo se l'area di lavoro è sgombra da materiale indesiderato.

Per istruzioni su come rimuovere pavimenti in piastrelle e pavimenti in legno, fare riferimento a *Per rimuovere pavimenti in piastrelle e pavimenti in legno alla pagina 78*.

1. Usare sempre abbigliamento protettivo personale. Fare riferimento a *Dispositivi di protezione individuale alla pagina 70*.
2. Montare una lama di larghezza ridotta del tipo corretto. Fare riferimento a *Selezione della dimensione della lama e della posizione di montaggio corrette alla pagina 73* e *Per sostituire la lama alla pagina 82*.
3. Verificare che la lama sia affilata. Se necessario, affilare la lama. Fare riferimento a *Affilatura della lama alla pagina 82*.
4. Incidere dei solchi lineari nel pavimento. Assicurarsi che la distanza tra i solchi sia uguale alla larghezza della lama lunga.

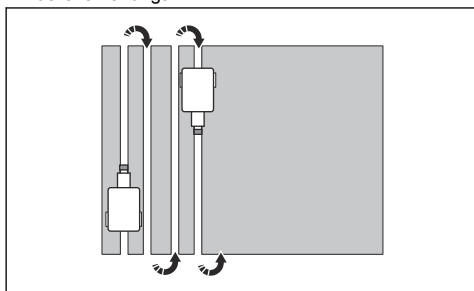

5. Montare una lama di larghezza maggiore del tipo corretto. Fare riferimento a *Selezione della dimensione della lama e della posizione di montaggio corrette alla pagina 73* e *Per sostituire la lama alla pagina 82*.
6. Verificare che la lama sia affilata. Se necessario, affilare la lama. Fare riferimento a *Affilatura della lama alla pagina 82*.
7. Rimuovere il pavimento tra i solchi.

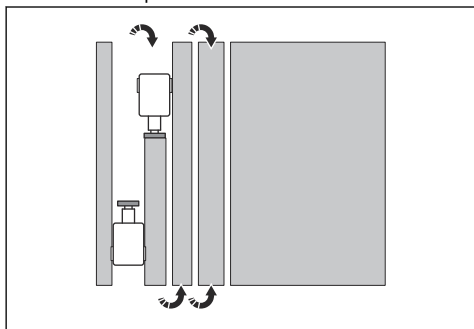

Per rimuovere pavimenti in piastrelle e pavimenti in legno



AVVERTENZA: Utilizzare guanti protettivi con Kevlar. Le lame sono molto affilate.

Nota: Le lame di larghezza inferiore consentono di tagliare i pavimenti più facilmente rispetto alle lame di larghezza maggiore. Le lame di larghezza maggiore non sono sempre migliori o più veloci. Solitamente, una lama di larghezza inferiore pulisce il pavimento meglio di una lama di larghezza maggiore.

Nota: le lame restano affilate più a lungo se l'area di lavoro è sgombra da materiale indesiderato.

1. Usare sempre abbigliamento protettivo personale. Fare riferimento a *Dispositivi di protezione individuale alla pagina 70*.
2. Montare uno scalpello. Fare riferimento a *Per sostituire la lama alla pagina 82*.
3. Verificare che la lama sia affilata. Se necessario, affilare la lama. Fare riferimento a *Affilatura della lama alla pagina 82*.
4. Prima di utilizzare il prodotto su pavimenti in legno, procedere come segue:
 - a) Tagliare il pavimento con una sega circolare.
 - b) Rimuovere chiodi e altri oggetti metallici per evitare di danneggiare la lama.
5. Spostare il prodotto seguendo un percorso a forma di ventaglio.

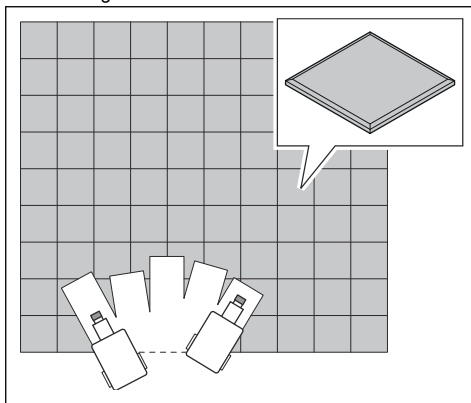

- a) Se un pavimento in piastrelle è troppo duro e le piastrelle non si staccano facilmente, utilizzare un martello per rompere le piastrelle prima di utilizzare il prodotto.

Applicazioni delle lame

Tipo di pavimento	Applicazione delle lame
VCT – Piastrella (piastrella in vinile composito)	Non utilizzare una lama più larga della piastrella da rimuovere. Se le piastrelle non vengono rimosse completamente o se la macchina salta, installare una lama più piccola fino a trovare la dimensione corretta oppure utilizzare una parte più piccola della lama.
Vinile, gomma, PVC, moquette a incollaggio diretto, linoleum	Per una corretta rimozione, la moquette deve essere incisa (tagliata) con una lama autorigante da 152 mm. La moquette pre-segnata (con solchi) o pre-tagliata rende più facile il controllo della macchina e le lame rimangono affilate più a lungo. Normalmente, le lame da 254 mm vengono utilizzate su moquette a incollaggio diretto, con telo di supporto, in pezzo unico, a doppio incollaggio, in schiuma di vinile, in schiuma di uretano. Le schiume di lattice si rimuovono facilmente con una lama da 305 mm.
Ceramica (incollata con doppia spalmatura o malta a cemento)	Le piastrelle in ceramica devono essere pre-frantumate con un mazzuolo o un martello di grandi dimensioni prima di rimuoverle con la raschia-pavimenti. Utilizzare un martello di grandi dimensioni per staccare una quantità sufficiente di piastrelle che consenta l'inserimento della macchina o della lama. In alternativa, iniziare il lavoro dalla soglia. Utilizzare una velocità ridotta e lame piccole o uno scalpello. Mantenere pulita l'area di lavoro per garantire un buon contatto delle ruote con il pavimento.
Pavimenti in legno e simil-legno	Pre-segare il legno con una sega circolare. Per evitare di danneggiare la lama, martellare o rimuovere eventuali chiodi o ostruzioni metalliche.
Pavimentazione in legno duro incollato	<p>Per la corretta rimozione, il pavimento in legno duro (listoni pieni, listoni laminati, parquet, parquet laminato) deve essere pre-segato. A tale scopo, utilizzare una sega circolare impostata ad una profondità pari al 99% dello spessore della tavola, senza toccare la superficie del sottopavimento. Tracciare sul pavimento delle linee con il gesso e pre-segare alla larghezza della lama (ogni 152 mm).</p> <p>Non è necessario seguire le incisioni presenti sul pavimento che verrà comunque rimosso in piccoli pezzi. Quando si lavora su un sottofondo in legno compensato, provare a far funzionare la macchina nella stessa direzione della grana del legno. Nella maggior parte dei casi, la lama smussa verso il basso. Su pavimenti in legno massello, come le tavole, procedere nella stessa direzione della tavola e non trasversalmente alla grana o alla tavola stessa. La rimozione dei contrappesi anteriori agevola il lavoro su tutte le superfici morbide.</p>
Cemento	Quando si lavora su una lastra di cemento, la normale posizione della lama viene smussata verso l'alto per ottenere prestazioni ottimali, in particolare durante la rimozione dell'adesivo. Occasionalmente, la smussatura verso il basso garantisce una maggiore durata della lama.

Manutenzione

Introduzione



AVVERTENZA: Prima di svolgere la manutenzione, leggere e comprendere il capitolo relativo alla sicurezza.



AVVERTENZA: Indossare i dispositivi di protezione individuale durante interventi di assistenza e manutenzione. Fare riferimento a *Dispositivi di protezione individuale alla pagina 70*.



AVVERTENZA: Prima di eseguire la manutenzione, arrestare il motore e scollegare la spina dall'alimentazione. Assicurarsi che tutte le trasmissioni si arrestino.



AVVERTENZA: Rimuovere la lama o fissare il carter copridisco prima di eseguire la manutenzione.

Per tutti gli interventi di assistenza e riparazione sul prodotto, è necessaria una formazione specifica. La nostra azienda garantisce la disponibilità di personale qualificato per le riparazioni e l'assistenza. Se non avete acquistato il prodotto presso un rivenditore dotato

di officina, informatevi sull'ubicazione della più vicina officina autorizzata.

Per ulteriori informazioni dettagliate, fare riferimento a .

Programma di manutenzione

* = manutenzione generale effettuata dall'operatore. Le istruzioni non sono riportate in questo manuale dell'operatore.

X = Le istruzioni sono riportate in questo manuale dell'operatore.

O = Le istruzioni non sono riportate in questo manuale dell'operatore. Affidare la manutenzione a un'officina autorizzata.

Manutenzione	Gior- naliera	Una volta a setti- mana	Ogni 12 me- si
Eseguire un controllo di tutti i dispositivi di sicurezza sul prodotto.	*		
Controllare le unità antivibranti sull'impugnatura di guida.	*		
Effettuare un controllo dell'usura e dell'affilatura delle lame.	X		
Assicurarsi che tutti i connettori elettrici siano puliti.	X		
Assicurarsi che i motori siano puliti.	*		
Pulire le superfici esterne del prodotto.	X		
Effettuare un'ispezione generale.	X		
Controllare il meccanismo di blocco e i punti di attacco dei pesi.		*	
Controllare le unità antivibranti sulla testa di taglio.		X	
Pulire i componenti interni del prodotto.			O

Per effettuare un'ispezione generale

- Controllare che tutti i dadi e le viti del prodotto siano ben serrati.
- Accertarsi che i cavi del prodotto non siano in una posizione in cui possono danneggiarsi.
- Controllare la presenza di eventuali danni alle parti elettriche. Non utilizzare un prodotto con parti elettriche danneggiate.

Pulizia del prodotto



AVVERTENZA: Pulire il prodotto quotidianamente per evitare la circolazione di polvere pericolosa.

- Pulire il prodotto in un'area dedicata.
- Usare sempre guanti protettivi omologati con Kevlar durante la pulizia del prodotto.

- Pulire la superficie esterna con un panno umido.
- Non spruzzare acqua sui componenti elettrici.
- Per pulire il prodotto, non utilizzare idropulitrici ad alta pressione o aria compressa.

Sostituzione delle unità antivibranti BS 75

1. Rimuovere la lama o fissare la relativa protezione. Fare riferimento a *Per sostituire la lama alla pagina 82*.



AVVERTENZA: Utilizzare guanti protettivi con Kevlar. Le lame sono molto affilate.

2. Rimuovere i pesi. Fare riferimento a *Smontaggio e montaggio del prodotto BS 75 alla pagina 87*.

3. Rimuovere le 5 viti.

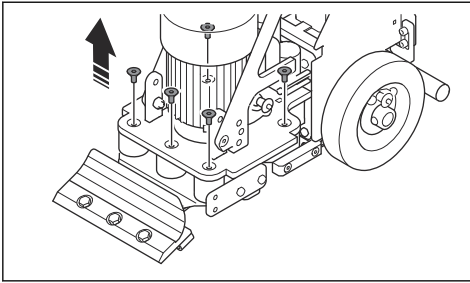

4. Inclinare il prodotto all'indietro. Assicurarsi che il prodotto sia stabile.

5. Rimuovere le 7 viti.

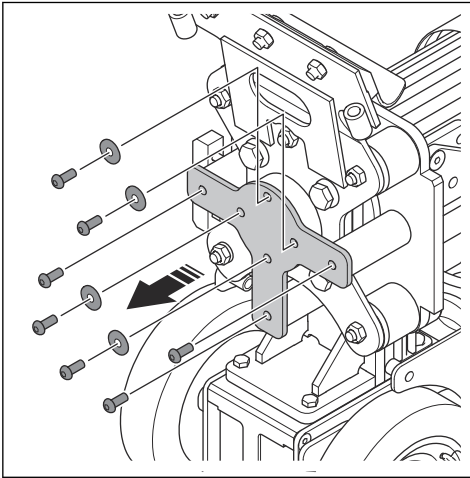

6. Rimuovere il bullone centrale per sganciare il mozzo del cuscinetto.

7. Rimuovere i 5 dadi.

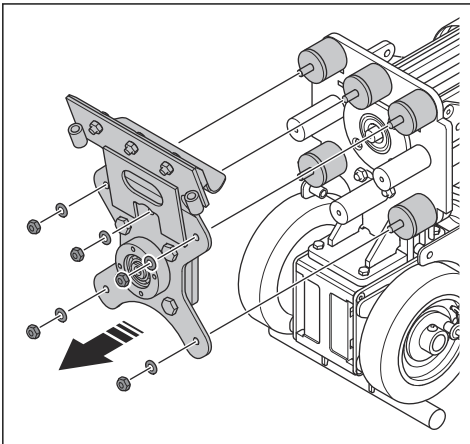

8. Rimuovere la piastra di smorzamento delle vibrazioni e le 5 unità antivibranti.

9. Montare le 5 unità di smorzamento delle vibrazioni nuove seguendo i passaggi nell'ordine inverso.

Sostituzione delle unità antivibranti BS 110

1. Rimuovere la lama. Fare riferimento a *Per sostituire la lama alla pagina 82*.



AVVERTENZA: Utilizzare guanti protettivi con Kevlar. Le lame sono molto affilate.

2. Rimuovere i pesi. Fare riferimento a *Rimozione e installazione dei pesi BS 110 alla pagina 74*.

3. Rimuovere le 6 viti e il coperchio inferiore.

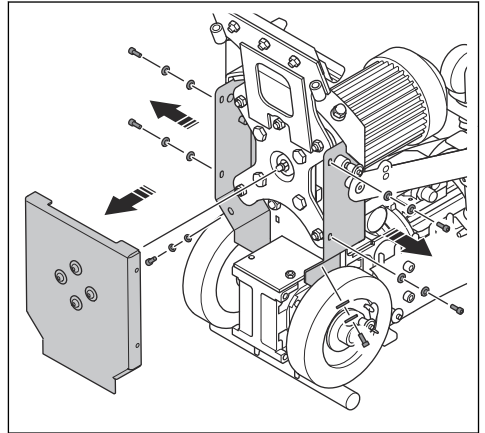

4. Rimuovere i 5 dadi e la testa di taglio.

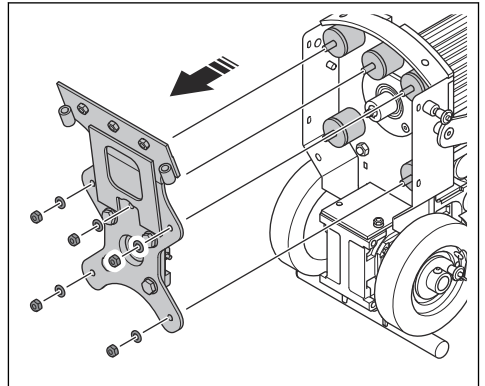

5. Rimuovere le 5 rondelle (A).

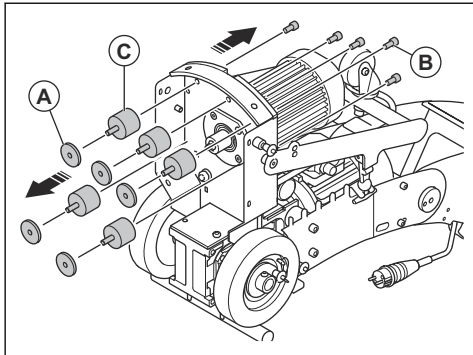

6. Rimuovere le 5 viti (B) e le 5 unità antivibranti (C).

7. Montare le 5 unità di smorzamento delle vibrazioni nuove seguendo i passaggi nell'ordine inverso.

Per sostituire la lama



AVVERTENZA: Utilizzare guanti protettivi con Kevlar. Le lame sono molto affilate.

1. Sollevare la parte anteriore del prodotto e posizionare un supporto sotto di esso. Accertarsi che la lama sia sollevata dal pavimento.

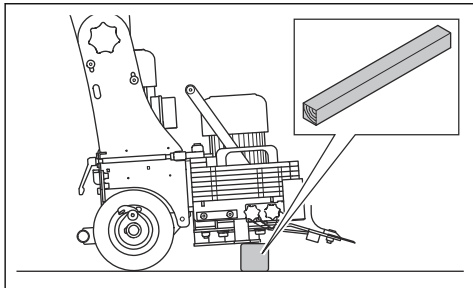

2. Allentare le 3 viti sul portautensili.

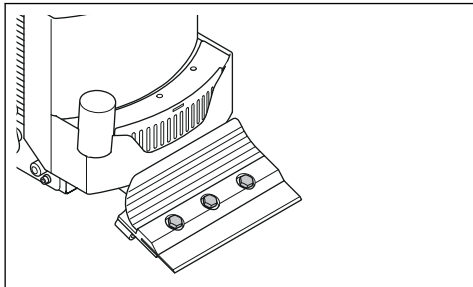

3. Rimuovere la lama.

4. Spingere la nuova lama nel portautensili.

5. Accertarsi che la lama sia nella posizione corretta.

6. Serrare le 3 viti sul portautensili.

Affilatura della lama



AVVERTENZA: Utilizzare guanti protettivi con Kevlar. Le lame sono molto affilate.

1. Sollevare la parte anteriore del prodotto e posizionare un supporto sotto di esso. Accertarsi che la lama sia sollevata dal pavimento.

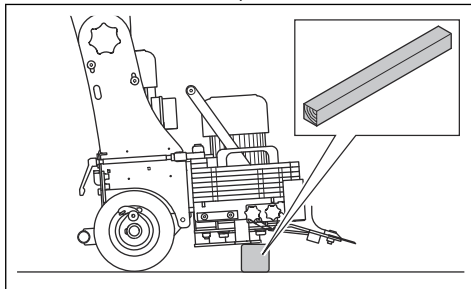

2. Affilare la lama con una smerigliatrice angolare. Utilizzare un disco di molatura con grana 120.



AVVERTENZA: assicurarsi che il disco di molatura non interferisca con il bordo o l'angolo della lama.

a) Molare il bordo superiore della lama per smussare verso l'alto.

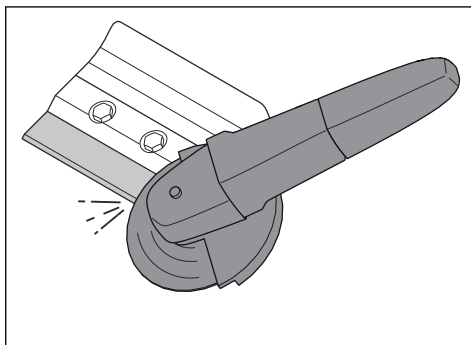

- b) Molare il bordo inferiore della lama per smussare verso il basso.

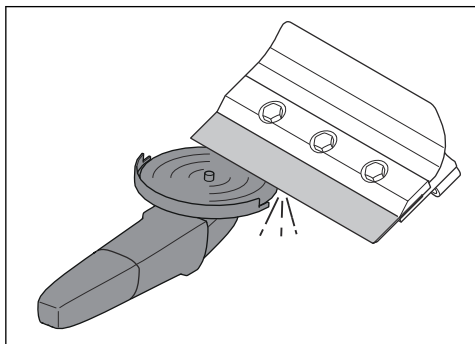

Regolazione della leva di comando

1. Serrare il dado e la vite.

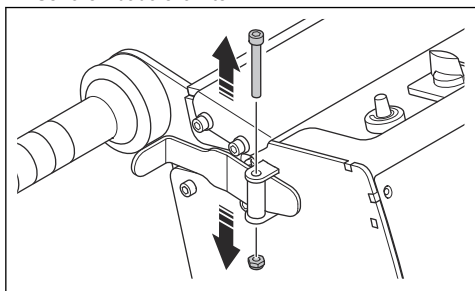

2. Rimuovere la leva di comando.

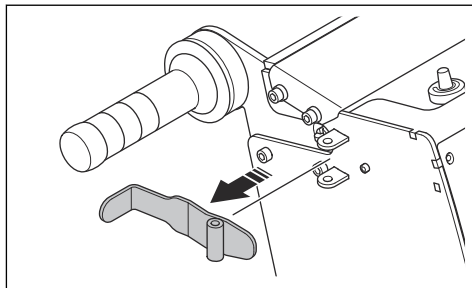

3. Ruotare la vite di regolazione alla posizione corretta.

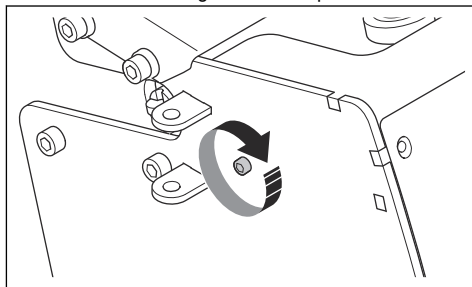

4. Montare la leva di comando, la vite e il dado.

Risoluzione dei problemi

Problema	Causa	Soluzione
Il prodotto non si avvia.	Il cavo di prolunga è scollegato.	Collegare il cavo di prolunga.
	Il cavo di prolunga è danneggiato.	Sostituire il cavo di prolunga.
	Esaminare l'unità di frequenza per verificare la presenza di codici di errore.	Fare riferimento a <i>Codici errore alla pagina 84</i> .
Il prodotto non è facile da impugnare.	Le unità antivibranti sono usurate o danneggiate.	Rimuovere le unità antivibranti.
	Il cuscinetto del motorino inferiore è danneggiato.	Rivolgersi a un'officina autorizzata Husqvarna.
	La lama non è affilata o non è installata correttamente.	Effettuare un controllo della lama e affilarla o sostituirla, secondo necessità.
Il prodotto non si sposta agevolmente.	È presente un'ostruzione in corrispondenza delle piastre del raschiatore ruota oppure le piastre sono danneggiate.	Pulire ed esaminare le piastre del raschiatore ruota. Sostituire le parti danneggiate.
	È presente un'ostruzione in corrispondenza delle ruote oppure le ruote sono danneggiate.	Pulire ed esaminare le ruote. Sostituire le parti danneggiate.

Problema	Causa	Soluzione
L'unità di frequenza si arresta.	Il carico è troppo alto o l'alimentazione non è sufficiente.	Eseguire un controllo dell'alimentazione.
Il motore a vibrazione non funziona correttamente.	Il cuscinetto del motorino inferiore è danneggiato.	Rivolgersi a un'officina autorizzata Husqvarna.

Codici errore

I codici di errore vengono visualizzati sul display nella scatola dei collegamenti elettrici. Fare riferimento a *Panoramica del prodotto BS 75 alla pagina 65* oppure *Panoramica del prodotto BS 110 alla pagina 66* per informazioni sulla posizione della scatola dei collegamenti elettrici sul prodotto. Per i codici di errore non riportati nella tabella, prendere nota del codice di errore e del numero di serie del prodotto. Arrestare il prodotto e contattare il rappresentante locale Husqvarna.

Codice di errore	Causa	Soluzione
USF	La tensione di rete è troppo bassa.	Controllare la tensione di rete.
	La tensione di rete non è costante.	
OSF	La tensione di rete è troppo alta.	Arrestare il prodotto immediatamente. Controllare la tensione di rete.
OLF	La corrente del motore è troppo alta.	Arrestare il prodotto e farlo raffreddare. Utilizzare il prodotto applicando un carico minore.
nSt	La leva di comando è stata premuta all'avvio del prodotto.	Rilasciare la leva di comando avanti e/o la leva di comando retromarcia.
	Il motore di azionamento è bloccato meccanicamente.	Assicurarsi che nulla blocchi il motore di azionamento e le ruote.
SCF1	Si è verificato un cortocircuito o un guasto a massa all'uscita dell'azionamento.	Controllare i cavi tra l'azionamento e il motore. Eseguire un controllo dei collegamenti e dell'isolamento del motore.
SCF3	Si è verificato un guasto a massa durante il funzionamento.	
	Commutazione dei motori durante il funzionamento. È presente una perdita di corrente a massa in corrispondenza dell'uscita se 2 o più motori sono collegati in parallelo.	
SCF5	È presente un cortocircuito all'uscita del prodotto.	
	È presente un cortocircuito nell'ordine di esecuzione o nell'ordine di iniezione CC.	

Codice di errore	Causa	Soluzione
tJF	La temperatura del prodotto è troppo elevata.	Assicurarsi che la ventilazione nell'area di lavoro sia sufficiente.
OHF		Ridurre il carico di lavoro.
		Controllare la ventola di raffreddamento.
		Lasciare che il prodotto si raffreddi.

Trasporto, stoccaggio e smaltimento

Trasporto



AVVERTENZA: prestare attenzione durante il trasporto. Il prodotto ha un peso elevato e può causare lesioni o danni se cade o si sposta durante il trasporto.



AVVERTENZA: Rimuovere la lama o fissare il carter copridisco prima di trasportare il prodotto. Utilizzare guanti protettivi con Kevlar. Le lame sono molto affilate.



ATTENZIONE: non trainare il prodotto dietro un veicolo.

Le ruote consentono di spostare il prodotto manualmente per distanze più brevi. Fare riferimento a *Trasporto del prodotto sulle ruote BS 75 alla pagina 85* e *Trasporto del prodotto sulle ruote BS 110 alla pagina 85*.

Per distanze maggiori, sollevare il prodotto per spostarlo o posizionarlo su un veicolo. Fare riferimento a *Sollevamento del prodotto alla pagina 86* e *Fissaggio del prodotto a un veicolo di trasporto alla pagina 87*.

- Prestare particolare attenzione quando si sposta il prodotto manualmente o su superfici inclinate. Le piccole pendenze possono causare un movimento forte che non è possibile frenare manualmente.
- Durante il trasporto, applicare una protezione sul prodotto. La protezione evita di esporre il prodotto a elementi naturali quali pioggia e neve.

Trasporto del prodotto sulle ruote BS 75



AVVERTENZA: Utilizzare guanti protettivi con Kevlar. Le lame sono molto affilate.

1. Scollegare l'alimentazione.
2. Fissare la protezione della lama.

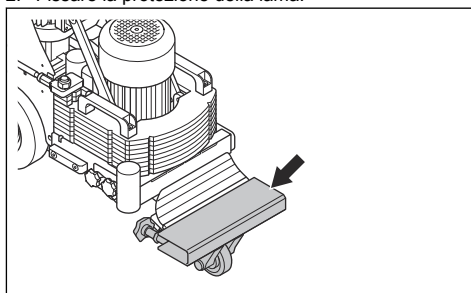

3. Disinserire le ruote di trascinamento. Fare riferimento a *Inserimento e disinserimento delle ruote di trascinamento alla pagina 74*.
4. Spingere lentamente il prodotto.

Trasporto del prodotto sulle ruote BS 110

1. Scollegare l'alimentazione.
2. Rimuovere la lama, fare riferimento a *Per sostituire la lama alla pagina 82*.



AVVERTENZA: Utilizzare guanti protettivi con Kevlar. Le lame sono molto affilate.

3. Inclinare il prodotto fino a quando il poggiapiedi e l'impugnatura non si trovano sul pavimento.

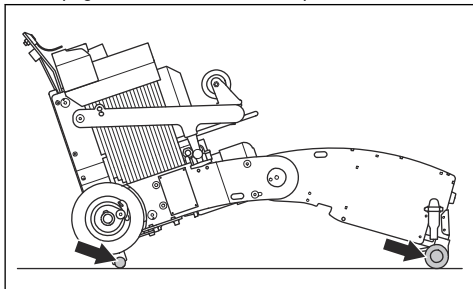

4. Allentare le 2 fascette di gomma (A) e spostare la ruota di trasporto in avanti.

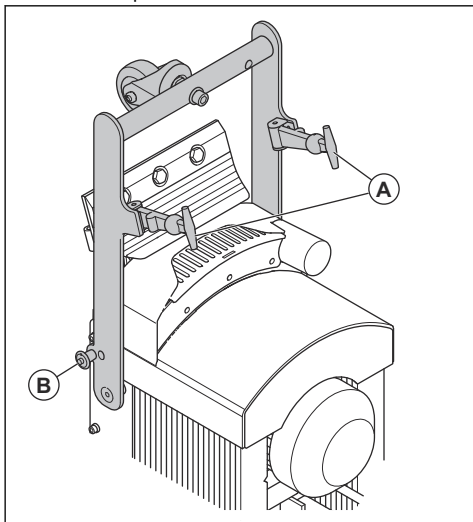

5. Montare le spine di bloccaggio (B) della ruota di trasporto sul lato destro e sinistro.
6. Disinserire le ruote di trascinamento. Fare riferimento a *Inserimento e disinserimento delle ruote di trascinamento alla pagina 74*.
7. Inclinare il prodotto tramite l'impugnatura fino a quando tutte e 3 le ruote non sono sul pavimento.
8. Spingere lentamente il prodotto.

Spostamento del prodotto verso l'alto e verso il basso su una rampa



AVVERTENZA: Prestare molta attenzione quando si sposta il prodotto verso l'alto e verso il basso sulle rampe con il motore acceso. Il prodotto è pesante e vi è il rischio di lesioni in caso di caduta o spostamento troppo rapido del prodotto.



AVVERTENZA: Per le rampe con inclinazione ripida, utilizzare sempre un verricello. Non sostare sotto o in prossimità del prodotto.



AVVERTENZA: Non spostare il prodotto su pendenze ripide. Osservare quanto riportato sulla targhetta dati di funzionamento del prodotto per informazioni sull'angolo di pendenza massimo.

- Per far scendere il prodotto da una rampa, farlo indietreggiare lentamente.
- Per far salire il prodotto su una rampa, farlo avanzare lentamente.
- Non ruotare il prodotto di oltre 45° su una rampa.

Sollevamento del prodotto



AVVERTENZA: Assicurarsi che l'attrezzatura di sollevamento abbia le specifiche corrette per sollevare il prodotto in sicurezza. La targhetta dati di funzionamento sul prodotto mostra il peso del prodotto.



AVVERTENZA: Non camminare o sostare sotto o vicino a un prodotto sollevato. Tenere le persone lontano dall'area a rischio.



AVVERTENZA: non sollevare un prodotto danneggiato. Assicurarsi che il punto di sollevamento sia fissato correttamente e che non sia danneggiato.



AVVERTENZA: Non sollevare il prodotto dal manubrio, dal motore o dal telaio.

1. Rimuovere l'utensile o fissare il coperchio di protezione della lama.

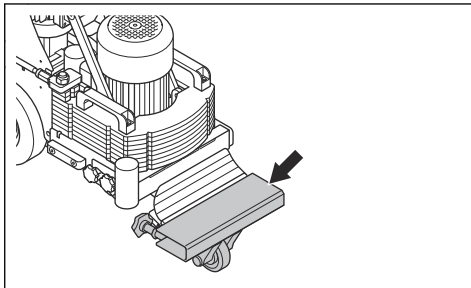



AVVERTENZA: Utilizzare guanti protettivi con Kevlar. Le lame sono molto affilate.

2. Assicurarsi che le ruote di trazione siano innestate. Fare riferimento a *Inserimento e disinserimento delle ruote di trascinamento alla pagina 74*.
3. Fissare l'attrezzatura di sollevamento al punto di sollevamento.

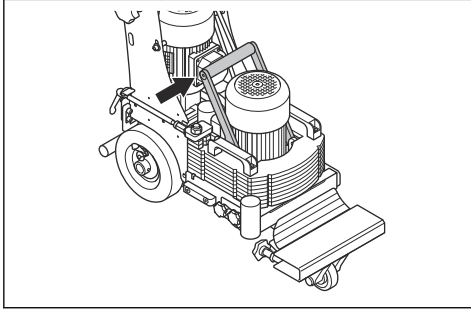

4. Sollevare lentamente il prodotto.

Fissaggio del prodotto a un veicolo di trasporto

1. Assicurarsi che le ruote di trazione siano innestate. Fare riferimento a *Inserimento e disinserimento delle ruote di trascinamento alla pagina 74*.
2. Mettere il prodotto in posizione di rimessaggio. Fare riferimento a *Per mettere il prodotto in posizione di rimessaggio alla pagina 88*.
3. Fissare le cinghie di ancoraggio al punto di sollevamento.

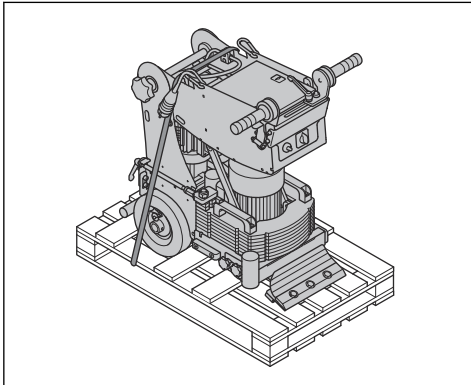

4. Agganciare e serrare le cinghie di ancoraggio al veicolo di trasporto.
5. Accertarsi che il prodotto non possa muoversi.

Smontaggio e montaggio del prodotto BS 75

1. Scollegare l'alimentazione.

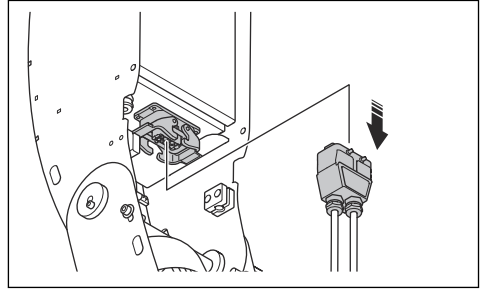

2. Rimuovere la lama, fare riferimento a *Per sostituire la lama alla pagina 82*



AVVERTENZA: Utilizzare guanti protettivi con Kevlar. Le lame sono molto affilate.

3. Rimuovere l'unità con il raccordo del tubo estraattore di polveri.

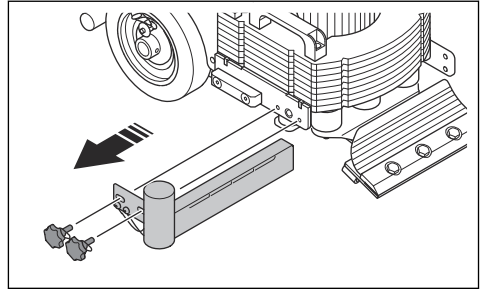

4. Allentare le 2 manopole (A).

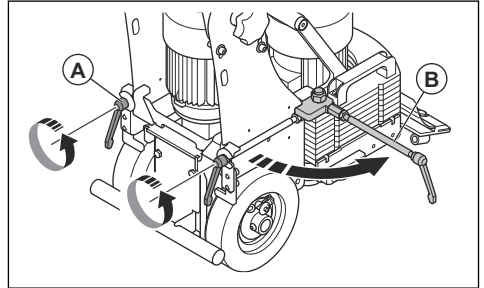

5. Ruotare le 2 leve in avanti (B).

6. Spostare il peso (C) in avanti.

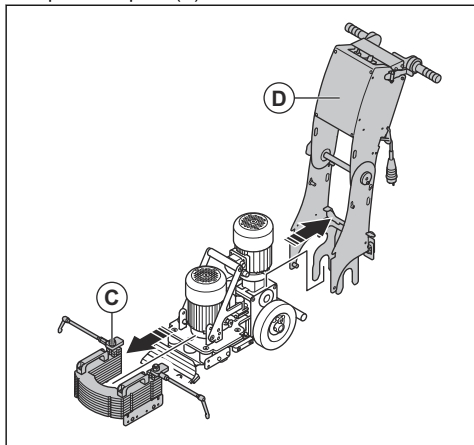

7. Sollevare l'unità impugnatura (D).

8. Inclinare in avanti l'impugnatura di sollevamento (E).

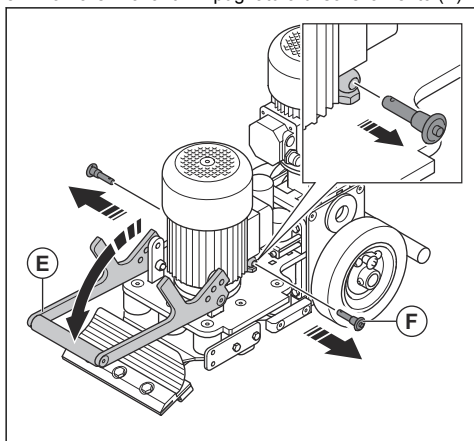

9. Rimuovere le 2 spine di bloccaggio (F).

10. Bloccare l'impugnatura di sollevamento in posizione avanzata con le spine di bloccaggio.

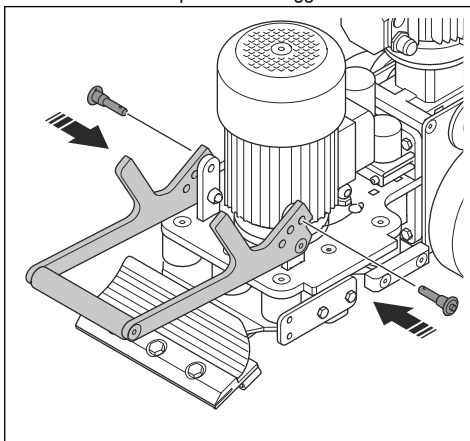

11. Montare, seguendo i passaggi nell'ordine inverso.

Per mettere il prodotto in posizione di rimessaggio

1. Allentare la manopola di regolazione dell'impugnatura.

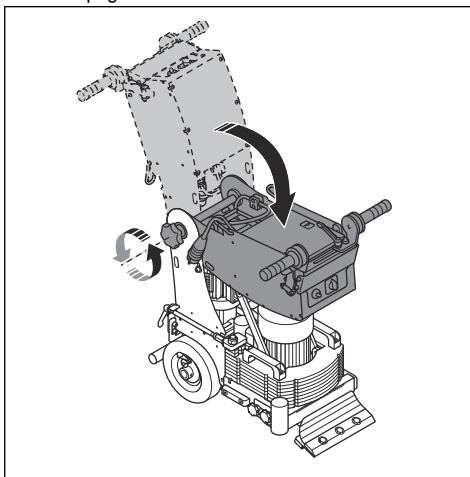

2. Ripiegare in avanti la parte superiore dell'impugnatura.

3. Serrare la manopola di regolazione dell'impugnatura.

Conservazione del prodotto

- Il prodotto deve essere conservato esclusivamente all'interno.
- Mettere il prodotto in posizione di rimessaggio. Fare riferimento a *Per mettere il prodotto in posizione di rimessaggio alla pagina 88.*

- Conservare il prodotto in un'area chiusa a chiave per impedire l'accesso a bambini o persone non autorizzate.
- Conservare il prodotto in un luogo asciutto e al riparo dal gelo.

Smaltimento del prodotto

- Rispettare le norme locali sul riciclaggio e le normative vigenti.
- Quando il prodotto non viene più utilizzato, inviarlo a un rivenditore Husqvarna o smaltirlo presso un impianto di riciclo.

Dati tecnici

	BS 75 1x230V	BS 75 1x110V	BS 110 1x230V	BS 110 1x110V
Mercato	UE	UK	UE	UK
Potenza nominale, W	1500			
Potenza del motore di azionamento, kW	0,75			
Potenza del motore a vibrazione, kW	0,75			
Tensione nominale, V	200-240	110	200-240	110
Frequenza nominale, Hz	50/60			
Corrente nominale, A	16	13	16	13
Lunghezza del cavo, m	0,5			
Tipo di cavo di alimentazione	3x2,5 mm ²			
Velocità in avanti, m/min	2,5-18,5			
Velocità all'indietro, m/min	2,5-18,5			
Massima pendenza di pulizia, gradi/%	10/18			
Peso, kg	129		170	
Peso aggiuntivo, kg	10		N/D	
Temperatura di lavoro, °C	-10-40			
Diametro del raccordo del tubo estrattore di polveri flessibile, mm	51			
Collettore di polveri	Per ulteriori informazioni, rivolgersi a un addetto dell'assistenza Husqvarna.			

Rumorosità e vibrazioni

	BS 75	BS 110
Emissioni acustiche		
Livello potenza acustica L _{WA} misurato dB(A) ⁷	70	75
Livelli di vibrazioni		

⁷ Emissioni di rumore nell'ambiente misurate come potenza sonora (L_{WA}) conformi a EN-ISO 11202:2010 e EN-ISO 3437:2010. Incertezza Kwa 2,5 dB.

	BS 75	BS 110
Livello di vibrazioni per h , m/s^{28}	4,0	4,6

Dichiarazione su rumori e vibrazioni

Questi valori dichiarati sono stati ottenuti mediante test di laboratorio in conformità alla direttiva o agli standard indicati e sono adatti per il confronto con i valori dichiarati di altri prodotti testati in conformità alla stessa direttiva o agli stessi standard. Questi valori dichiarati

non sono adatti per l'uso nelle valutazioni dei rischi e i valori misurati nei singoli luoghi di lavoro possono essere più elevati. I valori di esposizione effettivi e il rischio di danni riscontrati da un singolo utente sono unici e dipendono dal modo in cui l'utente lavora, dal materiale utilizzato, dal tempo di esposizione e dalle condizioni fisiche dell'utente e del prodotto.

Cavi di prolunga

Lunghezza cavo	Sezione trasversale			
	≤ 16 A	≤ 32 A	≤ 63 A	≤ 125 A
Calcolata in base a un pre-fusibile GG ⁹ :	16 A	32 A	63 A	125 A
> 20 m	1,5 mm ²	2,5 mm ²	10 mm ²	25 mm ²
20 m > 50 m	2,5 mm ²	4 mm ²	10 mm ²	25 mm ²
50 m > 75 m	4 mm ²	6 mm ²	16 mm ²	35 mm ²

⁸ Livello di vibrazioni conforme alla norma EN ISO 20643:2008. I dati riportati per il livello di vibrazioni sono caratterizzati da una dispersione statistica tipica (deviazione standard) di 1 m/s^2 .

⁹ Le sezioni trasversali devono essere ricalcolate quando vengono utilizzati pre-fusibili di altro tipo o dimensione rispetto a quanto indicato.

Dimensioni del prodotto BS 75

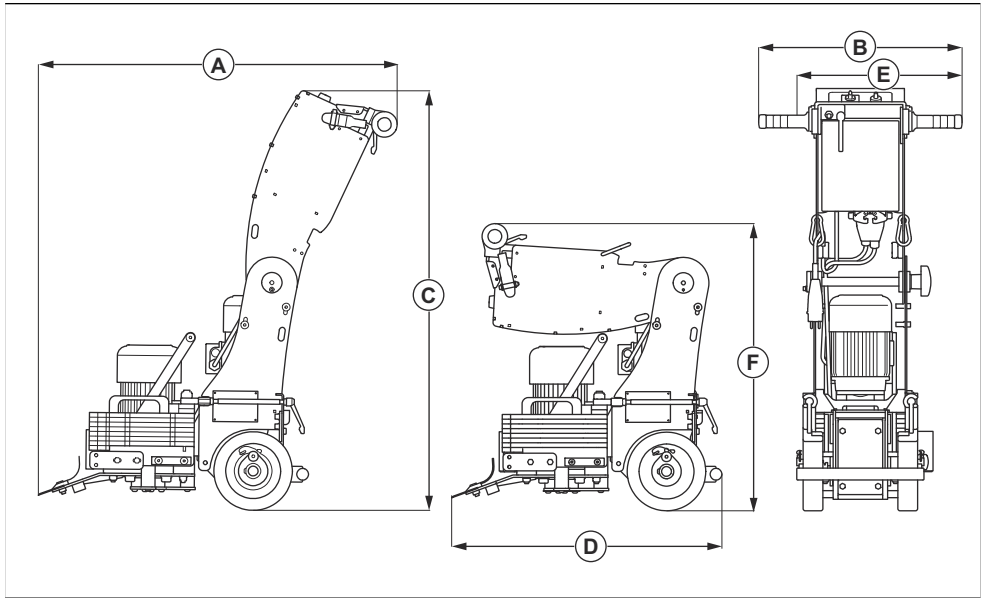

A	Lunghezza, mm	872
B	Larghezza massima, mm	515
C	Altezza, mm	1069
D	Lunghezza con impugnatura ripiegata, mm	654
E	Larghezza minima, mm	419
F	Altezza con impugnatura ripiegata, mm	741

Dimensioni del prodotto BS 110

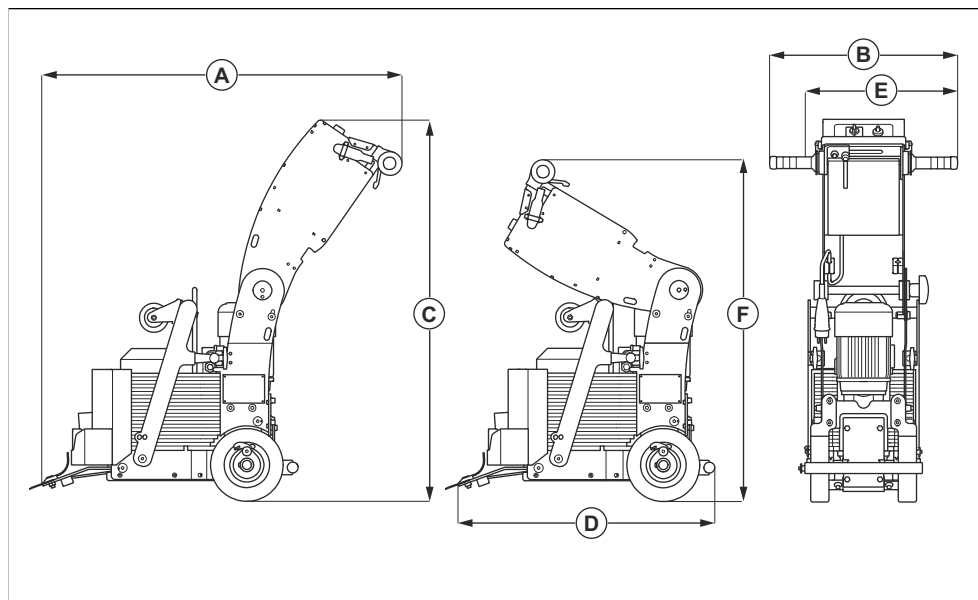

A	Lunghezza, mm	956
B	Larghezza massima, mm	515
C	Altezza, mm	1069
D	Lunghezza con impugnatura ripiegata, mm	738
E	Larghezza minima, mm	419
F	Altezza con impugnatura ripiegata, mm	944

Accessori

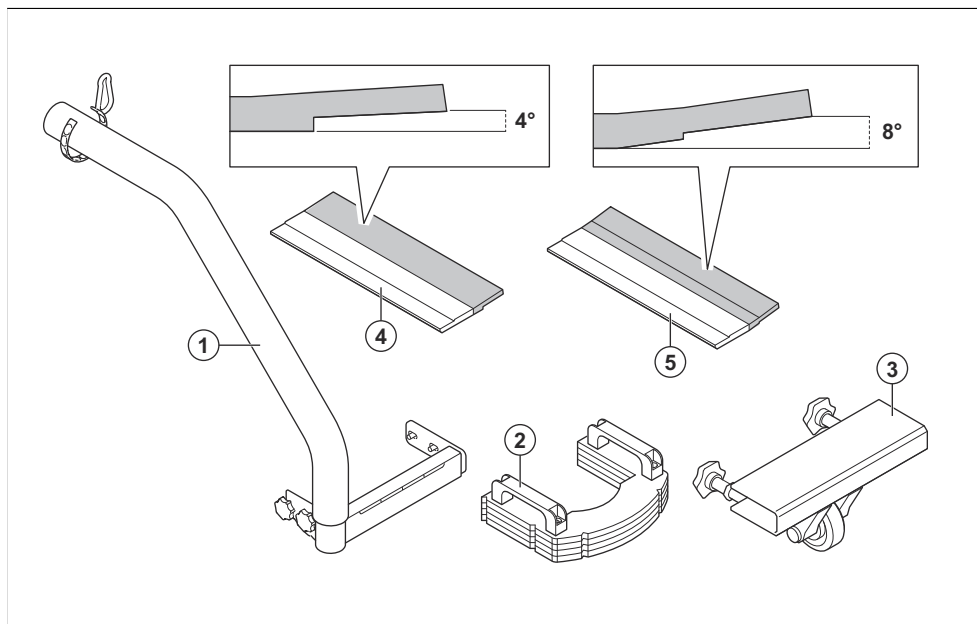

1	Tubo di aspirazione (BS 75)
2	Pesi (BS 75)
3	Carter copridisco (BS 75)
4	Piastra di regolazione angolata 4°
5	Piastra di regolazione angolata 8°

Lame

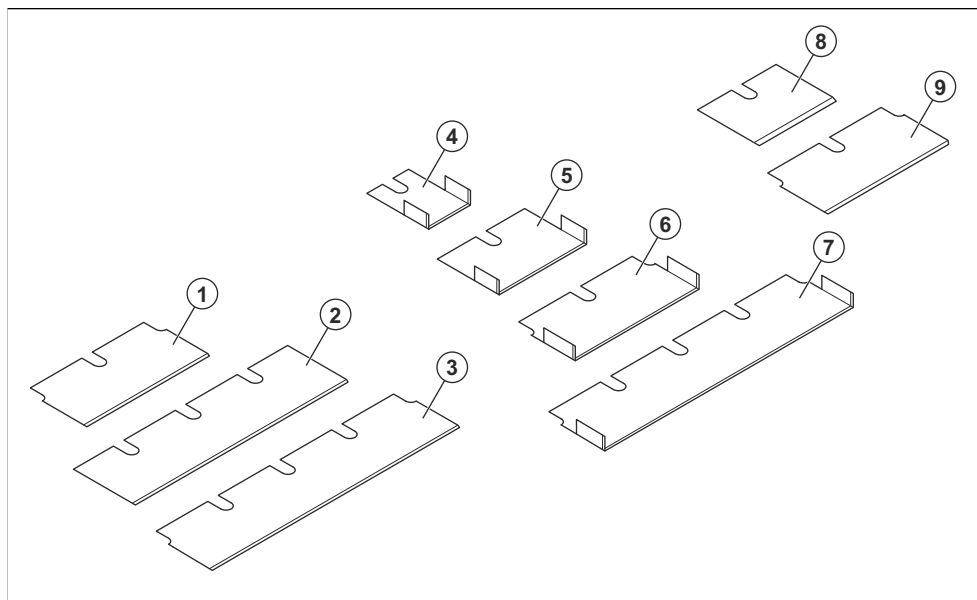

Posizione	Art. n.	Lama	Art. n.
1	535227701	Lama Premium 150×70×1,5 (6")	E20150-P
2	535227801	Lama Premium 250×70×1,5 (10")	E20250-P
3	535227901	Lama Premium 300×70×1,5 (12")	E20300-P
4	534826301	Lama autorigante 50×70×2,5 (2")	E20050-SS
5	534825101	Lama autorigante 100×70×2,5 (4")	E20100-SS
6	538875101	Lama autorigante 150×70×1,5 (6")	E20151-SS
7	538875201	Lama autorigante 300×70×1,5 (12")	E20301-SS
8	534876401	Lama Super-Duty 100×70×4,0 (4")	E20100-SD
9	535192301	Lama per impieghi gravosi 150×70×2,5 (6")	E20150-HD

Dichiarazione di conformità

Dichiarazione di conformità UE

Husqvarna AB, SE-561 82 Huskvarna, Svezia, tel:
+46- 36-146500, dichiara sotto la propria esclusiva
responsabilità che il prodotto indicato:

Descrizione	Raschiatore
Marchio	Husqvarna
Tipo/Modello	BS-75, BS-110
Identificazione	Numeri di serie a partire da 2022 e successivi

È pienamente conforme alle seguenti norme e direttive
UE:

Direttiva/norma	Descrizione
2006/42/CE	"sulle macchine"
2014/30/UE	"sulla compatibilità elettromagnetica"

e che sono applicati gli standard e/o le specifiche
tecniche seguenti:

EN ISO 12100:2010, EN 60204-1:2006

Partille, 2022-01-24



Martin Huber

R&D Director, Concrete Surfaces & Floors

Husqvarna AB, Construction Division

Responsabile della documentazione tecnica



ÍNDICE

Introdução.....	96	Transporte, armazenamento e eliminação.....	116
Segurança.....	99	Especificações técnicas.....	120
Funcionamento.....	103	Acessórios	124
Manutenção.....	110	Declaração de conformidade.....	126
Resolução de problemas.....	114		

Introdução

Descrição do produto

O produto é um raspador de pavimentos de controloapeado para superfícies com diferentes durezas.

Finalidade

O produto é utilizado para remover materiais de superfície com diferentes durezas em pavimentos de

betão, pavimentos de madeira e subpavimentos moles. Utilize o produto para remover madeira dura, cerâmica, linóleo, vinil, tapete, adesivos e cola. Não utilize o produto para outras tarefas.

O produto é utilizado em operações industriais por utilizadores profissionais.

Vista geral do produto BS 75

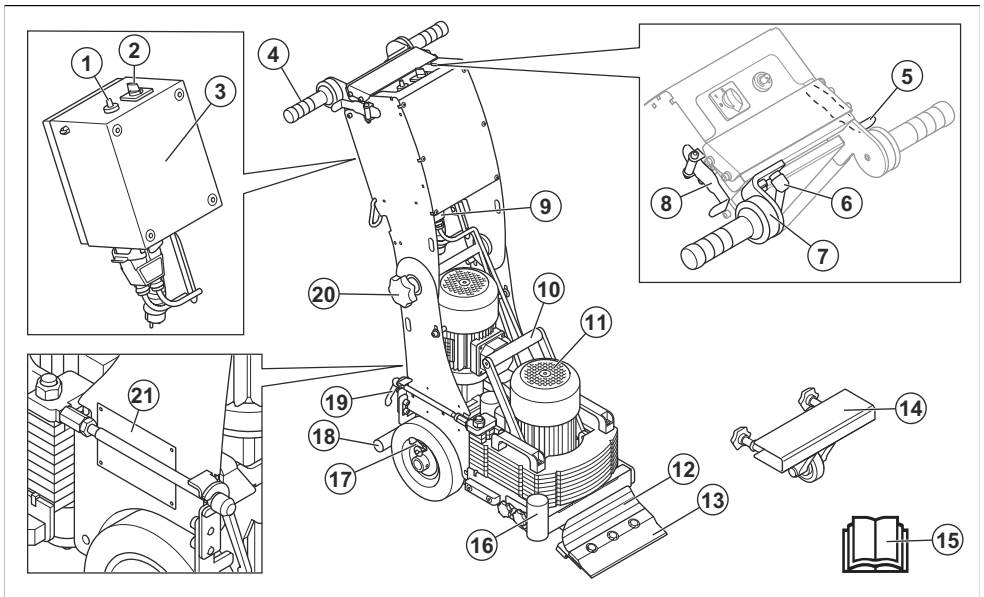

1. Controlo de velocidade
2. Interruptor de arranque/paragem e interruptor de seleção de função
3. Invólucro elétrico
4. Punho amortecedor
5. Alavanca de transmissão de marcha em frente
6. Alavanca de fixação para punho ajustável
7. Punho ajustável
8. Alavanca de transmissão de marcha-atrás
9. Conector de alimentação
10. Punho de elevação
11. Motor de vibração
12. Suporte de ferramentas
13. Lâmina
14. Proteção da lâmina
15. Manual do utilizador
16. Ligação da mangueira de extração de poeiras
17. Roda motriz com pino de bloqueio

- 18. Base de suporte
- 19. Alavanca, utilizada para desmontar o produto

- 20. Manípulo de ajuste do punho
- 21. Etiqueta de tipo

Vista geral do produto BS 110

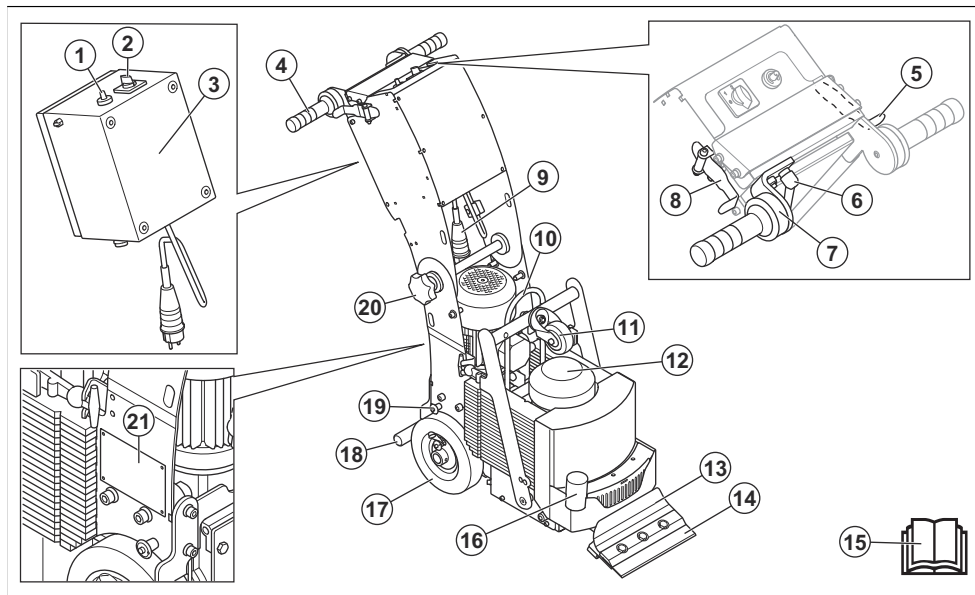

- 1. Controle de velocidade
- 2. Interruptor de arranque/paragem e interruptor de seleção de função
- 3. Invólucro elétrico
- 4. Punho amortecedor
- 5. Alavanca de transmissão de marcha em frente
- 6. Alavanca de fixação para punho ajustável
- 7. Punho ajustável
- 8. Alavanca de transmissão de marcha-atrás
- 9. Conetor de alimentação
- 10. Olhal de elevação
- 11. Roda de transporte
- 12. Motor de vibração
- 13. Suporte de ferramentas
- 14. Lâmina
- 15. Manual do utilizador
- 16. Ligação da mangueira de extração de poeiras
- 17. Roda motriz com pino de bloqueio
- 18. Base de suporte
- 19. Pino de bloqueio da roda de transporte dianteira
- 20. Manípulo de ajuste do punho
- 21. Etiqueta de tipo

Símbolos no produto



AVISO: Este produto pode ser perigoso e provocar ferimentos graves ou a morte do utilizador ou de terceiros. Seja cuidadoso e utilize o produto corretamente.



Alta tensão.



Ponto de elevação do produto.



Leia o manual com atenção e certifique-se de que compreende as instruções antes de utilizar o produto.



Utilize uma proteção respiratória aprovada.



Utilize protetores acústicos aprovados.



Utilize proteção ocular aprovada.



Utilize luvas de proteção aprovadas com Kevlar.



Utilize botas de proteção aprovadas.



Parar.



Marcha-atrás.



Marcha em frente.



Rápido.



Lento.



Rodas motrizes engatadas.



Ferramenta engatada.



Este produto está em conformidade com as diretivas aplicáveis da UE.

Nota: Os restantes símbolos/autocolantes existentes no produto dizem respeito a exigências específicas para homologação em alguns países.

Etiqueta de tipo

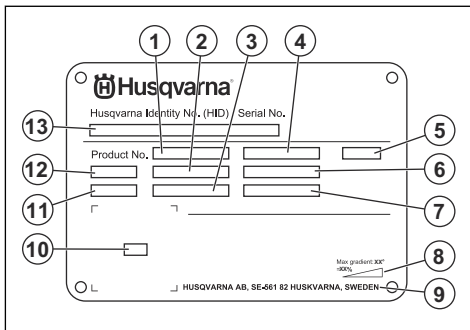

1. Número do produto
2. Peso do produto
3. Potência nominal
4. Tensão nominal
5. Invólucro
6. Corrente nominal
7. Frequência
8. Ângulo máximo de declive
9. Fabricante
10. Código para leitura
11. Ano de produção
12. Modelo
13. Número de série

Danos no produto

Não somos responsáveis por danos no nosso produto se:

- o produto tiver sido incorretamente reparado.
- o produto tiver sido reparado com peças que não sejam do fabricante ou que não sejam aprovadas pelo fabricante.
- o produto tiver um acessório que não seja do fabricante ou que não seja aprovado pelo fabricante.
- o produto não tiver sido reparado por um centro de assistência autorizado ou por uma autoridade aprovada.

Segurança

Definições de segurança

Os avisos, as precauções e as notas são utilizados para indicar partes especialmente importantes do manual.



ATENÇÃO: Utilizado no caso de existir risco de ferimento ou morte para o utilizador ou transeuntes, se não forem respeitadas as instruções do manual.



CUIDADO: Utilizado se existir risco de danos para o produto, para outros materiais ou para a área adjacente, se não forem respeitadas as instruções do manual.

Nota: Utilizado para disponibilizar informações adicionais necessárias numa determinada situação.

Instruções de segurança gerais



ATENÇÃO: Leia as instruções de aviso que se seguem antes de utilizar o produto.

- Se o utilizador não for cuidadoso ou se o produto for utilizado de forma incorreta, este produto é uma ferramenta perigosa. Este produto pode provocar ferimentos graves ou a morte do utilizador ou terceiros. Antes de utilizar o produto, é necessário ler e compreender o conteúdo deste manual do utilizador.
- Este produto não se destina a ser utilizada por pessoas (incluindo crianças) com capacidades físicas, sensoriais ou mentais reduzidas ou falta de experiência e conhecimentos.
- Guarde todas as instruções e avisos.
- Cumpra todas as leis e regulamentos aplicáveis.
- O utilizador e a entidade patronal do utilizador têm de conhecer e evitar os riscos durante o funcionamento do produto.
- Não permita que o produto seja utilizado por pessoas que não tenham lido e compreendido o conteúdo do manual do utilizador.
- Não utilize o produto a menos que tenha recebido formação prévia. Certifique-se de que todos os utilizadores receberam formação.
- Não deixe uma criança utilizar o produto.
- Permita a utilização do produto apenas a pessoas autorizadas.
- O utilizador é responsável por acidentes que ocorrem a terceiros ou à respetiva propriedade.
- Não utilize o produto se estiver cansado, doente ou sob a influência de álcool, drogas ou medicamentos.

- Seja sempre cuidadoso e use o seu senso comum.
- Este produto produz um campo eletromagnético durante o funcionamento. Em determinadas circunstâncias, este campo pode interferir com o funcionamento de implantes médicos ativos ou passivos. Para diminuir o risco de ferimentos graves ou fatais, recomendamos que os portadores de implantes médicos consultem o seu médico e o fabricante do implante antes de utilizar este produto.
- Mantenha o produto limpo. Certifique-se de que pode ler claramente os sinais e os autocolantes.
- Não utilize o produto se este estiver danificado.
- Não efetue modificações neste produto.
- Não utilize o produto se existir a possibilidade de outras pessoas terem efetuado modificações no mesmo.

Instruções de segurança para funcionamento



ATENÇÃO: Leia as instruções de aviso que se seguem antes de utilizar o produto.

- Use equipamento de proteção pessoal. Consulte *Equipamento de proteção pessoal na página 101*.
- A sobre-exposição a vibrações pode provocar lesões arteriais ou nervosas a pessoas com má circulação sanguínea. Procure assistência médica se sentir sintomas de sobre-exposição a vibrações. Exemplos desses sintomas são entorpecimento, ausência de tato, comichões, pontadas, dor, ausência ou redução da força normal, mudanças na cor da pele ou na sua superfície. Estes sintomas surgem normalmente nos dedos, nas mãos ou nos pulsos.
- Não utilize o produto sem que todas as coberturas de proteção estejam instaladas.
- Certifique-se de que sabe como parar o motor rapidamente em caso de emergência.
- Antes de se afastar do produto, pare o motor e desligue o cabo de alimentação. Certifique-se de que não existe risco de arranque accidental.
- Certifique-se de que a roupa, os cabelos compridos e as joias não ficam presos nas peças móveis.
- Certifique-se de que está numa posição segura e estável durante o funcionamento.
- Não utilize o produto em superfícies verticais ou em superfícies com uma capacidade de inclinação superior à indicada na etiqueta de tipo.
- Não utilize o produto, a menos que consiga obter ajuda em caso de acidente.
- Utilize sempre acessórios aprovados. Para obter mais informações, contacte o seu revendedor Husqvarna.

- Se ocorrerem vibrações no produto ou o nível de ruído do produto for involuntariamente elevado, desligue o produto imediatamente. Examine se o produto apresenta sinais de danos. Repare os danos ou solicite a reparação numa oficina aprovada.
- Não se coloque em cima do produto.
- Certifique-se de que não existem obstruções no fluxo de ar do motor de vibração.
- Ligue o produto a um depósito para a recolha de pó para efetuar a remoção da poeira.
- Não puxe a mangueira do depósito para a recolha de pó. O produto pode cair e provocar ferimentos ou danos.
- Mantenha o depósito para a recolha de pó ligado até que o motor pare totalmente.
- Utilize o produto apenas pela parte de trás e com as mãos na barra de direção.
- Confirme que não existe massa lubrificante ou óleo nos punhos.
- Mantenha sempre as 2 rodas no solo durante a operação.

Segurança da vibração



ATENÇÃO: Leia as instruções de aviso que se seguem antes de utilizar o produto.

- Durante o funcionamento do produto, as vibrações passam do produto para o operador. A utilização regular e frequente do produto pode provocar ou aumentar o grau de ferimentos no operador. Podem ocorrer lesões nos dedos, mãos, pulsos, braços, ombros e/ou nervos e no fornecimento de sangue ou outras partes do corpo. Os ferimentos podem ser incapacitantes e/ou permanentes e podem aumentar gradualmente durante semanas, meses ou anos. As possíveis lesões incluem danos no sistema circulatório, no sistema nervoso, nas articulações e noutras estruturas do corpo.
- Os sintomas podem ocorrer durante a utilização do produto ou noutras alturas. Se tiver sintomas e continuar a utilizar o produto, os sintomas podem aumentar ou tornar-se permanentes. Se estes ou outros sintomas ocorrerem, procure assistência médica:
 - Dormência, perda de sensibilidade, formigueiro, pontadas, dor, ardor, palpitações, vibração, rigidez, descoordenação, perda de força, alterações na cor ou estado da pele.
- Os sintomas podem aumentar com temperaturas frias. Utilize vestuário quente e mantenha as mãos quentes e secas quando utilizar o produto em ambientes frios.
- Efetue a manutenção e utilize o produto conforme indicado no manual do utilizador, para manter um nível de vibração correto.
- O produto está equipado com um sistema antivibração que reduz as vibrações dos punhos

para o operador. Deixe o produto realizar o trabalho. Não empurre o produto com força. Segure o produto ligeiramente pelos punhos, mas certifique-se de que o controla e o utiliza em segurança. Não empurre os punhos até aos batentes mais do que o necessário.

- Mantenha as mãos apenas no punho ou nos punhos. Mantenha todas as outras partes do corpo afastadas do produto.
- Pare imediatamente o produto se ocorrerem subitamente vibrações fortes. Não continue a utilização antes de eliminar a causa do aumento de vibrações.

Segurança contra poeiras



ATENÇÃO: Leia as instruções de aviso que se seguem antes de utilizar o produto.

- O funcionamento do produto pode provocar a libertação de poeiras para o ar. As poeiras podem provocar ferimentos graves e problemas de saúde permanentes. O pó de sílica é considerado nocivo por várias autoridades. Estes são alguns exemplos de problemas de saúde:
 - As doenças pulmonares fatais, bronquite crónica, silicose e fibrose pulmonar
 - Cancro
 - Malformações congénitas
 - Inflamação da pele
- Utilize o equipamento correto para diminuir a quantidade de poeiras e fumos no ar e para diminuir a poeira no equipamento de trabalho, vestuário, partes do corpo e superfícies. Exemplos de controlos são os sistemas de recolha de pó e os jatos de água para captar a poeira. Sempre que possível, reduza a poeira na fonte. Certifique-se de que o equipamento está instalado e é utilizado corretamente e de que é efetuada a manutenção regular.
- Utilize proteção respiratória aprovada. Certifique-se de que a proteção respiratória é aplicável aos materiais perigosos na área de trabalho.
- Certifique-se de que o fluxo de ar na área de trabalho é suficiente.

Segurança de ruído



ATENÇÃO: Leia as instruções de aviso que se seguem antes de utilizar o produto.

- Os níveis de ruído elevados e a exposição prolongada ao ruído podem provocar perda da capacidade auditiva.
- Para manter o nível de ruído no mínimo, efetue a manutenção e utilize o produto conforme indicado no manual do utilizador.
- Utilize protetores acústicos aprovados enquanto utiliza o produto.

- Verifique se ouve os sinais de aviso e vozes quando está a utilizar os protetores acústicos. Retire os protetores acústicos quando o produto estiver parado, salvo se for necessária proteção auditiva para o nível de ruído na área de trabalho.

Equipamento de proteção pessoal



ATENÇÃO: Leia as instruções de aviso que se seguem antes de utilizar o produto.

- Utilize sempre equipamento de proteção pessoal aprovado ao utilizar o produto. O equipamento de proteção pessoal não previne totalmente os ferimentos mas diminui a respetiva gravidade em caso de acidente. Obtenha ajuda junto do seu concessionário para selecionar o equipamento de proteção pessoal correto.
- Verifique regularmente o estado do equipamento de proteção pessoal.
- Utilize protetores acústicos aprovados.
- Utilize proteção respiratória aprovada.
- Utilize proteção ocular aprovada com proteção lateral.
- Utilize luvas de proteção com Kevlar.
- Use botas com biqueira de aço e sola antideslizante.
- Utilize vestuário de trabalho aprovado ou vestuário justo equivalente com mangas compridas e pernas compridas.

Extintor de incêndio

- Mantenha um extintor de incêndio próximo durante o funcionamento.
- Utilize um extintor de incêndio de pó químico ou um extintor de incêndio de dióxido de carbono.

Segurança na área de trabalho



ATENÇÃO: Leia as instruções de aviso que se seguem antes de utilizar o produto.

- Não utilize o produto com nevoeiro, chuva, ventos fortes, frio, risco de relâmpagos ou outras más condições meteorológicas.
- Não utilize o produto em zonas onde possam ocorrer incêndios ou explosões.
- Mantenha as crianças, as pessoas presentes e os animais afastados da área de trabalho e a uma distância segura do produto. A distância de segurança é de 2 m.
- Certifique-se de que se encontram na área de trabalho apenas pessoas autorizadas.
- Mantenha a área de trabalho limpa e suficientemente iluminada.
- Remova objetos como parafusos, fios e pedras da área de trabalho antes de utilizar o produto.

- Certifique-se de que não existem cabos ou mangueiras no sentido de funcionamento do produto.
- Certifique-se de que existe um fluxo de ar suficiente na área de trabalho.

Segurança elétrica



ATENÇÃO: Existe sempre um risco de choque durante a utilização de produtos elétricos. Não utilize o produto em condições climatéricas adversas. Não toque em para-raios e objetos metálicos. Utilize sempre o produto da forma descrita neste manuais do utilizador para evitar ferimentos.



ATENÇÃO: Utilize sempre uma fonte de alimentação com dispositivo diferencial residual (DDR). Um DDR diminui o risco de choque elétrico.



ATENÇÃO: Alta tensão. Existem peças não protegidas na unidade de alimentação. Desligue sempre a ficha de alimentação antes de abrir a porta da caixa elétrica.



ATENÇÃO: A fim de evitar perigos decorrentes de um arranque inadvertido do corte térmico, este aparelho não pode ser alimentado através de um dispositivo de comutação externo, como um temporizador, nem ligado a um circuito que seja regularmente ligado e desligado pelo utilitário.



ATENÇÃO: Certifique-se de que a fonte de alimentação do produto é fornecida por unidades de fonte de alimentação separadas que são utilizadas apenas para fins industriais.



CUIDADO: A fonte de alimentação do produto ou gerador tem de ser suficiente e estável para garantir que o motor funciona sem problemas. Uma tensão incorreta faz com que o consumo de energia e a temperatura do motor aumentem até o circuito de segurança disparar. A dimensão do cabo de alimentação tem de estar em conformidade com os regulamentos nacionais e locais. A dimensão da tomada de parede deve estar em conformidade com a amperagem da tomada elétrica e do cabo de extensão do produto.

Se a rede elétrica tiver um sistema de resistência superior, pode ocorrer uma

pequena queda de tensão quando o produto é ligado. Isto pode afetar o funcionamento de outros produtos como, por exemplo, provocar cintilação da iluminação.

Não utilize adaptadores elétricos com o produto.

Cabos de extensão

- Utilize apenas cabos de extensão aprovados com comprimento suficiente.
- O valor nominal no cabo de extensão tem de ser igual ou superior ao valor indicado na etiqueta de tipo do produto.
- Utilize cabos de extensão com ligação à terra.
- Ao utilizar o produto em espaços exteriores, utilize um cabo de extensão adequado para utilização em exteriores. Isto diminui o risco de choque elétrico.
- Mantenha a ligação ao cabo de extensão seca e afastada do chão.
- Mantenha o cabo de extensão afastado de fontes de calor, óleo, arestas afiadas ou de peças em movimento. Um cabo danificado aumenta o risco de choque elétrico.
- Certifique-se de que o cabo de extensão está em bom estado e não apresenta danos.
- Não utilize o cabo de extensão enquanto este estiver enrolado. Isto pode fazer com que o cabo de extensão fique demasiado quente.
- Certifique-se de que o cabo de extensão se encontra atrás de si e do produto quando estiver a utilizar o mesmo. Isto evita danos no cabo de extensão.

Dispositivos de segurança no produto



ATENÇÃO: Leia as instruções de aviso que se seguem antes de utilizar o produto.

- Não utilize um produto com dispositivos de segurança danificados ou que não funcionem corretamente.
- Verifique regularmente os dispositivos de segurança. Se os dispositivos de segurança estiverem danificados ou não funcionarem corretamente, contacte a sua oficina autorizada Husqvarna.
- Não faça modificações nos dispositivos de segurança.

Interrutor ON/OFF

O interruptor ON/OFF serve para ligar e desligar a fonte de alimentação do produto.

Verificar o interruptor de arranque/paragem e de seleção de função

1. Coloque o interruptor de arranque/paragem e de seleção de função na posição "0".
2. Ligue o produto à fonte de alimentação.
3. Coloque o interruptor de arranque/paragem e de seleção de função na posição "1".

Instruções do produto com ligação à terra



ATENÇÃO: A ligação incorreta pode resultar em choques elétricos. Consulte um electricista aprovado caso não tenha a certeza de que a tomada dispõe de uma ligação adequada à terra.

Não efetue modificações na ficha de alimentação que alterem as respetivas especificações de fábrica. Se a ficha de alimentação ou o cabo de alimentação estiverem danificados ou tiverem de ser substituídos, contacte a sua oficina Husqvarna aprovada. Respeite os regulamentos e legislações locais.

Se não compreender totalmente as instruções sobre produtos com ligação à terra, contacte um electricista aprovado.

Utilize apenas cabos de extensão de ligação à terra para exteriores com fichas de ligação à terra e tomada de ligação à terra compatível com a ficha de alimentação do produto.

O produto possui um cabo de alimentação e uma ficha de alimentação com ligação à terra. Ligue sempre o produto a uma tomada de alimentação com ligação à terra. Isto diminui o risco de choque elétrico.

- Empurre a alavanca de transmissão de marcha em frente. O motor de acionamento arranca.
- Coloque o interruptor de arranque/paragem e de seleção de função na posição "2". O motor de acionamento está ligado e o motor de vibração arranca.
- Coloque o interruptor de arranque/paragem e de seleção de função na posição "0".
- Certifique-se de que o motor de acionamento e o motor de vibração param.

Instruções de segurança para manutenção



ATENÇÃO: Leia as instruções de aviso que se seguem antes de utilizar o produto.

- Use equipamento de proteção pessoal. Consulte *Equipamento de proteção pessoal na página 101*.
- Tenha cuidado ao substituir a lâmina, pois esta é muito afiada. Use equipamento de proteção pessoal. Consulte *Equipamento de proteção pessoal na página 101*.
- Realize apenas tarefas de manutenção indicadas neste manual do utilizador. A restante manutenção deve ser realizada por uma oficina aprovada.

- Se a manutenção não for realizada de forma correta e regular, o risco de ferimentos e danos no produto aumenta.
- Limpe o produto para remover materiais perigosos antes de efetuar a manutenção.
- Remova a lâmina antes de efetuar a manutenção.
- Antes de efetuar a manutenção, pare o motor e desligue a ficha de alimentação.
- Efetue a manutenção do produto em solo estável e nivelado.
- Não modifique o produto. As alterações no produto que não sejam aprovadas pelo fabricante podem provocar ferimentos graves ou morte.
- Substitua as peças danificadas, gastas ou partidas.
- Utilize sempre acessórios e peças sobresselentes originais. Os acessórios e as peças sobresselentes que não sejam aprovados pelo fabricante podem provocar ferimentos graves ou morte.
- Após a manutenção, verifique o nível de vibração no produto. Se não estiver correto, contacte uma oficina aprovada.
- Leve o produto regularmente a uma oficina aprovada para realizar a manutenção.

Funcionamento

Introdução



ATENÇÃO: Antes de utilizar o produto, tem ler e compreender o capítulo sobre segurança.

Antes de utilizar o produto

- Leia o manual do utilizador com atenção e certifique-se de que compreende as instruções.
- Leia atentamente o manual do utilizador do depósito para a recolha de pó e certifique-se de que compreende as instruções.
- Use equipamento de proteção pessoal. Consulte *Equipamento de proteção pessoal na página 101*.
- Efetue a manutenção diária. Consulte *Esquema de manutenção na página 111*.
- Certifique-se de que o produto está corretamente montado e de que não está danificado.
- Certifique-se de que se encontram na área de trabalho apenas pessoas autorizadas.
- Coloque o produto na área de trabalho. Certifique-se de que o transporte do produto para e na área de trabalho é realizado de forma segura e correta. Consulte *Transporte, armazenamento e eliminação na página 116*.

- Ligue um depósito para a recolha de pó ao produto. Consulte *Ligar um depósito para a recolha de pó na página 105*.
- Ajuste o punho para que fique numa posição de funcionamento aplicável. Consulte *Ajustar a altura do punho na página 104* e *Ajustar o punho ajustável na página 104*.
- Certifique-se de que as rodas motrizes estão ativadas. Consulte *Engatar e desengatar as rodas motrizes na página 105*.
- Instale uma lâmina. Consulte *Substituir a lâmina na página 113*.



ATENÇÃO: Utilize luvas de proteção com Kevlar. As lâminas estão muito afiadas.

- Certifique-se de que a lâmina está afiada. Se necessário, substitua ou afie a lâmina. Consulte *Substituir a lâmina na página 113* e *Afiar a lâmina na página 113*.

13. Se utilizar uma lâmina de ajuste automático, certifique-se de que os ângulos nas extremidades da lâmina (A) estão afiados.

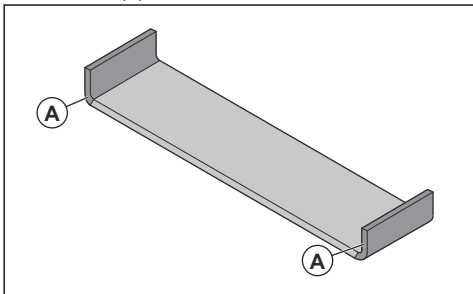

14. Certifique-se de que o interruptor de arranque/paragem e de seleção de função está na posição "0".

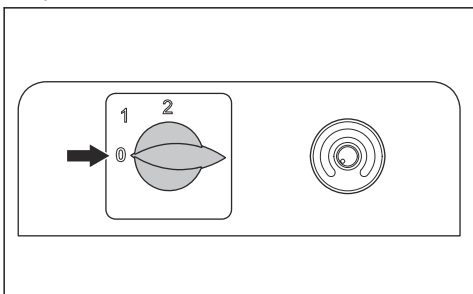

15. Ligue o produto a uma fonte de alimentação. Consulte *Ligar o produto a uma fonte de alimentação* na página 106.

Ajustar a altura do punho

1. Solte o manípulo de ajuste do punho.

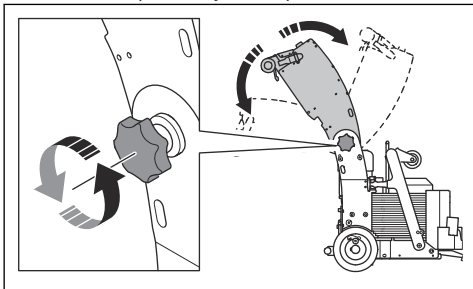

2. Coloque o punho numa posição de funcionamento aplicável.
3. Aperte o manípulo de ajuste do punho.

Ajustar o punho ajustável

1. Desaperte a alavanca de fixação.

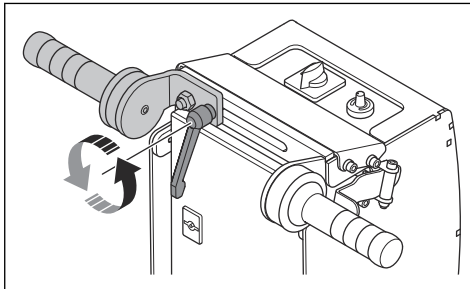

2. Coloque o punho ajustável numa posição aplicável.

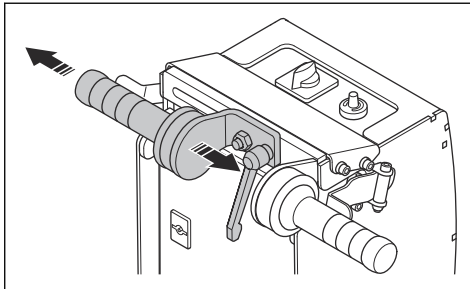

3. Aperte a alavanca de fixação.

Selecionar a dimensão e a posição de instalação corretas da lâmina



ATENÇÃO: Utilize luvas de proteção com Kevlar. As lâminas estão muito afiadas.

Todos os tipos de lâminas disponíveis podem ser utilizados nos materiais aprovados: madeira dura, cerâmica, linóleo, vinil, tapete, adesivos e cola. Consulte *Lâminas* na página 125.

É necessário selecionar a dimensão e a instalação corretas da lâmina para o material a remover e o tipo de subpavimento. Podem ser necessárias lâminas de dimensão diferente durante a mesma operação de trabalho.

- Selecione uma lâmina de menor dimensão nestas situações:
 - a) No início do trabalho.
 - b) Durante a utilização em materiais com grande força adesiva.
 - c) Durante a utilização em materiais duros.
- Selecione uma lâmina de maior dimensão nestas situações:
 - a) Durante a utilização em materiais moles.

- Selecione uma lâmina de elevada resistência mais espessa para materiais duros. Uma lâmina mais espessa também tem uma vida útil mais longa.
- Instale a lâmina com o bisel virado para cima para remover os materiais de pavimentos de betão.

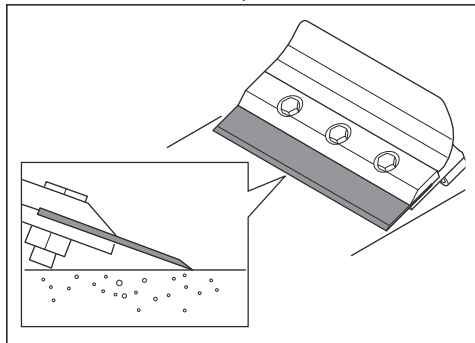

- Instale a lâmina com o bisel virado para baixo para remover os materiais de pavimentos de madeira e subpavimentos moles.

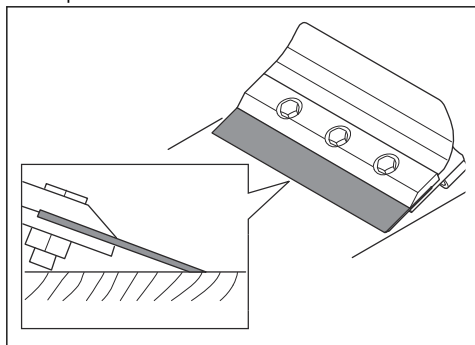

Remover e instalar os pesos BS 110

Consulte *Desmontar e montar o produto BS 75 na página 118* para obter mais informações sobre como remover e instalar o peso no BS 75.



ATENÇÃO: Os pesos são maciços.

1. Desligue a fonte de alimentação.

2. Remova as 2 porcas (A).

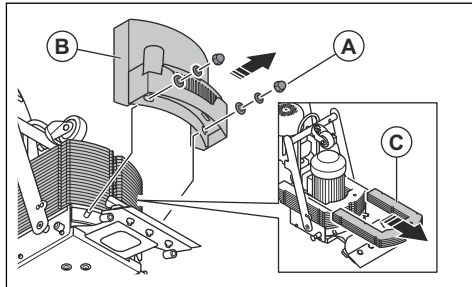

3. Remova a cobertura (B).
4. Remova os pesos (C). Remova 1 peso de cada vez.
5. Instale os pesos na sequência inversa. Instale 1 peso de cada vez.

Ligar um depósito para a recolha de pó



ATENÇÃO: Não utilize o depósito para a recolha de pó se a respetiva mangueira de extração de poeiras estiver danificada. Tal aumenta o risco de inalação de poeiras perigosas para a sua saúde. Utilize proteção respiratória aprovada.

1. Examine a mangueira de extração de poeiras quanto à existência de danos.
2. Certifique-se de que os filtros do depósito para a recolha de pó se encontram intactos e limpos.
3. Fixe a mangueira de extração de poeiras à ligação do depósito para a recolha de pó de forma segura. Utilize peças com a ferramenta e fita industrial fornecidas. Consulte *Vista geral do produto BS 75 na página 96* ou *Vista geral do produto BS 110 na página 97* para obter mais informações sobre a localização da ligação da mangueira de extração de poeiras no produto.

Engatar e desengatar as rodas motrizes

As rodas motrizes são engatadas quando o pino de bloqueio está no orifício interior e desengatadas quando o pino de bloqueio está no orifício exterior.

1. Incline o produto até que a base de suporte e o punho estejam no pavimento.

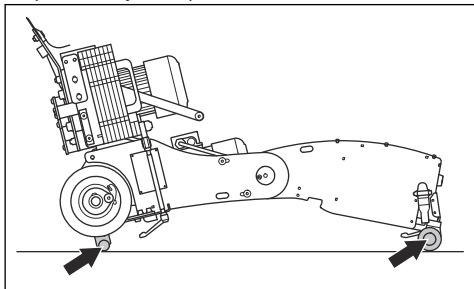

2. Rode as rodas até que os 2 orifícios estejam alinhados e remova o pino de bloqueio.

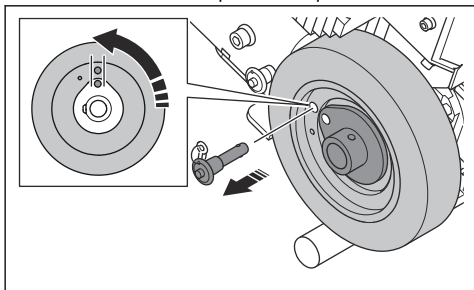

3. Coloque o pino de bloqueio no orifício interior para engatar as rodas motrizes.

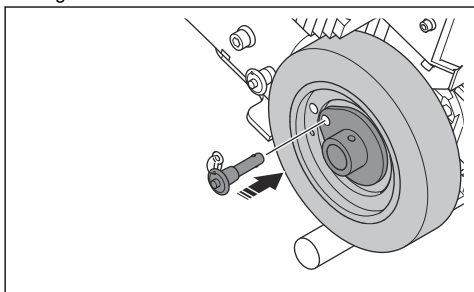

4. Para desengatar as rodas motrizes, coloque o pino de bloqueio no orifício exterior.

Ligar o produto a uma fonte de alimentação

1. Ligue um cabo de extensão aplicável à ficha de alimentação do produto.
2. Ligue o cabo de extensão a uma tomada de alimentação.

Ajustar as placas do raspador da roda

Utilize as placas do raspador da roda apenas quando utilizar o produto em superfícies aderentes.

1. Desligue a fonte de alimentação.

2. Desaperte os 2 parafusos (A).

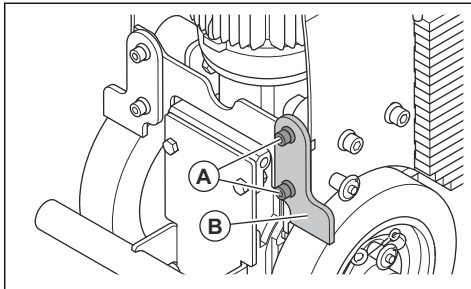

3. Ajuste a placa do raspador da roda (B).



CUIDADO: A placa do raspador da roda tem de entrar em contacto com as rodas, mas não exercer força contra estas.

4. Aperte os 2 parafusos.
5. Efetue o mesmo procedimento na placa do raspador da roda para a outra roda.
6. Após cada utilização, efetue os passos que se seguem:
 - a) Eleve as placas do raspador da roda até à posição mais elevada.
 - b) Limpe as placas do raspador da roda.

Ligar o produto

1. Efetue o arranque do depósito para a recolha de pó.
2. Certifique-se de que o interruptor de arranque/paragem e de seleção de função está na posição "0" e de que o produto está ligado à fonte de alimentação.

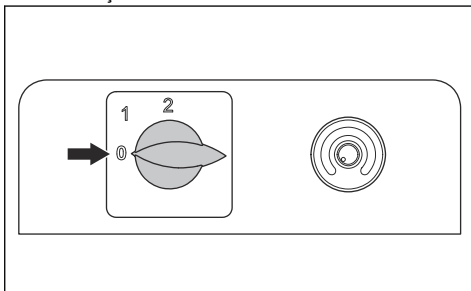

3. Rode o controlo de velocidade para a esquerda, para a velocidade mais reduzida.

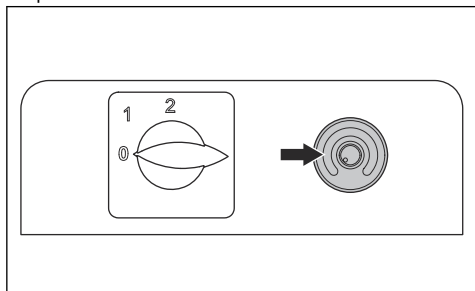

4. Rode o interruptor de seleção de função para a posição "1" ou "2".

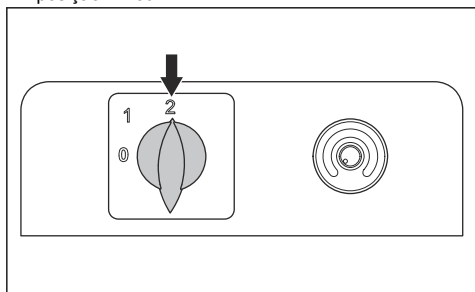

Nota: A posição "1" ativa o motor de acionamento. A posição "2" ativa o motor de acionamento e o motor de vibração.

5. Rode o controlo de velocidade lentamente para a direita para a velocidade necessária.

Utilizar o produto



ATENÇÃO: Se o produto parar devido a uma causa desconhecida durante o funcionamento, coloque imediatamente o interruptor de arranque/paragem e de seleção de função na posição "0".

1. Certifique-se de que o interruptor de seleção de função está corretamente definido para o funcionamento. Sem vibrações: posição "1". Com vibrações: posição "2".

2. Empurre as alavancas de transmissão para deslocar o produto.

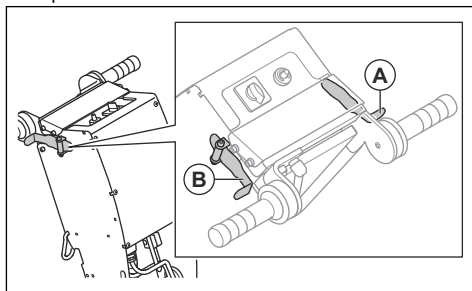

- a) Para deslocar o produto para a frente, empurre a alavanca de transmissão de marcha em frente (A). O produto desloca-se para a frente à velocidade definida.
- b) Para deslocar o produto para trás, solte a alavanca de transmissão (A). Quando o movimento for concluído, empurre a alavanca de transmissão de marcha-atrás (B).



ATENÇÃO: O movimento de marcha-atrás do produto está sempre definido à velocidade máxima.

- c) Para deslocar o produto para a frente à velocidade máxima, empurre a alavanca de transmissão de marcha em frente (A) e a alavanca de transmissão de marcha-atrás (B).
3. Rode o controlo de velocidade para ajustar a velocidade de marcha em frente definida durante o funcionamento.

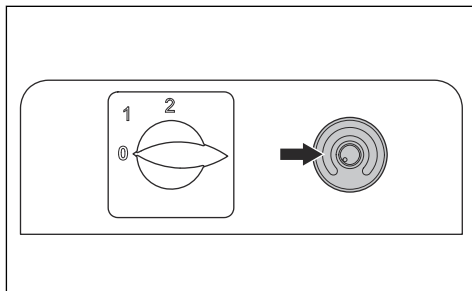

Utilizar o produto perto de uma parede

- Para utilizar o produto perto de uma parede, ajuste o punho ajustável. Consulte *Ajustar o punho ajustável* na página 104.

Desligar o produto

1. Rode o controlo de velocidade para a esquerda, para a velocidade mais reduzida.

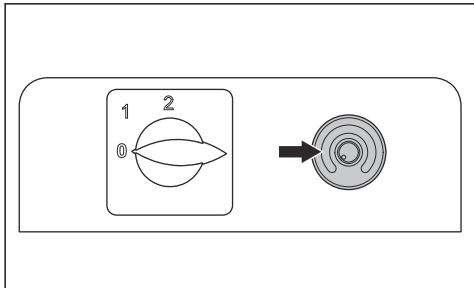

2. Solte as alavancas de transmissão.
3. Coloque o interruptor de arranque/paragem e de seleção de função na posição "0".

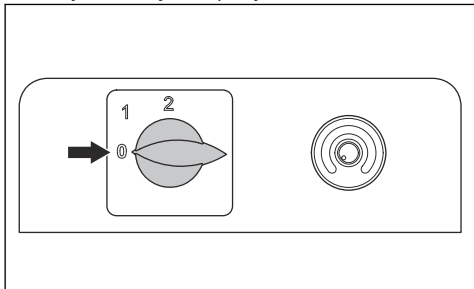

4. Pare o depósito para a recolha de pó.
5. Desligue a fonte de alimentação.

Remover uma superfície de pavimento mole



ATENÇÃO: Utilize luvas de proteção com Kevlar. As lâminas estão muito afiadas.

Nota: As lâminas com uma largura mais reduzida cortam os pavimentos mais facilmente do que as lâminas com uma largura maior. As lâminas com uma largura maior nem sempre são melhores ou mais rápidas. Uma lâmina com uma largura mais reduzida normalmente limpa melhor o pavimento do que uma lâmina com uma largura maior.

Nota: As lâminas ficam afiadas durante mais tempo se a área de trabalho estiver livre de material indesejado.

1. Use equipamento de proteção pessoal. Consulte *Equipamento de proteção pessoal na página 101*.

2. Instale uma lâmina de corte automático. Consulte *Selecionar a dimensão e a posição de instalação corretas da lâmina na página 104* e *Substituir a lâmina na página 113*.
3. Certifique-se de que a lâmina está afiada. Se necessário, afie a lâmina. Consulte *Afiar a lâmina na página 113*.
4. Corte uma vala linear no pavimento.

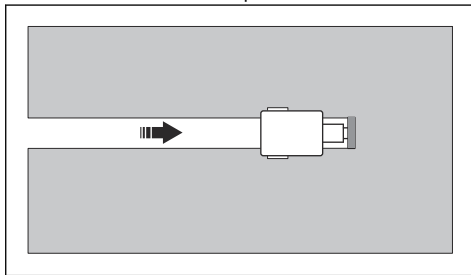

5. Remova a lâmina de corte automático, consulte *Substituir a lâmina na página 113*.
6. Instale uma lâmina plana.
7. Comece na vala e remova o pavimento.

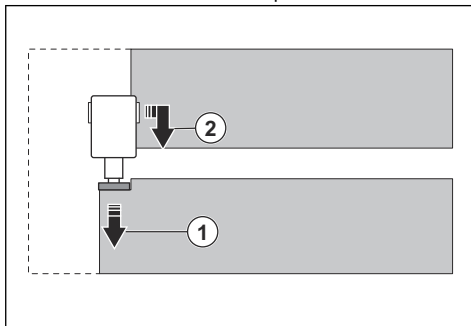

Remover uma superfície de pavimento duro



ATENÇÃO: Utilize luvas de proteção com Kevlar. As lâminas estão muito afiadas.

Nota: As lâminas com uma largura mais reduzida cortam os pavimentos mais facilmente do que as lâminas com uma largura maior. As lâminas com uma largura maior nem sempre são melhores ou mais rápidas. Uma lâmina com uma largura mais reduzida normalmente limpa melhor o pavimento do que uma lâmina com uma largura maior.

Nota: As lâminas ficam afiadas durante mais tempo se a área de trabalho estiver livre de material indesejado.

Para obter instruções sobre como remover pavimentos de azulejo e de madeira, consulte *Remover pavimentos de azulejo e de madeira na página 109*.

1. Use equipamento de proteção pessoal. Consulte *Equipamento de proteção pessoal na página 101*.
2. Instale uma lâmina de largura reduzida do tipo correto. Consulte *Selecionar a dimensão e a posição de instalação corretas da lâmina na página 104 e Substituir a lâmina na página 113*.
3. Certifique-se de que a lâmina está afiada. Se necessário, afie a lâmina. Consulte *Afiar a lâmina na página 113*.
4. Corte valas lineares no pavimento. Certifique-se de que a distância entre as valas é igual à largura da lâmina comprida.

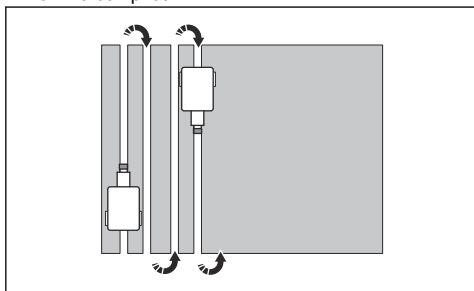

5. Instale uma lâmina com uma largura maior do tipo correto. Consulte *Selecionar a dimensão e a posição de instalação corretas da lâmina na página 104 e Substituir a lâmina na página 113*.
6. Certifique-se de que a lâmina está afiada. Se necessário, afie a lâmina. Consulte *Afiar a lâmina na página 113*.
7. Remova o pavimento entre as valas.

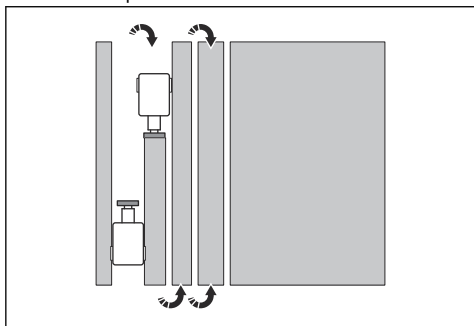

Remover pavimentos de azulejo e de madeira



ATENÇÃO: Utilize luvas de proteção com Kevlar. As lâminas estão muito afiadas.

Nota: As lâminas com uma largura mais reduzida cortam os pavimentos mais facilmente do que as lâminas com uma largura maior. As lâminas com uma largura maior nem sempre são melhores ou mais rápidas. Uma lâmina com uma largura mais reduzida normalmente limpa melhor o pavimento do que uma lâmina com uma largura maior.

Nota: As lâminas ficam afiadas durante mais tempo se a área de trabalho estiver livre de material indesejado.

1. Use equipamento de proteção pessoal. Consulte *Equipamento de proteção pessoal na página 101*.
2. Instale um cinzel. Consulte *Substituir a lâmina na página 113*.
3. Certifique-se de que a lâmina está afiada. Se necessário, afie a lâmina. Consulte *Afiar a lâmina na página 113*.
4. Antes de utilizar o produto em pavimentos de madeira, efetue os passos que se seguem:
 - a) Corte o pavimento com uma serra circular.
 - b) Remova pregos e outros objetos metálicos para evitar danos na lâmina.
5. Desloque o produto num padrão de ventoinha.

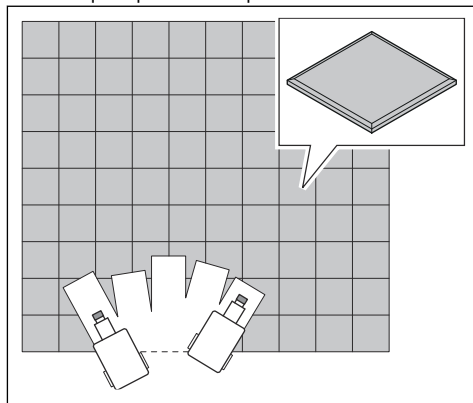

- a) Se um pavimento de azulejo for demasiado duro e os azulejos não se soltarem facilmente, utilize um martelo para partir os azulejos antes de utilizar o produto.

Aplicações da lâmina

Tipo de pavimento	Aplicação da lâmina
VCT – Azulejo (azulejo de composição de vinil)	Não utilize uma lâmina com uma largura superior à do azulejo a remover. Se os azulejos não ficarem limpos ou se a máquina saltar sobre os azulejos, instale uma lâmina mais pequena até atingir o tamanho adequado da lâmina ou utilize uma parte mais pequena da lâmina.
Vinil, borracha, PVC, tapete diretamente colado, linóleo	O tapete deve ser cortado (formar uma vala) com uma lâmina de cote automático de 152 mm para uma remoção correta. O tapete pré-cortado (com uma vala) facilita o controlo da máquina e mantém as lâminas afiadas durante mais tempo. Normalmente, as lâminas de 254 mm são utilizadas em tapetes diretamente colados, com revestimento secundário, unitário, com cola dupla, espuma de vinil e espuma de uretano. As espumas de látex são fáceis de remover com uma lâmina de 305 mm.
Cerâmica (colada com conjuntos de dupla resistência ou de lama)	Os azulejos de cerâmica têm de ser previamente partidos com uma marreta ou um martelo grande antes de serem removidos com o raspador de pavimentos. Utilize um martelo grande para partir azulejos suficientes de forma a criar espaço para encaixar a máquina ou lâmina, ou comece a partir de uma entrada. Utilize uma velocidade reduzida e lâminas ou cinzéis pequenos. Mantenha a área de trabalho limpa para manter um bom contacto entre as rodas e o pavimento.
Pavimentos de madeira e de efeito de madeira	Serre previamente a madeira com uma serra circular. Para evitar danos na lâmina, remova quaisquer pregos ou obstruções de metal.
Pavimento de madeira dura colado	<p>Para a correta remoção de pavimentos de madeira dura (placa sólida, placa laminada, parquê, parquê laminado), o pavimento tem de ser previamente serrado. Isto é acaalçando utilizando uma serra circular definida para baixo. Em profundidade de 99% da espessura da tábuca, restando apenas a superfície do subpavimento. Desenhe linhas de giz ao longo do pavimento e serre previamente com a largura da lâmina. (a cada 152 mm).</p> <p>Não é necessário cortar pavimentos de parquê verdadeiro. Este é removido em pequenas em partes. Ao trabalhar em subpavimentos de madeira compensada, tente colocar a máquina a funcionar na mesma direção que o grão da madeira. Na maioria dos casos, com o bisel da lâmina virado para baixo. Em pavimentos de madeira maciça como placas, utilizar a máquina na mesma direção que a placa, não na direção oposta à dos grãos ou da placa. A remoção dos contrapesos dianteiros ajudará em todas as superfícies macias.</p>
Betão	Ao trabalhar em lajes de betão, a posição normal da lâmina é com o bisel virado para cima para um melhor desempenho, especialmente ao limpar superfícies adesivas. Por vezes, o bisel virado para baixo proporciona uma melhor vida útil da lâmina.

Manutenção

Introdução



ATENÇÃO: Antes de efetuar a manutenção, deve ler e compreender o capítulo sobre segurança.



ATENÇÃO: Use equipamento de proteção pessoal ao realizar operações

de reparação e de manutenção. Consulte *Equipamento de proteção pessoal na página 101*.



ATENÇÃO: Antes de efetuar a manutenção, pare o motor e desligue a ficha de alimentação da fonte de alimentação. Certifique-se de que todas as unidades param.



ATENÇÃO: Remova a lâmina ou fixe a proteção da lâmina antes de efetuar a manutenção.

É necessário ter formação especial para realizar qualquer tarefa de manutenção ou reparação. Garantimos a disponibilidade de reparações e manutenção profissionais. Se o seu distribuidor não for uma oficina autorizada, pergunte-lhe onde se situa a oficina autorizada mais próxima.

Para obter informações mais detalhadas, consulte .

Esquema de manutenção

* = Manutenção geral realizada pelo utilizador. As instruções não estão disponíveis neste manual do utilizador.

X = As instruções estão disponíveis neste manual do utilizador.

O = As instruções não estão disponíveis neste manual do utilizador. Solicite a realização da manutenção numa oficina autorizada.

Manutenção	Diariamente	Semanalmente	A cada 12 meses
Realize manutenção e verifique todos os dispositivos de segurança no produto.	*		
Verifique as unidades antivibração no punho de direção.	*		
Verifique o estado de desgaste e o fio da lâmina.	X		
Certifique-se de que todos os conetores elétricos estão limpos.	X		
Certifique-se de que os motores estão limpos.	*		
Limpe as superfícies externas do produto.	X		
Proceda a uma inspeção geral.	X		
Verifique o mecanismo de bloqueio e os pontos de fixação dos pesos.		*	
Verifique as unidades antivibração na cabeça de corte.		X	
Limpe os componentes internos do produto.			O

Para efetuar uma inspeção geral

- Certifique-se de que as porcas e os parafusos do produto estão apertados.
- Certifique-se de que os cabos no produto não estão numa posição suscetível a danos.
- Verifique se as peças elétricas apresentam danos. Não utilize um produto com peças elétricas danificadas.

Limpar o produto



ATENÇÃO: Limpe o produto diariamente para evitar a circulação de poeiras perigosas.

- Limpe o produto numa área aplicável.
- Utilize luvas de proteção aprovadas com Kevlar ao limpar o produto.
- Limpe a superfície externa com um pano húmido.
- Não utilize água em componentes elétricos.
- Não utilize uma máquina de lavar de pressão nem ar comprimido para limpar o produto.

Substituir as unidades antivibração BS 75

1. Remova a lâmina ou coloque uma proteção da lâmina. Consulte *Substituir a lâmina na página 113*.



ATENÇÃO: Utilize luvas de proteção com Kevlar. As lâminas estão muito afiadas.

2. Remova os pesos. Consulte *Desmontar e montar o produto BS 75 na página 118*.
3. Remova os 5 parafusos.

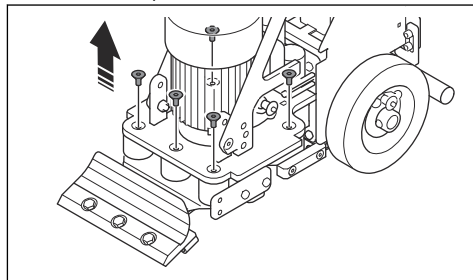

- Incline o produto para trás. Certifique-se de que o produto está estável.
- Remova os 7 parafusos.

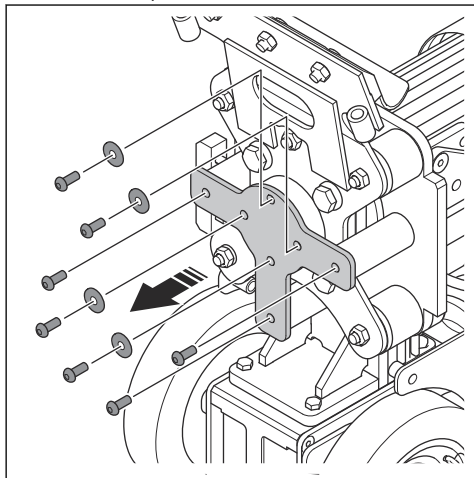

- Remova o parafuso central para libertar o cubo do rolamento.
- Remova as 5 porcas.

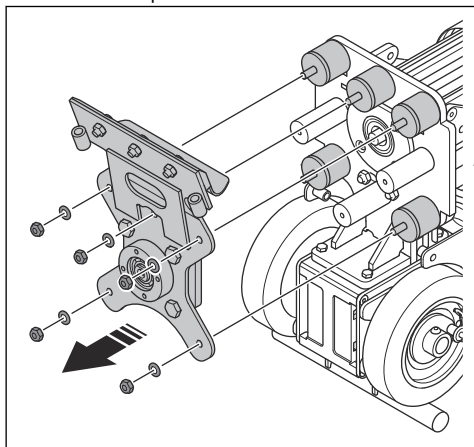

- Remova a placa antivibração e as 5 unidades antivibração.
- Instale 5 novas unidades antivibração na sequência inversa.

Substituir as unidades antivibração BS 110

- Remova a lâmina. Consulte *Substituir a lâmina* na página 113.



ATENÇÃO: Utilize luvas de proteção com Kevlar. As lâminas estão muito afiadas.

- Remova os pesos. Consulte *Remover e instalar os pesos BS 110* na página 105.
- Remova os 6 parafusos e a cobertura inferior.

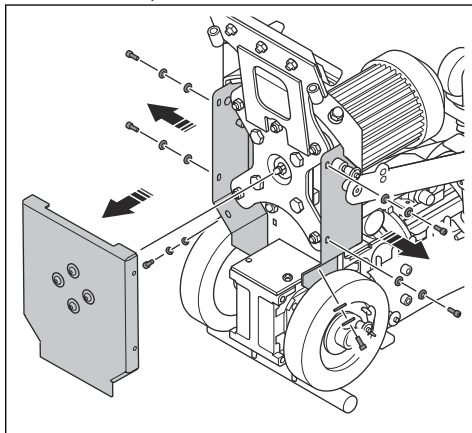

- Remova as 5 porcas e a cabeça de corte.

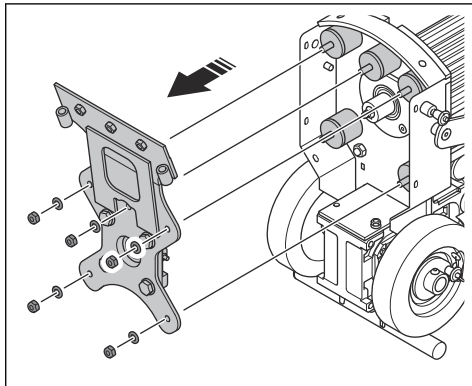

- Remova as 5 anilhas (A).

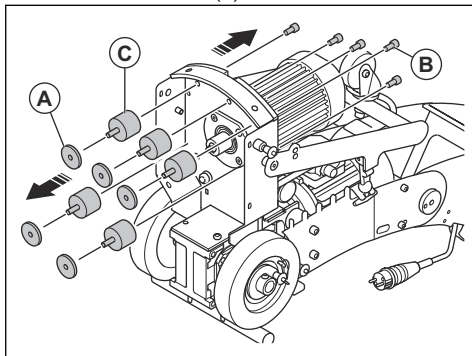

- Remova os 5 parafusos (B) e as 5 unidades antivibração (C).

7. Instale 5 novas unidades antivibração na sequência inversa.

Substituir a lâmina



ATENÇÃO: Utilize luvas de proteção com Kevlar. As lâminas estão muito afiadas.

1. Eleve a parte dianteira do produto e coloque um suporte por baixo do produto. Certifique-se de que a lâmina é elevada acima do pavimento.

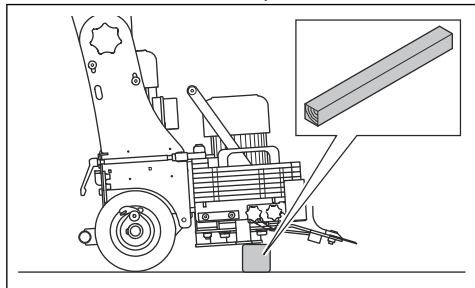

2. Desaperte os 3 parafusos no suporte de ferramentas.

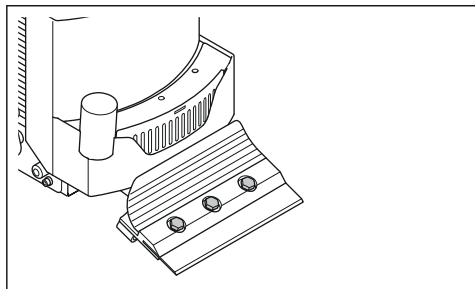

3. Remova a lâmina.
4. Encaixe a nova lâmina no suporte de ferramentas.
5. Certifique-se de que a lâmina está na posição correta.
6. Aperte os 3 parafusos no suporte de ferramentas.

Afiar a lâmina



ATENÇÃO: Utilize luvas de proteção com Kevlar. As lâminas estão muito afiadas.

1. Eleve a parte dianteira do produto e coloque um suporte por baixo do produto. Certifique-se de que a lâmina é elevada acima do pavimento.

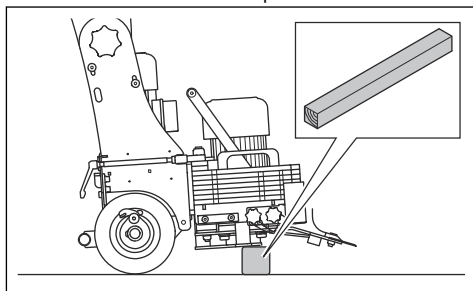

2. Afiar a lâmina com uma rebarbadora. Utilize um disco de retificação com grão de 120.



ATENÇÃO: Certifique-se de que o disco de retificação não fica preso na extremidade ou no canto da lâmina.

- a) Retifique a extremidade superior da lâmina com o bisel virado para cima.

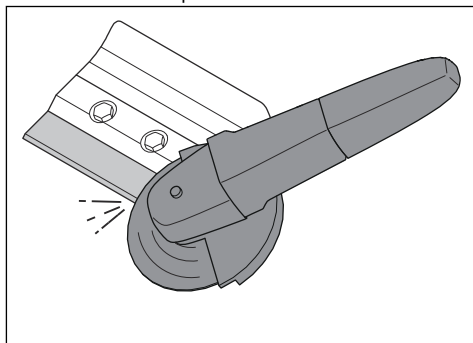

- b) Retifique a extremidade inferior da lâmina com o bisel virado para baixo.

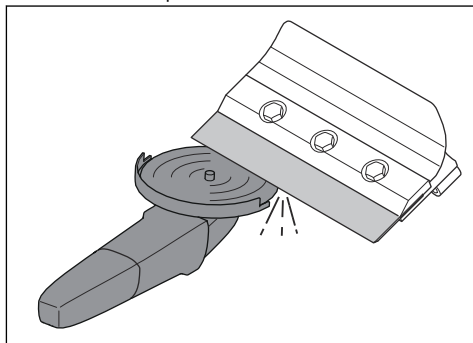

Ajustar uma alavanca de transmissão

1. Remova a porca e o parafuso.

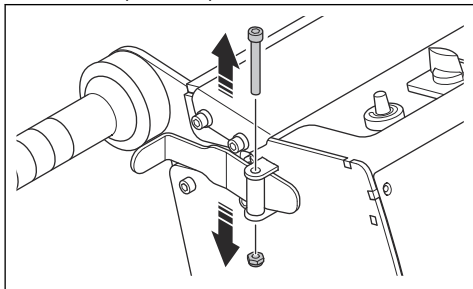

2. Remova a alavanca de transmissão.

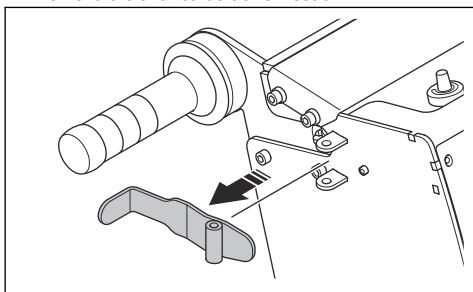

3. Rode o parafuso de ajuste para a posição correta.

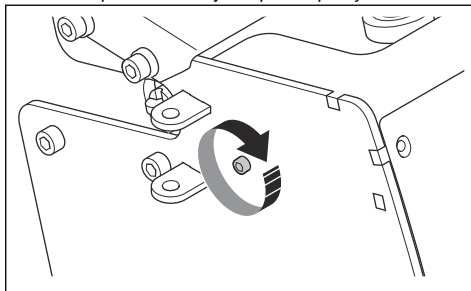

4. Instale a alavanca de transmissão, o parafuso e a porca.

Resolução de problemas

Problema	Causa	Solução
O produto não arranca.	O cabo de extensão está desligado.	Ligue o cabo de extensão.
	O cabo de extensão está danificado.	Substitua o cabo de extensão.
	Verifique se existem códigos de erro no acionador de frequência.	Consulte <i>Códigos de erro na página 115</i> .
O produto não é fácil de segurar.	As unidades antivibração estão gastas ou danificadas.	Substitua as unidades antivibração.
	O rolamento do motor inferior está danificado.	Contacte uma oficina Husqvarna autorizada.
	A lâmina está romba ou não está corretamente instalada.	Verifique a lâmina e, conforme necessário, proceda à afiação ou substituição.
O produto não é fácil de mover.	As placas do raspador da roda estão bloqueadas ou danificadas.	Limpe e examine as placas do raspador da roda. Substitua as peças danificadas.
	As rodas estão bloqueadas ou danificadas.	Limpe e examine as rodas. Substitua as peças danificadas.
O acionador de frequência para.	A carga é demasiado elevada ou a fonte de alimentação não é suficiente.	Verifique a fonte de alimentação.

Problema	Causa	Solução
O motor de vibração não funciona corretamente.	O rolamento do motor inferior está danificado.	Contacte uma oficina Husqvarna autorizada.

Códigos de erro

Os códigos de erro são apresentados no visor do invólucro elétrico. Consulte *Vista geral do produto BS 75 na página 96* ou *Vista geral do produto BS 110 na página 97* para obter mais informações sobre a localização do invólucro elétrico no produto. Para consultar os códigos de erro que não são apresentados na tabela, anote o código de erro e o número de série do produto. Desligue o produto e contacte o seu representante local da Husqvarna.

Código de erro	Causa	Solução
USF	A tensão da rede elétrica é demasiado baixa.	Verifique a tensão da rede elétrica.
	A tensão da rede elétrica não é constante.	
OSF	A tensão da rede elétrica é demasiado elevada.	Desligue o produto imediatamente. Verifique a tensão da rede elétrica.
OLF	A corrente do motor é demasiado elevada.	Desligue o produto e deixe-o arrefecer. Utilize o produto com uma carga de trabalho mais reduzida.
nSt	A alavanca de transmissão é empurrada para dentro quando o produto liga.	Solte a alavanca de transmissão de marcha em frente e/ou a alavanca de transmissão de marcha-atrás.
	O motor de acionamento está mecanicamente bloqueado.	Certifique-se de que não existem obstruções no motor de acionamento e nas rodas.
SCF1	Existe um curto-circuito ou uma ligação à terra na saída de acionamento.	Verifique os cabos entre o acionamento e o motor. Verifique as ligações à terra e o isolamento do motor.
SCF3	Ocorre uma falha de ligação à terra durante o estado de funcionamento.	
	Comutação dos motores durante o estado de funcionamento. Existe uma fuga de corrente de ligação à terra se 2 ou mais motores estiverem ligados em paralelo.	
SCF5	Existe um curto-circuito na saída do produto.	
	Existe um curto-circuito na ordem de execução ou na ordem de injeção CC.	

Código de erro	Causa	Solução
tJF	A temperatura no produto está demasiadamente elevada.	Certifique-se de que a ventilação na área de trabalho é suficiente.
OHF		Reduza a carga de trabalho.
		Verifique a ventoinha de arrefecimento.
		Deixe o produto arrefecer.

Transporte, armazenamento e eliminação

Transporte



ATENÇÃO: Tenha cuidado durante o transporte. O produto é pesado e pode provocar ferimentos ou danos se cair ou caso se desloque durante o transporte.



ATENÇÃO: Remova a lâmina ou fixe a proteção da lâmina antes de transportar o produto. Utilize luvas de proteção com Kevlar. As lâminas estão muito afiadas.



CUIDADO: Não reboque o produto atrás de um veículo.

As rodas permitem-lhe mover o produto manualmente em distâncias mais curtas. Consulte *Transportar o produto com as rodas BS 75 na página 116* e *Transportar o produto com as rodas BS 110 na página 116*.

Em distâncias mais longas, levante o produto para o mover ou coloque o produto num veículo. Consulte *Elevar o produto na página 117* e *Fixar o produto a um veículo de transporte na página 118*.

- Tenha muito cuidado ao deslocar o produto manualmente ou em declives. Os pequenos declives podem provocar um movimento forte que não é possível travar manualmente.
- Proporcione algum tipo de proteção ao produto durante o transporte. A proteção mantém elementos naturais como a chuva e a neve afastados do produto.

Transportar o produto com as rodas BS 75



ATENÇÃO: Utilize luvas de proteção com Kevlar. As lâminas estão muito afiadas.

1. Desligue a fonte de alimentação.
2. Coloque a proteção da lâmina.

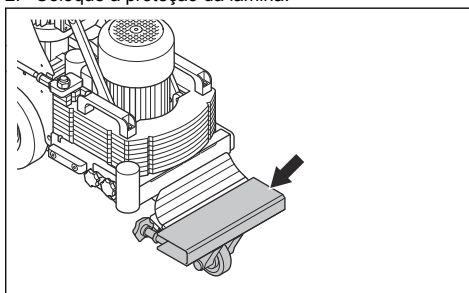

3. Desengate as rodas motrizes. Consulte *Engatar e desengatar as rodas motrizes na página 105*.
4. Empurre o produto lentamente.

Transportar o produto com as rodas BS 110

1. Desligue a fonte de alimentação.
2. Remova a lâmina, consulte *Substituir a lâmina na página 113*.



ATENÇÃO: Utilize luvas de proteção com Kevlar. As lâminas estão muito afiadas.

3. Incline o produto até que a base de suporte e o punho estejam no pavimento.

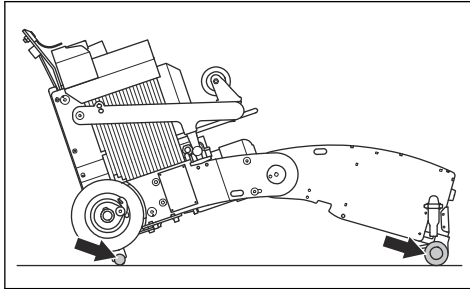

4. Desaperte os 2 grampos de borracha (A) e desloque a roda de transporte para a frente.

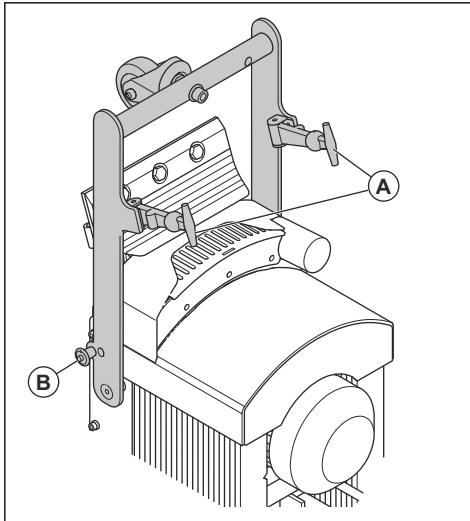

5. Instale os pinos de bloqueio (B) para a roda de transporte nos lados direito e esquerdo.
6. Desengate as rodas motrizes. Consulte *Engatar e desengatar as rodas motrizes na página 105*.
7. Incline o produto pelo punho até que as 3 rodas estejam no pavimento.
8. Empurre o produto lentamente.

Mover o produto para cima e para baixo numa rampa



ATENÇÃO: Tenha muito cuidado ao deslocar o produto para cima e para baixo em rampas com o motor ligado. O produto é pesado e existe o risco de ferimentos em caso de queda ou deslocamento rápido.



ATENÇÃO: Em rampas com um declive acentuado, utilize sempre um guincho. Não permaneça debaixo ou próximo do produto.



ATENÇÃO: Não desloque o produto em declives íngremes. Consulte a etiqueta de tipo do produto para obter informações sobre o ângulo máximo de declive.

- Para descer uma rampa com o produto, desloque o produto lentamente para trás.
- Para subir uma rampa com o produto, desloque o produto lentamente para a frente.
- Não vire o produto mais de 45° numa rampa.

Elevar o produto



ATENÇÃO: Certifique-se de que o equipamento de elevação tem a especificação correta para elevar o produto em segurança. A etiqueta de tipo do produto indica o peso do produto.



ATENÇÃO: Não caminhe nem permaneça debaixo ou próximo de um produto elevado. Mantenha as outras pessoas afastadas da área de risco.



ATENÇÃO: Não eleve um produto danificado. Certifique-se de que o ponto de elevação está instalado corretamente e não está danificado.



ATENÇÃO: Não eleve o produto pela barra de direção, motor ou chassis.

1. Remova a ferramenta ou coloque a tampa de proteção da lâmina.

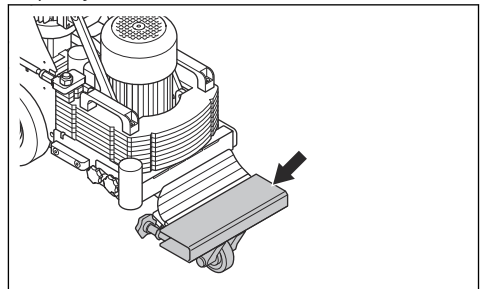



ATENÇÃO: Utilize luvas de proteção com Kevlar. As lâminas estão muito afiadas.

2. Certifique-se de que as rodas motrizes estão ativadas. Consulte *Engatar e desengatar as rodas motrizes na página 105*.
3. Fixe o equipamento de elevação ao ponto de elevação.

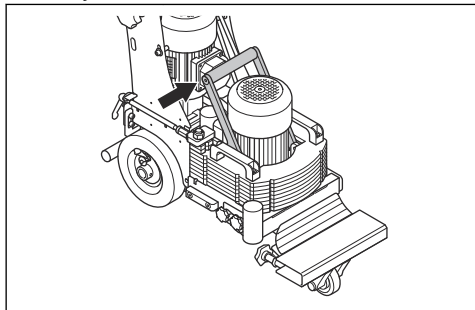

4. Eleve o produto lentamente.

Fixar o produto a um veículo de transporte

1. Certifique-se de que as rodas motrizes estão ativadas. Consulte *Engatar e desengatar as rodas motrizes na página 105*.
2. Coloque o produto na posição de armazenamento. Consulte *Colocar o produto na posição de armazenamento na página 119*.
3. Fixe as correias de fixação ao ponto de elevação.

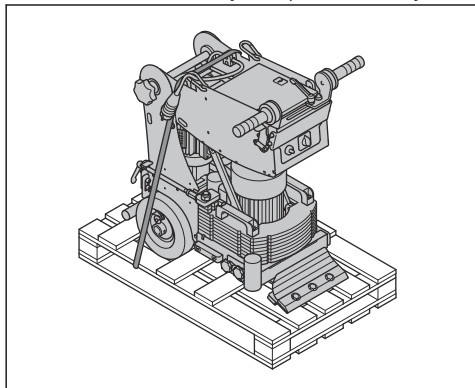

4. Fixe e aperte as correias de fixação ao veículo de transporte.
5. Certifique-se de que o produto não se desloca.

Desmontar e montar o produto BS 75

1. Desligue a fonte de alimentação.

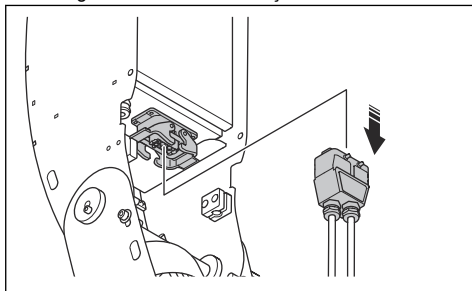

2. Remova a lâmina, consulte *Substituir a lâmina na página 113*



ATENÇÃO: Utilize luvas de proteção com Kevlar. As lâminas estão muito afiadas.

3. Remova a unidade com a ligação da mangueira de extração de poeiras.

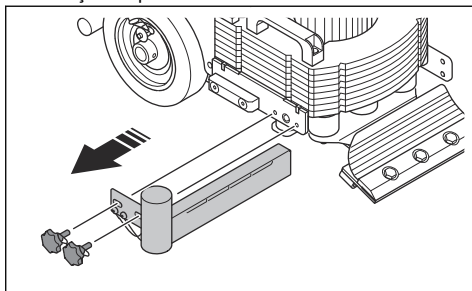

4. Desaperte os 2 manipulados (A).

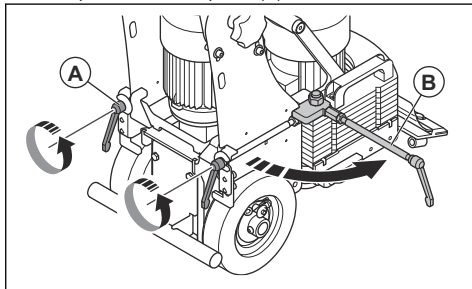

5. Rode as 2 alavancas para a frente (B).

6. Desloque o peso (C) para a frente.

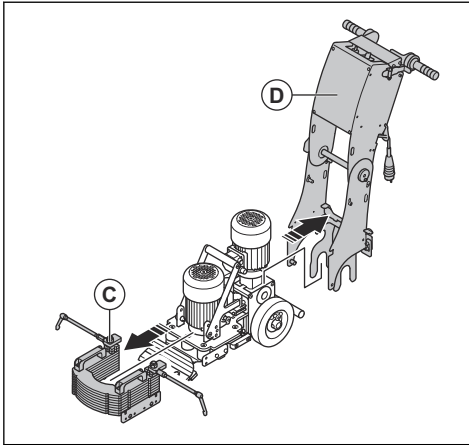

7. Eleve a unidade do punho (D).

8. Incline o punho de elevação (E) para a frente.

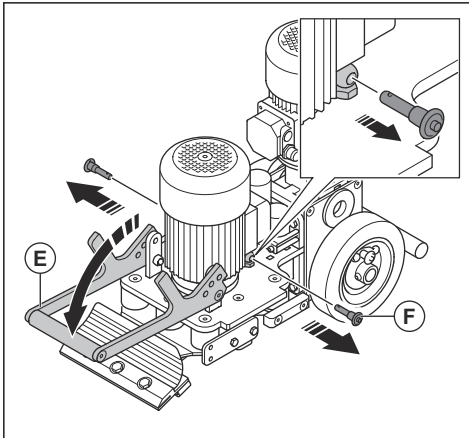

9. Remova os 2 pinos de bloqueio (F).

10. Bloquee o punho de elevação na posição para a frente com os pinos de bloqueio.

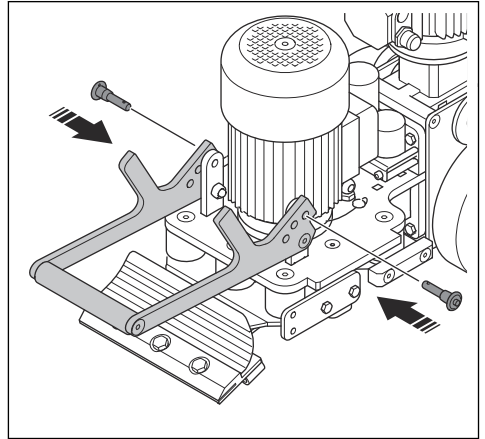

11. Monte na sequência inversa.

Colocar o produto na posição de armazenamento

1. Solte o manípulo de ajuste do punho.

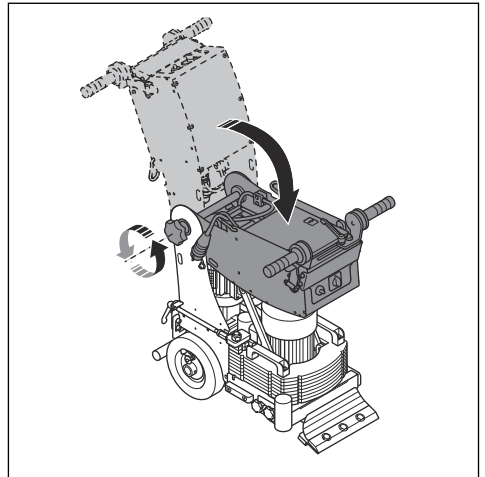

2. Dobre a parte superior do punho para a frente.

3. Aperte o manípulo de ajuste do punho.

Armazenamento do produto

- O armazenamento do produto tem de ser efetuado apenas em espaços interiores.
- Coloque o produto na posição de armazenamento. Consulte *Colocar o produto na posição de armazenamento na página 119*.

- Mantenha o produto numa área trancada para impedir o acesso a crianças ou pessoas que não disponham de aprovação.
- Mantenha o produto num local seco e sem gelo.

Eliminação do produto

- Respeite os requisitos de reciclagem locais e os regulamentos aplicáveis.
- Quando o produto deixar de ser utilizado, envie-o para um revendedor Husqvarna ou elimine-o numa localização de reciclagem.

Especificações técnicas

	BS 75 1x230V	BS 75 1x110V	BS 110 1x230V	BS 110 1x110V
Mercado	UE	Reino Unido	UE	Reino Unido
Potência nominal, W	1500			
Potência do motor de acionamento, kW	0,75			
Potência do motor de vibração, kW	0,75			
Tensão nominal, V	200–240	110	200–240	110
Frequência nominal, Hz	50/60			
Corrente nominal, A	16	13	16	13
Comprimento do cabo, m	0,5			
Tipo de cabo de ligação	3x2,5 mm ²			
Velocidade de marcha em frente, m/min	2,5–18,5			
Velocidade de marcha-atrás, m/min	2,5–18,5			
Capacidade máxima de inclinação em declives, graus / %	10 / 18			
Peso, kg	129		170	
Peso adicional, kg	10		N/A	
Temperatura de funcionamento, °C	-10–40			
Diâmetro da ligação da mangueira de extração de poeiras, mm	51			
Depósito para a recolha de pó	Para obter mais informações, contacte uma oficina Husqvarna aprovada.			

Emissões de ruído e vibração

	BS 75	BS 110
Emissão de ruído		
Nível de potência sonora L _{WA} medido, dB(A) ¹⁰	70	75

¹⁰ Emissões de ruído para as imediações, medidas sob a forma de potência sonora (L_{WA}), em conformidade com as normas EN-ISO 11202:2010 e EN-ISO 3437:2010. Incerteza K_{wa}, 2,5dB.

	BS 75	BS 110
Níveis de vibração		
Nível de vibração a_n , m/s^{211}	4,0	4,6

Declaração de ruído e vibração

Estes valores declarados foram obtidos através de testes laboratoriais de acordo com a diretiva ou as normas indicadas e são adequados para comparação com os valores declarados de outros produtos testados de acordo com a mesma diretiva ou as mesmas normas. Estes valores declarados não são adequados

para utilização em avaliações de risco e os valores medidos em locais de trabalho individuais podem ser superiores. Os valores de exposição reais e o risco de danos sofridos por um utilizador individual são únicos e dependem da forma como o utilizador trabalha, do material onde o produto é utilizado, bem como do tempo de exposição e da condição física do utilizador, e do estado do produto.

Cabos de extensão

Comprimento do cabo	Corte transversal			
	≤ 16 A	≤ 32 A	≤ 63 A	≤ 125 A
Calculado com um pré-fusível GG ¹² :	16 A	32 A	63 A	125 A
> 20m	1,5 mm ²	2,5 mm ²	10 mm ²	25 mm ²
20m > 50m	2,5 mm ²	4 mm ²	10 mm ²	25 mm ²
50m > 75m	4 mm ²	6 mm ²	16 mm ²	35 mm ²

¹¹ Nível de vibração em conformidade com a norma EN ISO 20643:2008. Os dados comunicados relativamente ao nível de vibração têm uma dispersão estatística típica (desvio padrão) de 1 m/s^2 .

¹² As secções transversais têm de ser recalculadas quando são utilizados outros pré-fusíveis de tipo ou dimensão que não os fornecidos.

Dimensões do produto BS 75

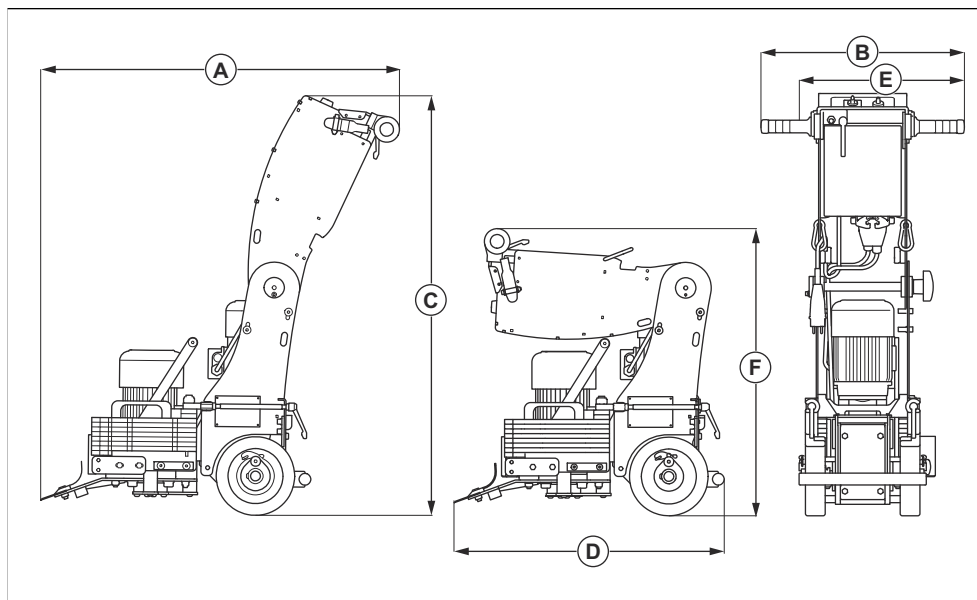

A	Comprimento, mm	872
B	Largura máxima, mm	515
C	Altura, mm	1069
D	Comprimento com punho rebatido, mm	654
E	Largura mínima, mm	419
F	Altura com punho rebatido, mm	741

Dimensões do produto BS 110

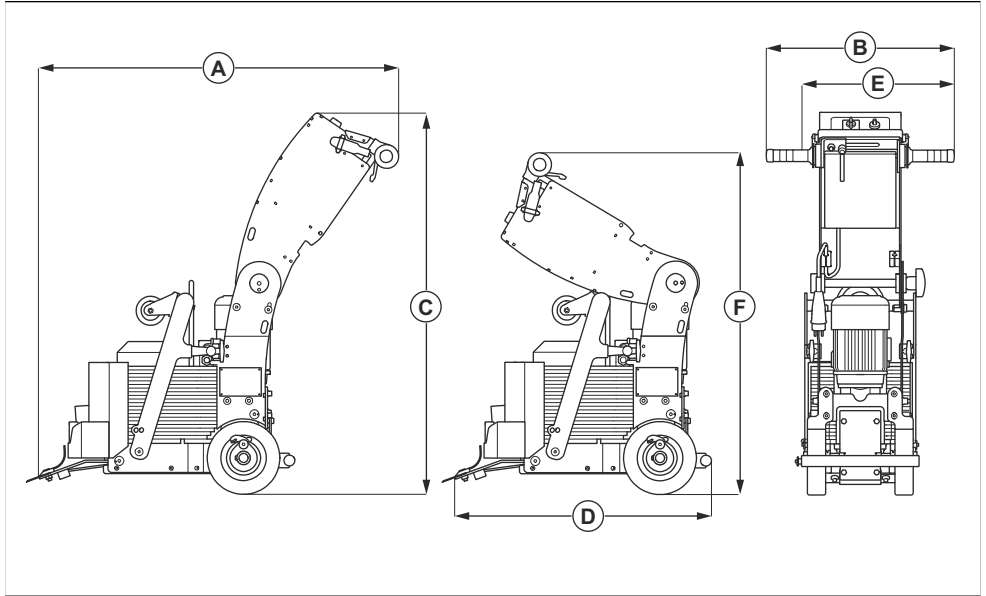

A	Comprimento, mm	956
B	Largura máxima, mm	515
C	Altura, mm	1069
D	Comprimento com punho rebatido, mm	738
E	Largura mínima, mm	419
F	Altura com punho rebatido, mm	944

Acessórios

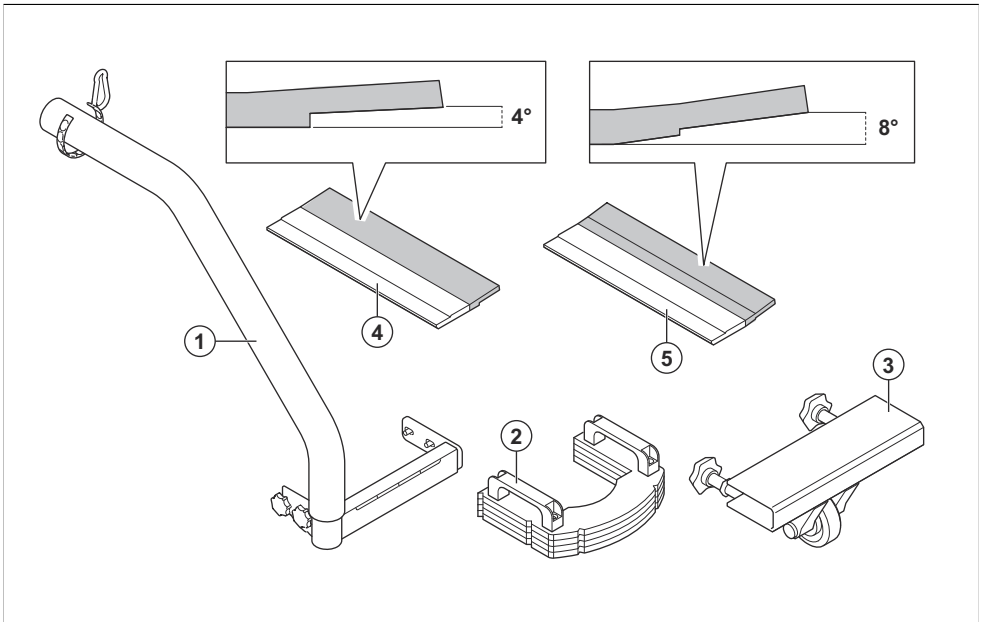

1	Mangueira de sucção (BS 75)
2	Pesos (BS 75)
3	Proteção da lâmina (BS 75)
4	Placa de ajuste do ângulo de 4°
5	Placa de ajuste do ângulo de 8°

Lâminas

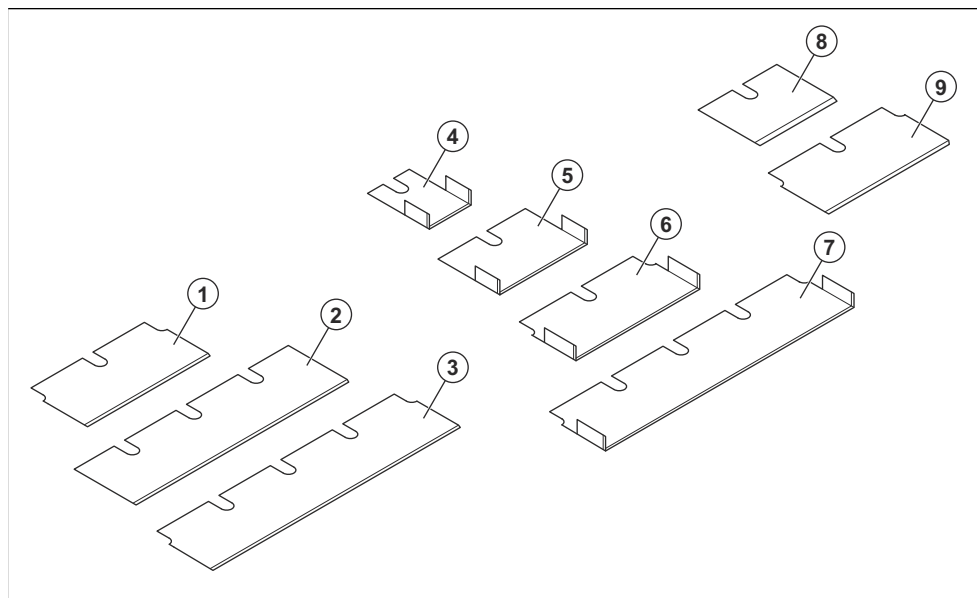

Posição	N.º de ref.ª	Lâmina	N.º de ref.ª
1	535227701	Lâmina Premium, 150 × 70 × 1,5 (6")	E20150-P
2	535227801	Lâmina Premium, 250 × 70 × 1,5 (10")	E20250-P
3	535227901	Lâmina Premium, 300 × 70 × 1,5 (12")	E20300-P
4	534826301	Lâmina de corte automático, 50 × 70 × 2,5 (2")	E20050-SS
5	534825101	Lâmina de corte automático, 100 × 70 × 2,5 (4")	E20100-SS
6	538875101	Lâmina de corte automático, 150 × 70 × 1,5 (6")	E20151-SS
7	538875201	Lâmina de corte automático, 300 × 70 × 1,5 (12")	E20301-SS
8	534876401	Lâmina super-resistente, 100 × 70 × 4,0 (4")	E20100-SD
9	535192301	Lâmina resistente, 150 × 70 × 2,5 (6")	E20150-HD

Declaração de conformidade

Declaração UE de conformidade

A Husqvarna AB, SE-561 82 Huskvarna, Suécia,
tel.: +46-36-146500, declara, sob sua inteira
responsabilidade, que o produto:

Descrição	Raspador
Marca	Husqvarna
Tipo/Modelo	BS-75, BS-110
Identificação	Números de série referentes a 2022 e posteriores

está em plena conformidade com as seguintes diretivas
e regulamentos da UE:

Diretiva/Regulamento	Descrição
2006/42/CE	"relativa a máquinas"
2014/30/UE	"relativa à compatibilidade eletromagnética"

e que as seguintes normas e/ou especificações técnicas
são aplicadas;

EN ISO 12100:2010, EN 60204-1:2006

Partille, 2022-01-24



Martin Huber

Diretor de I&D, Superfícies e pavimentos de betão

Husqvarna AB, divisão de Construção

Responsável pela documentação técnica





www.husqvarnaconstruction.com

Αρχικές οδηγίες
Instrucciones originales
Istruzioni originali
Instruções originais

1142991-30

Rev. B



2023-09-01