



Husqvarna[®]



LG 300

Obsah

Úvod.....	2	Přeprava, skladování a likvidace.....	21
Bezpečnost.....	6	Technické údaje.....	23
Provoz.....	10	ES Prohlášení o shodě.....	26
Údržba.....	14		

Úvod

Popis výrobku

Výrobek je obousměrná hutnicí deska vedená obsluhou, která se používá ke zhutňování středně silných až hlubších vrstev zrnitých zemín.

Zamýšlené použití

Výrobek je určen pouze pro profesionální provoz. Výrobek používejte k opravám a údržbě příjezdových

cest, chodníků a parkovišť. S volitelnou soupravou pro dláždění kostkami lze výrobek použít i pro pokládání kostek. K jiným činnostem výrobek nepoužívejte.

Přehled výrobku (LG 300, Honda)

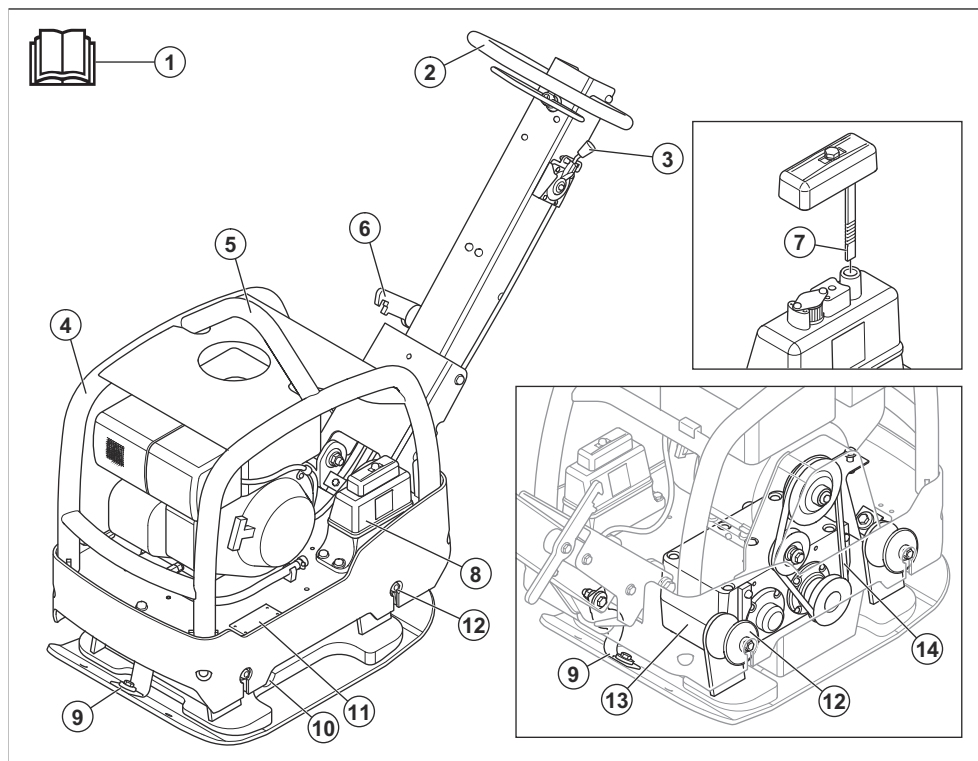

1. Návod k používání
2. Rukojeť
3. Ovládání plynu

4. Bezpečnostní rám
5. Zvedací bod
6. Zajišťovací páčka řídicí

7. Měrka hydraulického oleje
8. Nádrž hydraulického oleje
9. Bezpečnostní popruhy
10. Olejová zátka excentrického prvku
11. Typový štítek
12. Antivibrační prvky

uvedeny v části *Kontrola antivibračních prvků na strani 9.*

13. Excentrický prvek
14. Klínový řemen

Povšimněte si: 6 antivibračních prvků je také mezi říditky a deskou motoru. Další informace jsou

Přehled výrobku (LG 300, Hatz)

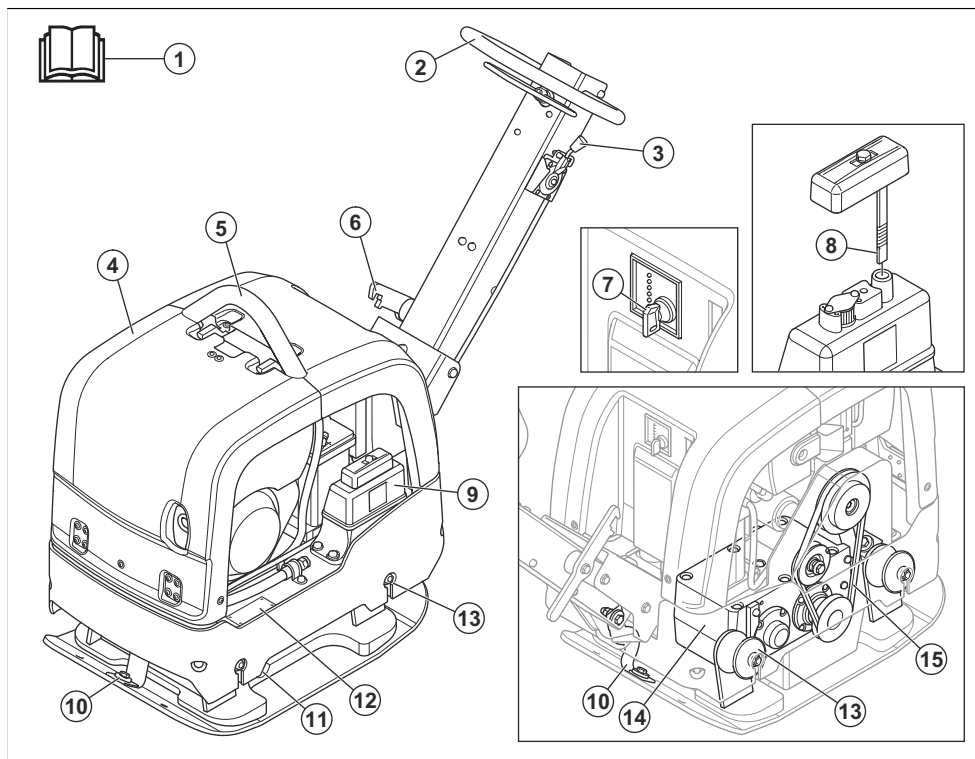

1. Návod k používání
2. Rukojeť
3. Ovládání plynu
4. Bezpečnostní rám
5. Zvedací bod
6. Zajišťovací páčka říditků
7. Klíček zapalování
8. Měrka hydraulického oleje
9. Nádrž hydraulického oleje
10. Bezpečnostní popruhy
11. Olejová zátka excentrického prvku
12. Typový štítek

13. Antivibrační prvky

Povšimněte si: 6 antivibračních prvků je také mezi říditky a deskou motoru. Další informace jsou uvedeny v části *Kontrola antivibračních prvků na strani 9.*

14. Excentrický prvek
15. Klínový řemen

Přehled kontrolky LED (LG 300, Hatz)

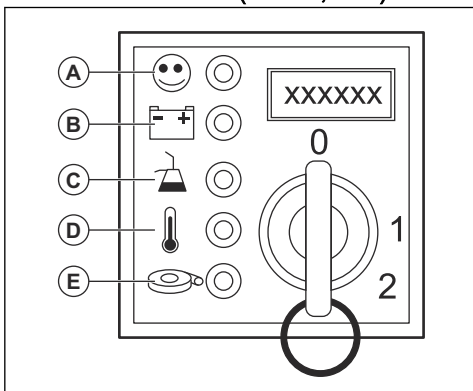

- A: Kontrolka provozu. Tato kontrolka se rozsvítí při zapnutí motoru.
- B: Kontrolka chyby nabití baterie. Tato kontrolka se rozsvítí, pokud se baterie nenabíjí správně.
- C: Tlak oleje. Tato kontrolka se rozsvítí, pokud je tlak oleje příliš nízký.
- D: Teplota motoru. Tato kontrolka se rozsvítí, pokud je teplota motoru příliš vysoká. Nepoužívá se.
- E: Vzduchový filtr. Tato kontrolka se rozsvítí, pokud je vzduchový filtr ucpaný. Nepoužívá se.

Přehled motoru

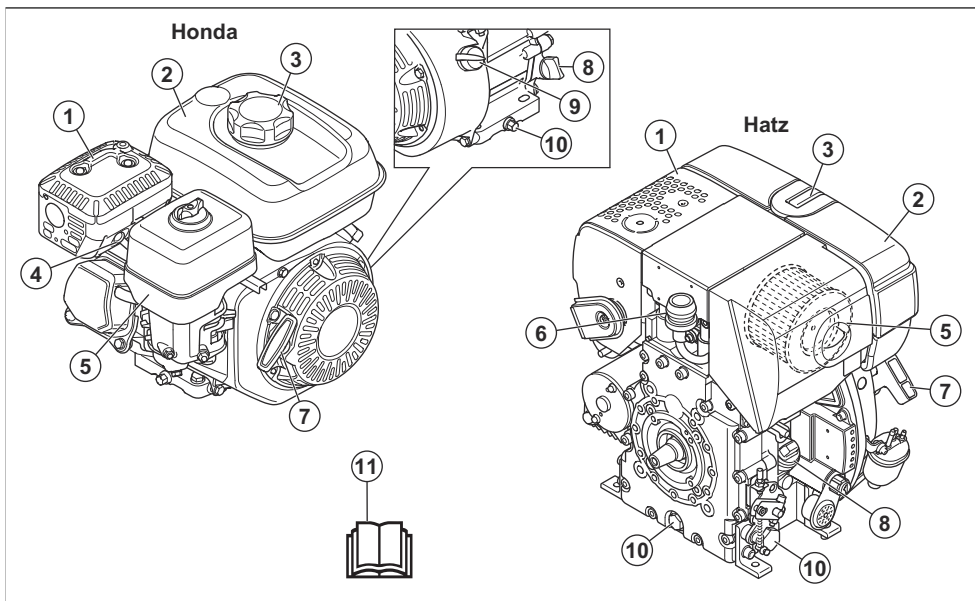

1. Tlumič výfuku
2. Palivová nádrž
3. Víčko palivové nádrže
4. Zapalovací svíčka
5. Vzduchový filtr
6. Indikátor vzduchového filtru
7. Rukojeť startéru
8. Olejová nádrž / olejová měrka
9. Vypínač motoru
10. Vypouštěcí zátka pro motorový olej
11. Návod k používání

Symbyly na výrobku



Buďte opatrní a výrobek používejte správně. Tento výrobek může způsobit obzluše a dalším osobám vážné zranění.



Pečlivě si prostudujte návod a před tím, než tento výrobek budete používat, se ujistěte o tom, že pokynům rozumíte.



Pečlivě si prostudujte návod a před tím, než tento výrobek budete používat, se ujistěte o tom, že pokynům rozumíte.



Vždy používejte ochranu sluchu.



Používejte ochrannou obuv.



Palivo: Bezolovnatý benzín s obsahem etanolu maximálně 10 %.



Pouze motorová nafta s velmi nízkým obsahem síry.



Ruční startování.



Elektrické startování.



Hladina hydraulického oleje.



Spuštění vibrací. Symbol polohy ovládní plynu.



Nebezpečí poranění. Buďte opatrní v blízkosti hnacího řemenu.



Nebezpečí poranění při pádu řídiček na obsluhu. Zajistěte řídička ve zvednuté poloze.



Horký povrch.



Zvedací bod na bezpečnostním rámu.



Emise hluku do okolí dle směrnice EU. Emise výrobku jsou uvedeny v části *Technické údaje na straně 23* a na štítku.



Tento výrobek vyhovuje platným směrnici EU.



Pohyb výrobku dopředu.

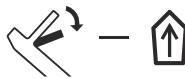

Pohyb výrobku dozadu.

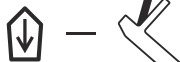

Povšimněte si: Další symboly/štítky na výrobku se týkají zvláštních certifikačních požadavků pro určité obchodní trhy.

Typový štítek

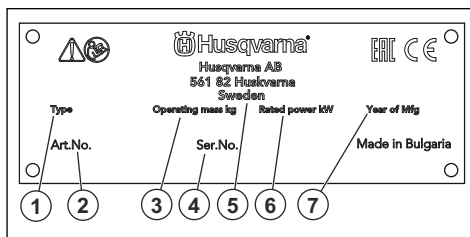

1. Druh výrobku
2. Objednací číslo
3. Hmotnost výrobku
4. Výrobní číslo
5. Výrobce
6. Jmenovitý výkon
7. Rok výroby

Odpovědnost za výrobek

Jak uvádí zákon o odpovědnosti za výrobek, neneseme odpovědnost za žádnou škodu způsobenou naším výrobkem, pokud:

- byl výrobek nesprávně opraven.
- byl výrobek opraven pomocí součástí od jiného výrobce nebo součástí, které nejsou výrobcem schváleny.

- má výrobek příslušenství od jiného výrobce nebo příslušenství, které není výrobcem schváleno.
- výrobek nebyl opraven ve schváleném servisním středisku nebo schváleným odborníkem.

Bezpečnost

Definice týkající se bezpečnosti

Varování, upozornění a poznámky slouží jako upozornění na specifické důležité části návodu.



VÝSTRAHA: Používá se v případě nebezpečí úrazu nebo usmrcení obsluhy nebo okolních osob, pokud nejsou dodrženy pokyny uvedené v této příručce.



VAROVÁNÍ: Používá se v případě nebezpečí poškození výrobku, dalších materiálů či škod na majetku v blízkém okolí, pokud nejsou dodrženy pokyny uvedené v této příručce.

Povšimněte si: Používá se k poskytnutí dalších informací, které jsou nezbytné v dané situaci.

Obecné bezpečnostní pokyny



VÝSTRAHA: Před použitím výrobku si přečtěte následující varování.

- Při neopatrném nebo nesprávném použití se stává tento výrobek velmi nebezpečným nástrojem. Tento výrobek může způsobit obsluze a dalším osobám vážné zranění. Než začnete výrobek používat, musíte si prostudovat tento návod k použití a porozumět jeho obsahu.
- Uložte si veškerá upozornění a pokyny.
- Dodržujte všechny platné zákony a předpisy.
- Obsluha a její zaměstnavatel musí znát rizika během provozu výrobku a předcházet jim.
- Nedovoľte osobám používat výrobek, dokud si nepřečetly návod k používání a neporozuměly jeho obsahu.
- Nepoužívejte výrobek, pokud před použitím neabsolvujete školení. Zajistěte, aby všichni uživatelé absolvovali školení.
- Zamezte používání výrobku dětem.
- Výrobek smí obsluhovat pouze schválené osoby.

- Obsluha je odpovědná za škodu způsobenou jiným osobám nebo na jejich majetku.
- Nepoužívejte výrobek, jste-li unavení, nemocní nebo pod vlivem alkoholu, drog nebo léků.
- Buďte stále opatrní a používejte zdravý rozum.
- Tento výrobek vytváří během provozu elektromagnetické pole. Toto pole může za určitých okolností narušovat funkci aktivních či pasivních implantovaných lékařských přístrojů. Za účelem snížení rizika možného vážného nebo smrtelného zranění doporučujeme osobám s implantovanými lékařskými přístroji poradit se před použitím výrobku s lékařem a s výrobcem implantovaného lékařského přístroje.
- Udržujte výrobek čistý. Ujistěte se, že jsou značka a štítky dobře čitelné.
- Nepoužívejte výrobek, pokud je vadný.
- Neprovádějte na tomto výrobku žádné úpravy.
- Neprovozujte výrobek, pokud je možné, že úpravy výrobku provedla jiná osoba.

Bezpečnostní pokyny pro provoz



VÝSTRAHA: Před použitím výrobku si přečtěte následující varování.

- Ujistěte se, že víte, jak v případě nouze rychle zastavit motor.
- Obsluha musí být fyzicky dostatečně silná, aby mohla výrobek bezpečně ovládat.
- Nepoužívejte výrobek, pokud nejsou namontovány všechny ochranné kryty.
- Používejte osobní ochranné pomůcky. Další informace jsou uvedeny v části *Osobní ochranné prostředky na strani 8*.
- Zajistěte, aby se v pracovní oblasti vyskytovaly pouze oprávněné osoby.
- Udržujte pracovní oblast čistou a dostatečně osvětlenou.
- Při práci udržujte bezpečnou a stabilní polohu.
- Ujistěte se, že nehrozí nebezpečí pádu z výšky vás nebo výrobku.
- Zkontrolujte, zda na rukojeti není přítomno mazivo nebo olej.

- Nepoužívejte tento výrobek v místech, kde může dojít k požáru nebo výbuchu.
- Výrobek může odmrazit předměty vysokou rychlostí. Zajistěte, aby všechny osoby v pracovní oblasti používaly schválené osobní ochranné prostředky. Odstraňte volné předměty z pracovní oblasti.
- Než od výrobku odejdete, vypněte motor a přesvědčte se, že nehrozí riziko náhodného spuštění.
- Zajistěte, aby se oděv, dlouhé vlasy a šperky nezachytily v pohyblivých částech.
- Nesedejte na výrobek.
- Do výrobku netlučte.
- Výrobek ovládejte vždy ze zadu s rukama na řídicích.
- Nepoužívejte výrobek v blízkosti elektrických kabelů. Výrobek nemá elektrickou izolaci a může dojít k úrazu nebo úmrtí.
- Před uvedením výrobku do provozu zjistěte, jestli nejsou v pracovní oblasti skryté vodiče, kabely a potrubí. Pokud výrobek narazí na skrytý předmět, okamžitě vypněte motor a prohlédněte výrobek a předmět. Výrobek znovu nepoužívejte, dokud nebudete vědět, že je bezpečné pokračovat.

Ochrana před vibracemi



VÝSTRAHA: Před použitím výrobku si přečtěte následující varování.

- Během provozu výrobku se vibrace přenáší z výrobku na obsluhu. Pravidelně a časté používání výrobku může způsobit nebo zvýšit stupeň poranění obsluhy. Může dojít k poranění prstů, rukou, zápěstí, paží, ramen nebo nervů a krevního oběhu nebo jiných částí těla. Úrazy mohou být oslabující nebo trvalé a mohou se postupně v průběhu týdnů, měsíců nebo let zhoršovat. Mezi možná poranění patří poškození krevního oběhu, nervové soustavy, kloubů a dalších tělesných struktur.
- Příznaky se mohou vyskytnout během provozu výrobku nebo jindy. Pokud máte příznaky a budete pokračovat v práci s výrobkem, mohou se příznaky zhoršit nebo se stát trvalými. Pokud se objeví tyto nebo jiné příznaky, vyhledejte lékařskou pomoc:
 - Znecitlivění, ztráta citu, brnění, píchání, bolest, pálení, pulsování, ztuhlost, nešikovnost, ztráta síly, změna barvy nebo stavu pokožky.
- Příznaky se mohou zhoršovat při nízkých teplotách. Při práci s výrobkem v chladném prostředí používejte teplý oděv a mějte ruce v teple a v suchu.
- Abyste udrželi správnou hladinu vibrací, provádějte údržbu a výrobek používejte podle pokynů v návodu k používání.
- Výrobek je vybaven systémem tlumení vibrací, který snižuje vibrace z rukojeti k obsluze. Nechte pracovat výrobek. Netlačte výrobek silou. Držte výrobek za rukojeti lehce, ale dávejte pozor, abyste jej měli pod

kontrolou a ovládali ho bezpečně. Netlačte rukojeti do koncových zárázek více, než je nutné.

- Ruce mějte pouze na rukojeti nebo rukojetích. Všechny ostatní části těla by měly být v bezpečné vzdálenosti od výrobku.
- Pokud se náhle objeví silné vibrace, okamžitě výrobek zastavte. Nepokračujte v práci, dokud neodstraníte příčiny zvýšených vibrací.

Ochrana proti prachu



VÝSTRAHA: Před použitím výrobku si přečtěte následující varování.

- Provoz výrobku může rozptýlit prach do vzduchu. Prach může způsobit vážné zranění a trvalé zdravotní problémy. Některé úřady považují křemenný prach za škodlivý a podléhá regulaci. Toto jsou příklady takových zdravotních problémů:
 - Smrtelná onemocnění plic chronická bronchitida, silikóza a plicní fibróza
 - Rakovina
 - Porodní vady
 - Záněty pokožky
- Použijte vybavení vhodné ke snížení množství prachu a výparů ve vzduchu a ke snížení množství prachu na pracovním zařízení, povrchu, oděvu a částech těla. Příklady takovýchto prvků jsou systémy pro sběr prachu a rozstříkovače vody vážající prach. Kde je to možné, snižte množství prachu u zdroje. Zajistěte, aby zařízení bylo správně nainstalováno, správně se používalo a aby se prováděla pravidelná údržba.
- Vždy používejte schválenou ochranu dýchacích cest. Zajistěte, aby se u nebezpečných materiálů v pracovní oblasti používala respirační ochrana.
- Zajistěte, aby bylo v pracovní oblasti dostatečné proudění vzduchu.
- Pokud je to možné, namířte výfuk výrobku na místo, kde nemůže způsobit zvedání prachu.

Ochrana týkající se výfukových plynů



VÝSTRAHA: Před použitím výrobku si přečtěte následující varování.

- Výfukové plyny obsahují oxid uhelnatý, což je jedovatý a velmi nebezpečný plyn bez zápachu. Vdechnutí většího množství oxidu uhelnatého může způsobit smrt. Vzhledem k tomu, že oxid uhelnatý je bez zápachu a není vidět, nelze jej vyzorovat ani vycítit. Příznaky otravy oxidem uhelnatým jsou závratě, pokud je však množství nebo koncentrace oxidu uhelnatého dostatečně velké, může se stát, že osoba rovnou upadne do bezvědomí.
- Výfukové plyny rovněž obsahují nespálené uhlovodíky včetně benzenu. Dlouhodobé vdechování může způsobit zdravotní potíže.

- Výfukové plyny, které můžete vidět nebo cítit, obsahují také oxid uhelnatý.
- Nepoužívejte výrobek se spalovacím motorem v interiéru nebo v oblastech, kde není dostatečně proudění vzduchu.
- Nevdechujte výfukové plyny.
- Zkontrolujte, jestli je v pracovní oblasti dostatečné proudění vzduchu. To je velmi důležité, jestliže výrobek používáte v příkopech nebo jiných malých pracovních oblastech, kde se snadno hromadí výfukové plyny.

Ochrana proti hluku



VÝSTRAHA: Před použitím výrobku si přečtěte následující varování.

- Vysoké hladiny hluku a dlouhodobé vystavení hluku může způsobit ztrátu sluchu způsobenou hlukem.
- Chcete-li udržet hladinu hluku na minimu, provádějte údržbu výrobku a používejte ho podle pokynů v návodu k používání.
- Zkontrolujte tlumič výfuku, zda není poškozen nebo není vadný. Pravidelně kontrolujte, zda je tlumič výfuku správně připevněn k výrobku.
- Při práci s výrobkem používejte schválenou ochranu sluchu.
- Pokud používáte ochranu sluchu, poslouchajte pozorně varovné signály a hlasy. Když je výrobek zastavený, ochranu sluchu si sundejte, pokud není ochrana sluchu nezbytná kvůli hladině hluku v pracovní oblasti.

Osobní ochranné prostředky



VÝSTRAHA: Před použitím výrobku si přečtěte následující varování.

- Při používání výrobku je nutné vždy používat schválené osobní ochranné prostředky. Osobní ochranné prostředky nemohou zcela eliminovat nebezpečí úrazu, ale v případě nehody pomáhají snížit míru poranění. Požádejte prodejce, aby vám pomohl vybrat správné osobní ochranné prostředky.
- Pravidelně kontrolujte stav osobních ochranných prostředků.
- Používejte schválenou ochrannou přilbu.
- Vždy používejte schválenou ochranu sluchu.
- Vždy používejte schválenou ochranu dýchacích cest.
- Používejte schválenou ochranu očí s postranní ochranou.
- Používejte ochranné rukavice.
- Používejte boty s ocelovou špičkou a protiskluzovou podrážkou.
- Používejte schválený pracovní oděv nebo odpovídající přiléhavý oděv s dlouhými rukávy a dlouhými nohavicemi.

Hasicí přístroj

- Vždy mějte po ruce hasicí přístroj.
- Používejte práškový hasicí přístroj třídy „ABE“ nebo hasicí přístroj s oxidem uhličitým typu „BE“.

Bezpečnostní zařízení na produktu



VÝSTRAHA: Před použitím výrobku si přečtěte následující varování.

- Nepoužívejte výrobek, jehož bezpečnostní zařízení jsou vadná!
- Pravidelně kontrolujte bezpečnostní zařízení. Pokud je zařízení vadné, obraťte se na servis Husqvarna.

Vypínač motoru

Motor lze spustit, pouze pokud je vypínač motoru nastaven do polohy „ON“ (Zapnuto). Po nastavení vypínače motoru do polohy „OFF“ (Vypnuto) se motor zastaví.

Kontrola vypínače motoru

1. Nastartujte motor. Další informace jsou uvedeny v části *Zapnutí a zastavení výrobku na straně 11*.
2. Nastavte vypínač motoru do polohy „OFF“ (Vypnuto). Motor se zastaví.

Tlumič výfuku

Tlumič výfuku je určen k omezení úrovně hluku na minimum a k usměrnění výfukových plynů směrem od obsluhy.

Nepoužívejte výrobek bez tlumiče výfuku nebo pokud je vadný. Vadný tlumič výfuku zvyšuje hladinu hluku a nebezpečí požáru.



VÝSTRAHA: Tlumič výfuku je během provozu a po použití velmi horký, i když motor pracuje na volnoběžné otáčky. Aby se zabránilo požáru, dbejte zvýšené opatrnosti v blízkosti hořlavých materiálů a plynů.

Kontrola tlumiče výfuku

- Pravidelně kontrolujte tlumič výfuku, aby bylo zajištěno, že je řádně upevněný a že není poškozený.

Bezpečnostní rám

Bezpečnostní rám zabraňuje poškození výrobku v případě pádu.

Kontrola bezpečnostního rámu

- Zkontrolujte, jestli bezpečnostní rám není popraskaný nebo jinak poškozený.

- Přesvědčte se, že je bezpečnostní rám správně připevněn k výrobku.

Jednotky tlumení vibrací

Jednotky tlumení vibrací snižují vibrace ve výrobku. Jednotky tlumení vibrací snižují škodlivé vibrace a zabraňují tak zranění obsluhy a poškození výrobku.

Kontrola antivibračních prvků

Mezi řídítka a deskou motoru je 10 antivibračních prvků, 2 na každé straně výrobku a 6 mezi řídítka a deskou motoru.

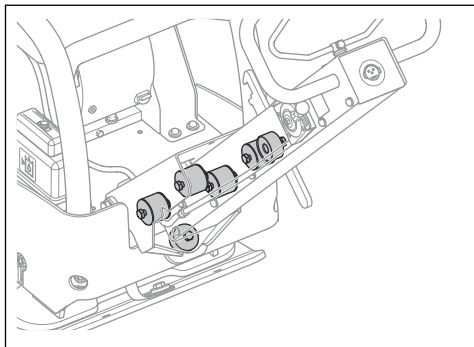

- Zkontrolujte, zda jsou antivibrační prvky správně připevněny.
- Zkontrolujte, zda nejsou antivibrační prvky poškozené nebo opotřebené.
- V případě potřeby vyměňte antivibrační prvky.

Bezpečnost při manipulaci s palivem



VÝSTRAHA: Před použitím výrobku si přečtěte následující varování.

- Palivo je velmi hořlavé a jeho výpary mohou explodovat. Buďte při zacházení s palivem opatrní, aby nedošlo k úrazu, požáru nebo výbuchu.
- Palivové výpary nevděchujte. Palivové výpary jsou jedovaté a mohou způsobit zranění. Zkontrolujte, zda je proudění vzduchu dostatečné.
- Při spuštění motoru neotvírejte víčko palivové nádrže a nedoplňujte palivovou nádrž.
- Před doplňováním paliva nechte motor vychladnout.
- Palivo nedoplňujte ve vnitřních prostorech. Nedostatečné proudění vzduchu může způsobit zranění nebo smrt udušením nebo otravou kyslíčnickem uhelnatým.
- V blízkosti paliva ani motoru nekuřte.
- Do blízkosti paliva ani motoru neumísťte horké předměty.
- Nedoplňujte palivo v blízkosti jisker a ohně.

- Než doplníte palivo, pomalu otevřete uzávěr palivové nádrže a opatrně uvolněte tlak.
- Palivo na pokožce může způsobit zranění. Pokud se vám palivo dostane na kůži, omyjte zasažené místo vodou a mýdlem.
- Pokud si palivem polijete oblečení, okamžitě se převlékněte.
- Nenaplňujte palivovou nádrž na maximum. Teplem dochází k rozpínání paliva. V horní části palivové nádrže udržujte volný prostor.
- Pevně dotáhněte víčko palivové nádrže. Není-li víčko palivové nádrže dotažené, hrozí nebezpečí požáru.
- Než začnete výrobek používat, přesuňte ho do vzdálenosti minimálně 3 m od místa, kde jste čerpali palivo.
- Pokud je na výrobku palivo nebo olej, nespouštějte ho. Odstraňte nežádoucí palivo a motorový olej a nechte výrobek před spuštěním motoru uschnout.
- Pravidelně kontrolujte, jestli z motoru nic neuniká. Pokud je palivový systém netěsný, nestartujte motor, dokud nebudou netěsnosti opraveny.
- Ke kontrole těsnosti motoru nepoužívejte prsty.
- Palivo skladujte pouze ve schválených nádobách.
- Při skladování výrobku a paliva zkontrolujte, jestli palivo a palivové výpary nemohou způsobit škodu.
- Palivo vypouštějte venku do schváleného kanystru v dostatečné vzdálenosti od jisker a ohně.

Bezpečnostní pokyny týkající se baterií



VÝSTRAHA: Poškozená baterie může způsobit výbuch a zranění. Pokud je baterie deformovaná nebo poškozená, obraťte se na schválený servis Husqvarna.



VÝSTRAHA: Před použitím výrobku si přečtěte následující varování.

- V blízkosti baterií používejte ochranné brýle.
- V blízkosti baterie nenoste hodinky, šperky ani jiné kovové předměty.
- Uchovávejte baterii mimo dosah dětí.
- Baterii nabíjejte v prostoru s dobrým prouděním vzduchu.
- Při nabíjení baterie zajistěte, aby nebyly hořlavé materiály blíže než 1 m.
- Použité baterie zlikvidujte řádným způsobem. Viz *Likvidace na strani 22*.
- Z baterie mohou vycházet výbušné plyny. V blízkosti baterie nekuřte. Udržujte baterii v bezpečné vzdálenosti od otevřeného ohně a jisker.

Bezpečnostní pokyny pro provoz ve svahu



VÝSTRAHA: Před použitím výrobku si přečtěte následující varování.

- Nepoužívejte výrobek na svahu se sklonem větším než 20°. Uvolněný povrch, vibrace a provozní otáčky mohou způsobit pád výrobku na svahu se sklonem menším než 20°.
- Zkontrolujte, zda je pracovní oblast bezpečná. Mokrá a uvolněná půda snižuje bezpečný provoz výrobku. Na svazích a nerovných površích buďte velmi opatrní.
- Ujistěte se, že všechny osoby v pracovní oblasti jsou nad výrobkem na svahu.
- Pohybujte se s výrobkem nahoru a dolů po svahu, nikoli po vrstevnici.
- Neparkujte výrobek ve svahu. Pokud je nutné zaparkovat výrobek ve svahu, zajistěte, aby nemohl spadnout. Hrozí nebezpečí zranění a poškození.

Bezpečnostní pokyny k provozu v blízkosti okrajů



VÝSTRAHA: Před použitím výrobku si přečtěte následující varování.

- Při použití výrobku v blízkosti okrajů hrozí nebezpečí jeho pádu. Vždy udržujte minimálně ¼ výrobku na povrchu, který je dostatečně stabilní pro udržení hmotnosti výrobku.
- V případě pádu výrobku před jeho zvednutím zpět na dostatečně stabilní povrch vypněte motor. Další informace jsou uvedeny v části *Zvedání výrobku na strani 21*.

Bezpečnostní pokyny pro údržbu



VÝSTRAHA: Před použitím výrobku si přečtěte následující varování.

Provoz

Úvod



VÝSTRAHA: Než začnete s výrobkem pracovat, přečtěte si důkladně kapitulu o bezpečnosti.

Před provozem výrobku

- Pozorně si prostudujte tento návod k používání a nepoužívejte výrobek, pokud návodu zcela nerozumíte.

- Při nesprávném nebo nepravidelném provádění údržby se zvyšuje nebezpečí poranění a poškození výrobku.
- Používejte osobní ochranné pomůcky. Další informace jsou uvedeny v části *Osobní ochranné prostředky na strani 8*.
- Před prováděním údržby vypněte motor a ujistěte se, že jsou všechny části výrobku studené.
- Před prováděním údržby výrobek vyčistěte, abyste odstranili nebezpečný materiál.
- Před prováděním údržby odpojte koncovku kabelu zapalovací svíčky.
- Výfukové plyny z motoru jsou horké a mohou obsahovat jiskry. Nepoužívejte výrobek ve vnitřních prostorech ani v blízkosti hořlavých materiálů.
- Neprovádějte změny na výrobku. Úpravy, které neschválí výrobce, mohou způsobit vážné zranění nebo úmrtí.
- Vždy používejte pouze originální příslušenství a náhradní díly. Příslušenství a náhradní díly, které neschválí výrobce, mohou způsobit vážné zranění nebo úmrtí.
- Poškozené, opotřeбенé či prasklé součásti vyměňte.
- Provádějte pouze údržbu uvedenou v tomto návodu k používání. Veškerý další servis musí provést schválené servisní středisko.
- Před spuštěním motoru po údržbě odstraňte z výrobku všechny nástroje. Uvolněné nástroje nebo nástroje připojené k rotujícím částem mohou být odmrštěny a způsobit zranění.
- Po provedení údržby zkontrolujte hladinu vibrací ve výrobku. Pokud není správná, obraťte se na schválené servisní středisko.
- Servis výrobku musí provádět schválené servisní středisko v pravidelných intervalech.

Nastavení řídítek do provozní polohy



VÝSTRAHA: Při změně polohy řídítek držte pevně řídítko. Při pádu řídítek na obsluhu hrozí nebezpečí poranění.

1. Držte pevně řídítko.

2. Uvolněte zajišťovací páčku a opatrně spusťte říditka.

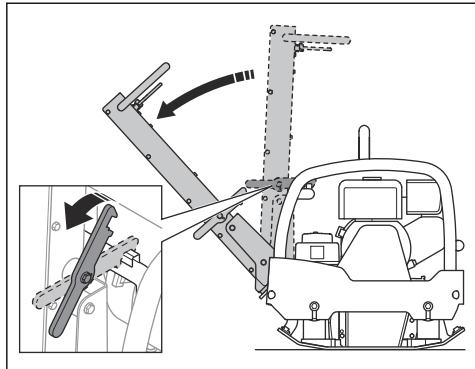

Zapnutí a zastavení výrobku



VÝSTRAHA: Během startování udržte nohy mimo dosah výrobku. Hydraulický systém může způsobit náhlý pohyb výrobku po spuštění motoru.

Spuštění výrobku (LG 300, Honda)

1. Otevřete ventil přívodu paliva.

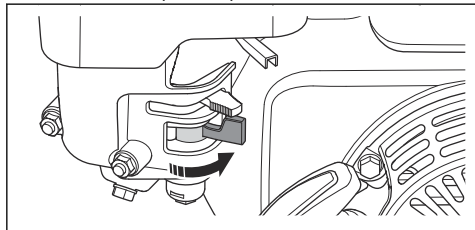

2. Nastavte ovládání plynu na volnoběžné otáčky.

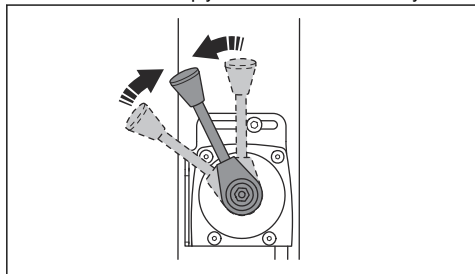

3. Nastavte ovládání sytiče do správné polohy.

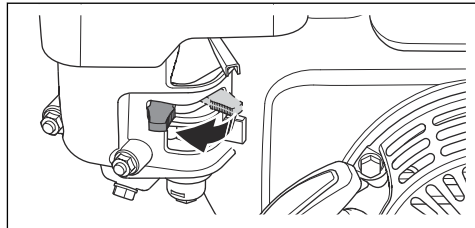

- Pokud je motor studený, sytič zavřete.
- Pokud je motor teplý nebo je okolní teplota vysoká, sytič otevřete.

4. Nastavte vypínač motoru do polohy ON (Zapnuto).

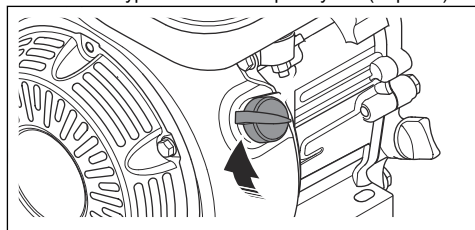

5. Lehce táhněte za rukojeť startéru, až pocítíte odpor.

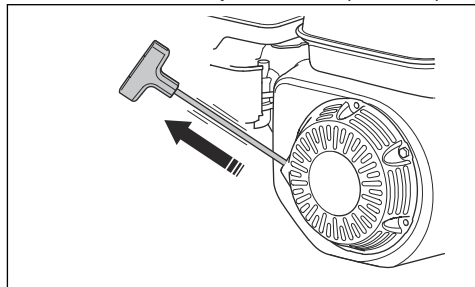

6. Uvolněním rukojeti startovací šňůry umožněte startovací šňůře vrátit se zpět.

7. Táhněte za rukojeť lana startéru, až se motor spustí.

8. Postupně otevírejte ovládání sytiče do zcela otevřené polohy.

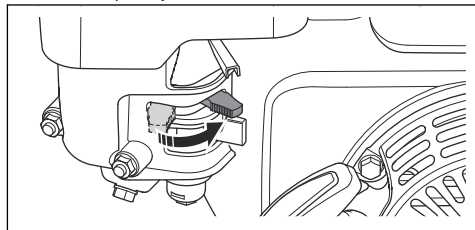

9. Nechte motor po dobu 2 až 3 minut běžet na volnoběžné otáčky.

10. Ovládání plynu nastavte na plný plyn.

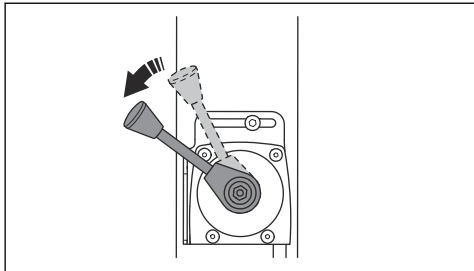

Zastavení výrobku (Honda)

1. Nastavte ovládání plynu na volnoběžné otáčky.

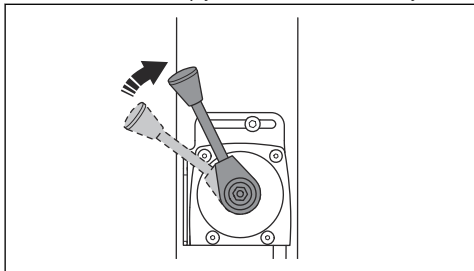

2. Nechte motor po dobu 2 až 3 minut běžet na volnoběžné otáčky.
3. Nastavte vypínač motoru do polohy OFF (Vypnuto). Motor se zastaví.
4. Nastavte ventil přívodu paliva do polohy OFF (Vypnuto).

Ruční spuštění výrobku (LG 300, Hatz)

1. Nastavte ovládání plynu na volnoběžné otáčky.

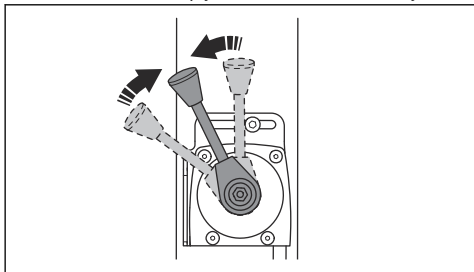

2. Lehce táhněte za rukojeť startéru, až pocítíte odpor.

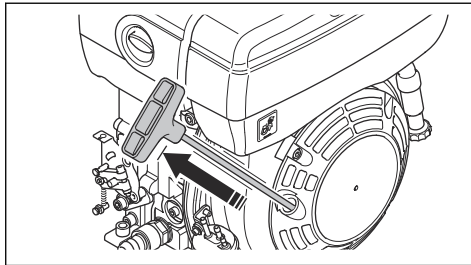

3. Uvolněním rukojeti startovací šňůry umožníte startovací šňůře vrátit se zpět.
4. Táhněte za rukojeť lana startéru, až se motor spustí.
5. Nechte motor po dobu 2 až 3 minut běžet na volnoběžné otáčky.
6. Ovládání plynu nastavte na plný plyn.

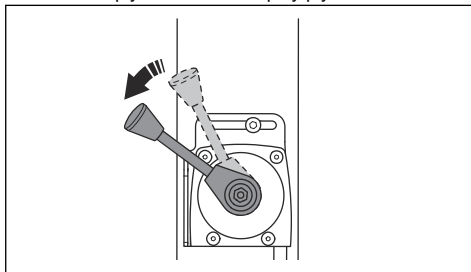

Spuštění výrobku s elektrickým startováním (LG 300, Hatz)

1. Nastavte ovládání plynu na volnoběžné otáčky.

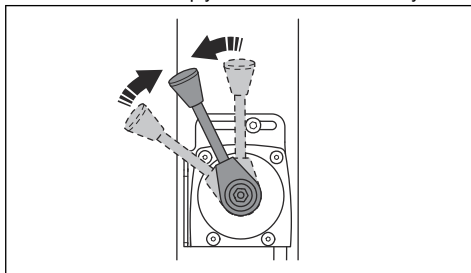

- Otočte klíčkem zapalování do polohy zapalování (A). Rozsvítí se kontrolky nabití baterie a tlaku oleje (B).

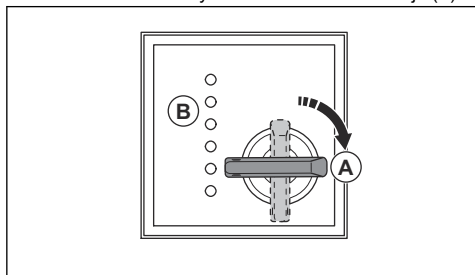

- Otočte klíčkem zapalování do startovací polohy (C).

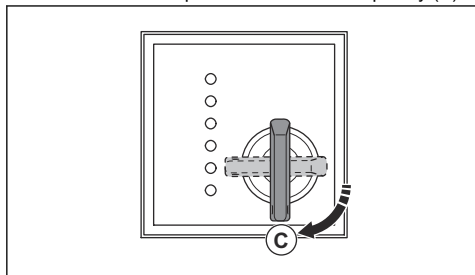

- Po nastartování motoru klíček zapalování ihned uvolněte. Klíček zapalování se vrátí do neutrální polohy.
 - Pokud motor nenastartuje do 10 sekund, uvolněte klíček zapalování a před dalším pokusem počkejte 5 sekund.
- Nechte motor po dobu 2 až 3 minut běžet na volnoběžné otáčky.
 - Ovládání plynu nastavte na plný plyn.

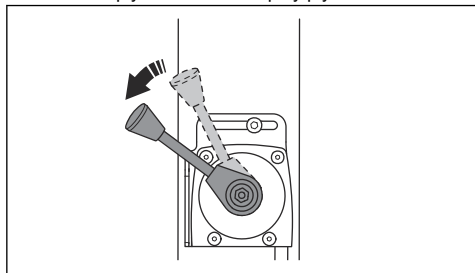

Zastavení výrobku

- Zaparkujte výrobek na rovné ploše.

- Nastavte ovládání plynu na volnoběžné otáčky.
- Nechte motor po dobu 2 až 3 minut běžet na volnoběžné otáčky.
- Nastavte ovládání plynu do polohy zastavení. Tím se zastaví motor, když je výrobek vybaven ručním startováním.
- Pokud má motor elektrické startování, proveďte také tyto kroky:
 - Klíč zapalování otočte do polohy vypnuto (A).

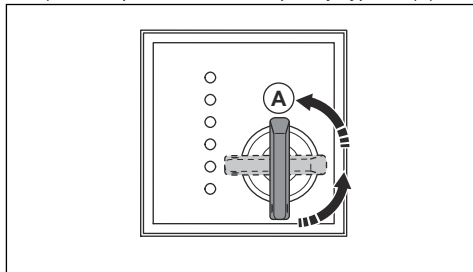

- Vyjměte klíček zapalování, aby nedošlo k náhodnému spuštění.

Obsluha výrobku

Výrobek vždy provozujte s ovládním plynu nastaveným na plný plyn.

- Chcete-li pracovat s výrobkem směrem dopředu, posuňte ovládací prvek provozu zcela dopředu a uvolněte jej.

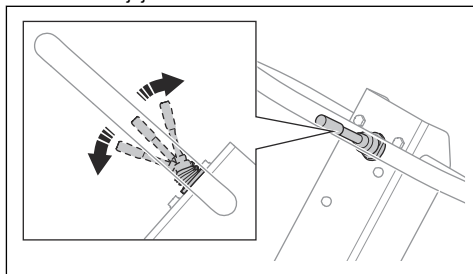

- Chcete-li pracovat s výrobkem směrem dozadu, posuňte ovládací prvek provozu zcela dozadu a uvolněte jej.
- Chcete-li pohyb výrobku zastavit, posuňte ovládací prvek provozu v opačném směru malými pohyby, dokud se výrobek nezastaví.
- Chcete-li změnit směr, otočte výrobek pomocí řídítek.

Údržba

Úvod



VÝSTRAHA: Než začnete na výrobku provádět údržbu, přečtěte si pozorně kapitolu o bezpečnosti.

X = Pokyny jsou uvedeny v tomto návodu k používání.

O= Přečtěte si pokyny v návodu k motoru dodaném výrobcem motoru.

Schéma technické údržby

* = Všeobecná údržba, kterou provádí obsluha. Pokyny nejsou uvedeny v tomto návodu k používání.

Obecná údržba výrobku	Před použitím, po každých 10 h	Týdně, po každých 100 h	Měsíčně, po každých 250 h	Ročně, po každých 500 h
Zkontrolujte, zda nedochází k úniku paliva nebo oleje.	*			
Vyčistěte výrobek.	X			
Zajistěte, aby byly matice i šrouby správně dotaženy.	*			
Zkontrolujte, zda není poškozeno ovládání pohybu vpřed a vzad, ovládání plynu a ovládání sytiče.	*			
Zkontrolujte, zda se ovládání pohybu vpřed a vzad, ovládání plynu a ovládání sytiče pohybují hladce.	*			
Promažte ovládací prvky a táhla.	*			
Zkontrolujte, zda nejsou bezpečnostní popruhy poškozené. V případě potřeby proveďte výměnu.	X			
Zkontrolujte, zda nejsou antivibrační prvky poškozené.		X	X	X
Zkontrolujte napnutí klínového řemenu a zda není poškozen. V případě potřeby klínový řemen seřídte nebo vyměňte.		X	X	X
Zkontrolujte všechny pryžové hadice a pryžové prvky, zda nejsou poškozené. V případě potřeby proveďte výměnu.			X	
Zkontrolujte hladinu hydraulického oleje.			X	
Zkontrolujte svorky baterie.			*	
Vyměňte olej v excentrickém prvku.				X
Vyměňte hydraulický olej.				X

Údržba motoru, Honda	Před použitím, po každých 10 h	Po prvních 20 h	Týdně, po každých 100 h	Ročně, po každých 300 h
Zkontrolujte hladinu paliva a hladinu motorového oleje.	X			
Vyčistěte chladič žebra motoru.	O			

Údržba motoru, Honda	Před použitím, po každých 10 h	Po prvních 20 h	Týdně, po každých 100 h	Ročně, po každých 300 h
Zkontrolujte vzduchový filtr. V případě potřeby vyčistěte vzduchový filtr.	X	X		
Vyčistěte vzduchový filtr.			X	
Zkontrolujte vypouštěcí ventil vzduchového filtru. Platí pouze pro motory s cyklónovým předfiltrem.	O			
Vyměňte motorový olej.		X	X	X
Vyměňte vzduchový filtr.				X
Zkontrolujte otáčky motoru.		O	O	O
Zkontrolujte a vyčistěte zapalovací svíčku. V případě potřeby zapalovací svíčku vyměňte.			O	
Vyměňte zapalovací svíčku.				O
Vyčistěte ventil přívodu paliva karburátoru.			O	O
Vyčistěte sítko lapače jisker na tlumiči výfuku.			O	O
Seřídte vůli hlavy ventilu pro přívod vzduchu a výfukové ventily.		O		O
Vypusťte palivo a vyčistěte palivovou nádrž a palivový filtr.				O
Vyčistěte a seřídte karburátor.				O
Vyměňte palivový filtr.				O

Údržba motoru, Hatz	Před použitím, po každých 10 h	Po prvních 20 h	Každých 250 h	Ročně, po každých 500 h
Zkontrolujte hladinu paliva a hladinu motorového oleje.	X			
Vyčistěte chladicí žebra motoru.	O		O	O
Vyčistěte vzduchový filtr.	X	X		
Vyměňte vzduchový filtr.			X	X
Zkontrolujte vypouštěcí ventil vzduchového filtru. Platí pouze pro motory s cyklónovým předfiltrem.	O			
Vyměňte motorový olej.		X	X	X
Zkontrolujte otáčky motoru.		O	O	O
Vyčistěte sítko lapače jisker na tlumiči výfuku.			O	O
Seřídte vůli hlavy ventilu pro přívod vzduchu a výfukové ventily.		O	O	O
Vyčistěte olejový filtr.				O
Zkontrolujte čerpadlo vstřikování paliva.			O	O

Údržba motoru, Hatz	Před použitím, po každých 10 h	Po prvních 20 h	Každých 250 h	Ročně, po každých 500 h
Zkontrolujte trysku vstřikování paliva.			○	○
Vypusťte vodu z palivového systému.				○
Vyměňte palivový filtr.				○

Čištění výrobku



VAROVÁNÍ: Před čištěním výrobku připevněte plastový sáček těsně kolem uzávěru palivové nádrže. Tím se zajistí, aby do otvoru v uzávěru palivové nádrže nevnikla voda.

- K čištění výrobku použijte tekoucí vodu z hadice nebo vysokotlakého čističe.



VAROVÁNÍ: Nemiňte vodou přímo na uzávěr palivové nádrže, elektrické součásti nebo motor.

- Z řídítek odstraňte mazivo a olej.

Provedení běžné kontroly

- Zajistěte, aby byly všechny matice a šrouby na výrobku správně dotaženy.

Kontrola bezpečnostních popruhů

1. Zkontrolujte bezpečnostní popruhy na přední a zadní straně výrobku.

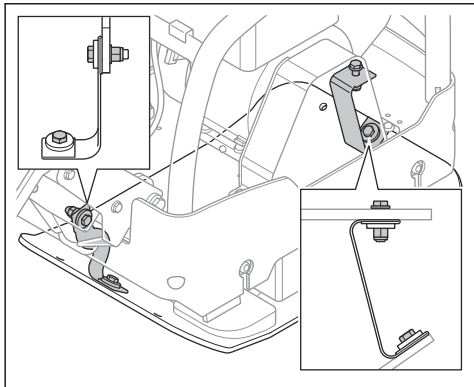

2. Zkontrolujte šrouby a matice na bezpečnostních popruzích.
3. Vyměňte poškozené bezpečnostní popruhy.
4. Vyměňte poškozené matice a šrouby.
5. Dotáhněte povolené šrouby a matice.

Kontrola hladiny motorového oleje

1. Odmontujte uzávěr olejové nádrže a olejovou měрку.
2. Setřete olej z olejové měrky.
3. Zasuňte měрку zpět až na doraz do olejové nádrže.
4. Vyměňte olejovou měрку.
5. Zkontrolujte hladinu oleje na olejové měrce.
6. Pokud je hladina nízká, doplňte motorový olej a znovu zkontrolujte hladinu oleje. Informace o správném typu oleje naleznete v části *Technické údaje na straně 23* nebo v návodu k motoru.

Výměna motorového oleje (LG 300, Honda)

Když je motor studený, spusťte před vypuštěním motorového oleje na 1–2 minuty motor. Tím se motorový olej zahřeje a snadněji se vypustí.



VÝSTRAHA: Motorový olej je bezprostředně po vypnutí motoru velmi horký. Před vypuštěním nechte motorový olej vychladnout. Pokud si potřísníte pokožku motorovým olejem, omyjte ji mýdlem a vodou.

1. Položte nádobu pod vypouštěcí zátku motorového oleje.
2. Demontujte vypouštěcí zátku oleje (A) a připojte hadici (B).

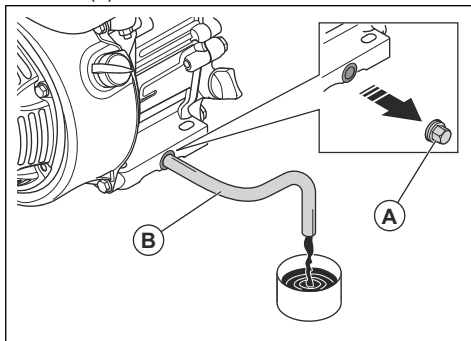

3. Nakloňte výrobek a nechte olej vytéct do nádoby.
4. Odpojte hadici.
5. Namontujte vypouštěcí zátku oleje a dotáhněte ji.

- Doplňte nový motorový olej. Informace o správném typu oleje naleznete v části *Technické údaje na straně 23* nebo v návodu k motoru.
- Zkontrolujte hladinu motorového oleje.

Výměna motorového oleje (LG 300, Hatz)

Když je motor studený, spusťte před vypuštěním motorového oleje na 1–2 minuty motor. Tím se motorový olej zahřeje a snadněji se vypustí.



VÝSTRAHA: Motorový olej je bezprostředně po vypnutí motoru velmi horký. Před vypuštěním nechte motorový olej vychladnout. Pokud si potřísníte pokožku motorovým olejem, omyjte ji mýdlem a vodou.

- Pod vypouštěcí zátku oleje (A) nebo (B) umístěte nádobu.

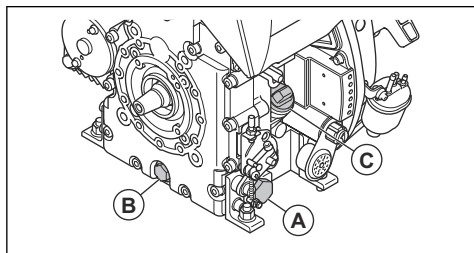

- Demontujte vypouštěcí zátku oleje (A) nebo (B) a připojte hadici.
- Nakloňte výrobek a nechte olej vytéct do nádoby.
- Odpojte hadici.
- Namontujte vypouštěcí zátku oleje a dotáhněte ji.
- Vytáhněte měрку (C) a doplňte nový motorový olej. Informace o správném typu oleje naleznete v návodu k motoru.
- Zkontrolujte hladinu motorového oleje.

Kontrola indikátoru vzduchového filtru (LG 300, Hatz)



VAROVÁNÍ: Při každém spuštění motoru zkontrolujte indikátor vzduchového filtru. Ucpaný vzduchový filtr může způsobit poškození výrobku.

- Zkontrolujte indikátor vzduchového filtru.

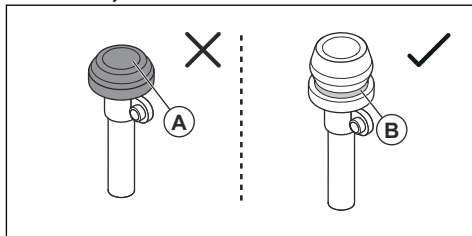

- Pokud je indikátor vzduchového filtru stlačený (A), je nutné vzduchový filtr vyměnit nebo vyčistit. Další informace jsou uvedeny v části *Vyčištění nebo výměna vzduchového filtru (LG 300, Hatz) na straně 18*.



VÝSTRAHA: Před prováděním údržby vypněte motor.

- Pokud se zobrazí zelená značka (B), není třeba provádět údržbu vzduchového filtru.

Další informace o indikátoru vzduchového filtru naleznete v návodu k motoru.

Vzduchový filtr



VÝSTRAHA: Při čištění nebo výměně vzduchového filtru používejte schválenou ochranu dýchacích cest. Použité vzduchové filtry zlikvidujte správným způsobem. Prach ve vzduchovém filtru je nebezpečný pro vaše zdraví.



VAROVÁNÍ: Poškozený vzduchový filtr vždy vyměňte, jinak prach pronikne do motoru a způsobí poškození motoru.

Vyčištění nebo výměna vzduchového filtru (LG 300, Honda)



VÝSTRAHA: Nečistěte vzduchový filtr stlačeným vzduchem. To povede k poškození vzduchového filtru a zvýšení rizika vdechnutí nebezpečného prachu.

- Otočte knoflík na krytu vzduchového filtru a vyjměte kryt vzduchového filtru.

2. Vyměňte papírovou a pěnovou vložku vzduchového filtru (A).

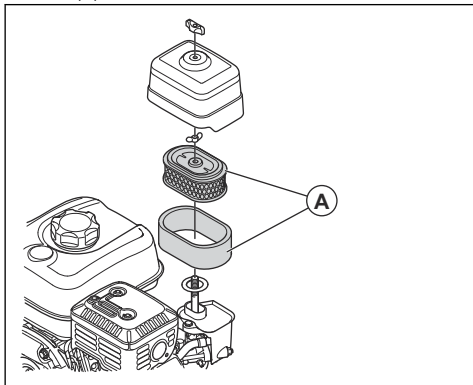

3. Vyčistěte kryt vzduchového filtru kartáčem.
4. Zkontrolujte, zda nejsou vložky vzduchového filtru poškozené.
5. Odstraňte nahromaděné částice poklepáním papírovou vložkou vzduchového filtru na tvrdý povrch nebo pomocí vysavače.



VAROVÁNÍ: Dávejte pozor, aby se hubice vysavače nedotkla povrchu vložky papírového filtru. Držte ji jen v blízkosti. V případě, že se nějaký objekt dotkne vložky papírového filtru, její citlivý povrch se poškodí.

6. Očistěte pěnovou vložku vzduchového filtru mýdlovou vodou.
7. Opláchněte pěnovou vložku vzduchového filtru čistou vodou.
8. Zmáčknutím pěnové vložky vzduchového filtru odstraňte vodu a nechte ji zcela vyschnout.
9. Prमाžte pěnovou vložku vzduchového filtru motorovým olejem.
10. Na pěnovou vložku vzduchového filtru přitlačte čistý hadr, aby se odstranil nadbytečný olej.
11. Namontujte vzduchový filtr v opačném pořadí.

Vyčištění nebo výměna vzduchového filtru (LG 300, Hatz)



VÝSTRAHA: Nečistěte vzduchový filtr stlačeným vzduchem. To povede k poškození vzduchového filtru a zvýšení rizika vdechnutí nebezpečného prachu.

1. Otočte knoflík na krytu vzduchového filtru a vyjměte kryt vzduchového filtru.

2. Demontujte vzduchový filtr (A).

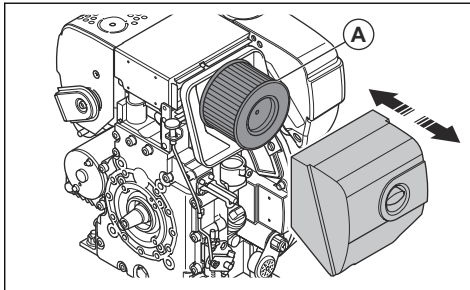

3. Vyčistěte kryt vzduchového filtru kartáčem.
4. Zkontrolujte, jestli není vzduchový filtr poškozený.
5. Poklepáním na vzduchový filtr proti tvrdému povrchu nebo pomocí vysavače částičky odstraňte.



VAROVÁNÍ: Dávejte pozor, aby se hubice vysavače nedotkla povrchu vložky papírového filtru. Držte ji jen v blízkosti. V případě, že se nějaký objekt dotkne vložky papírového filtru, její citlivý povrch se poškodí.

6. Namontujte vzduchový filtr v opačném pořadí.

Kontrola klínového řemenu



VÝSTRAHA: Nepoužívejte výrobek, pokud není namontován kryt klínového řemenu.

1. Vypněte motor.
2. Sejměte kryt klínového řemenu.

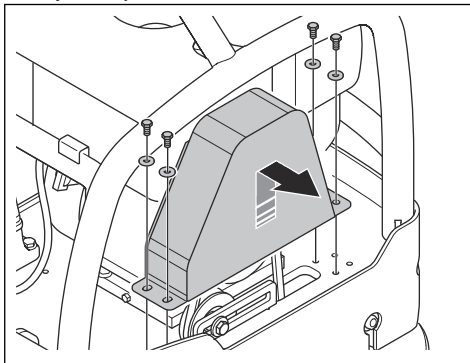

3. Zkontrolujte, zda není klínový řemen poškozený nebo opotřebený. V případě potřeby klínový řemen vyměňte.

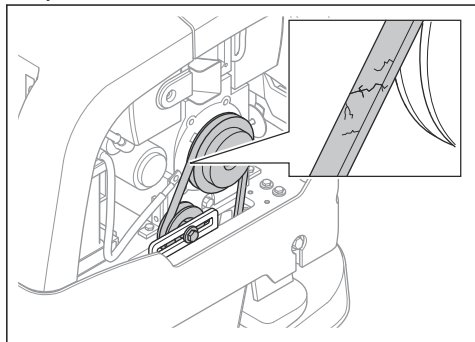

4. Zkontrolujte napnutí klínového řemene.
5. Pokud není napnutí klínového řemene dostatečné, proveďte tento postup:
 - a) Uvolněte šroub na napínači řemene (A).

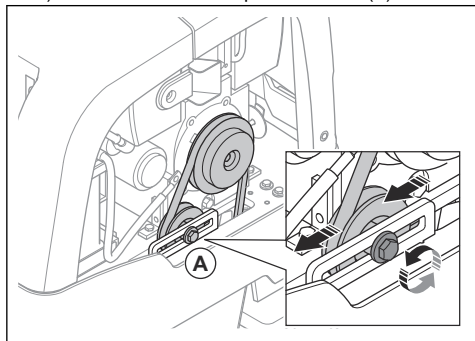

- b) Zatlačte napínač řemene dozadu.
 - c) Utáhněte šroub na napínači řemene.
6. Namontujte kryt klínového řemenu.

Výměna oleje v excentrickém prvku

1. Demontujte vypouštěcí zátku oleje excentrického prvku a připojte hadici.

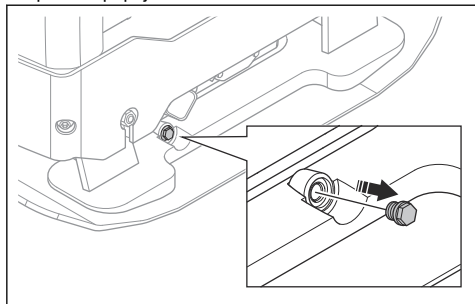

2. Nakloňte výrobek a vypusťte olej.

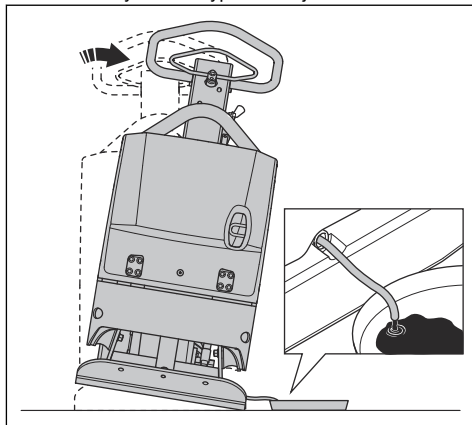

Povšimněte si: K vypuštění oleje z excentrického prvku můžete také použít ruční čerpadlo pro vypouštění oleje.

3. Očistěte oblast kolem otvoru vypouštěcí zátky oleje, závit v otvoru a vypouštěcí zátku oleje. Použijte suchý hadřík a v případě potřeby vhodné rozpuštědlo.



VAROVÁNÍ: K čištění okolí vypouštěcí zátky oleje a samotné zátky nepoužívejte vodu.

4. Doplňte do excentrického prvku olej správného typu. Další informace jsou uvedeny v části *Technické údaje na strani 23*.

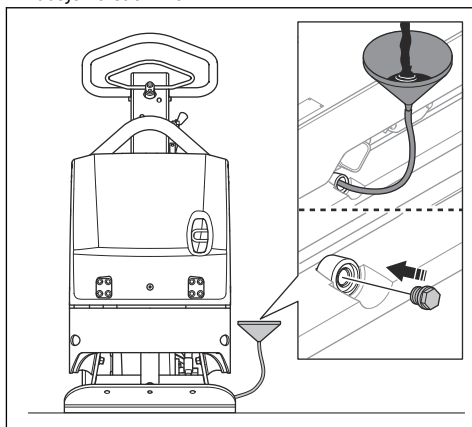

5. Namontujte vypouštěcí zátku oleje.

Kontrola baterie

1. Odpojte kabely baterie (A).

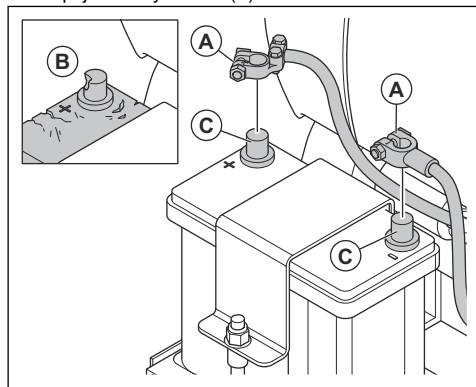

2. Zkontrolujte, zda není baterie poškozená (B). Poškozenou baterii je nutné vyměnit.
3. Očistěte svorky baterie (C).
4. Připojte kabely baterie.

Nabití baterie

- Pokud jste baterii delší dobu nepoužívali, před použitím ji plně nabijte.
- Použijte nabíječku baterií, která automaticky upravuje napětí. Doporučujeme 2stupňovou nabíječku s konstantním napětím, která po úplném nabití baterie automaticky sníží nabíjení na udržovací úroveň. Informace o správné nabíječce baterií získáte u svého prodejce Husqvarna.
- Během skladování výrobku v zimní sezóně proveďte jednou až dvakrát udržovací nabíjení.

Hydraulický systém

Kontrola hladiny hydraulických hadic

- Pravidelně kontrolujte hydraulické hadice. Opatřebované nebo poškozené hydraulické hadice vyměňte.



VÝSTRAHA: Hydraulický olej je nebezpečný. Pryž v hydraulických hadicích se časem opotřebává. Opatřebené nebo poškozené hydraulické hadice mohou prasknout a hydraulický olej může způsobit zranění. Pokud nemůžete určit, zda hydraulické hadice jsou nebo nejsou opotřebené, vždy hydraulické hadice raději vyměňte.

Kontrola hladiny hydraulického oleje

1. Vyměňte olejovou měрку z nádrže hydraulického oleje.

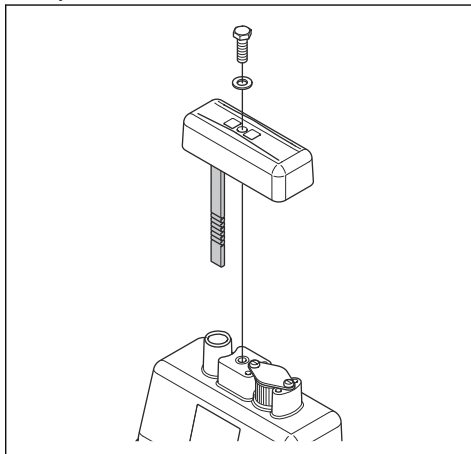

2. Zkontrolujte hladinu hydraulického oleje na olejové měrce.
3. Pokud je hladina hydraulického oleje příliš nízká, nechte zkontrolovat těsnění hydraulického systému ve schváleném servisním středisku.

Výměna hydraulického oleje



VÝSTRAHA: Nebezpečí popálení. Hydraulický olej se během provozu výrobku zahřívá. Před výměnou hydraulického oleje nechte výrobek vychladnout.

1. Vyměňte olejovou měрку (A) z nádrže hydraulického oleje.

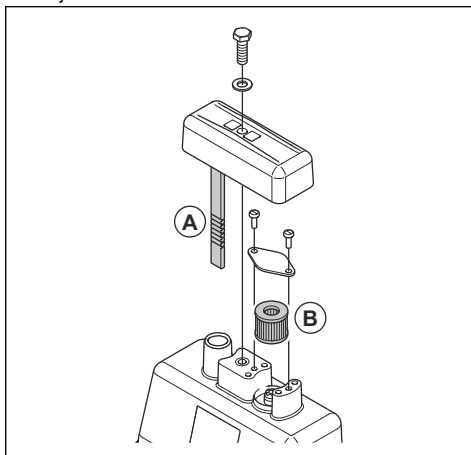

- Pomocí čerpadla pro vypouštění oleje vypustěte hydraulický olej z nádrže hydraulického oleje.
- Vyčistěte otvor nádrže hydraulického oleje.
- Vyměňte filtr odvzdušňovače (B).
- Doplňte hydraulický olej správného typu. Další informace jsou uvedeny v části *Technické údaje na strani 23*.
- Vložte olejovou měрку do nádrže hydraulického oleje.

Přeprava, skladování a likvidace

Přeprava



VÝSTRAHA: Při přepravě buďte opatrní. Výrobek je těžký a může způsobit úraz nebo škodu, jestliže při přepravě spadne nebo se posune.

Zvedněte výrobek, abyste jej mohli přemístit na kratší vzdálenosti. Pro delší vzdálenosti umístěte výrobek na dopravní vozidlo.



VAROVÁNÍ: Netáhněte výrobek za vozidlem.

Zvedání výrobku



VÝSTRAHA: Přesvědčte se, že zvedací zařízení má správné specifikace pro bezpečné zvedání výrobku. Na typovém štítku na výrobku je uvedena hmotnost výrobku.



VÝSTRAHA: Nezvedejte poškozený výrobek. Zkontrolujte, zda jsou zvedací oko, antivibrační prvky a bezpečnostní popruhy správně namontované a zda nejsou poškozené.



VÝSTRAHA: Nechodte ani se nezdržujte pod výrobkem během zvedání nebo v jeho blízkosti.

- Zajistěte řídítka ve vzpřímené poloze.

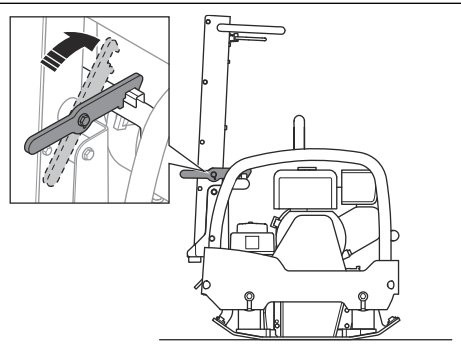

- Přípevněte zvedací vybavení ke zvedacímu oku.

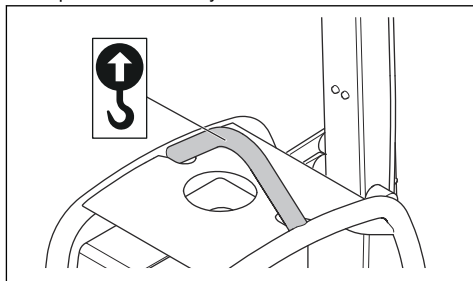

VÝSTRAHA: Nepoužívejte kovové háky, řetězy ani jiná zvedací zařízení s ostrými hranami, které by mohly způsobit poškození zvedacího oka.

Zajištění bezpečnosti výrobku na přepravním vozidle pomocí upínacích popruhů

1. Zajistěte říditka ve vzpřímené poloze (A).

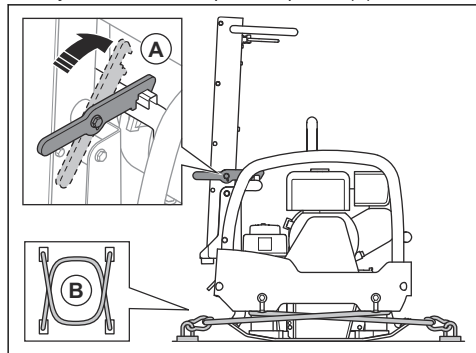

2. Kolem spodní desky (B) umístěte 2 popruhy.

- Nasadte 1 popruh kolem přední části spodní desky a připevněte popruh k vozidlu.
- Nasadte 1 popruh kolem zadní části spodní desky a připevněte popruh k vozidlu.

Skladování

- Před dlouhodobým skladováním výrobku zcela vyprázdňte palivovou nádrž. Odevzdejte palivo na příslušném sběrném místě.
- Baterii před uskladněním úplně nabijte. Vybitá baterie zamrzá při teplotě přibližně -7°C (19°F). Plně nabitá baterie zamrzá při teplotě přibližně -67°C (-89°F).
- Před uskladněním výrobek očistěte. Z pryžových částí odstraňte olej a prach.
- Před uskladněním vyčistěte vzduchový filtr.
- Opatrně zatáhněte za rukojeť startovací šňůry, dokud neucítíte malý odpor.
- Nasadte na výrobek ochranný kryt.
- Uchovávejte výrobek na suchém a bezprašném místě.
- Skladujte výrobek na uzamčeném místě, aby se zamezilo přístupu dětí a neoprávněných osob.

Likvidace

- Chemikálie mohou být nebezpečné a nesmí být vypouštěny do půdy. Vždy odevzdejte použité chemikálie v servisním středisku nebo příslušném sběrném místě.
- Když je výrobek opotřeбенý, odvezte jej prodejci nebo do příslušného sběrného místa.
- Olej, olejové filtry, palivo a baterie mohou mít negativní vliv na životní prostředí. Dodržujte místní požadavky ohledně recyklace a platné předpisy.
- Nelikvidujte baterii v rámci domovního odpadu.
- Odešlete baterii do servisu Husqvarna nebo ji odevzdejte ve sběrném místě jako použitou baterii.

Technické údaje

Technické údaje

	Honda, ruční startování	Hatz, ruční startování	Hatz, elektrické startování
Čistá hmotnost, kg	500 mm: 263 600 mm: 268	500 mm: 280 600 mm: 285	500 mm: 300 600 mm: 305
Provozní hmotnost (EN500, včetně oleje, polovina paliva), kg	500 mm: 265 600 mm: 270	500 mm: 282 600 mm: 287	500 mm: 302 600 mm: 307
Značka, typ motoru	Honda, GX 270	Hatz, 1B30	Hatz, 1B30
Výkon motoru, kW/hp při ot/min ¹	5,3/7,1 při 2700	4,4/5,9 při 2700	4,4/5,9 při 2700
Frekvence vibrací, Hz/ot/min	68/4080	68/4080	68/4080
Amplituda, mm	1,7	1,7	1,7
Odstředivá síla, kN	40	40	40
Provozní rychlost, m/min	25	25	22
Max. sklon, stupně/%	20/36	25/47	25/47
Napětí baterie, V	Není k dispozici	Není k dispozici	12
Kapacita baterie, Ah	Není k dispozici	Není k dispozici	41
Objem palivové nádrže, l	5,3	5	5
Objem motorového oleje*, l	1,1	1,1	1,1
Objem nádrže na hydraulický olej, l	1	1	1
Excentrický prvek, l	0,5	0,5	0,5
Motorový olej*	SAE 10W-30, API třída SJ	SAE 10W-30, API třída SJ	SAE 10W-30, API třída SJ
Olej excentrického prvku	SAE 10W-30, API třída SJ	SAE 10W-30, API třída SJ	SAE 10W-30, API třída SJ
Hydraulický olej	Shell Tellus S3 V 32	Shell Tellus S3 V 32	Shell Tellus S3 V 32
Biologický hydraulický olej (volitelně)	Shell Naturelle HF-E 32	Shell Naturelle HF-E 32	Shell Naturelle HF-E 32
Palivo*	Bezolovatý benzín, max. 10 % etanolu	Pouze motorová nafta s velmi nízkým obsahem síry	Pouze motorová nafta s velmi nízkým obsahem síry
Spotřeba paliva, l/h	1,2	0,9	0,9

¹ Podle specifikací výrobce motoru. Uvedený jmenovitý výkon motoru je průměrný čistý výkon (při specifikovaných ot/min) typického motoru pro model motoru měřený podle normy SAE J1349/ISO1585. Sériově vyráběné motory se od této hodnoty mohou lišit. Skutečný výstupní výkon motoru instalovaného na konečném výrobku závisí na provozních otáčkách, povětrnostních podmínkách a dalších hodnotách.

* = Další informace a dotazy týkající se tohoto konkrétního motoru jsou uvedeny v příručce k motoru nebo na webových stránkách výrobce motoru.

Emise hluku a vibrací,	Honda	Hatz
Hladina akustického výkonu, změřená dB (A)	104	104
Hladina akustického výkonu, zaručená L_{WA} dB (A) ²	106	105
Hladina akustického tlaku na sluch obsluhy, L_P , dB (A) ³	88	93
Hladina vibrací, a_{hv} , m/s^2 ⁴	2,3	2,1

Prohlášení o hluku a vibracích

Tyto deklarované hodnoty byly získány testováním laboratorního typu v souladu s uvedenou směrnicí nebo normami a jsou vhodné pro porovnání s deklarovanými hodnotami jiných testovaných výrobků v souladu se stejnou směrnicí nebo normami. Tyto deklarované hodnoty nejsou vhodné pro použití při vyhodnocování rizik a hodnoty naměřené na jednotlivých pracovištích mohou být vyšší. Skutečné expoziční hodnoty a riziko újm, ke kterým dochází u jednotlivých uživatelů, jsou jedinečné a závisí na způsobu, jakým uživatel pracuje, na materiálu, na kterém se výrobek používá, na době expozice i na tělesném stavu uživatele a na stavu výrobku.

² Emise hluku v životním prostředí měřené jako akustický výkon (L_{WA}) podle normy EN ISO 3744 v souladu se směrnicí 2000/14/ES. Rozdíl mezi garantovaným a měřeným akustickým výkonem je v tom, že garantovaný akustický výkon rovněž zahrnuje rozptyl výsledků měření a rozdíly mezi různými stroji téhož modelu podle Směrnice 2000/14/ES.

³ Hladina akustického tlaku L_P podle normy EN ISO 11201, EN 500-4. Odchylky K_{PA} 3,0 dB (A)

⁴ Hladina vibrací podle normy EN 500-4. Uváděná data o úrovni vibrací mají typickou statistickou odchylku (standardní odchylku) 1,5 m/s^2 .

Rozměry výrobku

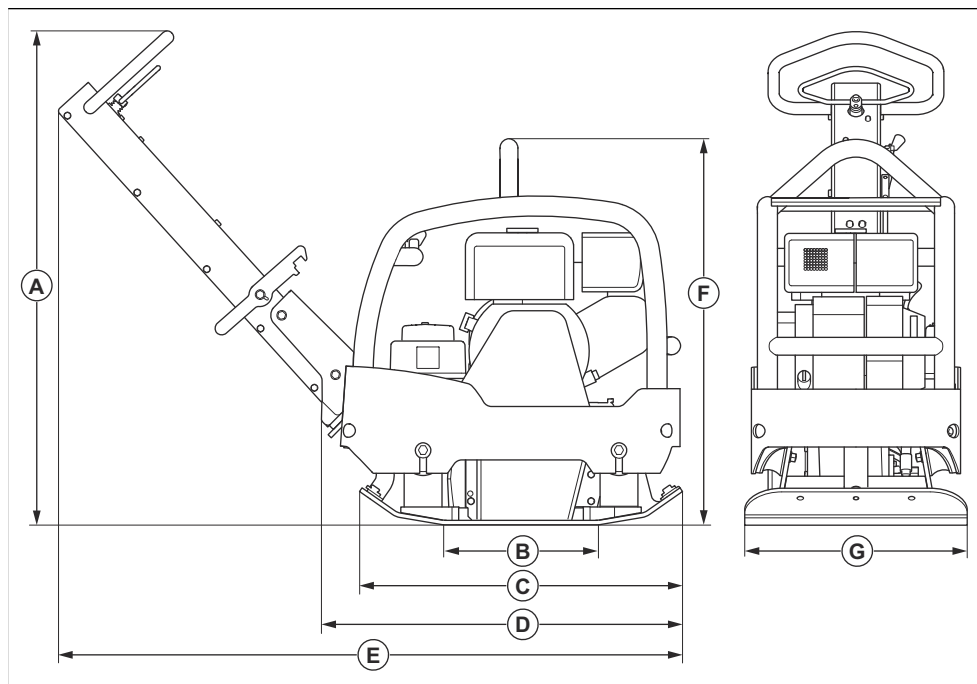

A	Výška řídítek, mm/palce	1120/44	E	Délka včetně řídítek, mm/palce	1385/54,4
B	Kontaktní plocha spodní desky, m ² / čtv. stopy	0,17/1,82 nebo 0,21/2,25	F	Výška, mm/palce Honda	735/28
C	Délka spodní desky, mm/palce	725/28,5		Výška, mm/palce Hatz	760/29,9
D	Délka se sklopenými řídítky, mm/palce	768/30,2	G	Šířka, mm/palce	500/19,6 nebo 600/23,6

ES Prohlášení o shodě

ES Prohlášení o shodě

Společnost **Husqvarna AB**, SE-561 82 Huskvarna,
Švédsko, tel.: +46-36-146500, na svou výhradní
odpovědnost prohlašuje, že výrobek:

Popis	Obousměrná hutnicí deska
Značka	Husqvarna
Typ/Model	LG 300
Identifikace	Výrobní čísla od roku 2022 a dále

je zcela ve shodě s následujícími směrnicemi a předpisy
EU:

Směrnice/předpis	Popis
2014/30/EU	„o elektromagnetické kompatibilitě“
2006/42/ES	„o strojních zařízeních“
2000/14/ES	„o venkovním hluku“

a že byly použity následující harmonizované normy
nebo technické údaje:

EN 500-1+A1:2009

EN 500-4:2011

Oznámený subjekt: Společnost 0404, RISE SMP
Svensk Maskinprovning AB, Verkstadsgatan 17, Box
4053, 904 32 UMEÅ, Sweden obdržela osvědčení
o shodě se směrnicí rady 2000/14/ES, postup
posouzení shody: Dodatek VI, úplná kontrola kvality.

Informace o emisích hluku se nacházejí v části
Technické údaje na strani 23.

Partille, 2022-04-12



Martin Huber

Ředitel výzkumu a vývoje, betonové povrchy a podlahy

Husqvarna AB, divize Construction

Osoba odpovědná za technickou dokumentaci



www.husqvarnacp.com

Původní pokyny

1140389-90



2022-06-09