



Husqvarna[®]



CT 36A/A-V, CT 48A/A-V

Contenido

Introducción.....	2	Resolución de problemas.....	21
Seguridad.....	5	Transporte, almacenamiento y eliminación.....	24
Montaje.....	10	Datos técnicos.....	27
Funcionamiento.....	12	Accesorios.....	32
Mantenimiento.....	17	Declaración de conformidad.....	33

Introducción

Descripción del producto

Este producto es una fratasadora conducida a pie, que es una máquina pulidora de hormigón. Utiliza gasolina como combustible y tiene un motor de combustión de 4 tiempos.

El producto se puede utilizar con el accesorio de disco de alisado opcional.

Uso previsto

El producto está diseñado exclusivamente para uso profesional. El producto se utiliza para el alisado y pulido del hormigón antes de que la superficie esté demasiado seca para obtener el acabado deseado. El producto solo debe utilizarse en exteriores o en zonas con suficiente ventilación. No utilice el producto para otras tareas.

Vista general del producto

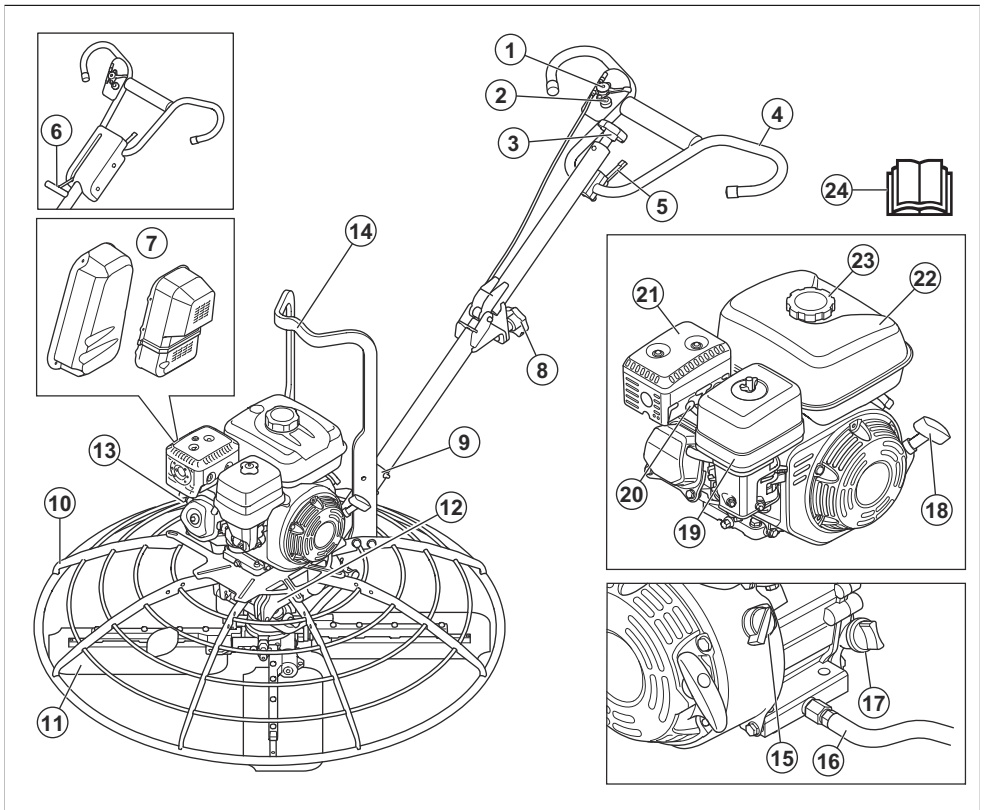

Nota: Existen 4 combinaciones diferentes de control del manillar y el ángulo de la cuchilla: T, ADJ-T, ADJ-P y FOLD-ADJ-T. Consulte *Datos técnicos en la página 27* para obtener información sobre el control del manillar y el ángulo de la cuchilla del producto.

1. Control del acelerador
2. Botón de parada del motor
3. Pomo de inclinación de las cuchillas (modelos T)
4. Manillar
5. Palanca para el ajuste de altura del manillar (modelos ADJ)
6. Palanca Pro-Shift® para el ajuste de la inclinación de las cuchillas (modelos P)
7. Cubierta de la correa
8. Pomo de bloqueo del manillar (modelos FOLD)
9. Soporte del manillar
10. Anillo de protección
11. Cuchilla
12. Placa de identificación (CE)
13. Placa de identificación (Norteamérica)
14. Punto de elevación
15. Interruptor de encendido/apagado del motor
16. Manguera de drenaje de aceite
17. Tapón del depósito de aceite y varilla de nivel
18. Empuñadura de la cuerda de arranque
19. Tapa del filtro de aire
20. Bujía
21. Silenciador
22. Depósito de combustible
23. Tapón del depósito de combustible
24. Manual de usuario

Símbolos que aparecen en el producto



ADVERTENCIA: Este producto puede ser peligroso y ocasionar daños graves o mortales tanto al usuario como a cualquier otra persona. Tenga cuidado y utilice el producto correctamente.



Lea atentamente el manual y asegúrese de que entiende las instrucciones antes de utilizar el producto.



Utilice casco de seguridad, gafas y protección auditiva.



Utilice calzado de seguridad.



Utilice guantes protectores.



ADVERTENCIA: Mantenga las chispas y llamas alejadas del producto. Riesgo de incendio.



Punto de elevación.



Pare siempre el motor antes de añadir combustible.



Utilice combustible limpio y filtrado.



ADVERTENCIA: Riesgo de lesiones. Tenga cuidado alrededor de la correa de transmisión.



ADVERTENCIA: Superficie caliente.



ADVERTENCIA: Mantenga las manos alejadas de las cuchillas.



ADVERTENCIA: Mantenga los pies alejados de las cuchillas.



ADVERTENCIA: Retire el disco de alisado antes de levantar el producto.



ADVERTENCIA: Los gases de escape del motor contienen monóxido de carbono, que es un gas inodoro, tóxico y muy peligroso. No use el producto en interiores ni en espacios cerrados.



Este producto cumple con la normativa vigente del Reino Unido.

Nota: Los demás símbolos o etiquetas que aparecen en el producto corresponden a requisitos de homologación especiales para algunos mercados.

STOP Botón de parada (STOP) del motor.

CE Este producto cumple con las directivas CE vigentes.

Etiqueta de instrucciones de arranque

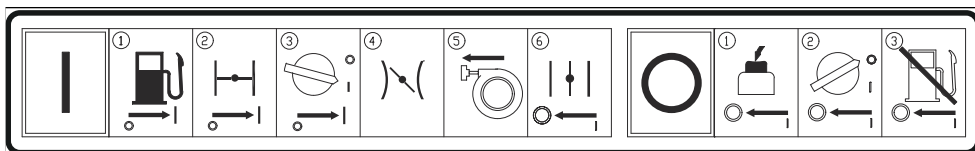

Consulte *Puesta en marcha del producto en la página 13* para obtener instrucciones.

Placa de identificación (CE)

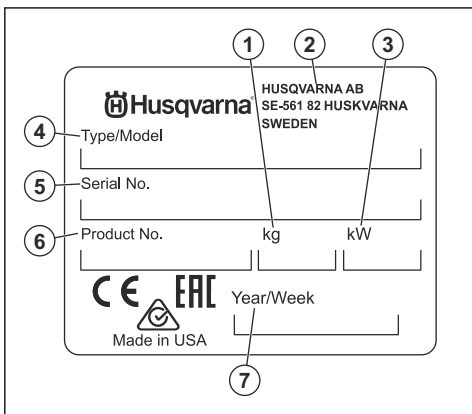

1. Peso del producto
2. Fabricante
3. Potencia nominal
4. Tipo de producto
5. Número de serie
6. Número de producto
7. Año y semana de producción

Placa de identificación (Norteamérica)

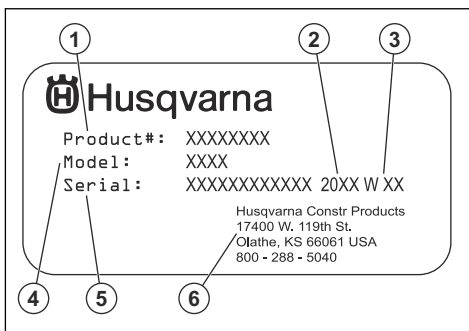

1. Número de producto
2. Año de fabricación
3. Semana de producción
4. Modelo y tipo de producto
5. Número de serie
6. Fabricante

Responsabilidad sobre el producto

Como se estipula en las leyes de responsabilidad del producto, no nos hacemos responsables de los daños y perjuicios causados por nuestro producto si:

- El producto se ha reparado incorrectamente.
- El producto se ha reparado con piezas que no eran del fabricante o no autorizadas por el fabricante.
- El producto tiene un accesorio que no es del fabricante o no está autorizado por este.

- El producto no se ha reparado en un centro de servicio autorizado o por un organismo homologado.

Seguridad

Instrucciones de seguridad para el funcionamiento



ADVERTENCIA: Lea las siguientes instrucciones de advertencia antes de utilizar el producto.

- Asegúrese de saber cómo detener el motor rápidamente en caso de emergencia.
- El operario debe tener la fuerza física necesaria para utilizar el producto de forma segura.
- No utilice el producto si no tiene todas las cubiertas protectoras instaladas.
- Utilice el equipo de protección personal. Consulte *Equipo de protección personal en la página 7*.
- El hormigón húmedo puede causar quemaduras químicas. Use ropa de protección y quítese el hormigón húmedo inmediatamente si entra en contacto con su piel.
- Asegúrese de que solo haya personas autorizadas en la zona de trabajo.
- Mantenga el área de trabajo limpia y despejada.
- Mantenga siempre una posición estable y segura mientras realiza la actividad.
- Asegúrese de que no haya riesgo de que usted o el producto puedan caerse de grandes alturas.
- Asegúrese de que no haya grasa ni aceite en el manillar.
- No utilice el producto en áreas con riesgo de explosión o incendio.
- El producto puede provocar que salgan objetos despedidos a gran velocidad. Asegúrese de que todas las personas presentes en la zona de trabajo utilicen los correspondientes equipos de protección personal autorizados. Retire los objetos sueltos de la zona de trabajo.
- Si va a alejarse del producto, pare el motor y asegúrese de que no pueda ponerse en marcha por accidente.
- Evite que la ropa, el cabello largo y las joyas queden atrapados en piezas móviles.
- Mantenga los pies y las manos alejados de las cuchillas.
- No se sienta sobre el producto.
- No golpee el producto.
- Utilice el producto siempre desde detrás y con las dos manos en el manillar.
- No utilice el producto cerca de cables eléctricos. El producto no tiene aislamiento eléctrico y pueden producirse lesiones o incluso la muerte.
- Antes de usar el producto, averigüe si hay tuberías o cables ocultos en la zona de trabajo. Si el

producto se topa con un objeto oculto, detenga el motor de inmediato y examine el producto y el objeto. No reanude las operaciones con el producto sin cerciorarse antes de que sea seguro seguir trabajando.

Definiciones de seguridad

Las advertencias, precauciones y notas se utilizan para destacar información especialmente importante del manual.



ADVERTENCIA: Indica un riesgo de lesiones o incluso de muerte del usuario o de las personas cercanas si no se respetan las instrucciones del manual.



PRECAUCIÓN: Indica un riesgo de daños en el producto, otros materiales o el área adyacente si no se respetan las instrucciones del manual.

Nota: Se usa para proporcionar más información necesaria en una situación determinada.

Instrucciones generales de seguridad



ADVERTENCIA: Lea las siguientes instrucciones de advertencia antes de utilizar el producto.

- Este producto es una herramienta peligrosa si no se usa con cuidado o si se utiliza de forma incorrecta. Este producto puede ocasionar lesiones graves o mortales tanto al operario como a cualquier otra persona. Antes de usar el producto, lea detenidamente el contenido del manual de usuario.
- Respete todas las advertencias e instrucciones.
- Obedezca la legislación y la normativa vigentes.
- El usuario y el empleador deben conocer y prevenir los riesgos durante el funcionamiento del producto.
- No permita que nadie utilice el producto a menos que haya leído y comprendido el contenido del manual de usuario.
- No utilice el producto a menos que haya recibido formación al respecto. Asegúrese de que todos los usuarios reciben formación.
- No deje que un niño maneje el producto.
- Solo las personas autorizadas pueden manejar el producto.
- El usuario es responsable de los accidentes que puedan sufrir otras personas o sus bienes.

- No utilice el producto si está cansado, enfermo o si se encuentra bajo los efectos de alcohol, drogas o medicamentos.
- Proceda siempre con cuidado y utilice siempre el sentido común.
- Este producto genera un campo electromagnético durante el funcionamiento. Este campo puede, en determinadas circunstancias, interferir en implantes médicos activos o pasivos. Para reducir el riesgo de daños graves o mortales, recomendamos que las personas que utilizan implantes médicos consulten a su médico y al fabricante del implante antes de usar este producto.
- Mantenga el producto limpio. Asegúrese de que puede leer claramente las etiquetas.
- No utilice el producto si está defectuoso.
- No modifique el producto.
- No utilice el producto si sospecha que alguien ha podido modificarlo.

Seguridad respecto a las vibraciones



ADVERTENCIA: Lea las siguientes instrucciones de advertencia antes de utilizar el producto.

- Durante el funcionamiento del producto, las vibraciones pasan del producto al usuario. El uso frecuente y continuo del producto puede causar lesiones relacionadas con las vibraciones en el usuario o aumentar la gravedad de las mismas. Se pueden producir lesiones en los dedos, las manos, las muñecas, los brazos, los hombros, los nervios, el sistema de riego sanguíneo u otras partes del cuerpo. Las lesiones pueden ser debilitantes o permanentes, y pueden aumentar en intensidad durante semanas, meses o años. Entre las posibles lesiones se incluyen los daños en el sistema circulatorio, el sistema nervioso, las articulaciones y otras estructuras corporales.
- Pueden aparecer síntomas durante el uso del producto o en otro momento. Si tiene síntomas y sigue utilizando el producto, los síntomas pueden aumentar o hacerse permanentes. Si aparecen estos u otros síntomas, solicite asistencia médica:
 - Entumecimiento, pérdida de sensibilidad, hormigueo, pinchazos, dolor, quemazón, dolor pulsátil, rigidez, torpeza, pérdida de fuerza o cambios en el color o el estado de la piel.
- Los síntomas pueden aumentar a bajas temperaturas. Utilice ropa de abrigo y mantenga las manos calientes y secas cuando utilice el producto en entornos fríos.
- Realice las tareas de mantenimiento y use el producto siguiendo las instrucciones del manual de usuario para mantener unos niveles de vibraciones adecuados.
- Guíe el producto con suavidad para realizar el trabajo. No empuje el producto con fuerza. Sujete el

producto firmemente por el manillar, asegurándose de que lo controla y lo maneja de forma segura. No introduzca el manillar en los topes más de lo necesario.

- Las manos deben colocarse únicamente en el manillar.
- Detenga el producto inmediatamente si se producen fuertes vibraciones de manera repentina. No siga utilizándolo sin haber retirado antes la causa del aumento de las vibraciones.

Seguridad contra el polvo



ADVERTENCIA: Lea las siguientes instrucciones de advertencia antes de utilizar el producto.

- El uso del producto en superficies secas diferentes de las previstas puede provocar un aumento de polvo en el aire. Inhalar el polvo puede causar lesiones graves y problemas de salud crónicos. Son varias las autoridades que consideran nocivo el polvo de sílice. Estos son algunos ejemplos de tales problemas de salud:
 - Enfermedades pulmonares crónicas o potencialmente mortales, como bronquitis crónica, silicosis y fibrosis pulmonar
 - Cáncer
 - Defectos congénitos
 - Inflamación cutánea
- Utilice el equipo de protección correcto para reducir la concentración de polvo y humo en el aire, así como para disminuir el polvo en el equipo de trabajo, las superficies, la ropa y las partes del cuerpo. Algunas de las posibles medidas de control son los sistemas de recogida de polvo y los pulverizadores de agua para atrapar el polvo. Reduzca el polvo en el origen siempre que sea posible. Asegúrese de que el equipo está correctamente instalado y se utiliza bien, y de que se realiza el mantenimiento periódico.
- Asegúrese de que haya suficiente ventilación en la zona de trabajo.
- Si es posible, dirija el escape del producto de tal forma que no aumente la concentración de polvo en el aire.

Seguridad de los gases de escape



ADVERTENCIA: Lea las siguientes instrucciones de advertencia antes de utilizar el producto.

- Los gases de escape del motor contienen monóxido de carbono, que es un gas inodoro, tóxico y muy peligroso. La inhalación de monóxido de carbono puede causar la muerte. Como el monóxido de carbono es inodoro y no se puede ver, no es posible detectarlo. Uno de los síntomas de la intoxicación

por monóxido de carbono es el mareo, pero una cantidad o concentración suficiente de monóxido de carbono puede causar pérdida de conciencia, especialmente en un espacio cerrado o en una zona sin la ventilación adecuada.

- Los gases de escape también contienen hidrocarburos sin quemar, incluido benceno. La inhalación prolongada puede causar problemas de salud.
- Los gases de escape que sí se pueden ver u oler también contienen monóxido de carbono.
- No utilice un producto con motor de combustión en interiores ni en zonas que no estén bien ventiladas.
- No inhale los gases de escape.
- Asegúrese de que el flujo de aire del área de trabajo es suficiente. Esto es muy importante cuando se utiliza el producto en zanjas u otras áreas de trabajo pequeñas en las que los gases de escape se pueden acumular fácilmente.

Seguridad acústica



ADVERTENCIA: Lea las siguientes instrucciones de advertencia antes de utilizar el producto.

- Los altos niveles de ruido y la exposición a este a largo plazo pueden producir pérdidas de audición.
- Para mantener el nivel de ruido al mínimo, realice las tareas de mantenimiento y utilice el producto tal y como se indica en el manual de usuario.
- Examine el silenciador en busca de daños. Compruebe que el silenciador esté correctamente montado en el producto.
- Use protectores auriculares homologados mientras utiliza el producto.
- Al usar protectores auriculares, debe poder escuchar las señales de advertencia y las voces de otras personas. Quítese los protectores auriculares cuando el producto esté parado, a menos que estos sean necesarios para el nivel de ruido del área de trabajo.

Equipo de protección personal



ADVERTENCIA: Lea las siguientes instrucciones de advertencia antes de utilizar el producto.

- Para trabajar con el producto, debe utilizar siempre un equipo de protección personal homologado. El equipo de protección personal no elimina completamente el riesgo de lesiones, pero puede reducir la posibilidad de sufrir lesiones o su gravedad en caso de accidente. Deje que el distribuidor le ayude a seleccionar el equipo de protección personal adecuado.
- Compruebe periódicamente el estado del equipo de protección personal.

- Utilice un casco protector homologado.
- Utilice protección auditiva homologada.
- Utilice protección ocular homologada con protección lateral.
- Utilice guantes protectores.
- Use botas con puntera de acero y suela antideslizante.
- Utilice una indumentaria de trabajo homologada o ropa ceñida equivalente con manga larga y pantalón largo.

Extintor

- Tenga siempre a mano un extintor mientras trabaja.
- Utilice un extintor de polvo de la clase "ABE" o un extintor de dióxido de carbono de tipo "BE".

Dispositivos de seguridad en el producto



ADVERTENCIA: Lea las siguientes instrucciones de advertencia antes de utilizar el producto.

- No utilice el producto si los dispositivos de seguridad no funcionan correctamente.
- Realice a diario una comprobación de los dispositivos de seguridad. Si los dispositivos de seguridad no funcionan correctamente o están dañados, póngase en contacto con su taller de servicio Husqvarna.
- No realice ninguna modificación en los dispositivos de seguridad.

Dispositivos generales de seguridad

- Examine habitualmente el anillo de protección, la cubierta de la correa, el punto de elevación y el manillar para asegurarse de que están bien sujetos y no están dañados.

Interruptor de encendido/apagado del motor

El motor solo puede arrancar cuando el interruptor de encendido/apagado del motor está en "ON". El motor se detiene cuando el interruptor de encendido/apagado del motor se pone en la posición "OFF".

Comprobación del interruptor de encendido/apagado del motor

1. Arranque el motor. Consulte la sección *Puesta en marcha del producto en la página 13*.
2. Coloque el interruptor de encendido/apagado del motor en la posición "OFF". El motor se detiene.

Botón de parada

El producto tiene un botón STOP de parada para el motor en el lado derecho del mango, junto al control del acelerador. Consulte *Vista general del producto en la página 2*.

Comprobación del botón STOP

1. Arranque el motor.
2. Pulse el botón STOP y asegúrese de que el motor se detiene.

Silenciador

El silenciador reduce los niveles de ruido y aparta del usuario los gases de escape.

No utilice el producto si el silenciador no está instalado o está dañado. Si el silenciador no está instalado o está dañado, aumenta el nivel de ruido y el riesgo de incendio.



ADVERTENCIA: El silenciador se calienta mucho durante y después de su uso, y cuando el motor funciona a ralentí. Para evitar quemaduras, no toque el silenciador caliente. Tenga cuidado cerca de materiales inflamables o gases para evitar incendios. Utilice guantes protectores para evitar quemaduras.

Comprobación del silenciador

- Examine el silenciador con frecuencia para asegurarse de que está montado correctamente y que no está dañado.

Sistema de freno de las cuchillas

El freno de las cuchillas se acciona en las siguientes situaciones:

- El eje de entrada de la caja de engranajes no gira.
- No hay resistencia contra las cuchillas.

El freno de las cuchillas se libera cuando el eje de entrada de la caja de engranajes gira mientras hay resistencia contra las cuchillas.

Comprobación del sistema de freno de las cuchillas

1. Pare el motor. Consulte *Parada del producto en la página 16*.
2. Mueva el manillar hacia la izquierda. Si el sistema de freno de las cuchillas funciona correctamente, no hay resistencia y las cuchillas no se mueven.
3. Mueva el manillar hacia la derecha. Si el sistema de freno de las cuchillas funciona correctamente, las cuchillas se mueven y presentan resistencia.

Interruptor de seguridad giroscópico

El interruptor de seguridad giroscópico evita el movimiento no deseado del producto y evita lesiones causadas por el manillar si el producto comienza a girar. El interruptor de seguridad giroscópico detiene el motor si el operario suelta el manillar. Los frenos de las cuchillas se activan y el manillar se detiene antes de que pueda girar más de 270°.

Comprobación del interruptor de seguridad giroscópico

1. Arranque el motor y déjelo a ralentí durante 2-3 minutos. Consulte *Puesta en marcha del producto en la página 13*.
2. Empuje el manillar hacia la derecha con fuerza. El motor se detiene.
 - a) Si el motor no se detiene, empuje el manillar hacia la derecha con fuerza una y otra vez hasta que el motor se detenga. Si el motor no se para después de intentarlo 5 veces, es necesario reparar el interruptor de seguridad giroscópico.
 - b) Pare el motor y hable con un centro de servicio Husqvarna autorizado. Consulte *Parada del producto en la página 16*.



ADVERTENCIA: No utilice el producto antes de que se repare el interruptor de seguridad giroscópico.

Seguridad en el uso del combustible



ADVERTENCIA: Lea las siguientes instrucciones de advertencia antes de utilizar el producto.

- El combustible es inflamable y los vapores son explosivos. Tenga cuidado con el combustible para evitar lesiones, incendios y explosiones.
- No inhale los vapores del combustible. Los vapores de combustible son tóxicos y pueden provocar lesiones. Asegúrese de que el flujo de aire sea suficiente.
- No retire el tapón del combustible ni llene el depósito de combustible cuando el motor esté en marcha.
- Asegúrese de que el motor esté frío antes de repostar.
- No reposte combustible en un recinto cerrado. Una circulación de aire insuficiente puede causar lesiones o la muerte por asfixia o por inhalación de monóxido de carbono.
- No fume cerca del combustible o el motor.
- No coloque objetos calientes cerca del combustible ni del motor.
- No reposte combustible cerca de chispas o llamas.
- Antes de repostar, abra la tapa del depósito de combustible lentamente y deje salir el exceso de presión con cuidado.
- En contacto con la piel, el combustible puede provocar lesiones. Si el combustible entra en contacto con la piel, utilice agua y jabón para eliminarlo.
- Si derrama combustible sobre la ropa, cámbiese inmediatamente.
- No llene el depósito de combustible por completo. El calor hace que el combustible se expanda. Deje espacio en la parte superior del depósito de combustible.

- Apriete completamente el tapón del depósito de combustible. Si el tapón del depósito de combustible no se aprieta, existe riesgo de incendio.
- Antes de poner en marcha el producto, trasládolo a una distancia mínima de 3 m (10 pies) de donde haya repostado.
- No arranque el producto si está manchado de combustible o aceite del motor. Elimine el combustible y el aceite de motor no deseados y deje que el producto se seque antes de arrancar el motor.
- Examine frecuentemente si hay fugas en el motor. Si hay fugas en el sistema de combustible, no arranque el motor hasta que se hayan reparado.
- No utilice los dedos para examinar el motor en busca de fugas.
- Almacene el combustible solo en recipientes homologados.
- Cuando el producto y el combustible estén guardados, asegúrese de que ni el combustible ni los vapores que desprende puedan causar daños.
- Vacíe el combustible en un depósito homologado, al aire libre y lejos de llamas y chispas.
- Si el mantenimiento no se realiza correctamente y de forma regular, aumenta el riesgo de lesiones y daños en el producto.
- Utilice el equipo de protección personal. Consulte *Equipo de protección personal en la página 7*.
- Detenga el motor y asegúrese de que todas las piezas del producto están frías antes de realizar el mantenimiento.
- Limpie el producto para eliminar el combustible, el aceite o la suciedad antes de realizar el mantenimiento.
- Desconecte la tapa de conector de la bujía antes de realizar el mantenimiento.
- Las cuchillas desgastadas pueden tener bordes afilados. Utilice guantes protectores y tenga cuidado con las cuchillas.
- Los gases de escape del motor están calientes y pueden contener chispas. No haga funcionar el producto en zonas interiores ni cerca de material inflamable.
- No modifique el producto. Las modificaciones en el producto que no hayan sido autorizadas por el fabricante pueden causar daños graves o la muerte.
- Utilice siempre accesorios originales y piezas de repuesto homologadas. Los accesorios y las piezas de repuesto que no estén aprobados por el fabricante pueden causar daños graves o la muerte.
- Sustituya las piezas dañadas, desgastadas o rotas.
- Realice únicamente las tareas de mantenimiento según se describe en este manual de usuario. Lleve el producto a un centro de servicio autorizado para que realicen el resto de tareas de mantenimiento.
- Retire todas las herramientas del producto antes de arrancar el motor después del mantenimiento. Las herramientas sueltas o que estén conectadas a piezas giratorias pueden salir disparadas y provocar lesiones.
- Después de realizar el mantenimiento, compruebe el nivel de vibración del producto. Si no es correcto, hable con un centro de servicio autorizado.
- Lleve el producto a un centro de servicio autorizado para realizar el mantenimiento de forma periódica.

Instrucciones de seguridad para el funcionamiento cerca de bordes



ADVERTENCIA: Lea las siguientes instrucciones de advertencia antes de utilizar el producto.

- Existe el riesgo de que el producto se caiga al utilizarlo cerca de un borde. Mantenga siempre un mínimo de $\frac{3}{4}$ del producto sobre una superficie lo suficientemente estable como para soportar el peso del producto.
- Si el producto cae, detenga el motor antes de volver a colocarlo en una superficie lo suficientemente estable. Consulte la sección *Para levantar el producto con un equipo de elevación en la página 24*.

Instrucciones de seguridad para el mantenimiento



ADVERTENCIA: Lea las siguientes instrucciones de advertencia antes de utilizar el producto.

Montaje

Montaje del manillar

1. En la CT 36-5A EU FOLD-ADJ-T: Levante el manillar hasta que esté vertical y apriete el pomo (A).

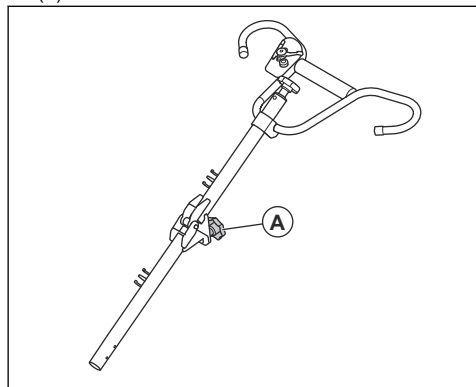

2. Fije los cables al manillar con bridas.

Instalación del manillar

1. Tire del cable de inclinación de las cuchillas (A) desde el extremo inferior del manillar y retire la tuerca del cable (B).

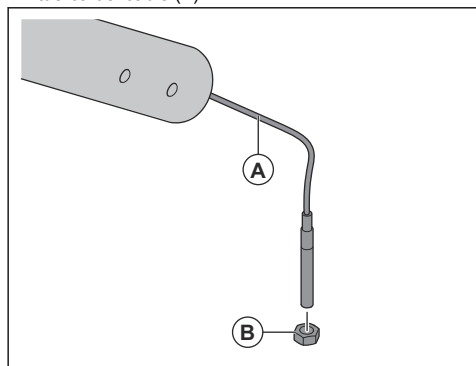

2. Retire los 2 pernos (C) y las 2 tuercas (D) del soporte del manillar.

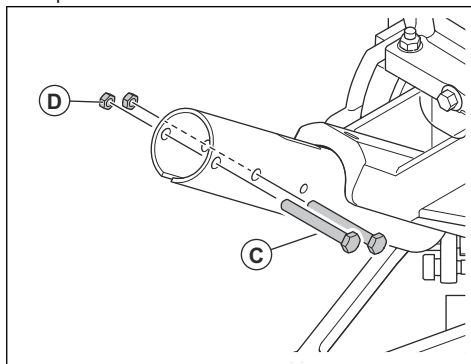

3. Lubrique el cable de inclinación de las cuchillas. Consulte *Datos técnicos en la página 27*.
4. Coloque el cable de inclinación de las cuchillas por encima de la polea y hacia fuera a través de la ranura (E).

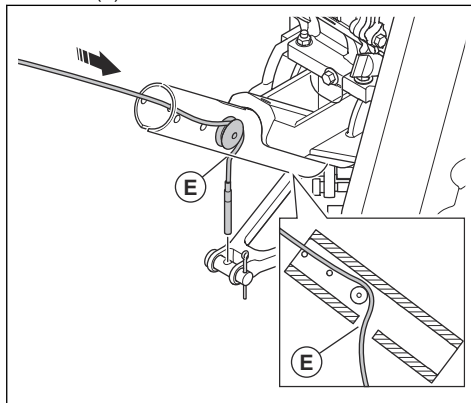

PRECAUCIÓN: Asegúrese de que el cable de inclinación de las cuchillas está en la ranura de la polea y no en el lado exterior de la polea.

5. Coloque el manillar en el soporte del manillar e instale los 2 pernos (C) y las 2 tuercas (D). Apriete las tuercas a 24 Nm/18 lb-pie.

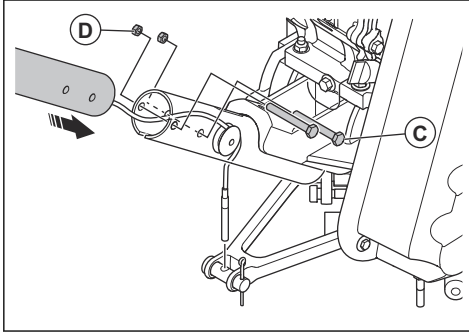

6. Afloje el cable de inclinación de las cuchillas:

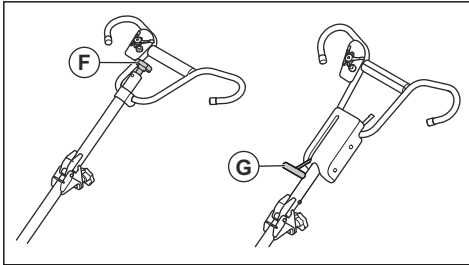

- a) Para productos con pomo de inclinación de cuchillas (F), gire el pomo de inclinación de las cuchillas a tope hacia la izquierda.
 b) Para productos con palanca Pro-Shift® (G), empuje la palanca Pro-Shift® completamente hacia adelante.
7. Pase el cable de inclinación de las cuchillas a través de la horquilla de inclinación de las cuchillas.

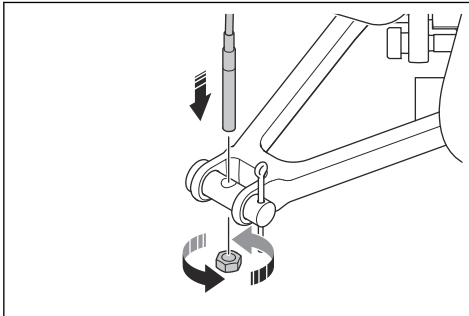

8. Fije la tuerca del cable al cable de inclinación de las cuchillas.
 9. Ajuste la tuerca del cable. El ajuste es correcto si el cable de inclinación de las cuchillas está recto cuando las cuchillas están horizontales.

Instalación del cable de aceleración

1. Mueva el control del acelerador a la posición de ralenti.

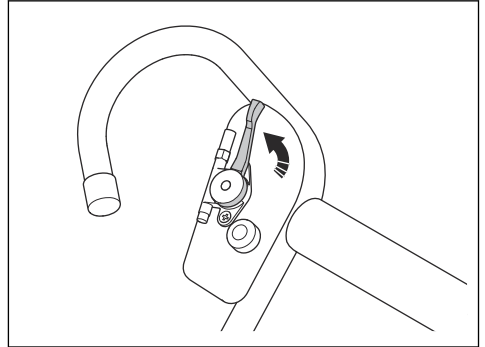

2. Pase el cable del acelerador a través de la abrazadera de la cubierta del cable de arranque del motor.

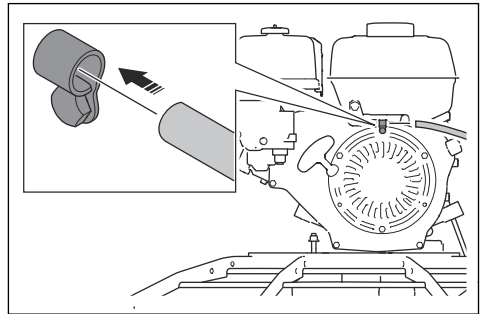

3. Introduzca el extremo doblado del cable del acelerador en el orificio de la placa del acelerador (A).

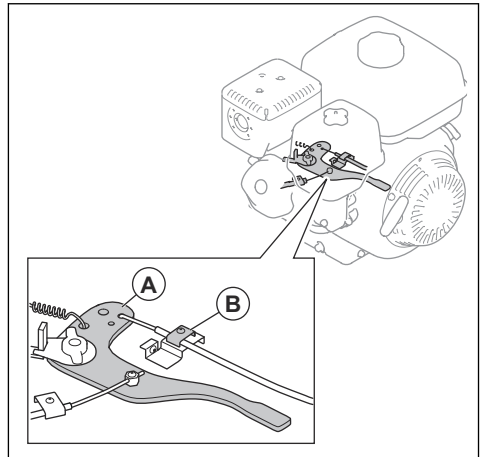

Nota: El conjunto del filtro de aire se puede retirar para facilitar el acceso.

- Mantenga el control del acelerador en la posición de ralentí mientras coloca el soporte (B) sobre el cable del acelerador.
- Instale el conjunto del filtro de aire si se ha retirado.

Para conectar los cables del manillar al motor

- Conecte los cables (A) del manillar a los cables amarillos (B) del motor.

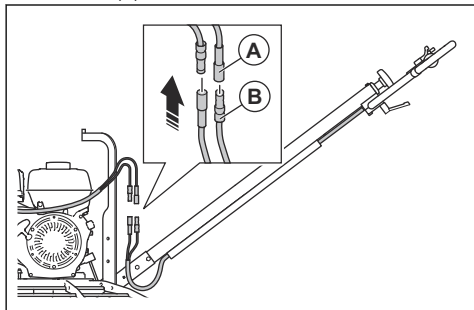

- Conecte el cable de tierra verde de la palanca al cable verde del motor.
 - Si el producto tiene un cable verde instalado en el motor, deseche el cable verde suministrado con el mango.

- Si el producto no tiene un cable verde instalado en el motor, quite la tuerca (C), instale el cable de tierra y apriete la tuerca a 24 Nm/18 lb-pie.

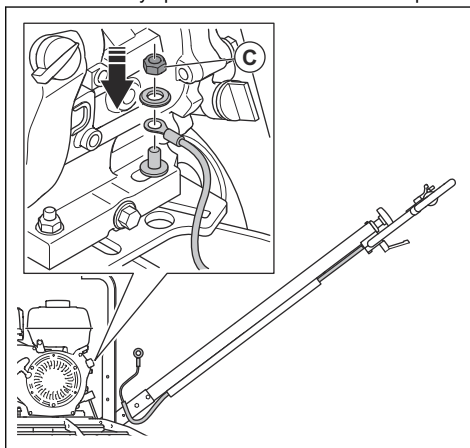

Comprobación de funcionamiento tras el montaje

- Arranque el motor. Consulte *Puesta en marcha del producto en la página 13*.
- Compruebe la velocidad en ralentí y el embrague. Consulte *Datos técnicos en la página 27* para ver el valor correcto.
 - Asegúrese de que las cuchillas no giran cuando el motor está al ralentí.
 - Aumente el régimen del motor y asegúrese de que las cuchillas empiezan a girar.
- Compruebe el interruptor de seguridad giroscópico. Consulte *Comprobación del interruptor de seguridad giroscópico en la página 8*.

Funcionamiento

Introducción



ADVERTENCIA: Asegúrese de leer y comprender el capítulo sobre seguridad antes de usar el producto.

Pasos a seguir antes de poner en funcionamiento el producto

- Lea detenidamente el manual de usuario y asegúrese de que entiende las instrucciones.
- Lea el manual de del motor suministrado por el fabricante del mismo.
- Compruebe los dispositivos de seguridad del producto. Consulte *Dispositivos de seguridad en el producto en la página 7*.

- Realice el mantenimiento diario. Consulte *Programa de mantenimiento en la página 17*.

Regulación de la altura del manillar

- Afloje la palanca de ajuste del manillar. Mueva el manillar hacia arriba o hacia abajo hasta una altura adecuada y apriete la palanca de ajuste del manillar.

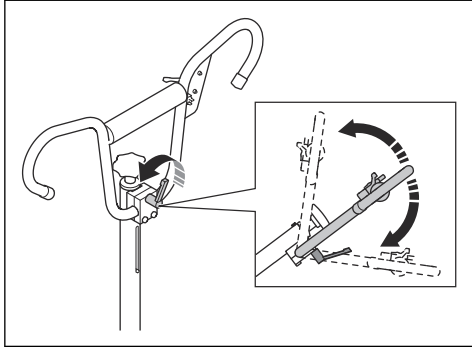

Instalación del disco flotante

1. Coloque el disco flotante sobre una superficie plana y firme.
2. Coloque el producto sobre el disco flotante.
3. Alinee el centro del conjunto de cuchillas con el centro del disco flotante.
4. Gire el disco flotante hasta que las cuchillas encajen en los soportes del disco flotante.



PRECAUCIÓN: Asegúrese de que el disco flotante está correctamente instalado antes de usar el producto. Un disco flotante mal instalado no proporciona un resultado uniforme.

Puesta en marcha del producto

1. Abra la válvula de combustible.

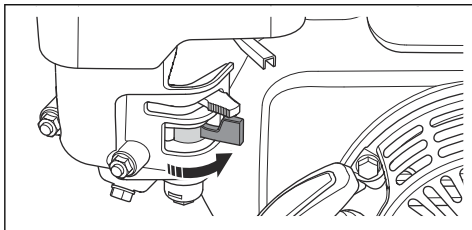

2. Ponga el control del acelerador en la posición de ralentí.

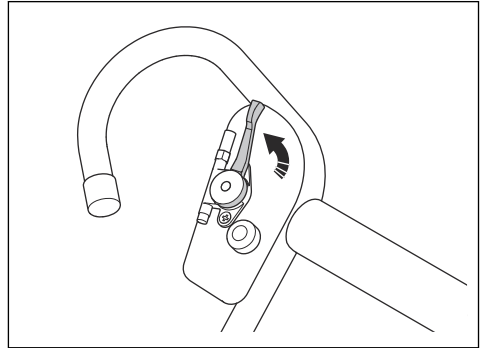

3. Coloque el estrangulador en la posición correcta.

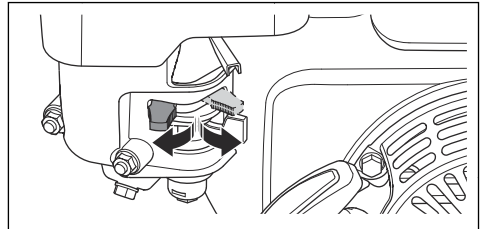

- a) Si el motor está frío, cierre el estrangulador.
- b) Si el motor está caliente o si la temperatura ambiente es alta, abra el estrangulador.

4. Coloque el interruptor de encendido/apagado del motor en la posición ON.

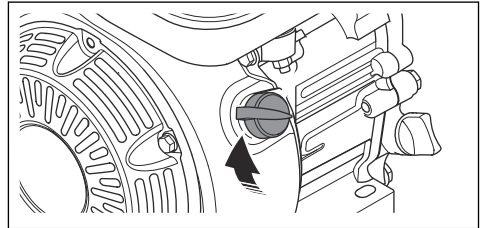

5. Tire de la empuñadura de la cuerda de arranque lentamente hasta que note algo de resistencia. Cuando sienta resistencia, tire de la empuñadura de la cuerda de forma rápida y con fuerza.

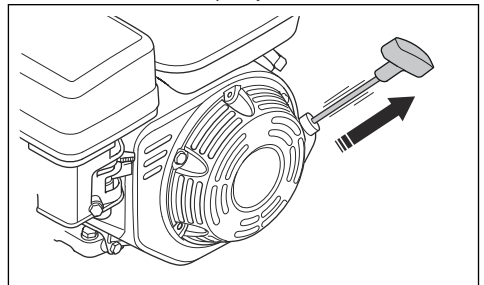

Nota: No se enrolle la cuerda de arranque alrededor de la mano.

6. Siga tirando de la empuñadura de la cuerda de arranque hasta que el motor arranque.



PRECAUCIÓN: No tire de la empuñadura de la cuerda de arranque hasta el tope ni suelte en el aire la empuñadura de la cuerda. Suelte la cuerda de arranque lentamente. Si no sigue estas instrucciones, el motor puede sufrir daños.

7. Abra el estrangulador gradualmente hasta que quede completamente abierto.

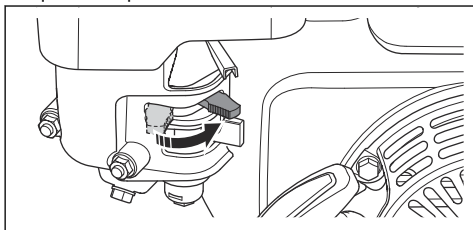

8. Deje el motor al ralentí durante 2-3 minutos.
9. Sujete el producto firmemente por el manillar con las dos manos. Mueva el control del acelerador para aumentar el régimen del motor, pero no suelte el manillar.

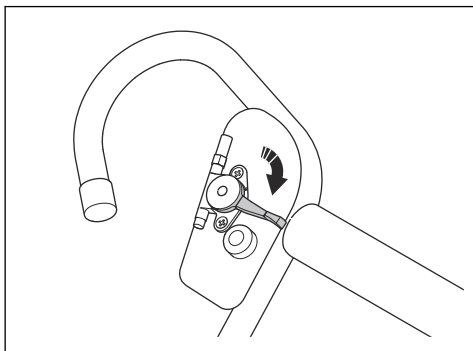

Ajuste de la inclinación de las cuchillas

La inclinación de las cuchillas se ajusta gradualmente.

- Para productos con un pomo de inclinación de las cuchillas (A):

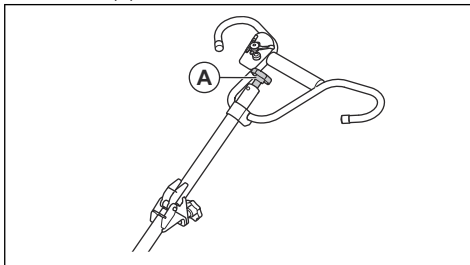

- a) Para aumentar la inclinación de las cuchillas, gire el pomo de inclinación de las cuchillas hacia la derecha.
- b) Para reducir la inclinación de las cuchillas, gire el pomo de inclinación de las cuchillas hacia la izquierda.

- Para productos con una palanca (B) Pro-Shift®:

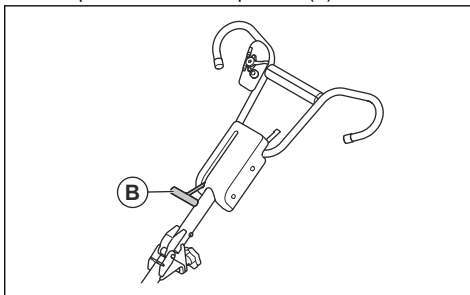

- a) Para aumentar la inclinación de las cuchillas, tire de la palanca Pro-Shift® hacia arriba en la dirección del manillar.
- b) Para reducir la inclinación de las cuchillas, empuje la palanca Pro-Shift® hacia abajo.

Técnicas de trabajo

La operación de alisado elimina las abolladuras en la superficie de hormigón. La superficie de hormigón debe estar suficientemente dura para poder efectuar el alisado. La superficie de hormigón es lo suficientemente dura cuando la huella de un zapato no alcanza más de 3 mm/0,12 pulg. de profundidad en la superficie de hormigón.

Una vez finalizada la operación de alisado, la superficie de hormigón está preparada para la operación de fratasado. La operación de fratasado aumenta la densidad de la superficie de hormigón y la deja lisa y dura.



PRECAUCIÓN: Compruebe si hay piedras sueltas en la superficie de hormigón durante la operación. Las piedras sueltas pueden dejar marcas que no son fáciles de quitar de la superficie de hormigón.

Para efectuar la operación de alisado

1. Coloque el control del acelerador en la posición de ralentí.



PRECAUCIÓN: No ajuste la velocidad demasiado alta. Una velocidad demasiado alta sobre hormigón húmedo puede causar daños en la superficie. Ajuste la velocidad durante la operación a medida que el hormigón endurezca.

2. Ajuste la inclinación de las cuchillas hasta que haya tensión en el cable de inclinación de las cuchillas. Consulte *Ajuste de la inclinación de las cuchillas en la página 14*.
3. Mueva el producto por la superficie de hormigón.

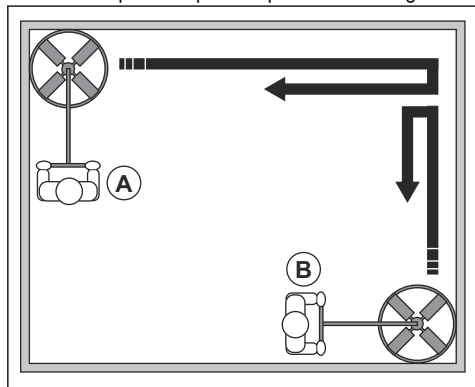

- a) Desplácese de un lado al otro a través de toda la superficie de hormigón (A). Cuando gire para ir en sentido contrario, solape $\frac{1}{2}$ del diámetro del conjunto de las cuchillas.
 - b) Desplácese de un lado al lado opuesto a través de toda la superficie de hormigón en un patrón perpendicular (B). Cuando gire para ir en sentido contrario, solape $\frac{1}{2}$ del diámetro del conjunto de las cuchillas.
4. Detenga el producto y retírelo de la superficie de hormigón.



PRECAUCIÓN: No deje que el producto permanezca parado sobre la superficie de hormigón. Esto puede causar marcas y daños en la superficie de hormigón. Cuando el producto se detenga, levántelo inmediatamente de la superficie de hormigón.

Ejecución de la operación de fratasado

1. Coloque el control del acelerador en la posición de ralentí.



PRECAUCIÓN: No ajuste la velocidad demasiado alta. Una velocidad demasiado alta sobre hormigón húmedo puede causar daños en la superficie. Ajuste la velocidad durante la operación a medida que el hormigón endurezca.

2. Ajuste la inclinación de las cuchillas hasta que haya tensión en el cable de inclinación de las cuchillas. Consulte *Ajuste de la inclinación de las cuchillas en la página 14*.
3. Mueva el producto por la superficie de hormigón.

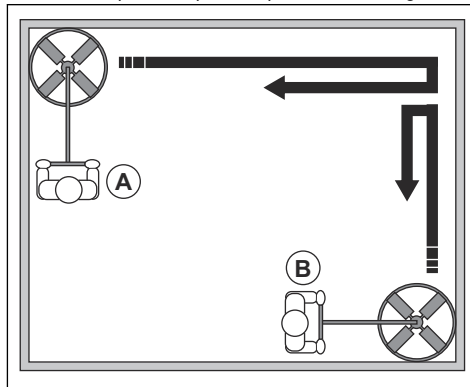

- a) Ajuste el control del acelerador a una velocidad adecuada para el estado de la superficie. Una velocidad demasiado alta puede causar daños en la superficie.
 - b) Ajuste la inclinación de las cuchillas para aumentar la presión sobre la superficie de hormigón según sea necesario durante el funcionamiento.
 - c) Desplácese de un lado al otro a través de toda la superficie de hormigón (A). Cuando gire para ir en sentido contrario, solape $\frac{1}{2}$ del diámetro del conjunto de las cuchillas.
 - d) Desplácese de un lado al lado opuesto a través de toda la superficie de hormigón en un patrón perpendicular (B). Cuando gire para ir en sentido contrario, solape $\frac{1}{2}$ del diámetro del conjunto de las cuchillas.
4. Detenga el producto y retírelo de la superficie de hormigón.
 5. Espere hasta que el hormigón esté suficientemente fraguado.
 6. Repita el procedimiento una y otra vez hasta que la superficie de hormigón tenga un acabado satisfactorio y esté completamente fraguada.

Nota: El período de tiempo entre operaciones de fratasado se calcula a partir de la rapidez con que se fragüe el hormigón.

Desplazamiento del producto en distintas direcciones

- Para girar a la izquierda, levante el manillar.

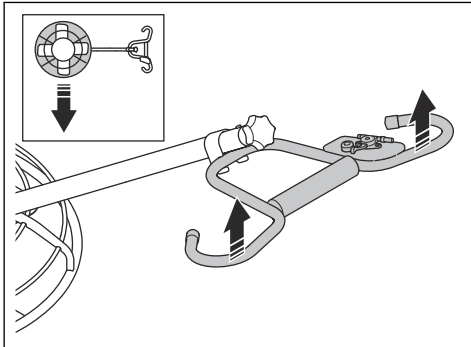

- Para girar a la derecha, empuje el manillar hacia abajo.

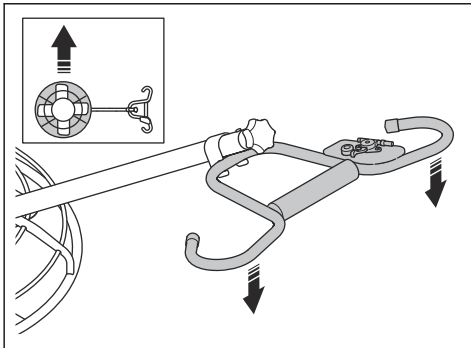

- Para mover el producto hacia delante, empuje el manillar hacia delante.

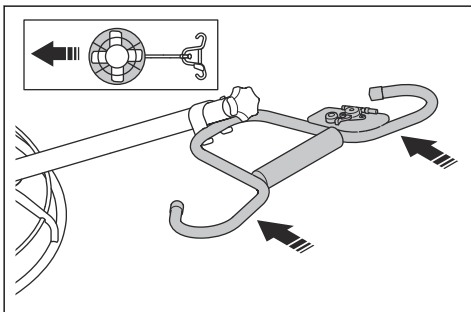

- Para mover el producto hacia atrás, tire del manillar hacia atrás.

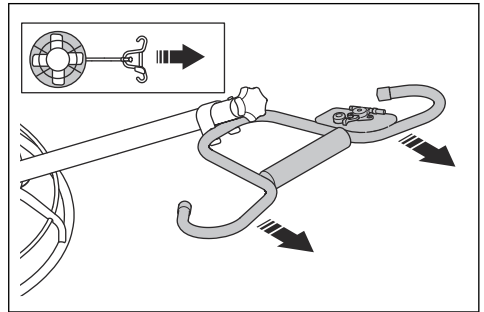

Parada del producto

1. Mueva el control del acelerador a la posición de ralentí.
2. Pulse el botón de parada del motor. Consulte *Vista general del producto en la página 2*.
3. Ponga el interruptor de encendido/apagado del motor en la posición de apagado (OFF).
4. Coloque la válvula de paso de combustible en la posición OFF.

Mantenimiento

Introducción



ADVERTENCIA: Asegúrese de leer y comprender el capítulo sobre seguridad antes de realizar tareas de mantenimiento en el producto.



ADVERTENCIA: Antes de realizar el mantenimiento en el producto, deténgalo y asegúrese de que todas sus piezas estén frías. Consulte *Parada del producto en la página 16*.

Ponga el producto sobre una superficie plana.

Para todos los trabajos de mantenimiento y reparación del producto, es necesario realizar una formación

especial. Están disponibles un servicio y reparaciones de calidad profesional. Si su distribuidor no es un taller de servicio, pídale información sobre el taller de servicio más cercano.

Si necesita piezas de repuesto, póngase en contacto con su distribuidor o taller de servicio Husqvarna.

Programa de mantenimiento

* = Mantenimiento general realizado por el usuario.

Estas instrucciones no se indican en este manual de usuario.

X = Estas instrucciones se indican en este manual de usuario.

O = Consulte las instrucciones en el manual del motor.

Mantenimiento	Antes de usar, cada 10 h	Tras las primeras 20 horas	Una vez al mes, cada 200 h	Anualmente, cada 500 h
Asegúrese de que no haya fugas de combustible o aceite.	*			
Limpiar el producto.	X			
Asegúrese de que las tuercas y los tornillos están bien apretados.	*			
Compruebe el nivel de combustible y el nivel de aceite del motor.	X			
Limpe las aletas de refrigeración del motor.	O			O
Compruebe que el acelerador y el pomo de inclinación de las cuchillas o la palanca Pro-Shift® pueden moverse con suavidad.	*			
Limpiar el filtro de aire.	X	X		
Lubrique los ejes de las cuchillas.	X	X		
Lubrique el cable de inclinación de las cuchillas y otras piezas del producto.			*	
Cambie el aceite del motor.		X	X	X
Sustituir el filtro de aire.				X
Compruebe el régimen del motor.		O	O	
Compruebe el nivel de aceite de la caja de engranajes.			X	X
Examine la correa en busca de daños y sustitúyala si es necesario.			X	
Examine y limpie la bujía. Sustituya la bujía si fuese necesario.			O	

Mantenimiento	Antes de usar, cada 10 h	Tras las primeras 20 horas	Una vez al mes, cada 200 h	Anualmente, cada 500 h
Limpie la válvula de paso de combustible del carburador.			O	
Limpie el apagachispas del silenciador.			O	
Limpie la cazoleta de sedimentos.			O	
Vacíe el combustible y limpie el depósito y el filtro de combustible.				O
Limpie y ajuste el carburador.				O

Limpieza del producto



PRECAUCIÓN: No utilice una hidrolimpiadora para limpiar el producto.

- Use agua y un cepillo para limpiar el producto.



PRECAUCIÓN: No dirija el agua directamente al tapón del depósito de combustible, a los componentes eléctricos ni al motor.

- Después de cada uso, retire el hormigón de las superficies del producto antes de que se endurezca.
- Quite la grasa y el aceite del manillar.

Comprobación del nivel de aceite del motor

1. Quite el tapón del depósito de aceite y la varilla de nivel.
2. Limpie el aceite de la varilla de nivel de aceite.
3. Vuelva a colocar la varilla de nivel totalmente en el interior del depósito de aceite.
4. Quite la varilla de nivel.
5. Compruebe el nivel de aceite que indica la varilla de nivel.
6. Si el nivel de aceite es bajo, llene con aceite de motor y vuelva a comprobar el nivel de aceite. Consulte *Datos técnicos en la página 27* o el manual del motor para saber cuál es el tipo de aceite correcto.

Sustitución del aceite del motor

Si el motor está frío, arránquelo durante 1 o 2 minutos antes de vaciar el aceite del motor. El motor se calentará y será más fácil vaciar el aceite.



ADVERTENCIA: El aceite del motor está muy caliente inmediatamente después de apagar el motor. Asegúrese de que el motor está frío antes de vaciar el aceite del motor. Si derrama aceite del motor y entra

en contacto con la piel, lávese con agua y jabón.

1. Afloje la manguera de drenaje de aceite del soporte.
2. Coloque un recipiente debajo de la manguera de drenaje de aceite.

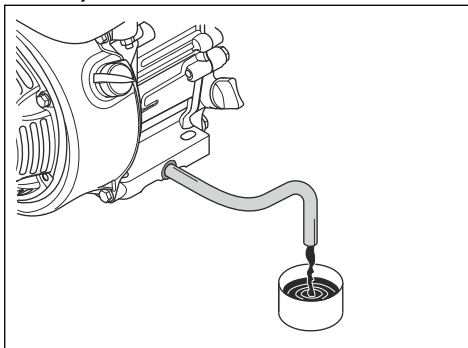

3. Quite el tapón del extremo de la manguera de drenaje de aceite.
4. Incline el producto para vaciar el aceite en el recipiente.
5. Coloque el tapón en la manguera de drenaje de aceite.
6. Coloque la manguera de drenaje de aceite en el soporte.
7. Llene con aceite de motor nuevo. Consulte *Datos técnicos en la página 27* o el manual del motor para saber cuál es el tipo de aceite adecuado.
8. Compruebe el nivel de aceite del motor.

Filtro de aire



ADVERTENCIA: Use una protección respiratoria homologada al limpiar o sustituir el filtro de aire. Deseche correctamente los filtros de aire usados. Inhalar el polvo del filtro de aire puede ser peligroso para la salud.



PRECAUCIÓN: Sustituya siempre el filtro de aire si está dañado; de lo contrario, entrará polvo en el motor y este resultará dañado.

Limpeza o sustitución del filtro de aire



ADVERTENCIA: No limpie el filtro de aire con aire comprimido. Esto provoca daños en el filtro de aire y aumenta el riesgo de respirar polvo peligroso.

1. Gire la palomilla de la cubierta del filtro de aire y retire la cubierta del filtro de aire.
2. Retire el elemento filtrante de papel y el elemento filtrante de espuma (A).

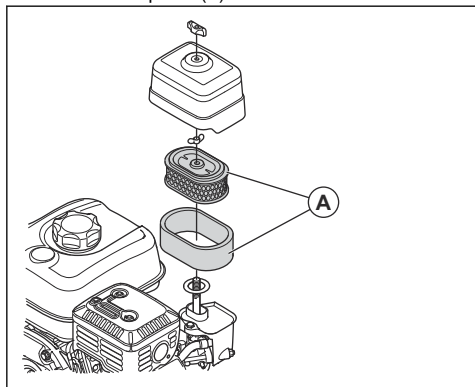

3. Limpie la caja del filtro de aire con un cepillo.
4. Examine los elementos del filtro de aire en busca de daños.
5. Golpee el elemento filtrante de papel contra una superficie dura o utilice un aspirador para limpiar las partículas.



PRECAUCIÓN: No permita que la boquilla del aspirador toque la superficie del elemento filtrante de papel. Guarde una pequeña distancia. La delicada superficie del elemento filtrante de papel podría resultar dañada si entra en contacto con algún objeto.

6. Limpie el elemento filtrante de espuma con agua y jabón.
7. Enjuague el elemento filtrante de espuma con agua limpia.
8. Comprima el elemento filtrante de espuma para eliminar el agua y espere a que se seque por completo.
9. Lubrique el elemento filtrante de espuma con aceite de motor.

10. Frote el elemento filtrante de espuma con un paño limpio para retirar el aceite sobrante.

11. Instale el filtro de aire en orden inverso.

Sustitución de la correa



ADVERTENCIA: No utilice el producto si la cubierta de la correa no está instalada.

1. Pare el motor y desconecte el cable de la bujía.
2. Retire los pernos y las arandelas que sujetan la cubierta de la correa. Retire la cubierta de la correa.
 - a) Modelos A-V:

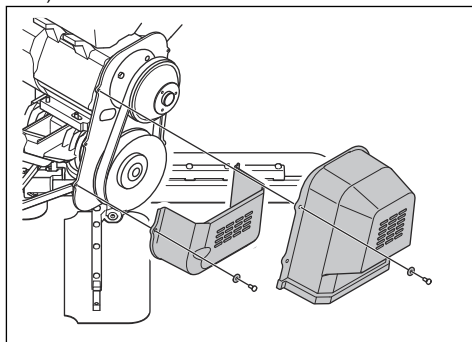

b) Todos los demás modelos:

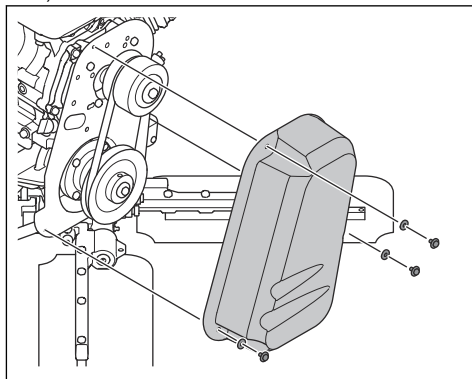

3. Gire lentamente la polea mientras retira la correa de ella.

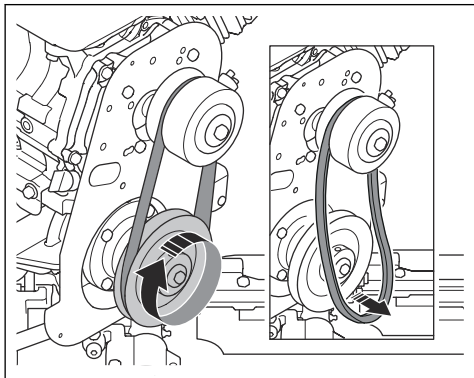

PRECAUCIÓN: No retire el embrague ni la polea cuando sustituya la correa. El embrague y la polea están alineados de fábrica.

4. Instale una nueva correa.
5. Instale la cubierta de la correa, las arandelas y los tornillos. Apriete los tornillos a un par de 5 Nm/3,7 lb-pie.

Lubricación de los ejes de las cuchillas

- Introduzca grasa a través de las boquillas de engrase hasta que salga grasa alrededor de los ejes de las cuchillas. Consulte *Datos técnicos en la página 27*.

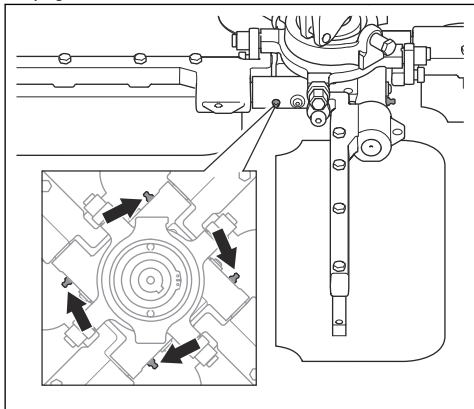

Sustitución de las cuchillas



ADVERTENCIA: Antes de sustituir las cuchillas, detenga el producto, asegúrese de que el motor está frío y retire el cable de la bujía.



ADVERTENCIA: Utilice guantes protectores.

1. Retire los tornillos (A) y sustituya las cuchillas.

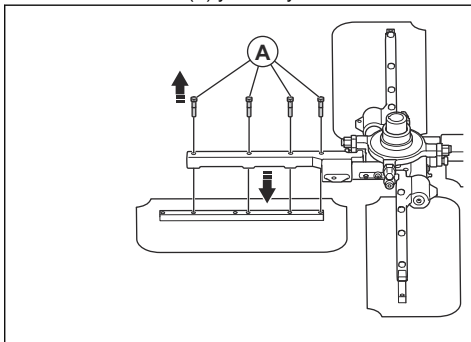

2. Aplique grasa a las roscas de los tornillos para extraerlos más fácilmente la próxima vez.
3. Instale las nuevas cuchillas.
a) Asegúrese de que las cuchillas estén instaladas en la posición correcta en relación con su sentido de giro, como se muestra en la ilustración.

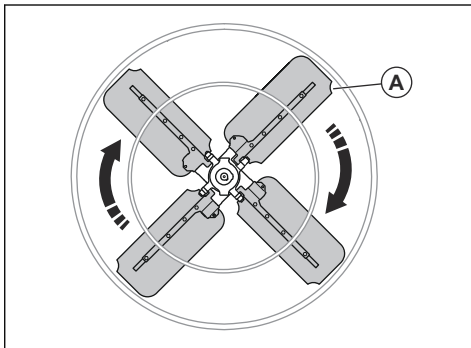

- b) Fije las cuchillas con arandelas y los tornillos lubricados (A). Apriete los tornillos a un par de 26 Nm/19 lb-pie.

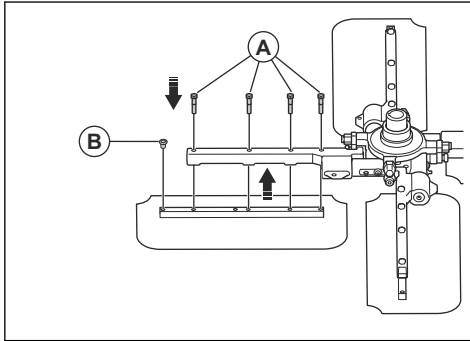

4. Coloque tapones de plástico (B) en los orificios restantes de las cuchillas. De esta forma, se garantiza que los orificios no se llenen de hormigón durante el funcionamiento.

Caja de engranajes

No es necesario realizar un mantenimiento periódico de la caja de engranajes, aparte de la comprobación del nivel de aceite. Si hay una fuga u otros problemas con la caja de engranajes, acuda a un centro de servicio autorizado para reparar el producto.

Comprobación del nivel de aceite de la caja de engranajes

1. Coloque el producto sobre una superficie nivelada.
2. Mire a través del tapón en el lateral de la caja de engranajes. El nivel de aceite es correcto cuando está en el fondo de las roscas del tapón.
3. Si el nivel de aceite es demasiado bajo, llene con aceite hasta el nivel adecuado. Consulte *Datos técnicos en la página 27* para ver el tipo de aceite recomendado.

Resolución de problemas

Problema	Causa	Solución
El producto no se pone en marcha.	El depósito de combustible está vacío.	Llene el depósito de combustible.
	Entra combustible sucio en el motor.	Limpie el carburador.
	El interruptor de encendido/apagado del motor está en la posición de apagado (OFF).	Ponga el interruptor de encendido/apagado del motor en la posición de encendido (ON).
	La válvula de paso de combustible está cerrada.	Abra la válvula de combustible.
	No hay aceite en el motor.	Reponga con aceite de motor.
	El filtro de combustible o la manguera combustible están obstruidos.	Revise el filtro y la manguera de combustible.
	La manguera de combustible está dañada.	Acuda a un centro de servicio autorizado para cambiar la manguera de combustible.
	El interruptor de encendido/apagado del motor, el interruptor giroscópico, el interruptor o relé de bajo nivel de aceite, los cables o los conectores están dañados.	Deje que un taller de servicio autorizado se encargue de la reparación.
	El motor está frío.	Cierre el estrangulador.
El motor está dañado.	Consulte el manual del motor.	

Problema	Causa	Solución
El producto arranca pero no se puede aumentar el régimen del motor.	El cable del acelerador está dañado.	Acuda a un centro de servicio autorizado para cambiar el cable del acelerador.
	El control del acelerador y los conectores están flojos o ajustados incorrectamente.	Acuda a un taller de servicio autorizado para reparar el control del acelerador.
	Las zapatas de embrague están desgastadas.	Acuda a un taller de servicio autorizado para cambiar las zapatas de embrague.
	El motor está dañado.	Consulte el manual del motor.
El producto arranca a alta velocidad y no se puede reducir la velocidad.	El cable del acelerador está dañado.	Acuda a un centro de servicio autorizado para cambiar el cable del acelerador.
	El control del acelerador y los conectores están flojos o ajustados incorrectamente.	Acuda a un taller de servicio autorizado para reparar el control del acelerador.
	El motor está dañado.	Consulte el manual del motor.
El motor no para.	El interruptor de encendido/apagado del motor, el interruptor giroscópico, el interruptor o relé de bajo nivel de aceite, los cables o los conectores están dañados.	Deje que un taller de servicio autorizado se encargue de la reparación.
	El motor está dañado.	Consulte el manual del motor.
Las cuchillas no giran, o giran demasiado lentamente.	La correa está dañada.	Cambie la correa. Utilice solo piezas de repuesto originales Husqvarna.
	El tipo de correa no es correcto.	Cambie la correa. Utilice solo piezas de repuesto originales Husqvarna.
	El freno de las cuchillas está accionado porque la fricción es demasiado baja.	Utilice el producto únicamente sobre hormigón lo suficientemente duro.
	El embrague está dañado.	Deje que un taller de servicio autorizado se encargue de la reparación.
	La polea está dañada.	Deje que un taller de servicio autorizado se encargue de la reparación.
	El cojinete del anillo de elevación de las cuchillas está dañado.	Deje que un taller de servicio autorizado se encargue de la reparación.
	La caja de engranajes está dañada.	Deje que un taller de servicio autorizado se encargue de la reparación.
Las cuchillas giran cuando el motor está en régimen de ralentí	El régimen de ralentí es demasiado alto.	Consulte el manual del motor.
	El tipo de correa no es correcto.	Cambie la correa. Utilice solo piezas de repuesto originales Husqvarna.
	El embrague está dañado.	Deje que un taller de servicio autorizado se encargue de la reparación.
	La polea no está alineada correctamente.	Deje que un taller de servicio autorizado se encargue de la reparación.

Problema	Causa	Solución
Las cuchillas no giran uniformemente.	El motor está frío.	Deje que el motor funcione a ralentí durante 2-3 minutos antes de poner el producto en funcionamiento.
	El régimen del motor es demasiado bajo.	Aumente el régimen del motor al máximo.
	El disco de alisado se utiliza y el hormigón está demasiado fresco.	Deje que el hormigón se seque un poco más antes de poner el producto en funcionamiento.
	El motor está dañado.	Consulte el manual del motor.
	La caja de engranajes está dañada.	Deje que un taller de servicio autorizado se encargue de la reparación.
Las cuchillas no se desgastan por igual o el producto vibra.	Una o más cuchillas están dobladas o dañadas.	Sustituya las cuchillas dañadas.
	Uno o más de los brazos de cuchillas no se mueven correctamente en el buje.	Extraiga los brazos de cuchilla. Limpie y lubrique todas las superficies de contacto. Si el problema persiste, acuda a un centro de servicio autorizado para reparar el producto.
	Los ejes de las cuchillas están doblados.	Sustituya los ejes de cuchilla. Utilice solo piezas de repuesto originales Husqvarna.
	Los ajustadores excéntricos no están ajustados correctamente.	Deje que un taller de servicio autorizado se encargue de la reparación.
	El eje principal de la caja de engranajes está doblado.	Deje que un taller de servicio autorizado se encargue de la reparación.
El sistema de inclinación de las cuchillas no funciona correctamente.	El cable de inclinación de las cuchillas está roto o mal ajustado.	Deje que un taller de servicio autorizado se encargue de la reparación.
	Una o más cuchillas no se mueven correctamente en el buje.	Desmonte las cuchillas. Limpie y lubrique todas las superficies de contacto.
	Falta el tornillo de ranura en la parte posterior del manillar.	Deje que un taller de servicio autorizado se encargue de la reparación.
	El anillo de elevación de las cuchillas o el brazo de la horquilla están rotos o muy desgastados.	Deje que un taller de servicio autorizado se encargue de la reparación.
	El control de inclinación de las cuchillas en el manillar está dañado.	Deje que un taller de servicio autorizado se encargue de la reparación.
La correa se desgasta demasiado rápido.	La polea no está alineada correctamente.	Deje que un taller de servicio autorizado se encargue de la reparación.
	La correa está dañada o es de un tipo incorrecto.	Cambie la correa. Utilice solo piezas de repuesto originales Husqvarna.
	El embrague está dañado.	Deje que un taller de servicio autorizado se encargue de la reparación.
	La caja de engranajes está dañada.	Deje que un taller de servicio autorizado se encargue de la reparación.

Problema	Causa	Solución
Hay una fuga de aceite en la parte superior de la caja de engranajes.	La junta de la caja de engranajes está desgastada.	Deje que un taller de servicio autorizado se encargue de la reparación.
	Hay una fuga en el motor.	Deje que un taller de servicio autorizado se encargue de la reparación.
	Hay demasiado aceite en la caja de engranajes.	Deje que un taller de servicio autorizado se encargue de la reparación.
Hay una fuga de aceite en el eje principal de la caja de engranajes o en el contraeje.	El eje o la junta están desgastados.	Deje que un taller de servicio autorizado se encargue de la reparación.
	Los tornillos están flojos.	Deje que un taller de servicio autorizado se encargue de la reparación.

Transporte, almacenamiento y eliminación

Transporte



ADVERTENCIA: Tenga cuidado durante el transporte. El producto es pesado y puede ocasionar lesiones o daños si se cae o se mueve durante el transporte.



ADVERTENCIA: Si hay un disco opcional de alisado instalado, retírelo antes del transporte. Existe el riesgo de que el disco de alisado se caiga y cause lesiones o daños.

Levante el producto para moverlo distancias más cortas. Para distancias más largas, coloque el producto en un vehículo de transporte.

Plegado del manillar a la posición de transporte



PRECAUCIÓN: Reduzca al máximo la inclinación de las cuchillas antes de plegar el manillar. Si no se reduce la inclinación de las cuchillas, el cable y el control de inclinación de las cuchillas pueden sufrir daños.

Nota: El manillar no se puede plegar en todos los modelos.

- Afloje el pomo de bloqueo y pliegue el manillar hacia delante.

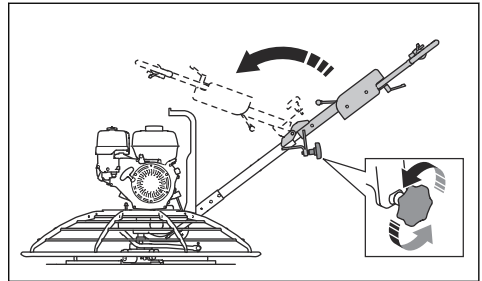

Para levantar el producto con un equipo de elevación



ADVERTENCIA: Asegúrese de que el equipo de elevación tenga las dimensiones adecuadas. La placa de identificación del producto indica su peso.



ADVERTENCIA: No eleve un producto dañado. Asegúrese de que el soporte de elevación esté correctamente instalado y no esté dañado.



ADVERTENCIA: No pase por debajo ni cerca de un producto elevado.

- Sujete el equipo de elevación al punto de elevación.

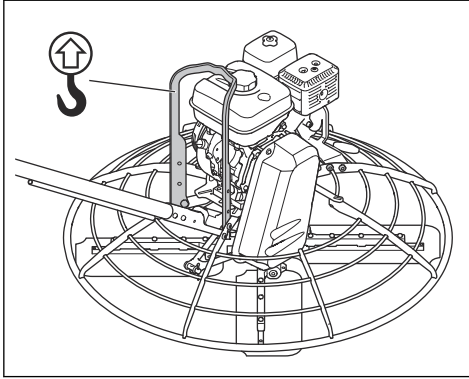

ADVERTENCIA: No utilice ganchos metálicos, cadenas u otro equipo de elevación con bordes ásperos que puedan dañar el punto de elevación.

Levantamiento manual del producto



ADVERTENCIA: Levantar grandes pesos puede causar lesiones. El peso máximo recomendado para que levante cada persona es de 25 kg. Consulte *Datos técnicos en la página 27* o lea la placa de identificación del producto para obtener información sobre el peso del producto.

- Asegúrese de que el número de personas que efectúan la elevación sea suficiente para levantar el producto de forma segura.
- Equilibre el peso entre las personas que efectúan el levantamiento.
- Levante el producto por el anillo de protección (A).

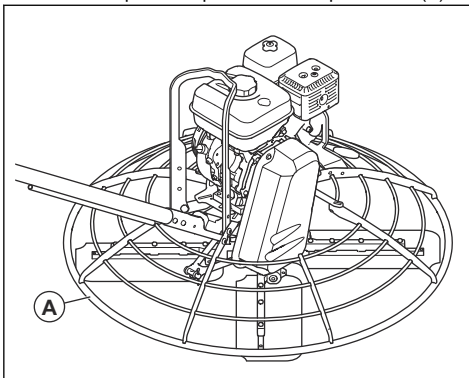

Amarre seguro del producto en un vehículo de transporte mediante correas de sujeción

1. Gire el pomo de inclinación de las cuchillas hacia la izquierda hasta que las cuchillas estén horizontales y el cable de inclinación de las cuchillas esté flojo.
2. Levante el producto sobre el vehículo de transporte. Asegúrese de que el manillar no sobresalga del vehículo de transporte.
3. Coloque planchas de madera o material similar entre el anillo de protección y la superficie del vehículo de transporte. Esto ayudará a evitar daños en las cuchillas.
4. Fije correas de sujeción entre el anillo de protección y el vehículo siguiendo un patrón cruzado.

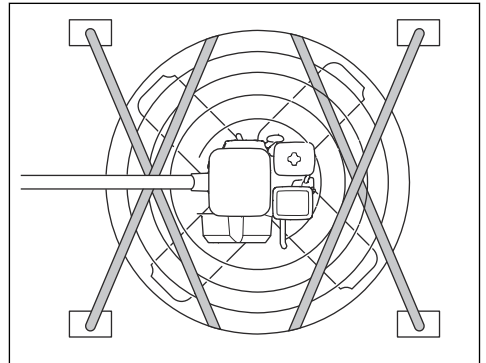

- a) Fije las correas de sujeción en la parte inferior del anillo de protección para evitar daños en el eje de salida de la caja de engranajes.
- b) No apriete demasiado las correas de sujeción.

Almacenamiento

- Limpie el producto antes de guardarlo.
- Mantenga el producto en un lugar seco y protegido de las heladas.
- Mantenga el producto en un área cerrada para impedir el acceso a niños o personas no autorizadas.
- Vacíe todo el combustible del depósito antes de guardar el producto durante un largo periodo de tiempo. Deseche el combustible en una ubicación adecuada para su eliminación.
- Cuando se haya drenado el depósito de combustible, arranque el motor. Deje que el motor funcione hasta que no quede combustible en el carburador y el motor se detenga.

Eliminación

- Respete los requisitos de reciclaje locales y las normas aplicables.

- Deseche todos los productos químicos, como el aceite de motor o el combustible, en un centro de servicio o una ubicación adecuada para su eliminación.
- Cuando ya no use el producto, envíelo a un distribuidor Husqvarna o deséchelo en un punto de reciclaje.

Datos técnicos

Datos técnicos, CT 36A/A-V

	CT 36-5A T/ADJ-T/FOLD ADJ-T/ADJ-P	CT 36-8A ADJ-T/ADJ-P	CT 36-8A-V ADJ-T/ADJ-P
Peso con depósitos vacíos, kg/lb	85/183	94/208	94/208
Marca del motor, tipo	Honda, GX 160	Honda, GX 240	Honda, GX 240
Potencia del motor, kW/CV a rpm ¹	3,6/4,8 a 3600	5,9/7,9 a 3600	5,9/7,9 a 3600
Régimen del motor a ralentí, rpm	1400 ±100	1400 ±100	1400 ±100
Velocidad de las cuchillas, rpm	60–125	60–125	25–200
Inclinación de las cuchillas, °	0–30	0–30	0–30
Acoplamiento del embrague, rpm	1850	1850	2000
Tipo de embrague	Embrague centrífugo	Embrague centrífugo	CVT
Tipo de mango	T: No ajustable ADJ-T/ADJ-P: Altura del manillar regulable FOLD ADJ-T: Plegable, altura del manillar ajustable	Altura del manillar regulable	Altura del manillar regulable
Tipo de ajuste de inclinación de las cuchillas	T: Paso de giro P: Pro-Shift®	T: Paso de giro P: Pro-Shift®	T: Paso de giro P: Pro-Shift®
Tipo de brazo de cuchilla	Atornillado	Atornillado	Atornillado
Número de cuchillas	4	4	4
Capacidad del depósito de combustible, litros/cuartos de galón	3,1/3,3	5,3/5,6	5,3/5,6
Capacidad del depósito de aceite, litros/cuartos de galón	0,6/0,63	0,6/0,63	0,6/0,63

¹ Especificaciones del fabricante del motor. La potencia nominal del motor indicada es la potencia neta media (al régimen especificado) de un motor de producción típico para el modelo de motor conforme a la norma SAE J1349/ISO1585. Los motores fabricados en serie podrían presentar valores diferentes. La potencia de salida real del motor instalado en el producto final dependerá de la velocidad de funcionamiento, las condiciones medioambientales y otros valores.

	CT 36-5A T/ADJ-T/FOLD ADJ-T/ADJ-P	CT 36-8A ADJ-T/ADJ-P	CT 36-8A-V ADJ-T/ADJ-P
Consumo de combustible, litros/h o cuartos de galón/h	1,4 o 1,5	2,2 o 2,3	2,2 o 2,3
Capacidad de aceite de la caja de engranajes, litros/cuartos de galón	0,62/0,66	0,62/0,66	0,62/0,66
Combustible	Gasolina sin plomo, máx. 10 % de etanol	Gasolina sin plomo, máx. 10 % de etanol	Gasolina sin plomo, máx. 10 % de etanol
Aceite del motor	SAE 10W-30, API clase SG o SF	SAE 10W-30, API clase SG o SF	SAE 10W-30, API clase SG o SF
Grasa para los ejes de las cuchillas y el cable de inclinación de las cuchillas	Shell Gadus S2 o equivalente	Shell Gadus S2 o equivalente	Shell Gadus S2 o equivalente
Aceite de la caja de engranajes	Aceite de engranajes ISO 460	Aceite de engranajes ISO 460	Aceite de engranajes ISO 460

Para obtener más información y resolver dudas sobre cada motor en particular, consulte el manual del motor o el sitio web del fabricante del motor.

Emisiones sonoras	CT 36-5A	CT 36-8A	CT 36-8A-V
Nivel de potencia acústica L_w medida en dB(A) en relación con $1 \mu W^2$	103	109	109
Nivel de presión sonora L_p en el oído del operador, dB(A) ³	89	95	95

Niveles de vibración ⁴	CT 36-5A	CT 36-8A	CT 36-8A-V
Vibración, valores de tres ejes, nivel a_h , m/s^2	5,0	4,3	4,0

Datos técnicos, CT 48A/A-V

	CT 48-8A T/ADJ-T/ADJ-P	CT 48-13A ADJ-P	CT 48-13A-V ADJ-T/ADJ-P
Peso con depósitos vacíos, kg/lb	105/231	113/249	121/266
Marca del motor, tipo	Honda, GX 240	Honda, GX 390	Honda, GX 390

² Nivel de potencia acústica L_w medida según EN 12649, EN ISO 3744. Incertidumbre K_{WA} 2,5 dB(A).

³ Nivel de presión sonora L_p conforme a las normas EN 12649, EN ISO 6081. Incertidumbre K_{pA} 2,5 dB(A).

⁴ Valor de vibración determinado conforme a la norma EN 12649. Los datos referidos del nivel de vibración poseen una dispersión estadística habitual (desviación típica) de $1,5 m/s^2$.

	CT 48-8A T/ADJ-T/ADJ-P	CT 48-13A ADJ-P	CT 48-13A-V ADJ-T/ADJ-P
Potencia del motor, kW/CV a rpm ⁵	5,9/7,9 a 3600	8,7/11,7 a 3600	8,7/11,7 a 3600
Régimen del motor a ralentí, rpm	1400 ±100	1400 ±100	1400 ±100
Velocidad de las cuchillas, rpm	60–125	60–125	25–200
Inclinación de las cuchillas, °	0–30	0–30	0–30
Acoplamiento del embrague, rpm	1850	1850	2000
Tipo de embrague	Embrague centrífugo	Embrague centrífugo	CVT
Tipo de mango	T: No ajustable ADJ-T/ADJ-P: Altura del manillar regulable	Altura del manillar regulable	Altura del manillar regulable
Tipo de ajuste de inclinación de las cuchillas	T: Paso de giro P: Pro-Shift®	Pro-Shift®	T: Paso de giro P: Pro-Shift®
Tipo de brazo de cuchilla	Atornillado	Atornillado	Atornillado
Número de cuchillas	4	4	4
Capacidad del depósito de combustible, litros/cuartos de galón	5,3/5,6	6,1/6,4	6,1/6,4
Capacidad del depósito de aceite, litros/cuartos de galón	0,6/0,63	1,1/1,16	1,1/1,16
Consumo de combustible, litros/h o cuartos de galón/h	2,2 o 2,3	3,5 o 3,7	3,5 o 3,7
Capacidad de aceite de la caja de engranajes, litros/cuartos de galón	0,62/0,66	0,62/0,66	0,62/0,66
Combustible	Gasolina sin plomo, máx. 10 % de etanol	Gasolina sin plomo, máx. 10 % de etanol	Gasolina sin plomo, máx. 10 % de etanol
Aceite del motor	SAE 10W-30, API clase SG o SF	SAE 10W-30, API clase SG o SF	SAE 10W-30, API clase SG o SF
Grasa para los ejes de las cuchillas y el cable de inclinación de las cuchillas	Shell Gadus S2 o equivalente	Shell Gadus S2 o equivalente	Shell Gadus S2 o equivalente

⁵ Especificaciones del fabricante del motor. La potencia nominal del motor indicada es la potencia neta media (al régimen especificado) de un motor de producción típico para el modelo de motor conforme a la norma SAE J1349/ISO1585. Los motores fabricados en serie podrían presentar valores diferentes. La potencia de salida real del motor instalado en el producto final dependerá de la velocidad de funcionamiento, las condiciones medioambientales y otros valores.

	CT 48-8A T/ADJ-T/ADJ-P	CT 48-13A ADJ-P	CT 48-13A-V ADJ-T/ADJ-P
Aceite de la caja de engranajes	Aceite de engranajes ISO 460	Aceite de engranajes ISO 460	Aceite de engranajes ISO 460

Para obtener más información y resolver dudas sobre cada motor en particular, consulte el manual del motor o el sitio web del fabricante del motor.

Emisiones sonoras	CT 48-8A	CT 48-11A	CT 48-13A-V
Nivel de potencia acústica L_w medida en dB(A) en relación con 1 pW ⁶	109	113	115
Nivel de presión sonora L_p en el oído del operario, dB(A) ⁷	95	96	98

Niveles de vibración⁸	CT 48-8A	CT 48-11A	CT 48-13A-V
Vibración, valores de tres ejes, nivel a_h , m/s ²	3,1	4,1	4,1

Declaración sobre ruido y vibración

Estos valores declarados se obtuvieron en pruebas de laboratorio conforme a las normas o directivas indicadas y pueden usarse para compararlos con los valores declarados de otros productos que se hayan probado conforme a las mismas normas o directivas. Estos valores declarados no deben usarse a la hora de evaluar el riesgo. Los valores medidos en un lugar de trabajo determinado pueden ser más altos. Los valores reales de exposición y el daño que pueda sufrir una persona en particular variarán en cada caso y dependerán de la manera en la que el usuario trabaje, el material que se esté usando, el tiempo de exposición, el estado de salud del usuario y el estado del producto.

⁶ Nivel de potencia acústica L_w medida según EN 12649, EN ISO 3744. Incertidumbre K_{wA} 2,5 dB(A).

⁷ Nivel de presión sonora L_p conforme a las normas EN 12649, EN ISO 6081. Incertidumbre K_{pA} 2,5 dB(A).

⁸ **Valor de vibración determinado conforme a la norma EN 12649. Los datos referidos del nivel de vibración poseen una dispersión estadística habitual (desviación típica) de 1,5 m/s².**

Dimensiones del producto

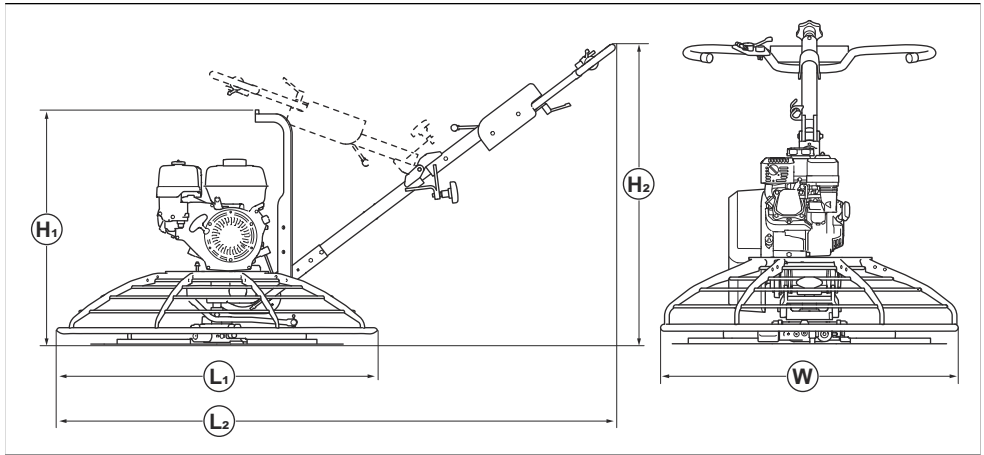

	Manillar no incluido	Manillar incluido
Modelo	$L_1 \times An. \times Al_1$ mm/pulg.	$L_2 \times An. \times Al_2$ mm/pulg.
CT 36-5A Manillar en T ajustable	943 × 943 × 748/37 × 37 × 29	2038 × 943 × 1004/80 × 37 × 40
CT 36-5A Manillar en P ajustable	943 × 943 × 748/37 × 37 × 29	2038 × 943 × 973/80 × 37 × 38
CT 36-8A, CT 36-8A-V Mango en T ajustable	943 × 943 × 748/37 × 37 × 29	2038 × 943 × 1004/80 × 37 × 40
CT 36-8A, CT 36-8A-V Mango en P ajustable	943 × 943 × 748/37 × 37 × 29	2038 × 943 × 973/80 × 37 × 38
CT 48-8A Manillar en T ajustable	1206 × 1206 × 799/47 × 47 × 31	2170 × 1206 × 1024/85 × 47 × 40
CT 48-8A Manillar en P ajustable	1206 × 1206 × 799/47 × 47 × 31	2170 × 1206 × 990/85 × 47 × 39
CT 48-13A-V Manillar en T ajustable	1206 × 1206 × 799/47 × 47 × 31	2160 × 1220 × 1040/85 × 48 × 41
CT 48-13A-V Manillar en P ajustable	1206 × 1206 × 799/47 × 47 × 31	2170 × 1206 × 990/85 × 47 × 39

Accesorios

Tipo de disco	Uso previsto	Descripción
Disco de alisado	Operación de alisado	<ul style="list-style-type: none">• Plano.• Se acopla a cuchillas de acabado o combinadas.
Cuchilla de alisado	Operación de alisado	<ul style="list-style-type: none">• Plano, sin inclinación de las cuchillas• Se acopla a cuchillas de acabado o combinadas.
Cuchilla combinada	Operación de alisado y operación de fratasado	<ul style="list-style-type: none">• Sustituye a los otros tipos de cuchilla• No se puede utilizar junto con cuchillas de acabado o de alisado.
Cuchilla de acabado	Operación de fratasado	<ul style="list-style-type: none">• Inclinación de cuchillas de pequeña a máxima.• Simétrica, plana en todas las aristas.

Declaración de conformidad

Declaración de conformidad CE

Nosotros, **Husqvarna AB**, SE-561 82 Huskvarna (Suecia), tel. +46-36-146500, declaramos bajo nuestra exclusiva responsabilidad que el producto:

Descripción	Máquina pulidora de hormigón, fratasadora
Marca	Husqvarna
Tipo/Modelo	CT 36-5A, CT 36-8A, CT 36-8A-V, CT 48-8A, CT 48-13A, CT 48-13A-V
Identificación	Números de serie a partir del año 2022

Cumple las siguientes directivas y normas de la UE:

Directiva/Norma	Descripción
2006/42/CE	"relativa a las máquinas"
2014/30/UE	"relativa a la compatibilidad electromagnética"

Además, se aplican las especificaciones técnicas o los estándares armonizados siguientes:

EN ISO 12100:2010

EN 12649:2008+A1:2011

Partille, 2022-05-16



Martin Huber

Director de I+D, Superficies de hormigón y suelos

Husqvarna AB, Construction Division

Responsable de la documentación técnica





www.husqvarnaconstruction.com

Instrucciones originales



1142155-46



2023-02-24