



Husqvarna[®]



CT 36A/A-V, CT 48A/A-V

ÍNDICE

Introdução.....	2	Resolução de problemas.....	21
Segurança.....	5	Transporte, armazenamento e eliminação.....	24
Montagem.....	10	Especificações técnicas.....	26
Funcionamento.....	13	Acessórios.....	31
Manutenção.....	17	Declaração de conformidade.....	32

Introdução

Descrição do produto

Este produto é uma alisadora manual de controlo apeado, que é uma máquina de alisamento de betão. Utiliza gasolina como combustível e possui um motor de combustão de 4 tempos.

O produto pode ser utilizado com o disco flutuante como acessório opcional.

Finalidade

Este produto foi concebido apenas para funcionamento profissional. O produto é utilizado para flutuação e polimento de betão de cura antes de a superfície estar demasiado seca para obter o acabamento pretendido. O produto apenas pode ser utilizado no exterior ou em áreas com fluxo de ar suficiente. Não utilize o produto para outras tarefas.

Vista geral do produto

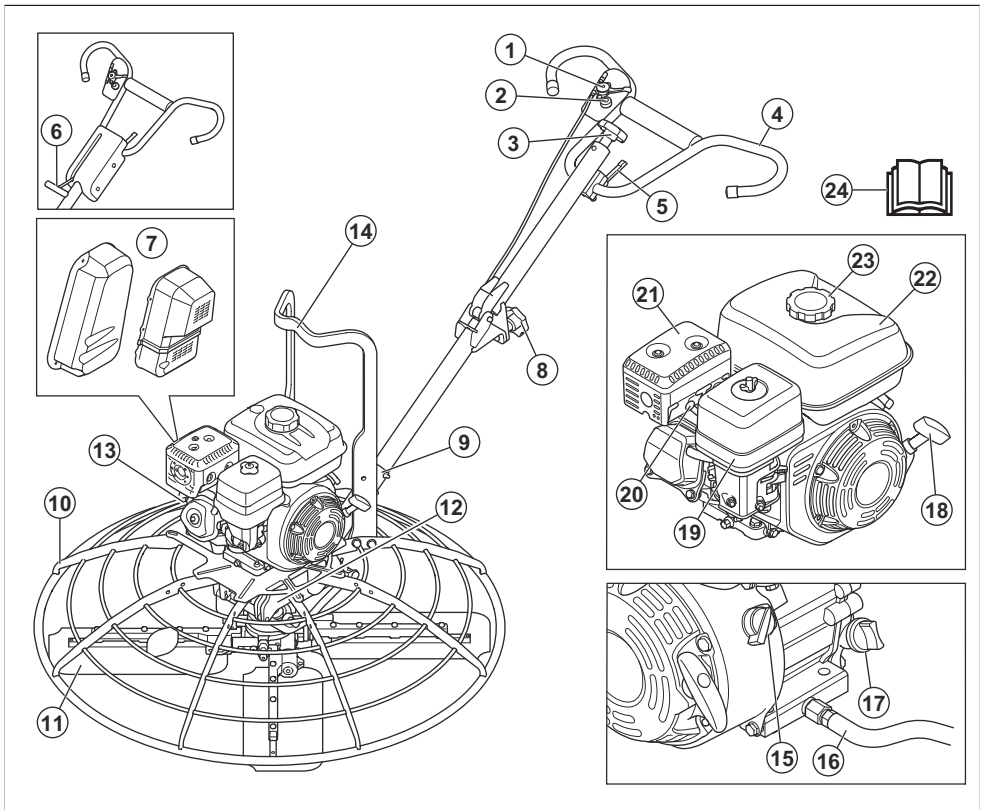

Nota: Existem 4 combinações diferentes de punho e controlo do passo da lâmina: T, ADJ-T, ADJ-P e FOLD-ADJ-T. Consulte *Especificações técnicas na página 26* para obter mais informações acerca do punho e do controlo do passo da lâmina no produto.

1. Acelerador
2. Botão STOP do motor
3. Manípulo do passo da lâmina (modelos T)
4. Punho
5. Alavanca para ajuste da altura do punho (modelos ADJ)
6. Alavanca Pro-Shift® para ajuste do passo da lâmina (modelos P)
7. Cobertura da correia
8. Manípulo de fixação para o punho (modelos FOLD)
9. Suporte do punho
10. Aro de proteção
11. Lâmina
12. Etiqueta de tipo (CE)
13. Etiqueta de tipo (América do Norte)
14. Ponto de elevação
15. Interruptor ON/OFF do motor
16. Mangueira de drenagem do óleo
17. Vareta e tampa do depósito de óleo
18. Punho do cabo de arranque
19. Cobertura do filtro de ar
20. Vela de ignição
21. Silenciador
22. Depósito de combustível
23. Tampa do depósito de combustível
24. Manual do utilizador

Símbolos no produto



AVISO! Este produto pode ser perigoso e provocar ferimentos graves ou a morte do utilizador ou de terceiros. Seja cuidadoso e utilize o produto corretamente.



Leia o manual com atenção e certifique-se de que compreende as instruções antes de utilizar o produto.



Use capacete de segurança, óculos e proteção auricular.



Use calçado de segurança.



Use luvas de proteção.



AVISO! Mantenha as faíscas e chamas afastadas do produto. Risco de incêndio.



Ponto de elevação.



Pare o motor antes de abastecer com combustível.



Utilize combustível limpo e filtrado.



AVISO! Risco de ferimentos. Tenha cuidado quando estiver junto da correia da transmissão.



AVISO! Superfície quente.



AVISO! Mantenha as mãos afastadas das lâminas.



AVISO! Mantenha os pés afastados das lâminas.



AVISO! Retire o disco flutuante antes de levantar o produto.



AVISO! Os gases de escape do motor contêm monóxido de carbono, um gás inodoro, tóxico e altamente perigoso. Não utilize o produto em zonas interiores ou espaços fechados.



Este produto está em conformidade com os regulamentos aplicáveis do Reino Unido.

Nota: Os restantes símbolos/autocolantes existentes no produto dizem respeito a exigências específicas para homologação em alguns países.

STOP Botão STOP do motor.

CE Este produto está em conformidade com as diretivas aplicáveis da CE.

Autocolante das instruções de arranque

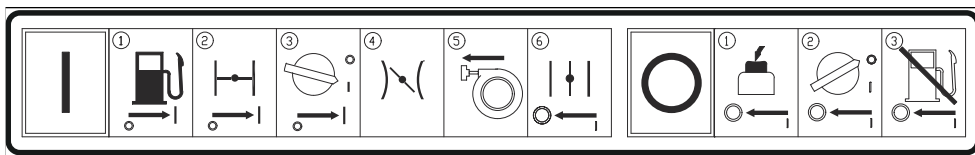

Consulte *Arrancar o produto na página 13* para obter instruções.

Etiqueta de tipo (CE)

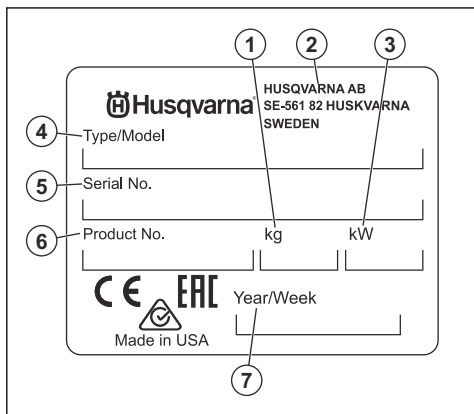

1. Peso do produto
2. Fabricante
3. Potência nominal
4. Tipo de produto
5. Número de série
6. Número do produto
7. Ano e semana de produção

Etiqueta de tipo (América do Norte)

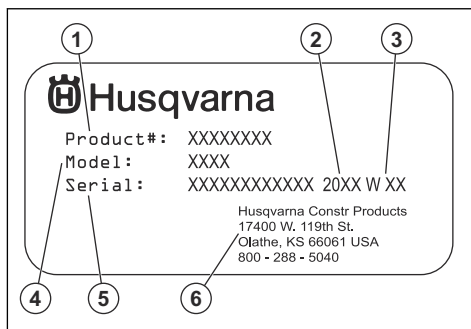

1. Número do produto
2. Ano de produção
3. Semana de produção
4. Modelo e tipo de produto
5. Número de série
6. Fabricante

Responsabilidade pelo produto

Como referido nas leis de responsabilidade pelo produto, não somos responsáveis por danos causados pelo nosso produto se:

- o produto tiver sido incorretamente reparado.
- o produto tiver sido reparado com peças que não sejam do fabricante ou que não sejam aprovadas pelo fabricante.

- o produto tiver um acessório que não seja do fabricante ou que não seja aprovado pelo fabricante.

- o produto não tiver sido reparado por um centro de assistência autorizado ou por uma autoridade aprovada.

Segurança

Instruções de segurança para funcionamento



ATENÇÃO: Leia as instruções de aviso que se seguem antes de utilizar o produto.

- Certifique-se de que sabe como desligar o motor rapidamente em caso de emergência.
- O utilizador tem de ter a força física necessária para utilizar o produto em segurança.
- Não utilize o produto sem que todas as coberturas de proteção estejam instaladas.
- Use equipamento de proteção pessoal. Consulte *Equipamento de proteção pessoal na página 7*.
- O betão húmido pode provocar queimaduras químicas. Use vestuário de proteção e remova imediatamente o betão húmido se entrar em contacto com a pele.
- Certifique-se de que se encontram na área de trabalho apenas pessoas autorizadas.
- Mantenha a área de trabalho limpa e iluminada.
- Certifique-se de que está numa posição segura e estável durante o funcionamento.
- Certifique-se de que não existe o risco de queda do utilizador ou do produto.
- Confirme que não existe massa lubrificante ou óleo no punho.
- Não utilize o produto em zonas onde possam ocorrer incêndios ou explosões.
- O produto pode causar a projeção de objetos a alta velocidade. Certifique-se de que todas as pessoas na área de trabalho utilizam equipamento de proteção pessoal aprovado. Retire os objetos soltos da área de trabalho.
- Antes de se afastar do produto, desligue o motor e certifique-se de que não existe risco de arranque acidental.
- Certifique-se de que as roupas, os cabelos compridos e as joias não ficam presos nas peças móveis.
- Mantenha as mãos e os pés afastados das lâminas.
- Não se sente no produto.
- Não bata no produto.
- Utilize sempre o produto pela parte de trás e com as mãos no punho.
- Não utilize o produto perto de cabos elétricos. O produto não tem isolamento elétrico e podem ser provocadas lesões ou a morte.
- Antes de utilizar o produto, descubra se existem fios, cabos e tubos ocultos na área de trabalho. Se o

produto atingir um objeto oculto, pare imediatamente o motor e examine o produto e o objeto. Não volte a ligar o produto até ter a certeza de que é seguro continuar.

Definições de segurança

Os avisos, as precauções e as notas são utilizados para indicar partes especialmente importantes do manual.



ATENÇÃO: Utilizado no caso de existir risco de ferimento ou morte para o utilizador ou transeuntes, se não forem respeitadas as instruções do manual.



CUIDADO: Utilizado se existir risco de danos para o produto, para outros materiais ou para a área adjacente, se não forem respeitadas as instruções do manual.

Nota: Utilizado para disponibilizar informações adicionais necessárias numa determinada situação.

Instruções de segurança gerais



ATENÇÃO: Leia as instruções de aviso que se seguem antes de utilizar o produto.

- Se o utilizador não for cuidadoso ou se o produto for utilizado de forma incorreta, este produto é uma ferramenta perigosa. Este produto pode provocar ferimentos graves ou a morte do utilizador ou terceiros. Antes de utilizar o produto, é necessário ler e compreender o conteúdo deste manual do utilizador.
- Guarde todas as instruções e avisos.
- Cumpra todas as leis e regulamentos aplicáveis.
- O utilizador e a entidade patronal do utilizador têm de conhecer e evitar os riscos durante o funcionamento do produto.
- Não permita que o produto seja utilizado por pessoas que não tenham lido e compreendido o conteúdo do manual do utilizador.
- Não utilize o produto a menos que tenha recebido formação prévia. Certifique-se de que todos os utilizadores receberam formação.
- Não deixe uma criança utilizar o produto.
- Permita a utilização do produto apenas a pessoas autorizadas.

- O utilizador é responsável por acidentes que ocorrem a terceiros ou à respetiva propriedade.
- Não utilize o produto se estiver cansado, doente ou sob a influência de álcool, drogas ou medicamentos.
- Seja sempre cuidadoso e use o seu senso comum.
- Este produto produz um campo eletromagnético durante o funcionamento. Em determinadas circunstâncias, este campo pode interferir com o funcionamento de implantes médicos ativos ou passivos. Para diminuir o risco de ferimentos graves ou fatais, recomendamos que os portadores de implantes médicos consultem o seu médico e o fabricante do implante antes de utilizar este produto.
- Mantenha o produto limpo. Certifique-se de que pode ler claramente os sinais e os autocolantes.
- Não utilize o produto se este apresentar algum defeito.
- Não efetue modificações neste produto.
- Não utilize o produto se existir a possibilidade de outras pessoas terem efetuado modificações no mesmo.
- Oriente cuidadosamente o produto para a realização do trabalho. Não empurre o produto com força. Segure firmemente o produto pelos punhos, mas certifique-se de que o controla e utiliza em segurança. Não empurre os punhos até aos batentes mais do que o necessário.
- Mantenha as mãos apenas no punho ou nos punhos.
- Pare imediatamente o produto se ocorrerem subitamente vibrações fortes. Não continue a utilizar o produto antes de eliminar a causa do aumento de vibrações.

Segurança contra poeiras



ATENÇÃO: Leia as instruções de aviso que se seguem antes de utilizar o produto.

- O funcionamento do produto em superfícies secas diferentes das previstas pode provocar um aumento do poeiras no ar. A inalação de poeiras pode provocar ferimentos graves e problemas de saúde permanentes. O pó de sílica é considerado nocivo por várias autoridades. Estes são alguns exemplos de problemas de saúde:
 - Doenças pulmonares crónicas ou potencialmente fatais, bronquite crónica, silicose e fibrose pulmonar
 - Cancro
 - Malformações congénitas
 - Inflamação da pele
- Utilize o equipamento de proteção correto para diminuir a quantidade de poeiras e fumos no ar e para diminuir a poeira no equipamento de trabalho, vestuário, partes do corpo e superfícies. Exemplos de controlos são os sistemas de recolha de pó e os jatos de água para captar a poeira. Sempre que possível, reduza a poeira na fonte. Certifique-se de que o equipamento está instalado e é utilizado corretamente e de que é efetuada a manutenção regular.
- Certifique-se de que o fluxo de ar na área de trabalho é suficiente.
- Se possível, aponte o escape do produto para onde não possa provocar a libertação de poeiras para o ar.

Segurança dos gases de escape



ATENÇÃO: Leia as instruções de aviso que se seguem antes de utilizar o produto.

- Os gases de escape do motor contêm monóxido de carbono, que é um gás inodoro, tóxico e altamente perigoso. Respirar monóxido de carbono pode provocar a morte. Uma vez que o monóxido de carbono é inodoro e não é visível, não é possível detetá-lo. Um sintoma inicial de envenenamento por

Segurança da vibração



ATENÇÃO: Leia as instruções de aviso que se seguem antes de utilizar o produto.

- Durante o funcionamento do produto, as vibrações passam do produto para o utilizador. A utilização regular e frequente do produto pode provocar ou aumentar o grau de ferimentos relacionados com vibrações no utilizador. Podem ocorrer lesões nos dedos, mãos, pulsos, braços, ombros e/ou nervos, bem como no fornecimento de sangue ou outras partes do corpo. Os ferimentos podem ser incapacitantes e/ou permanentes e podem aumentar gradualmente durante semanas, meses ou anos. As possíveis lesões incluem danos no sistema de circulação sanguínea, no sistema nervoso, nas articulações e noutras estruturas do corpo.
- Os sintomas podem ocorrer durante a utilização do produto ou noutras alturas. Se tiver sintomas de continuar a utilizar o produto, os sintomas podem aumentar ou tornar-se permanentes. Se estes ou outros sintomas ocorrerem, procure assistência médica:
 - Entorpecimento, perda de sensibilidade, formigamento, pontadas, dor, ardor, palpitações, rigidez, descoordenação, perda de força, alterações na cor ou estado da pele.
- Os sintomas podem aumentar com temperaturas frias. Utilize vestuário quente e mantenha as mãos quentes e secas quando utilizar o produto em ambientes frios.
- Efetue a manutenção e utilize o produto conforme indicado no manual do utilizador, para manter níveis de vibração corretos.

monóxido de carbono é a presença de tonturas, mas uma quantidade ou concentração suficiente de monóxido de carbono pode causar perda de consciência, sobretudo num espaço fechado ou numa área sem ventilação adequada.

- Os gases de escape também contêm hidrocarbonetos não queimados, incluindo benzeno. A inalação prolongada pode causar problemas de saúde.
- Os gases de escape que pode ver ou cheirar também contêm monóxido de carbono.
- Não utilize um produto com motor de combustão em espaços interiores ou em áreas que não tenham um fluxo de ar suficiente.
- Não respire os gases de escape.
- Certifique-se de que o fluxo de ar no local de trabalho é suficiente. Isto é muito importante quando utiliza o produto em valas ou outras áreas de trabalho pequenas onde os gases de escape se podem facilmente acumular.

Segurança contra ruído



ATENÇÃO: Leia as instruções de aviso que se seguem antes de utilizar o produto.

- Os níveis de ruído elevados e a exposição prolongada ao ruído podem provocar perda da capacidade auditiva.
- Para manter o nível de ruído no mínimo, efetue a manutenção e utilize o produto conforme descrito no manual do utilizador.
- Verifique se o silenciador apresenta danos. Certifique-se de que o silenciador está devidamente instalado no produto.
- Use protetores acústicos aprovados enquanto utiliza o produto.
- Verifique se ouve os sinais de aviso e vozes quando está a utilizar os protetores acústicos. Retire os protetores acústicos quando o produto estiver parado, salvo se for necessária proteção auditiva para o nível de ruído na área de trabalho.

Equipamento de proteção pessoal



ATENÇÃO: Leia as instruções de aviso que se seguem antes de utilizar o produto.

- Utilize sempre equipamento de proteção pessoal aprovado ao utilizar o produto. O equipamento de proteção pessoal não previne totalmente os ferimentos, mas pode reduzir o potencial ou a gravidade dos ferimentos em caso de acidente. Obtenha ajuda junto do seu concessionário para selecionar o equipamento de proteção pessoal correto.
- Verifique regularmente o estado do equipamento de proteção pessoal.

- Utilize um capacete de proteção aprovado.
- Utilize protetores acústicos aprovados.
- Utilize proteção ocular aprovada com proteção lateral.
- Use luvas de proteção.
- Use botas com biqueira de aço e sola antideslizante.
- Utilize vestuário de trabalho aprovado ou vestuário justo equivalente com mangas compridas e pernas compridas.

Extintor de incêndio

- Mantenha um extintor de incêndio próximo durante o funcionamento.
- Utilize um extintor de incêndio de pó da classe "ABE" ou um extintor de incêndio de dióxido de carbono do tipo "BE".

Dispositivos de segurança no produto



ATENÇÃO: Leia as instruções de aviso que se seguem antes de utilizar o produto.

- Não utilize o produto se os dispositivos de segurança não estiverem em boas condições de funcionamento.
- Verifique diariamente os dispositivos de segurança. Se os dispositivos de segurança não estiverem em boas condições de funcionamento ou estiverem danificados, contacte a sua oficina Husqvarna.
- Não realize modificações aos dispositivos de segurança.

Dispositivos de segurança gerais

- Examine regularmente o aro de proteção, a cobertura da correia, o ponto de elevação e o punho para garantir que se encontram corretamente fixados e não estão danificados.

Interruptor LIG/DESL do motor

O produto apenas liga quando o interruptor LIG/DESL do motor está na posição "LIG". O motor para quando coloca o interruptor LIG/DESL do motor na posição "DESL".

Verificar o interruptor LIG/DESL do motor

1. Ligue o motor. Consulte *Arrancar o produto na página 13*.
2. Coloque o interruptor LIG/DESL na posição "DESL". O motor para.

Botão Stop

O produto possui um botão STOP para o motor no lado direito do punho, adjacente ao acelerador. Consulte *Vista geral do produto na página 2*.

Verificar o botão STOP

1. Ligue o motor.
2. Prima o botão STOP e certifique-se de que o motor para.

Silenciador

O silenciador reduz os níveis de ruído e afasta os gases de escape do utilizador.

Não utilize o produto se o silenciador estiver danificado ou estiver em falta. Um silenciador danificado ou em falta pode aumentar o nível de ruído e o risco de incêndio.



ATENÇÃO: O silenciador fica muito quente durante e após a utilização e quando o motor funciona ao ralenti. Para evitar queimaduras, não toque no silenciador quente. Tenha cuidado junto de materiais inflamáveis e/ou vapores para evitar incêndios. Use luvas de proteção para evitar queimaduras.

Verificar o silenciador

- Examine o silenciador regularmente para se certificar de que está bem fixo e não está danificado.

Sistema de travagem da lâmina

O travão da lâmina engata nestas situações:

- O eixo de entrada da caixa de velocidades não roda.
- Não existe resistência às lâminas.

O travão da lâmina é libertado quando o eixo de entrada da caixa de velocidades roda enquanto existe resistência às lâminas.

Verificar o sistema de travagem da lâmina

1. Desligue o motor. Consulte *Parar o produto na página 16*.
2. Desloque o punho para a esquerda. Se o sistema de travagem da lâmina funcionar corretamente, não existe resistência e as lâminas não se deslocam.
3. Desloque o punho para a direita. Se o sistema de travagem da lâmina funcionar corretamente, as lâminas engatam no movimento e existe resistência.

Interrutor de segurança giroscópico

O interruptor de segurança giroscópico evita movimentos indesejados do produto e previne ferimentos derivados do punho se o produto começar a rodar. O interruptor de segurança giroscópico para o motor se o utilizador soltar o punho. Os travões da lâmina engatam e o punho para antes de rodar mais de 270°.

Verificar o interruptor de segurança giroscópico

1. Ligue o motor e deixe-o ao ralenti durante 2–3 minutos. Consulte *Arrancar o produto na página 13*.
2. Pressione o punho para a direita com força. O motor para.
 - a) Se o motor não parar, pressione repetidamente o punho para a direita com força até o motor parar. Se o motor não parar após 5 tentativas, é necessário reparar o interruptor de segurança giroscópico.
 - b) Desligue o motor e contacte um centro de assistência Husqvarna aprovado. Consulte *Parar o produto na página 16*.



ATENÇÃO: Não utilize o produto antes da reparação do interruptor de segurança giroscópico.

Segurança no manuseamento do combustível



ATENÇÃO: Leia as instruções de aviso que se seguem antes de utilizar o produto.

- O combustível é inflamável e os vapores são explosivos. Tenha cuidado com o combustível para evitar ferimentos, incêndios e explosões.
- Não respire os gases do combustível. Os gases do combustível são venenosos e podem provocar lesões. Certifique-se de que o fluxo de ar é suficiente.
- Não retire a tampa do depósito de combustível nem encha o depósito de combustível com o motor em funcionamento.
- Certifique-se de que o motor está frio antes de reabastecer.
- Não abasteça combustível numa área interior. O fluxo de ar insuficiente pode provocar ferimentos ou morte devido a asfíxia ou envenenamento por monóxido de carbono.
- Não fume perto de combustível ou do motor.
- Não coloque objetos quentes perto do combustível ou do motor.
- Não encha o depósito de combustível junto a faíscas ou chamas.
- Antes de reabastecer, abra lentamente a tampa do depósito de combustível e liberte a pressão com cuidado.
- O combustível na pele pode provocar ferimentos. Se o combustível entrar em contacto com a pele, use sabão e água para o remover.
- Se derramar combustível na sua roupa, troque de roupa imediatamente.
- Não encha totalmente o depósito de combustível. O calor provoca a expansão do combustível. Mantenha um espaço na parte superior do depósito de combustível.

- Aperte completamente a tampa de depósito de combustível. Se a tampa de depósito de combustível não estiver apertada, existe um risco de incêndio.
- Antes de ligar o produto, coloque-o a uma distância mínima de 3 m/10 pés do local onde reabasteceu.
- Não ligue o produto se existir combustível ou óleo do motor sobre o produto. Remova o combustível e o óleo de motor indesejados e deixe o produto secar antes de ligar o motor.
- Examine regularmente o motor quanto a fugas. Se existirem fugas no sistema de combustível, não ligue o motor até que as fugas estejam reparadas.
- Não utilize os dedos para examinar o motor quanto a fugas.
- Guarde o combustível apenas em recipientes aprovados.
- Quando o produto e o combustível estiverem armazenados, certifique-se de que o combustível e os gases do combustível não podem provocar danos.
- Drene o combustível para um recipiente aprovado numa zona exterior e afastado de faíscas e chamas.
- Se a manutenção não for realizada de forma correta e regular, o risco de ferimentos e danos no produto aumenta.
- Use equipamento de proteção pessoal. Consulte *Equipamento de proteção pessoal na página 7*.
- Desligue o motor e certifique-se de que todas as peças do produto estão frias antes de efetuar a manutenção.
- Limpe o produto para remover combustível, óleo ou detritos antes de realizar a manutenção.
- Retire a cobertura da vela de ignição antes de efetuar a manutenção.
- As lâminas gastas podem apresentar arestas afiadas. Use luvas de proteção e tenha cuidado na presença das lâminas.
- Os gases de escape do motor são quentes e podem conter faíscas. Não utilize o produto em locais interiores ou nas proximidades de material inflamável.
- Não modifique o produto. As alterações no produto que não sejam aprovadas pelo fabricante podem provocar ferimentos graves ou morte.
- Utilize sempre acessórios e peças sobresselentes originais aprovados. Os acessórios e as peças sobresselentes que não sejam aprovados pelo fabricante podem provocar ferimentos graves ou morte.
- Substitua as peças danificadas, gastas ou partidas.
- Realize apenas tarefas de manutenção descritas neste manual do utilizador. A manutenção deve ser realizada por um centro de assistência aprovado.
- Retire todas as ferramentas do produto antes de ligar o motor após a manutenção. As ferramentas soltas ou as ferramentas presas a peças rotativas podem ser projetadas e provocar ferimentos.
- Após a manutenção, verifique o nível de vibração no produto. Se não estiver correto, contacte um centro de assistência aprovado.
- Leve o produto regularmente a um centro de assistência aprovado para realizar a manutenção.

Instruções de segurança para funcionamento próximo de bermas



ATENÇÃO: Leia as instruções de aviso que se seguem antes de utilizar o produto.

- Existe o risco de o produto cair quando o utilizar próximo de uma berma. Mantenha sempre, no mínimo, $\frac{3}{4}$ do produto sobre uma superfície suficientemente estável para suportar o peso do mesmo.
- Se o produto cair, desligue o motor antes de deslocar o produto novamente para uma superfície suficientemente estável. Consulte *Elevar o produto com equipamento de elevação na página 24*.

Instruções de segurança para manutenção



ATENÇÃO: Leia as instruções de aviso que se seguem antes de utilizar o produto.

Montagem

Montar a barra de direção

1. No CT 36-5A EU FOLD-ADJ-T: eleve o punho até que fique direito e aperte o manípulo (A).

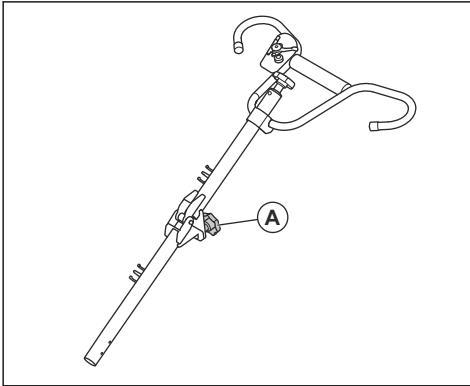

2. Fixe os fios à barra de direção com as abraçadeiras.

Instalar o punho

1. Puxe o cabo do passo da lâmina (A) pela extremidade inferior do punho e remova a porca do cabo (B).

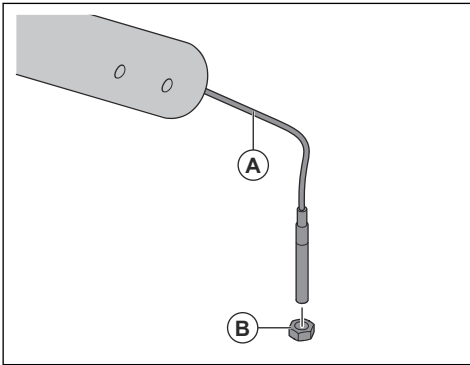

2. Remova os 2 parafusos (C) e as 2 porcas (D) do suporte do punho.

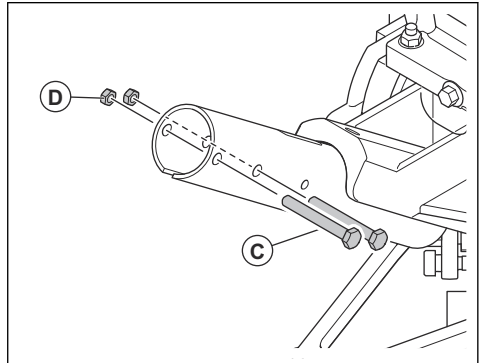

3. Lubrifique o cabo do passo da lâmina. Consulte *Especificações técnicas na página 26*.
4. Passe o cabo do passo da lâmina por cima da polia e através da ranhura (E).

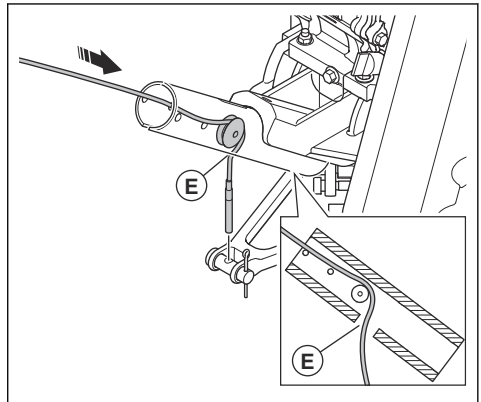

CUIDADO: Certifique-se de que o cabo do passo da lâmina se encontra na ranhura da polia e não no lado exterior da polia.

5. Coloque o punho no suporte do punho e instale os 2 parafusos (C) e as 2 porcas (D). Aperte as porcas com um binário de 24 Nm (18 lb-pés).

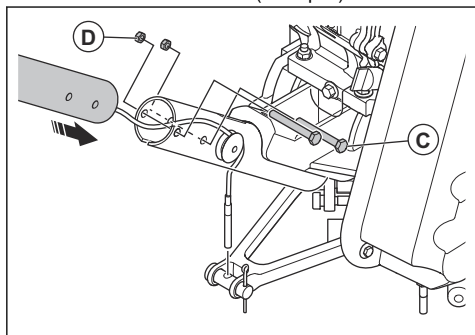

6. Solte o cabo do passo da lâmina:

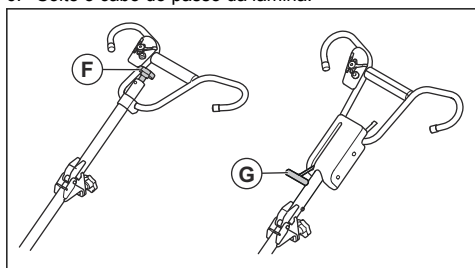

- a) Para produtos com um manípulo do passo da lâmina (F), rode o manípulo do passo da lâmina totalmente para a esquerda.
- b) Para produtos com uma alavanca Pro-Shift® (G), pressione a alavanca Pro-Shift® totalmente para a frente.
7. Passe o cabo do passo da lâmina através da forquilha do passo da lâmina.

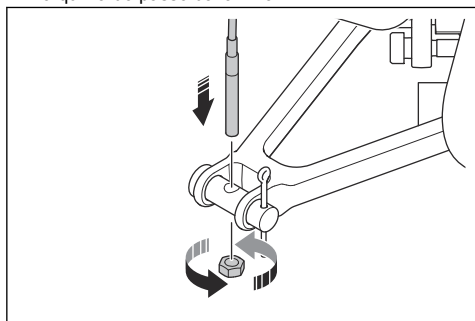

8. Fixe a porca do cabo ao cabo do passo da lâmina.
9. Ajuste a porca do cabo. O ajuste está correto se o cabo do passo da lâmina ficar direito quando as lâminas não apresentam passo.

Instalar o cabo do acelerador

1. Desloque o acelerador para a posição de ralenti.

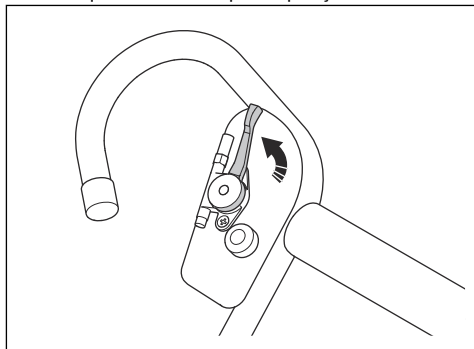

2. Passe o cabo do acelerador através do grampo na cobertura de retorno do motor.

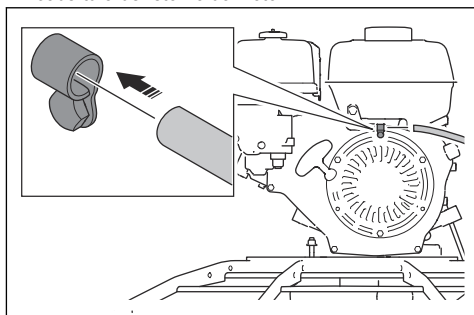

3. Introduza a dobra do cabo do acelerador no orifício da placa do acelerador (A).

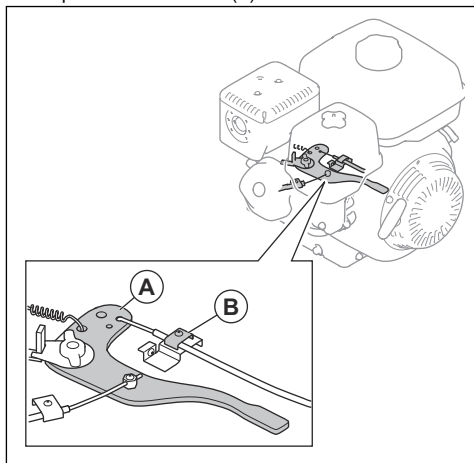

Nota: O conjunto do filtro de ar pode ser removido para facilitar o acesso.

4. Mantenha o acelerador na posição de ralenti enquanto coloca o suporte (B) na parte superior do cabo do acelerador.
5. Instale o conjunto do filtro de ar, caso tenha sido removido.

Ligar os fios do punho ao motor

1. Ligue os fios (A) do punho aos fios amarelos (B) do motor.

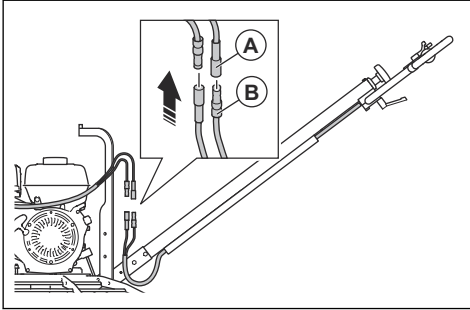

2. Ligue o fio de ligação à terra verde do punho ao fio verde do motor.
 - a) Se o produto apresentar um fio verde instalado no motor, elimine o fio verde fornecido com o punho.
 - b) Se o produto não apresentar um fio verde instalado no motor, remova a porca (C), instale o fio de ligação à terra e aperte a porca com um binário de 24 Nm (18 lb-pés).

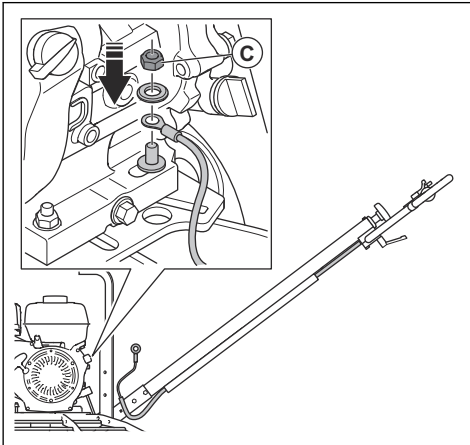

Verificar o funcionamento após a montagem

1. Ligue o motor. Consulte *Arrancar o produto na página 13*.
2. Verifique o ralenti e a embraiagem. Consulte *Especificações técnicas na página 26* para obter o valor correto.
 - a) Certifique-se de que as lâminas não rodam quando o motor está ao ralenti.
 - b) Aumente a velocidade do motor e certifique-se de que as lâminas começam a rodar.
3. Verifique o interruptor de segurança giroscópico. Consulte *Verificar o interruptor de segurança giroscópico na página 8*.

Funcionamento

Introdução



ATENÇÃO: Certifique-se de que lê e compreende o capítulo sobre segurança antes de usar o produto.

Antes de utilizar o produto

- Leia o manual do utilizador com atenção e certifique-se de que compreende as instruções.
- Leia o manual do motor fornecido pelo fabricante do motor.
- Verifique os dispositivos de segurança no produto. Consulte *Dispositivos de segurança no produto na página 7*.
- Efetue a manutenção diária. Consulte *Esquema de manutenção na página 17*.

Ajustar a altura do punho

- Solte a alavanca de ajuste do punho. Desloque o punho para cima ou para baixo até uma altura aplicável e aperte a alavanca de ajuste do punho.

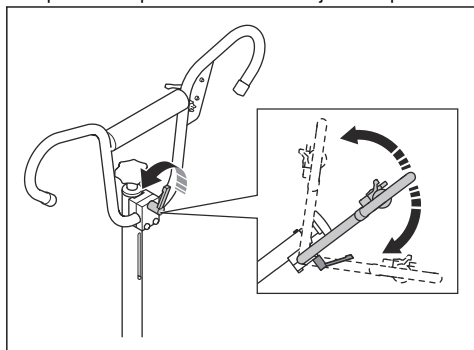

Instalar o disco flutuante

1. Coloque o disco flutuante numa superfície plana e dura.
2. Coloque o produto sobre o disco flutuante.
3. Alinhe o centro do conjunto da lâmina com o centro do disco flutuante.
4. Rode o disco flutuante até as lâminas engatarem nos suportes do disco flutuante.



CUIDADO: Certifique-se de que o disco flutuante está instalado corretamente antes de utilizar o produto. Um disco flutuante instalado incorretamente não proporciona um resultado liso.

Arrancar o produto

1. Abra a válvula de combustível.

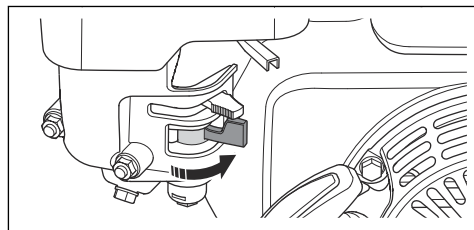

2. Coloque o acelerador na posição de ralenti.

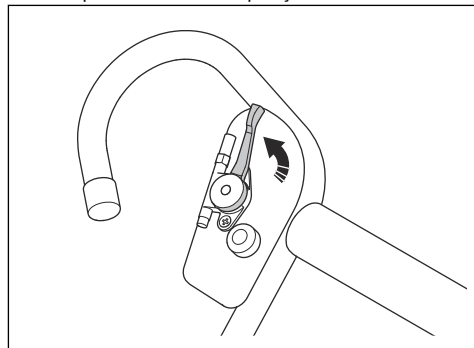

3. Coloque o controlo do estrangulador na posição correta.

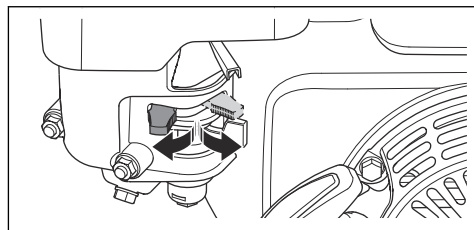

- a) Se o motor estiver frio, feche o estrangulador.
- b) Se o motor estiver quente ou a temperatura ambiente for elevada, abra o estrangulador.

4. Coloque o interruptor ON/OFF do motor na posição ON.

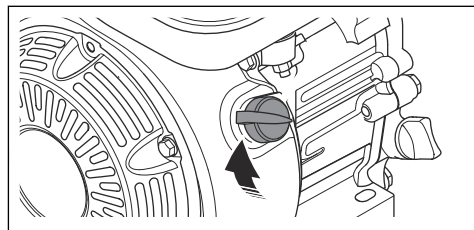

5. Puxe o punho do cabo de arranque lentamente até sentir alguma resistência. Quando sentir resistência, puxe o punho do cabo de arranque rapidamente e com muita força.

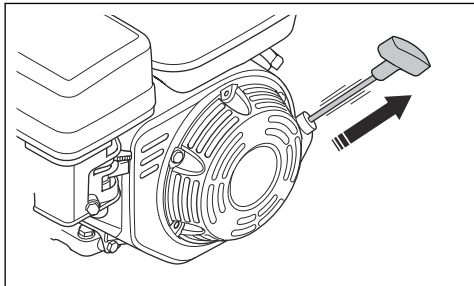

Nota: Não enrole o cabo de arranque na mão.

6. Continue a puxar o punho do cabo de arranque até o motor arranque.



CUIDADO: Não puxe totalmente o cabo de arranque e não solte o punho do cabo de arranque. Solte o cabo de arranque lentamente. Se não respeitar estas instruções, pode provocar danos no motor.

7. Abra gradualmente o controle do estrangulador até que fique totalmente aberto.

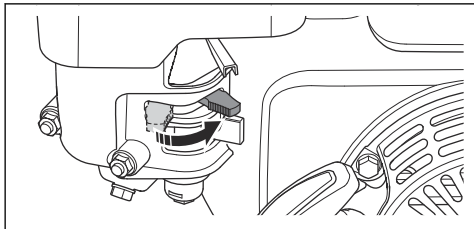

8. Deixe o motor a funcionar ao ralenti durante 2-3 minutos.

9. Segure firmemente o produto pelo punho com as duas mãos. Desloque o acelerador para aumentar a velocidade do motor, mas não solte o punho.

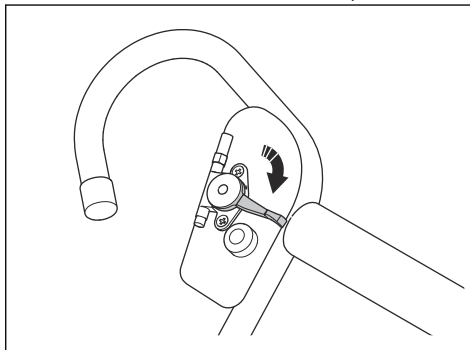

Ajustar o passo da lâmina

O passo da lâmina é ajustado gradualmente.

- Para produtos com um manípulo do passo da lâmina (A):

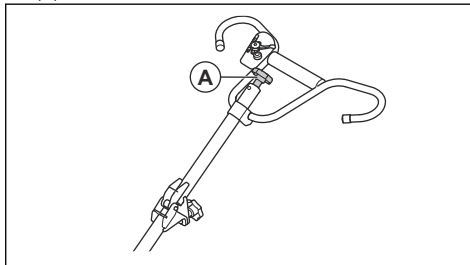

- a) Para aumentar o passo da lâmina, rode o manípulo do passo da lâmina para a direita.
- b) Para reduzir o passo da lâmina, rode o manípulo do passo da lâmina para a esquerda.

- Para produtos com uma alavanca Pro-Shift® (B):

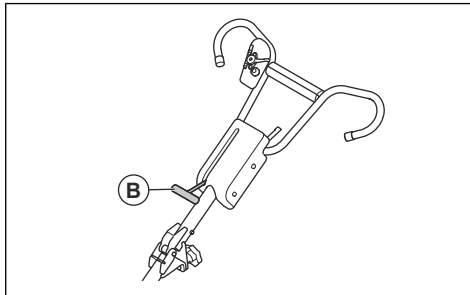

- a) Para aumentar o passo da lâmina, puxe a alavanca Pro-Shift® para cima na direção do punho.
- b) Para reduzir o passo da lâmina, pressione a alavanca Pro-Shift® para baixo.

Técnicas de trabalho

A operação de flutuação remove deformações na superfície de betão. A superfície de betão tem de estar suficientemente dura antes da operação flutuante. A superfície de betão está suficientemente dura quando um sapato não produzir uma reentrância profunda superior a 3 mm/0,12 pol. na superfície de betão.

Quando a operação flutuante estiver concluída, a superfície de betão está preparada para o alisamento. A operação de alisamento aumenta a densidade da superfície de betão e torna-a lisa e dura.



CUIDADO: Verifique se existem pedras soltas na superfície de betão durante o funcionamento. As pedras soltas podem fazer marcas difíceis de remover da superfície de betão.

Efetuar a operação flutuante

1. Ajuste o acelerador para uma velocidade aplicável.



CUIDADO: Não ajuste para uma velocidade demasiado elevada. Uma velocidade demasiado elevada em betão húmido pode danificar a superfície. Ajuste a velocidade durante o funcionamento à medida que o betão endurece.

2. Ajuste o passo da lâmina até existir tensão no cabo do passo da lâmina. Consulte *Ajustar o passo da lâmina na página 14*.
3. Desloque o produto ao longo da superfície de betão.

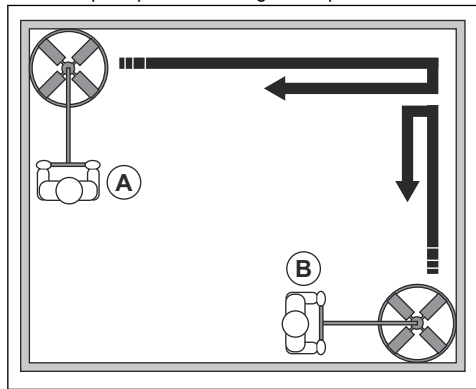

- a) Desloque de um lado para o lado oposto ao longo de toda a superfície de betão (A). Quando rodar para a direção oposta, efetue uma sobreposição de $\frac{1}{2}$ do diâmetro do conjunto da lâmina.

- b) Desloque de um lado para o lado oposto ao longo de toda a superfície de betão de forma perpendicular (B). Quando rodar para a direção oposta, efetue uma sobreposição de $\frac{1}{2}$ do diâmetro do conjunto da lâmina.

4. Pare o produto e retire-o da superfície de betão.



CUIDADO: Não deixe o produto parado na superfície de betão. Isto pode provocar marcas e danos na superfície de betão. Quando o produto parar, levante imediatamente o produto da superfície de betão.

Efetuar a operação de alisamento

1. Ajuste o acelerador para uma velocidade aplicável.



CUIDADO: Não ajuste para uma velocidade demasiado elevada. Uma velocidade demasiado elevada em betão húmido pode danificar a superfície. Ajuste a velocidade durante o funcionamento à medida que o betão endurece.

2. Ajuste o passo da lâmina até existir tensão no cabo do passo da lâmina. Consulte *Ajustar o passo da lâmina na página 14*.
3. Desloque o produto ao longo da superfície de betão.

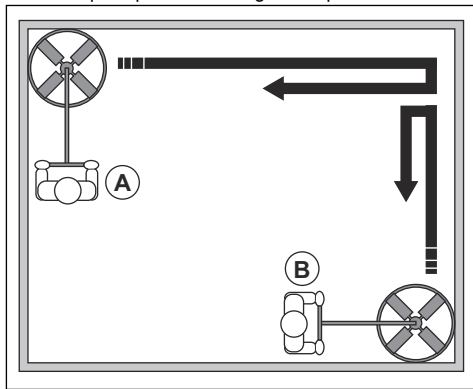

- a) Ajuste o acelerador para uma velocidade aplicável à condição da superfície. Uma velocidade demasiado elevada pode danificar a superfície.
- b) Ajuste o passo da lâmina para aumentar a pressão na superfície de betão, conforme necessário, durante o funcionamento.
- c) Desloque de um lado para o lado oposto ao longo de toda a superfície de betão (A). Quando rodar para a direção oposta, efetue uma sobreposição de $\frac{1}{2}$ do diâmetro do conjunto da lâmina.

d) Desloque de um lado para o lado oposto ao longo de toda a superfície de betão de forma perpendicular (B). Quando rodar para a direção oposta, efetue uma sobreposição de $\frac{1}{2}$ do diâmetro do conjunto da lâmina.

4. Pare o produto e retire-o da superfície de betão.
5. Aguarde até que o betão esteja suficientemente endurecido.
6. Repita o procedimento até que o acabamento da superfície de betão seja satisfatório e o betão esteja totalmente duro.

Nota: O período de tempo entre as operações de alisamento é calculado pela rapidez de endurecimento do betão.

Deslocar o produto em diferentes direções

- Para virar para a esquerda, levante o punho.

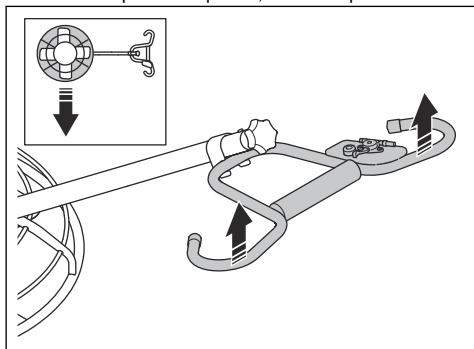

- Para virar para a direita, pressione o punho para baixo.

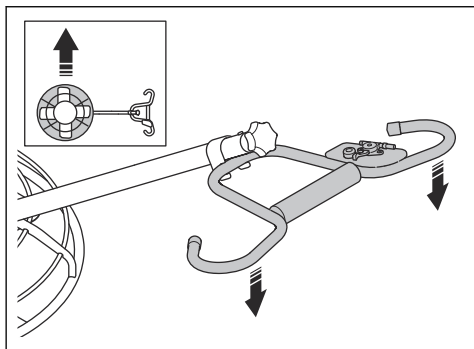

- Para deslocar o produto para a frente, empurre o punho para a frente.

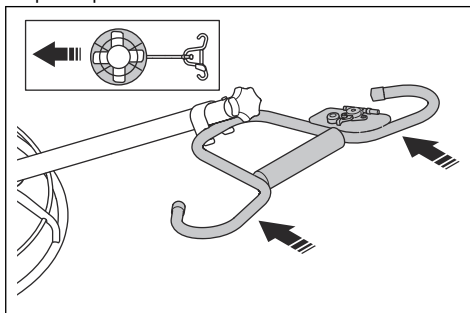

- Para deslocar o produto para a trás, puxe o punho para trás.

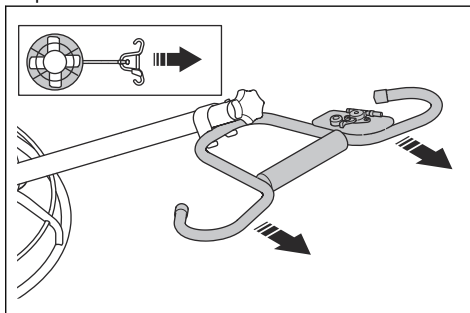

Parar o produto

1. Desloque o acelerador para a posição de ralenti.
2. Prima o botão STOP do motor. Consulte *Vista geral do produto na página 2*.
3. Coloque o interruptor ON/OFF do motor na posição OFF.
4. Coloque a válvula de combustível na posição OFF.

Manutenção

Introdução



ATENÇÃO: Certifique-se de que leu e compreendeu o capítulo sobre segurança antes de realizar a manutenção no produto.



ATENÇÃO: Antes de efetuar a manutenção do produto, desligue-o e certifique-se de que todas as peças do mesmo estão frias. Consulte *Parar o produto na página 16*.

Coloque o produto numa superfície plana.

É necessário ter formação especial para realizar qualquer tarefa de manutenção ou reparação. Estão

disponíveis reparações e manutenções profissionais. Se o seu distribuidor não for uma oficina autorizada, pergunte-lhe onde se situa a oficina autorizada mais próxima.

Para obter peças sobresselentes, contacte o seu distribuidor ou a sua oficina autorizada Husqvarna.

Esquema de manutenção

* = Manutenção geral realizada pelo utilizador. As instruções não estão disponíveis neste manual do utilizador.

X = As instruções estão disponíveis neste manual do utilizador.

O = Consulte as instruções no manual do motor.

Manutenção	Antes da utilização, a cada 10 horas	Após as primeiras 20 h	Mensalmente, a cada 200 horas	Anualmente, a cada 500 horas
Certifique-se de que não existem fugas de óleo nem de combustível.	*			
Limpe o produto.	X			
Certifique-se de que as porcas e os parafusos estão apertados.	*			
Verifique o nível de combustível e o nível do óleo de motor.	X			
Limpe as aletas de arrefecimento do motor.	O			O
Certifique-se de que o acelerador e o manípulo do passo da lâmina ou a alavanca Pro-Shift® funcionam sem problemas.	*			
Limpe o filtro de ar.	X	X		
Lubrifique os eixos da lâmina.	X	X		
Lubrifique o cabo do passo da lâmina e outras peças do produto.			*	
Substitua o óleo de motor.		X	X	X
Substitua o filtro de ar.				X
Verifique a velocidade do motor.		O	O	
Verifique o nível do óleo da caixa de velocidades.			X	X
Examine a correia quanto a danos e substitua-a, se necessário.			X	
Examine e limpe a vela de ignição. Se for necessário, substitua a vela de ignição.			O	

Manutenção	Antes da utilização, a cada 10 horas	Após as primeiras 20 h	Mensalmente, a cada 200 horas	Anualmente, a cada 500 horas
Limpe a válvula de combustível do carburador.			O	
Limpe a rede retentora de faíscas do silenciador.			O	
Limpe o recipiente de resíduos.			O	
Drene o combustível e limpe o depósito de combustível e o filtro de combustível.				O
Limpe e ajuste o carburador.				O

Limpar o produto



CUIDADO: Não utilize uma máquina de lavar de alta pressão para limpar o produto.

- Utilize água e uma escova para limpar o produto.



CUIDADO: Não aponte água diretamente para a tampa do depósito de combustível, nem para os componentes elétricos ou para o motor.

- Após cada operação, remova o betão da superfície do produto antes de ficar duro.
- Remova a massa lubrificante e o óleo do punho.

Verificar o nível do óleo de motor

1. Retire a tampa do depósito de óleo e a vareta do óleo.
2. Limpe o óleo da vareta de nível.
3. Volte a introduzir totalmente a vareta de nível no depósito de óleo.
4. Remova a vareta de nível.
5. Examine o nível do óleo na vareta de nível.
6. Se o nível do óleo estiver baixo, encha com óleo de motor e verifique novamente o nível do óleo. Consulte *Especificações técnicas na página 26* ou o manual do motor para saber qual o tipo de óleo correto.

Substituir o óleo de motor

Se o motor estiver frio, ligue o motor durante 1 a 2 minutos antes de drenar o óleo de motor. Isto aquece o óleo de motor e facilita a respetiva drenagem.



ATENÇÃO: O óleo de motor está muito quente imediatamente após o motor parar. Certifique-se de que o motor está frio antes de drenar o óleo de motor. Se derramar óleo de motor na pele, limpe com água e sabão.

1. Solte a mangueira de drenagem do óleo do suporte.
2. Coloque um recipiente sob a mangueira de drenagem do óleo.

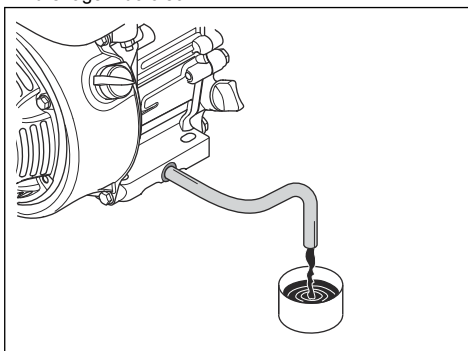

3. Remova o tampão da extremidade da mangueira de drenagem do óleo.
4. Incline o produto e deixe o óleo escorrer para o recipiente.
5. Instale o tampão na mangueira de drenagem do óleo.
6. Instale a mangueira de drenagem do óleo no suporte.
7. Encha com óleo de motor novo. Consulte *Especificações técnicas na página 26* ou o manual do motor para obter o tipo de óleo correto.
8. Verifique o nível do óleo de motor.

Filtro de ar



ATENÇÃO: Utilize proteção respiratória aprovada quando limpar ou substituir o filtro de ar. Elimine corretamente os filtros de ar usados. A inalação de pó do filtro de ar é perigosa para a sua saúde.



CUIDADO: Substitua sempre um filtro de ar danificado, caso contrário, a entrada de pó no motor pode provocar danos.

Limpar ou substituir o filtro de ar



ATENÇÃO: Não limpe o filtro de ar com ar comprimido. Isto provoca danos no filtro de ar e aumenta o risco de respirar poeiras perigosas.

1. Desaperte o botão da cobertura do filtro de ar e retire-a.
2. Retire o elemento de papel do filtro e o elemento de espuma do filtro (A).

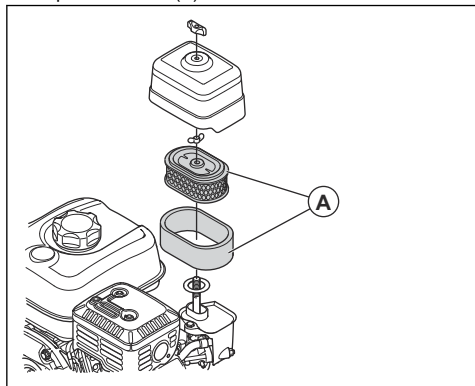

3. Limpe o alojamento do filtro de ar com um pincel.
4. Examine os elementos do filtro de ar quanto à existência de danos.
5. Bata com o elemento de papel do filtro contra uma superfície dura ou utilize um aspirador para remover as partículas.



CUIDADO: Não deixe que o bocal do aspirador entre em contacto com a superfície do elemento de papel do filtro. Mantenha uma distância curta. A superfície sensível do elemento de papel do filtro fica danificada se existir contacto com objetos.

6. Limpe o elemento de espuma do filtro com água e sabão.
7. Lave o elemento de espuma do filtro com água limpa.
8. Comprima o elemento de espuma do filtro para remover a água e deixe-o secar completamente.
9. Lubrifique o elemento de espuma do filtro com óleo de motor.
10. Pressione um pano limpo contra o elemento de espuma do filtro para remover óleo indesejado.
11. Instale o filtro de ar na sequência oposta.

Substituir a correia



ATENÇÃO: Não utilize o produto sem que a cobertura da correia esteja instalada.

1. Pare o motor e desligue o cabo da vela de ignição.
2. Remova os parafusos e as anilhas que fixam a cobertura da correia. Retire a cobertura da correia.

a) Modelos A-V:

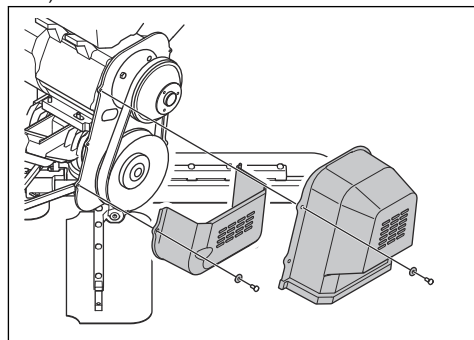

b) Todos os outros modelos:

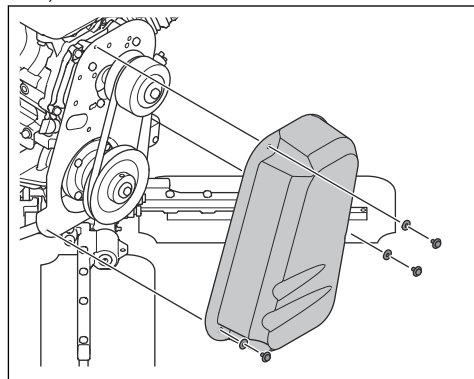

3. Rode lentamente a polia enquanto retira a correia da polia.

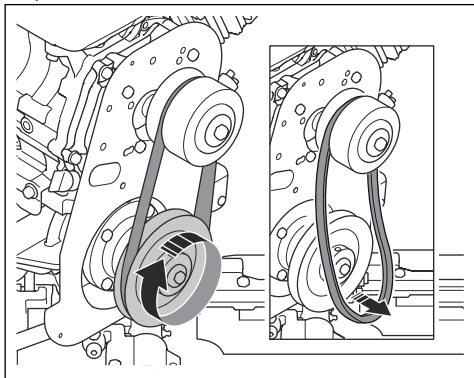

CUIDADO: Não remova a embraiagem ou a polia durante a substituição da correia. A embraiagem e a polia são alinhadas de fábrica.

4. Instale uma correia nova.
5. Instale a cobertura da correia, as anilhas e os parafusos. Aperte os parafusos com um binário de 5 Nm (3,7 lb-pés).

Lubrificar os eixos da lâmina

- Coloque massa lubrificante através dos bocais de lubrificação até sair massa lubrificante em redor dos eixos da lâmina. Consulte *Especificações técnicas na página 26*.

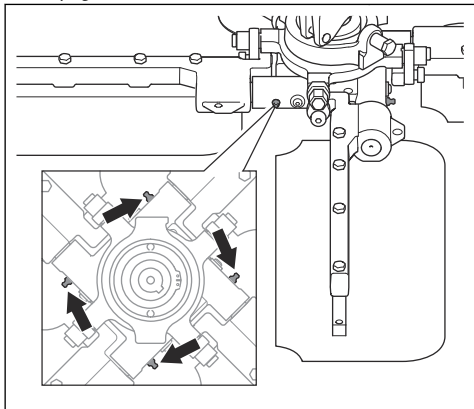

Substituir as lâminas



ATENÇÃO: Antes de substituir as lâminas, desligue o produto, certifique-se de que o motor está frio e retire o cabo da vela de ignição.



ATENÇÃO: Use luvas de proteção.

1. Remova os parafusos (A) e as lâminas.

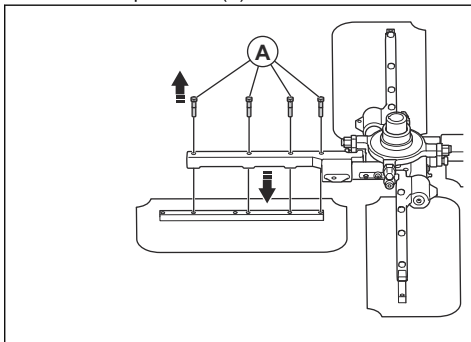

2. Aplique massa lubrificante nas roscas dos parafusos para facilitar a respetiva remoção na utilização seguinte.
3. Instale as lâminas novas.
a) Certifique-se de que as lâminas estão instaladas na posição correta relativamente à forma como rodam, conforme apresentado na ilustração.

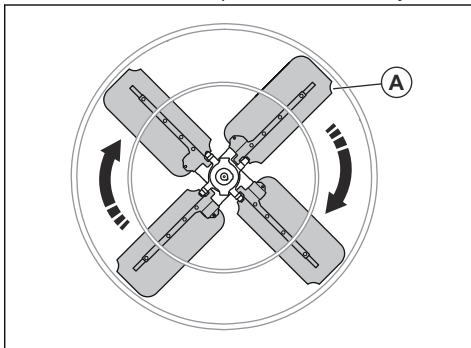

- b) Fixe as lâminas com as anilhas e os parafusos lubrificados (A). Aperte os parafusos com um binário de 26 Nm (19 lb-pés).

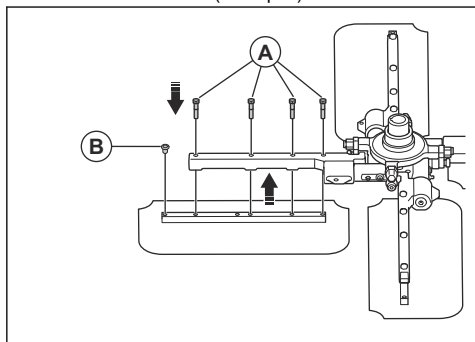

4. Coloque tampões de plástico (B) nos restantes orifícios das lâminas. Isto garante que os orifícios não são preenchidos com betão durante o funcionamento.

Caixa de velocidades

Não é necessário efetuar uma manutenção regular na caixa de velocidades para além de uma verificação do nível do óleo. Se existir uma fuga ou verificar outros problemas com a caixa de velocidades, consulte um centro de assistência autorizado para a reparação do produto.

Verificar o nível do óleo na caixa de velocidades

1. Coloque o produto num piso nivelado.
2. Olhe através do tampão na parte lateral da caixa de velocidades. O nível do óleo está correto se se encontrar na parte inferior das roscas do tampão.
3. Se o nível do óleo estiver demasiado baixo, encha com óleo até ao nível correto. Consulte *Especificações técnicas na página 26* para obter o tipo de óleo recomendado.

Resolução de problemas

Problema	Causa	Solução
O produto não arranca.	O depósito de combustível está vazio.	Encha o depósito de combustível.
	O combustível sujo entra no motor.	Limpe o carburador.
	O interruptor ON/OFF do motor está na posição OFF.	Coloque o interruptor ON/OFF do motor na posição ON.
	A válvula de combustível está fechada.	Abra a válvula de combustível.
	Não existe óleo no motor.	Abasteça o óleo de motor.
	O filtro ou a mangueira de combustível está obstruído.	Limpe o filtro e a mangueira de combustível.
	A mangueira de combustível está danificada.	Consulte um centro de assistência aprovado para a substituição da mangueira de combustível.
	O interruptor ON/OFF do motor, o interruptor giroscópico, o interruptor de baixo nível do óleo ou o relé, os fios ou os conetores estão danificados.	Consulte um centro de assistência autorizado para a reparação do produto.
	O motor está frio.	Feche o estrangulador.
	O motor está danificado.	Consulte o manual do motor.

Problema	Causa	Solução
O produto liga, mas não é possível aumentar a velocidade do motor.	O cabo do acelerador está danificado.	Consulte um centro de assistência aprovado para a substituição do cabo do acelerador.
	O acelerador e os conectores estão soltos ou ajustados incorretamente.	Consulte um centro de assistência aprovado para a reparação do acelerador.
	Os calços da embraiagem estão gastos.	Consulte um centro de assistência aprovado para a substituição dos calços da embraiagem.
	O motor está danificado.	Consulte o manual do motor.
O produto liga a uma velocidade elevada e não é possível reduzir a mesma.	O cabo do acelerador está danificado.	Consulte um centro de assistência aprovado para a substituição do cabo do acelerador.
	O acelerador e os conectores estão soltos ou ajustados incorretamente.	Consulte um centro de assistência aprovado para a reparação do acelerador.
	O motor está danificado.	Consulte o manual do motor.
O motor não para.	O interruptor ON/OFF do motor, o interruptor giroscópico, o interruptor de baixo nível do óleo ou o relé, os fios ou os conectores estão danificados.	Consulte um centro de assistência autorizado para a reparação do produto.
	O motor está danificado.	Consulte o manual do motor.
As lâminas não rodam ou rodam muito lentamente.	A correia está danificada.	Substitua a correia. Utilize apenas peças sobreselentes Husqvarna originais.
	O tipo de correia está incorreto.	Substitua a correia. Utilize apenas peças sobreselentes Husqvarna originais.
	O travão da lâmina engata pois a fricção é demasiado baixa.	Utilize o produto apenas em betão suficientemente duro.
	A embraiagem está danificada.	Consulte um centro de assistência autorizado para a reparação do produto.
	A polia está danificada.	Consulte um centro de assistência autorizado para a reparação do produto.
	O rolamento do aro de elevação da lâmina está danificado.	Consulte um centro de assistência autorizado para a reparação do produto.
	A caixa de velocidades está danificada.	Consulte um centro de assistência autorizado para a reparação do produto.
As lâminas rodam quando o motor está ao ralenti.	A velocidade de ralenti é demasiado elevada.	Consulte o manual do motor.
	O tipo de correia está incorreto.	Substitua a correia. Utilize apenas peças sobreselentes Husqvarna originais.
	A embraiagem está danificada.	Consulte um centro de assistência autorizado para a reparação do produto.
	A polia está alinhada incorretamente.	Consulte um centro de assistência autorizado para a reparação do produto.

Problema	Causa	Solução
As lâminas não rodam suavemente.	O motor está frio.	Deixe o motor funcionar ao ralenti durante 2–3 minutos antes de utilizar o produto.
	A velocidade do motor é demasiado baixa.	Aumente a velocidade do motor para a aceleração máxima.
	É utilizado um disco flutuante e o betão está demasiado húmido.	Deixe o betão secar mais antes de utilizar o produto.
	O motor está danificado.	Consulte o manual do motor.
	A caixa de velocidades está danificada.	Consulte um centro de assistência autorizado para a reparação do produto.
As lâminas não se desgastam de modo uniforme ou o produto oscila.	Uma ou mais lâminas estão dobradas ou danificadas.	Substitua as lâminas danificadas.
	Um ou mais braços da lâmina deslocam-se incorretamente no cubo.	Remova os braços da lâmina. Limpe e lubrifique todas as superfícies de contacto. Se o problema persistir, consulte um centro de assistência autorizado para a reparação do produto.
	Os eixos da lâmina estão dobrados.	Substitua os eixos da lâmina. Utilize apenas peças sobresselentes Husqvarna originais.
	Os reguladores excêntricos estão ajustados incorretamente.	Consulte um centro de assistência autorizado para a reparação do produto.
	O eixo principal da caixa de velocidades está dobrado.	Consulte um centro de assistência autorizado para a reparação do produto.
O sistema do passo da lâmina não funciona corretamente.	O cabo do passo da lâmina está partido ou ajustado incorretamente.	Consulte um centro de assistência autorizado para a reparação do produto.
	Uma ou mais lâminas deslocam-se incorretamente no cubo.	Retire as lâminas. Limpe e lubrifique todas as superfícies de contacto.
	O parafuso de fenda está em falta na parte traseira do punho.	Consulte um centro de assistência autorizado para a reparação do produto.
	O aro de elevação da lâmina e/ou o braço do espelho estão partidos ou muito gastos.	Consulte um centro de assistência autorizado para a reparação do produto.
	O controlo do passo da lâmina na barra de direção está danificado.	Consulte um centro de assistência autorizado para a reparação do produto.
A correia desgasta-se muito rapidamente.	A polia está alinhada incorretamente.	Consulte um centro de assistência autorizado para a reparação do produto.
	A correia está danificada ou trata-se de um tipo incorreto.	Substitua a correia. Utilize apenas peças sobresselentes Husqvarna originais.
	A embraiagem está danificada.	Consulte um centro de assistência autorizado para a reparação do produto.
	A caixa de velocidades está danificada.	Consulte um centro de assistência autorizado para a reparação do produto.

Problema	Causa	Solução
Existe uma fuga de óleo na parte superior da caixa de velocidades.	O vedante da caixa de velocidades está gasto.	Consulte um centro de assistência autorizado para a reparação do produto.
	Existe uma fuga no motor.	Consulte um centro de assistência autorizado para a reparação do produto.
	Existe demasiado óleo na caixa de velocidades.	Consulte um centro de assistência autorizado para a reparação do produto.
Existe uma fuga de óleo no eixo principal ou no eixo intermédio da caixa de velocidades.	O eixo e/ou o vedante estão gastos.	Consulte um centro de assistência autorizado para a reparação do produto.
	Os parafusos estão soltos.	Consulte um centro de assistência autorizado para a reparação do produto.

Transporte, armazenamento e eliminação

Transporte



ATENÇÃO: Tenha cuidado durante o transporte. O produto é pesado e pode provocar ferimentos ou danos se cair ou caso se desloque durante o transporte.



ATENÇÃO: Se estiver instalado um disco flutuante opcional, retire-o antes do transporte. Existe o risco de o disco flutuante cair e provocar ferimentos ou danos.

Levante o produto para o deslocar em distâncias mais curtas. Para distâncias mais longas, coloque o produto num veículo de transporte.

Dobrar o punho para a posição de transporte



CUIDADO: Reduza totalmente o passo da lâmina antes de dobrar o punho. Se o passo da lâmina não for reduzido, o cabo do passo da lâmina e o controlo do passo da lâmina podem ficar danificados.

Nota: O punho não pode ser dobrado em todos os modelos.

- Solte o manípulo de fixação e dobre o punho para a frente.

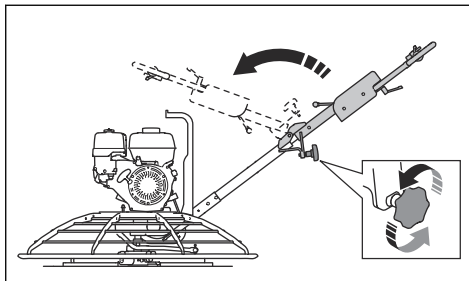

Elevar o produto com equipamento de elevação



ATENÇÃO: Certifique-se de que o equipamento de elevação tem as dimensões corretas. A etiqueta de tipo do produto indica o peso do produto.



ATENÇÃO: Não levante um produto danificado. Certifique-se de que o suporte de elevação está instalado corretamente e não está danificado.



ATENÇÃO: Não caminhe nem permaneça debaixo ou próximo de um produto elevado.

- Fixe o equipamento de elevação ao ponto de elevação.

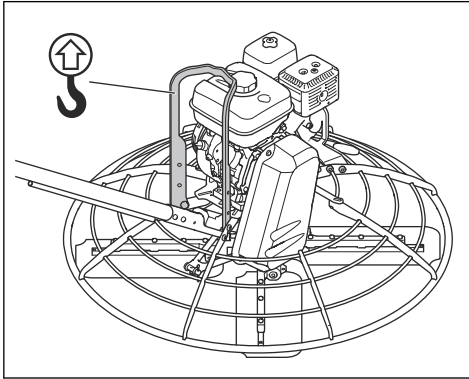

ATENÇÃO: Não utilize ganchos metálicos, correntes ou outro equipamento de elevação com extremidades irregulares que possam danificar o ponto de elevação.

Elevar o produto manualmente



ATENÇÃO: A elevação de componentes pesados pode provocar ferimentos. O peso máximo de elevação recomendado para cada pessoa é de 25 kg. Consulte *Especificações técnicas* na página 26 ou leia a etiqueta de tipo incluída no produto para obter informações acerca do peso do produto.

- Certifique-se de que o número de pessoas que efetuam a elevação é suficiente para elevar o produto em segurança.
- Distribua o peso entre as pessoas que efetuam a elevação.
- Eleve o produto pelo aro de proteção (A).

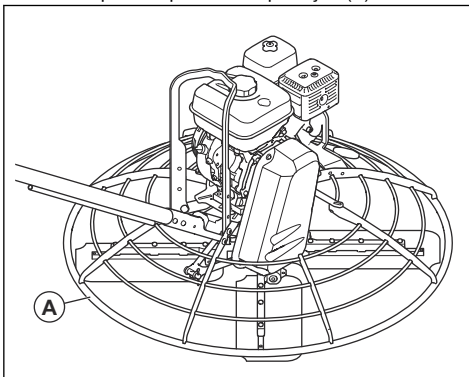

Fixar o produto a um veículo de transporte com correias de fixação

1. Rode o manípulo do passo da lâmina para a esquerda até que as lâminas fiquem planas e o cabo do passo da lâmina fique solto.
2. Eleve o produto até ao veículo de transporte. Certifique-se de que o punho não fica saliente no veículo de transporte.
3. Coloque pedaços de madeira ou equivalente entre o aro de proteção e a superfície do veículo de transporte. Isto evita danos nas lâminas.
4. Fixe as correias de fixação entre o aro de proteção e o veículo de forma cruzada.

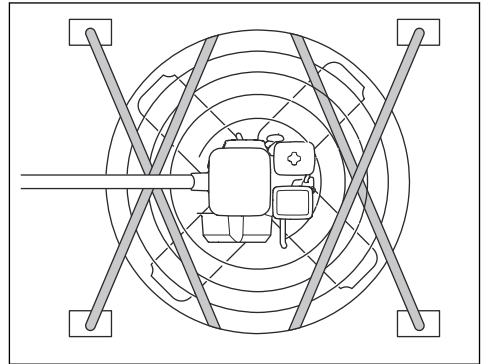

- a) Fixe as correias de fixação na parte mais baixa do aro de proteção para evitar danos no eixo de saída da caixa de velocidades.
- b) Não aperte demasiado as correias de fixação.

Armazenamento

- Limpe o produto antes de o armazenar.
- Mantenha o produto num local seco e sem gelo.
- Mantenha o produto numa área trancada para impedir o acesso a crianças ou pessoas que não disponham de aprovação.
- Esvazie o depósito de combustível antes de armazenar o produto durante um longo período de tempo. Elimine o combustível numa localização de eliminação aplicável.
- Quando o depósito de combustível estiver drenado, ligue o motor. Deixe o motor a funcionar até não existir combustível no carburador e o motor parar.

Eliminação

- Respeite os requisitos de reciclagem locais e os regulamentos aplicáveis.
- Elimine todos os produtos químicos, como óleo de motor ou combustível, num centro de assistência ou numa localização de eliminação aplicável.
- Quando o produto deixar de ser utilizado, envie-o para um revendedor Husqvarna ou elimine-o numa localização de reciclagem.

Especificações técnicas

Especificações técnicas, CT 36A/A-V

	CT 36-5A T/ADJ-T/FOLD ADJ-T/ADJ-P	CT 36-8A/ADJ-T/ADJ-P	CT 36-8A-V/ADJ-T/ADJ-P
Peso com depósitos vazios, kg/lb	85/183	94/208	94/208
Marca do motor, tipo	Honda, GX 160	Honda, GX 240	Honda, GX 240
Potência do motor, kW/cv a rpm ¹	3,6/4,8 a 3600	5,9/7,9 a 3600	5,9/7,9 a 3600
Velocidade do motor ao ralenti, rpm	1400 ± 100	1400 ± 100	1400 ± 100
Velocidade da lâmina, rpm	60–125	60–125	25–200
Passo da lâmina, °	0–30	0–30	0–30
Engate da embraiagem, rpm	1850	1850	2000
Tipo de embraiagem	Embraiagem centrífuga	Embraiagem centrífuga	CVT
Tipo de punho	T: Não ajustável ADJ-T/ADJ-P: Altura do punho ajustável FOLD ADJ-T: Altura do punho dobrável, ajustável	Altura do punho ajustável	Altura do punho ajustável
Tipo de ajuste do passo da lâmina	T: Passo rotativo P: Pro-Shift®	T: Passo rotativo P: Pro-Shift®	T: Passo rotativo P: Pro-Shift®
Tipo de braços da lâmina	Aparafusado	Aparafusado	Aparafusado
Quantidade de lâminas	4	4	4
Capacidade do depósito de combustível, l/qts	3,1/3,3	5,3/5,6	5,3/5,6
Capacidade do depósito de óleo, l/qts	0,6/0,63	0,6/0,63	0,6/0,63
Consumo de combustível, l/h ou qts/h	1,4 ou 1,5	2,2 ou 2,3	2,2 ou 2,3
Capacidade do óleo da caixa de velocidades, l/qts	0,62/0,66	0,62/0,66	0,62/0,66

¹ Conforme especificado pelo fabricante do motor. A potência nominal indicada para o motor é a potência líquida média (a um valor de rpm especificado) de um motor de produção típico do modelo de motor avaliado de acordo com a norma J1349/ISO1585 da SAE. Motores produzidos em série poderão divergir deste valor. A potência real do motor instalado no produto final dependerá da velocidade de operação, das condições ambientais e de outros parâmetros.

	CT 36-5A T/ADJ-T/FOLD ADJ-T/ADJ-P	CT 36-8A/ADJ-T/ADJ-P	CT 36-8A-V/ADJ-T/ADJ-P
Combustível	Gasolina sem chumbo, teor máx. de etanol de 10%	Gasolina sem chumbo, teor máx. de etanol de 10%	Gasolina sem chumbo, teor máx. de etanol de 10%
Óleo de motor	SAE 10W-30, classe API SG ou SF	SAE 10W-30, classe API SG ou SF	SAE 10W-30, classe API SG ou SF
Massa lubrificante para os eixos da lâmina e o cabo do passo da lâmina	Shell Gadus S2 ou equivalente	Shell Gadus S2 ou equivalente	Shell Gadus S2 ou equivalente
Óleo da caixa de velocidades	Óleo de engrenagem ISO 460	Óleo de engrenagem ISO 460	Óleo de engrenagem ISO 460

Para obter mais informações e questões acerca dos motores específicos, consulte o manual do motor ou o website do fabricante do motor.

Emissões de ruído	CT 36-5A	CT 36-8A	CT 36-8A-V
Nível de potência sonora L_w medido, dB(A), rel. 1 pW ²	103	109	109
Nível de pressão sonora L_p ao nível do ouvido do operador, dB(A) ³	89	95	95

Níveis de vibração ⁴	CT 36-5A	CT 36-8A	CT 36-8A-V
Vibração, valores de três eixos, nível a_n , m/s ²	5,0	4,3	4,0

Especificações técnicas, CT 48A/A-V

	CT 48-8A T/ADJ-T/ADJ-P	CT 48-13A/ADJ-P	CT 48-13A-V/ADJ-T/ADJ-P
Peso com depósitos vazios, kg/lb	105/231	113/249	121/266
Marca do motor, tipo	Honda, GX 240	Honda, GX 390	Honda, GX 390
Potência do motor, kW/cv a rpm ⁵	5,9/7,9 a 3600	8,7/11,7 a 3600	8,7/11,7 a 3600

² Nível de potência sonora L_w medido em conformidade com as normas EN 12649 e EN ISO 3744. Incerteza K_{wA} 2,5 dB(A).

³ Nível de pressão sonora L_p , em conformidade com as normas EN 12649 e EN ISO 6081. Incerteza K_{pA} 2,5 dB(A).

⁴ Valor de vibração determinado de acordo com a norma EN 12649. Os dados comunicados relativamente ao nível de vibração têm uma dispersão estatística típica (desvio padrão) de 1,5 m/s².

⁵ Conforme especificado pelo fabricante do motor. A potência nominal indicada para o motor é a potência líquida média (a um valor de rpm especificado) de um motor de produção típico do modelo de motor avaliado de acordo com a norma J1349/ISO1585 da SAE. Motores produzidos em série poderão divergir deste valor. A potência real do motor instalado no produto final dependerá da velocidade de operação, das condições ambientais e de outros parâmetros.

	CT 48-8A T/ADJ-T/ADJ-P	CT 48-13A/ADJ-P	CT 48-13A-V/ADJ-T/ADJ-P
Velocidade do motor ao ralenti, rpm	1400 ± 100	1400 ± 100	1400 ± 100
Velocidade da lâmina, rpm	60–125	60–125	25–200
Passo da lâmina, °	0–30	0–30	0–30
Engate da embraiagem, rpm	1850	1850	2000
Tipo de embraiagem	Embraiagem centrífuga	Embraiagem centrífuga	CVT
Tipo de punho	T: Não ajustável ADJ-T/ADJ-P: Altura do punho ajustável	Altura do punho ajustável	Altura do punho ajustável
Tipo de ajuste do passo da lâmina	T: Passo rotativo P: Pro-Shift®	Pro-Shift®	T: Passo rotativo P: Pro-Shift®
Tipo de braços da lâmina	Aparafusado	Aparafusado	Aparafusado
Quantidade de lâminas	4	4	4
Capacidade do depósito de combustível, l/qts	5,3/5,6	6,1/6,4	6,1/6,4
Capacidade do depósito de óleo, l/qts	0,6/0,63	1,1/1,16	1,1/1,16
Consumo de combustível, l/h ou qts/h	2,2 ou 2,3	3,5 ou 3,7	3,5 ou 3,7
Capacidade do óleo da caixa de velocidades, l/qts	0,62/0,66	0,62/0,66	0,62/0,66
Combustível	Gasolina sem chumbo, teor máx. de etanol de 10%	Gasolina sem chumbo, teor máx. de etanol de 10%	Gasolina sem chumbo, teor máx. de etanol de 10%
Óleo de motor	SAE 10W-30, classe API SG ou SF	SAE 10W-30, classe API SG ou SF	SAE 10W-30, classe API SG ou SF
Massa lubrificante para os eixos da lâmina e o cabo do passo da lâmina	Shell Gadus S2 ou equivalente	Shell Gadus S2 ou equivalente	Shell Gadus S2 ou equivalente
Óleo da caixa de velocidades	Óleo de engrenagem ISO 460	Óleo de engrenagem ISO 460	Óleo de engrenagem ISO 460

Para obter mais informações e questões acerca dos motores específicos, consulte o manual do motor ou o website do fabricante do motor.

Emissões de ruído	CT 48-8A	CT 48-11A	CT 48-13A-V
Nível de potência sonora L_w medido, dB(A), rel. 1 pW ⁶	109	113	115

⁶ Nível de potência sonora L_w medido em conformidade com as normas EN 12649 e EN ISO 3744. Incerteza K_{WA} 2,5 dB(A).

Emissões de ruído	CT 48-8A	CT 48-11A	CT 48-13A-V
Nível de pressão sonora L_p ao nível do ouvido do operador, dB(A) ⁷	95	96	98

Níveis de vibração ⁸	CT 48-8A	CT 48-11A	CT 48-13A-V
Vibração, valores de três eixos, nível a_{hv} , m/s ²	3,1	4,1	4,1

Declaração de ruído e vibração

Estes valores declarados foram obtidos através de testes laboratoriais de acordo com a diretiva ou as normas indicadas e são adequados para comparação com os valores declarados de outros produtos testados de acordo com a mesma diretiva ou as mesmas normas. Estes valores declarados não são adequados para utilização em avaliações de risco e os valores medidos em locais de trabalho individuais podem ser superiores. Os valores de exposição reais e o risco de danos sofridos por um utilizador individual são únicos e dependem da forma como o utilizador trabalha, do material onde o produto é utilizado, bem como do tempo de exposição e da condição física do utilizador, e do estado do produto.

⁷ Nível de pressão sonora L_p , em conformidade com as normas EN 12649 e EN ISO 6081. Incerteza K_{pA} 2,5 dB(A).

⁸ Valor de vibração determinado de acordo com a norma EN 12649. Os dados comunicados relativamente ao nível de vibração têm uma dispersão estatística típica (desvio padrão) de 1,5 m/s².

Dimensões do produto

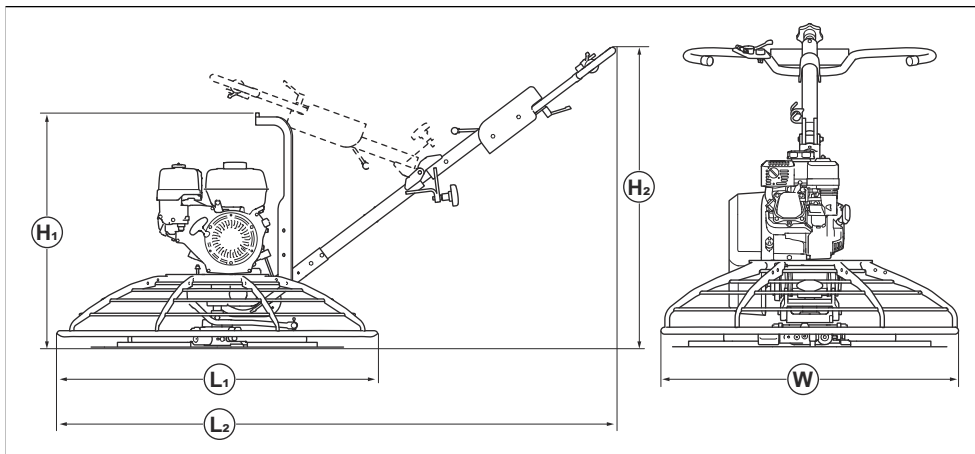

	Punho não incluído	Punho incluído
Modelo	$C_1 \times L \times A_1$ mm/pol.	$C_2 \times L \times A_2$ mm/pol.
CT 36-5A com punho em T ajustável	943 x 943 x 748/37 x 37 x 29	2038 x 943 x 1004/80 x 37 x 40
CT 36-5A com punho em P ajustável	943 x 943 x 748/37 x 37 x 29	2038 x 943 x 973/80 x 37 x 38
CT 36-8A, CT 36-8A-V com punho em T ajustável	943 x 943 x 748/37 x 37 x 29	2038 x 943 x 1004/80 x 37 x 40
CT 36-8A, CT 36-8A-V com punho em P ajustável	943 x 943 x 748/37 x 37 x 29	2038 x 943 x 973/80 x 37 x 38
CT 48-8A com punho em T ajustável	1206 x 1206 x 799/47 x 47 x 31	2170 x 1206 x 1024/85 x 47 x 40
CT 48-8A com punho em P ajustável	1206 x 1206 x 799/47 x 47 x 31	2170 x 1206 x 990/85 x 47 x 39
CT 48-13A-V com punho em T ajustável	1206 x 1206 x 799/47 x 47 x 31	2160 x 1220 x 1040/85 x 48 x 41
CT 48-13A-V com punho em P ajustável	1206 x 1206 x 799/47 x 47 x 31	2170 x 1206 x 990/85 x 47 x 39

Acessórios

Tipo de lâmina	Finalidade	Descrição
Disco flutuante	Funcionamento flutuante	<ul style="list-style-type: none">• Plano.• Fixação em lâminas de acabamento ou lâminas combinadas.
Lâmina flutuante	Funcionamento flutuante	<ul style="list-style-type: none">• Plana, sem passo da lâmina.• Fixação em lâminas de acabamento ou lâminas combinadas.
Lâmina combinada	Funcionamento flutuante e de alisamento	<ul style="list-style-type: none">• Substitui os outros tipos de lâminas.• Não pode ser utilizada em conjunto com lâminas de acabamento ou lâminas flutuantes.
Lâmina de acabamento	Funcionamento de alisamento	<ul style="list-style-type: none">• Passo da lâmina reduzido a máximo.• Simétrica, plana em todas as arestas.

Declaração de conformidade

Declaração UE de conformidade

A **Husqvarna AB**, SE-561 82 Huskvarna, Suécia,
tel.: +46-36-146500, declara, sob sua inteira
responsabilidade, que o produto:

Descrição	Máquina de alisamento de betão, alisadora manual
Marca	Husqvarna
Tipo/Modelo	CT 36-5A, CT 36-8A, CT 36-8A-V, CT 48-8A, CT 48-13A, CT 48-13A-V
Identificação	Números de série referentes a 2022 e posteriores

está em plena conformidade com as seguintes diretivas
e regulamentos da UE:

Diretiva/Regulamento	Descrição
2006/42/CE	"relativa a máquinas"
2014/30/UE	"relativa à compatibilidade eletromagnética"

e que as seguintes normas harmonizadas e/ou
especificações técnicas são aplicadas;

EN ISO 12100:2010

EN 12649:2008+A1:2011

Partille, 2022-05-16



Martin Huber

Diretor de I&D, Superfícies e pisos de betão

Husqvarna AB, divisão de Construção

Responsável pela documentação técnica





www.husqvarnaconstruction.com

Instruções originais



1142155-59



2023-02-24