



Husqvarna®



Soff-Cut 2000

DA	Brugsanvisning
FI	Käyttöohje
NO	Bruksanvisning
SV	Bruksanvisning

2-36
37-71
72-106
107-140

Indhold

Indledning.....	2	Fejlfinding.....	29
Sikkerhed.....	5	Transport, opbevaring og bortskaffelse.....	31
Montering.....	11	Tekniske data.....	33
Drift.....	11	Overensstemmelseserklæring.....	36
Vedligeholdelse.....	18		

Indledning

Produktbeskrivelse

Produktet er en benzindrevet, selvkørende gulvsav til beton.

Anvendelsesformål

Produktet er kun til professionel brug. Produktet anvendes til skæring af kontraktionsfuger i helt nystøbt

beton. Produktet frigør spændingen i betonen og forhindrer skader og tilfældige revner. Det anvendes til medium til tungt erhvervsarbejde.

Produktet anvendes 1-2 timer efter fuldførelse af betonprocessen.

Produktet er kun til udendørs brug. Brug ikke produktet til andre opgaver.

Produktoversigt Soff-Cut 2000

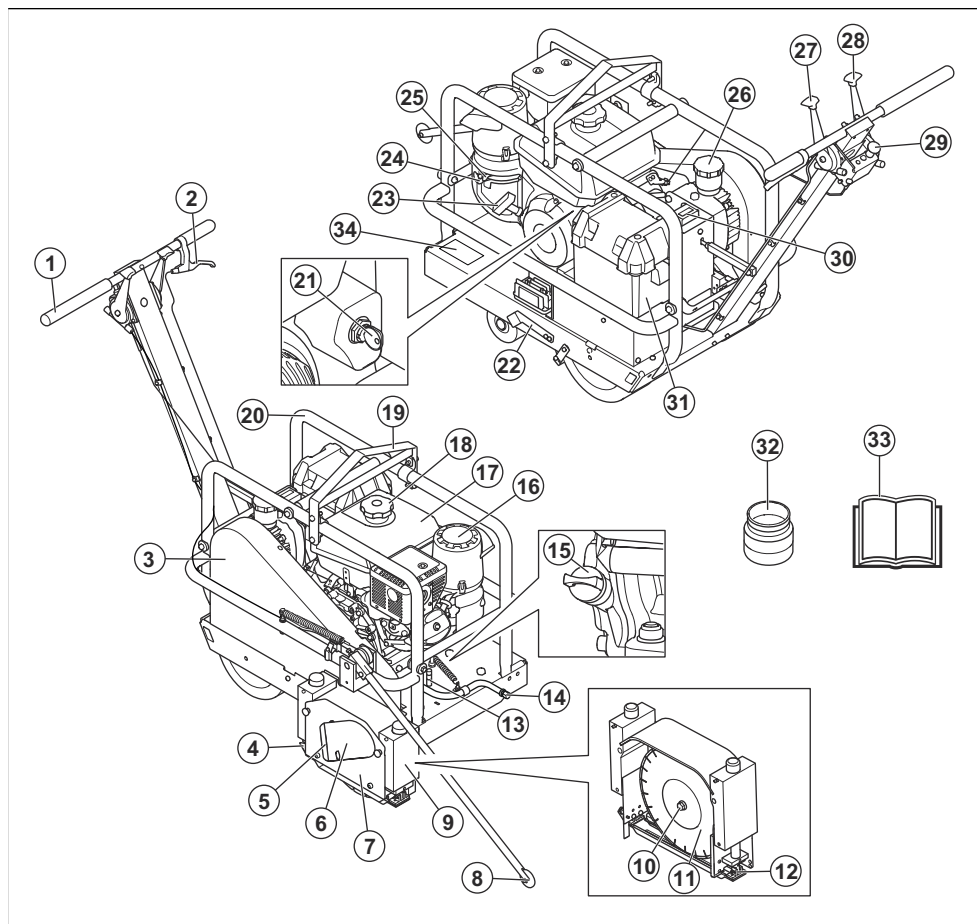

1. Styr
2. Håndtag til frigørelse af klingen
3. Drivremfaskærming
4. Savstyr
5. Stik til støvsugertilslutningen
6. Støvsugertilslutning
7. Klingeblokværn
8. Frontmarkør
9. Klingeblok
10. Bolt til klingeaksel
11. Skæreklinge (medfølger ikke)
12. Glideplade (ikke inkluderet)
13. Låsetap til klingeaksel
14. Olieaftapningsslange
15. Oliepind og dæksel til olietank

16. Luftfilter
17. Brændstoftank
18. Brændstoftankdæksel
19. Løftepunkt
20. Sikkerhedsramme
21. Tændingsnøgle
22. Parkeringsbremse
23. Startsnorens håndgreb
24. Chokergreb
25. Brændstofgreb
26. Tankdæksel til hydraulikolie
27. Greb til fremadgående hastighed
28. Frontmarkørgreb
29. Gashåndtag
30. Timetæller

- 31. Batteriboks
- 32. Adapter til støvsugertilslutning
- 33. Brugervejledning
- 34. Typeskilt

Symboler på produktet



Vær forsigtig, og brug produktet korrekt. Dette produkt kan forårsage alvorlig personskade eller død for brugeren eller andre.



Læs brugervejledningen, og sørg for at have forstået indholdet, inden du bruger dette produkt.



Læs og forstå brugervejledningen til støvsugeren.



Brug høreværn.



Brug godkendt øjenværn.



Støv kan medføre helbredsproblemer. Brug et godkendt åndedrætsværn.



Brug en beskyttelseshjelm på steder, hvor du kan få genstande i hovedet.



For at løfte produktet fastgøres løfteudstyret til løftepunktet på produktet.



Slip håndtaget for at sænke klingens tyngdekraften. For at undgå beskadigelse af klingens holder produktet godt fast, og klingens sænkes forsigtigt.



Risiko for personskade og skader på produktet. Vær forsigtig, når du løfter produktet. Tag skæreklingen ud, før produktet løftes.



Fare for at blive viklet ind i selen. Hold hænder og andre legemsdele fri af bevægelige dele.



Farligt maskineri. Risiko for skæreskader. Hold hænder og fødder på sikker afstand.



Brug ikke et produkt med forbrændingsmotor indendørs eller i områder, der ikke har tilstrækkelig ventilation. Indånd ikke udstødningsgasser. Støv kan medføre helbredsproblemer. Brug et godkendt åndedrætsværn.



Sørg for, at alle afskærmninger er på plads.



Må ikke bruges i letantændelige omgivelser.



Pilen på klingskærmen viser, i hvilken retning klingens roterer.



Fyld den korrekte oliemængde på motoren.



Greb til fremadgående hastighed. Tryk på grebet for at øge hastigheden. Træk i grebet for at sænke hastigheden.



Træk frontmarkøren op.



Tryk frontmarkøren ned.



SLUKKET, stopper motoren.



KØR, starter tændingen.



START, tørrer motoren.



Parkeringsbremse.



Parkeringsbremsen er deaktiveret.



Parkeringsbremsen er aktiveret.



Dette produkt overholder gældende EU-direktiver.



Dette produkt er i overensstemmelse med gældende UK-bestemmelser.



Støjemission til miljømærket i henhold til EU- og UK-direktiver og -bestemmelser. Produktets garanterede lydeffektniveau er angivet i *Tekniske data på side 33* og på mærkaten.

1. Producent
2. Produkttype
3. Produktionsår
4. Produktionsuge
5. Serienummer
6. Produktnummer
7. Produktvægt
8. Motoreffekt
9. Klingens maksimale dimensioner
10. Klingens omdrejningstal

Produktansvar

Som nævnt i produktansvarsbestemmelserne hæfter vi ikke for skader forårsaget af vores produkt, hvis:

- produktet er forkert repareret.
- produktet er repareret med dele, der ikke er fra producenten eller ikke er godkendt af producenten
- produktet har tilhørt, der ikke er fra producenten eller ikke er godkendt af producenten.
- produktet ikke er repareret på et godkendt servicecenter eller af en godkendt myndighed.

Bemærk: Andre symboler/mærkater på produktet henviser til certificeringskrav i andre handelsområder.

Typeskilt EU

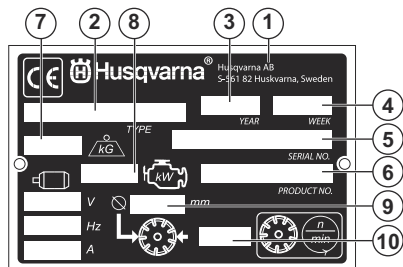

Sikkerhed

Sikkerhedsdefinitioner

Advarsler, forholdsregler og bemærkninger bruges til at pege på særligt vigtige dele af brugsanvisningen.



ADVARSEL: Bruges, hvis føreren udsætter sig selv eller omkringstående personer for risiko for personskade eller dødsfald ved tilsidesættelse af instruktionerne i brugsanvisningen.



BEMÆRK: Bruges, hvis der er risiko for skader på produktet, andre materialer eller det omgivende område ved tilsidesættelse af instruktionerne i brugsanvisningen.

Bemærk: Bruges til at give yderligere oplysninger, der er nødvendige i en given situation.

Generelle sikkerhedsinstruktioner



ADVARSEL: Læs følgende advarselsinstruktioner, inden du bruger produktet.

- Dette produkt er et farligt værktøj, hvis du ikke er forsigtig, eller hvis du bruger produktet forkert. Dette produkt kan forårsage alvorlig personskade eller død for brugeren eller andre. Anvend ikke produktet, før du har læst og forstået indholdet i denne brugsanvisning.
- Følg alle advarsler og anvisninger
- Overhold alle gældende love og bestemmelser.
- Brugeren og brugerens arbejdsgiver skal kende og forebygge farene i forbindelse med brugen af produktet.
- Lad ikke en person betjene produktet, medmindre vedkommende har læst og forstået indholdet i denne brugsanvisning.
- Brug ikke produktet, medmindre du har modtaget oplæring i det før brug. Sørg for, at alle brugere oplæres i produktet.
- Lad ikke børn betjene produktet.
- Lad kun autoriserede personer betjene produktet.
- Brugeren er ansvarlig for uheld på mennesker og materiel.
- Brug ikke produktet, hvis du er træt, syg eller påvirket af alkohol, narkotika eller medicin.
- Vær altid forsigtig, og brug din sunde fornuft.
- Dette produkt danner et elektromagnetisk felt under drift. Dette felt kan i nogle tilfælde påvirke aktive eller passive medicinske implantater. For at mindske risikoen for alvorlig personskade eller dødsfald anbefaler vi, at personer med medicinske implantater kontakter deres læge og producenten af det medicinske implantat, før de tager produktet i brug.
- Hold produktet rent. Sørg for, at skilte og mærkater er tydeligt læsbare.
- Brug ikke produktet, hvis det er fejlbehæftet.
- Du må ikke foretage ændringer af dette produkt.
- Brug ikke produktet, hvis der er risiko for, at andre personer har foretaget ændringer af produktet.

Sikkerhedsinstruktioner for betjening



ADVARSEL: Læs følgende advarselsinstruktioner, inden du bruger produktet.

- Læs de advarselsinstruktioner, der leveres af skæreklingeproducenten sammen med skæreklingen.
- Kontrollér, at produktet er korrekt samlet.
- Betjen ikke produktet, medmindre klingskærmen og remafskærmningerne er monteret.

- Forkert betjening af produktet kan medføre, at skæreklingen knækker og forårsager skader.
- Sørg for, at du ved, hvordan du standser motoren hurtigt i nødstilfælde.
- Bær personligt beskyttelsesudstyr. Se *Personligt beskyttelsesudstyr på side 7*.
- Hold dig på afstand fra skæreklingen, når motoren er tændt. Forsøg ikke at standse en roterende klinge med dele af kroppen. Hvis du rører ved en roterende klinge, selv om motoren er slukket, kan det medføre alvorlig personskade eller dødsfald.
- Sørg for, at kun autoriserede personer befinder sig i arbejdsområdet.
- Sørg for, at elektriske kabler i arbejdsområdet ikke er strømførende.
- Hold arbejdsområdet rent og oplyst.
- Betjen kun produktet bagfra og med begge hænder på styret

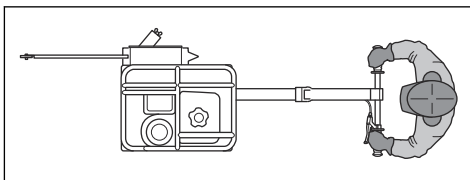

- Sørg for at stå i en stabil og sikker stilling under brug.
- Før du går væk fra produktet, skal du standse motoren og kontrollere, at der ikke er nogen risiko for utilsigtet start.
- Vær meget forsigtig ved arbejde på skråninger. Produktet er tungt og kan forårsage alvorlig personskade, hvis det vælter.
- Sørg for, at materiale ikke løsner sig og falder ned og derved forårsager skade på føreren.
- Sørg for, at tøj, lang hår og smykker ikke kommer i klemme i bevægelige dele.
- Sid eller stå ikke på produktet.
- Hold afstand til klingebanen, når motoren er tændt.
- Brug ikke produktet, hvis du ikke kan få hjælp i tilfælde af en ulykke.
- Brug ikke produktet til transport af personer eller udstyr.
- Sæt ikke dine fødder på produktet.
- Sørg for, at klingen ikke rører jorden eller en anden overflade, når produktet flyttes.
- Betjent ikke produktet med for stor belastning på. Overbelastning kan forårsage skader på produktet.

Sikkerhed i arbejdsområdet



ADVARSEL: Læs følgende advarselsinstruktioner, inden du bruger produktet.

- Produktet kan forårsage udkastning af genstande med høj fart. Sørg for, at alle personer

i arbejdsområdet bruger godkendt personligt beskyttelsesudstyr. Se *Personligt beskyttelsesudstyr på side 7*. Fjern løse genstande fra arbejdsområdet.

- Sørg for, at der hverken befinder sig dyr eller tilskuere i arbejdsområdet.
- Anvend ikke produktet, før arbejdsområdet er ryddet, og dine fødder og din krop står stabilt.
- Pas på personer, genstande og situationer, som kan forhindre sikker brug af produktet.
- Sørg for, at hverken personer eller genstande kan komme i kontakt med skæreudstyret eller blive ramt af løse dele, der kastes ud fra klingens.
- Brug ikke produktet i tåge, regn, hård vind, kulde, ved risiko for lynnedslag eller i andre dårlige vejrforhold. Hvis produktet bruges i dårligt vejr, kan det have en negativ virkning på din agtpågivenhed. Dårligt vejr kan medføre farlige arbejdsforhold, f.eks. glatte underlag.
- Under betjening af produktet skal du sørge for, at intet materiale kan falde ned og forårsage personskader.
- Pas på, når du bruger produktet på en skråning.
- Hold arbejdsområdet rent og oplyst.
- Før du bruger produktet, skal du undersøge, om der er skjulte farer som f.eks. elektriske kabler, vand og gas samt brandbare risikomaterialer i arbejdsområdet. Hvis produktet rammer en skjult genstand, skal motoren standses med det samme, og produktet og genstanden skal efterses. Betjen ikke produktet igen, før du ved, om det er sikkert at fortsætte.
- Før du skærer i en beholder, et rør eller andre beholdere, skal du sørge for, at det ikke indeholder brændbare materialer eller andet materiale, der kan forårsage brand eller eksplosion.
- Brug ikke produktet i områder, hvor der kan opstå brand eller eksplosioner.

Personligt beskyttelsesudstyr



ADVARSEL: Læs følgende advarselsinstruktioner, inden du bruger produktet.

- Brug godkendt personligt beskyttelsesudstyr, når du betjener produktet. Personligt beskyttelsesudstyr udelukker ikke fuldstændigt risikoen for personskader, men det mindsker graden af skaderne i tilfælde af, at der skulle ske en ulykke. Lad forhandleren hjælpe dig med at vælge det rigtige personlige beskyttelsesudstyr.
- Kontrollér regelmæssigt tilstanden af det personlige beskyttelsesudstyr.
- Brug en godkendt beskyttelseshjelm.
- Brug godkendt høreværn.
- Brug godkendt åndedrætsværn.

- Brug godkendt øjenværn med sidebeskyttelse. Der er en stor risiko for øjenskader fra genstande, der slynges ud.
- Bær altid beskyttelseshandsker.
- Anvend støvler med stålsnude og skridsikre såler.
- Brug godkendt arbejdstøj eller tilsvarende tætsiddende tøj med lange ærmer og lange ben.

Brandslukker

- Hav en brandslukker i nærheden under arbejde.
- Brug en pulverslukker af "ABE"-klassen eller en CO₂-slukker af "BE"-typen.

Sikkerhedsanordninger på produktet



ADVARSEL: Læs følgende advarselsinstruktioner, inden du bruger produktet.

- Brug ikke et produkt med defekte sikkerhedsanordninger. Kontrollér sikkerhedsanordningerne regelmæssigt. Hvis sikkerhedsanordningerne er defekte, skal du henvende dig til dit Husvarna-serviceværksted.
- Foretag ikke ændringer på sikkerhedsanordninger. Produktet må ikke bruges med defekte eller afmonterede beskyttelsesplader, beskyttelsesdæksler, sikkerhedsafbrydere eller andre sikkerheds-/beskyttelsesanordninger.

Klingebløkværn

Klingebløkværn beskytter mod den roterende klinge og holder støv væk fra brugeren.

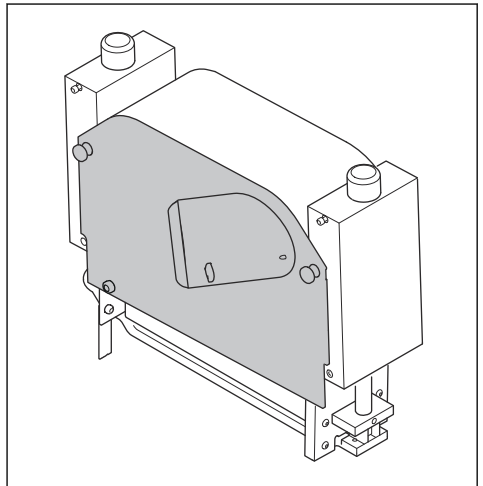

Flydende sideafskærmning

Den flydende sideafskærmning holder støv væk fra brugeren og forhindrer, at partikler slynges ud.

Kontrollér, at den flydende sideafskærmning bevæger sig frit op og ned.

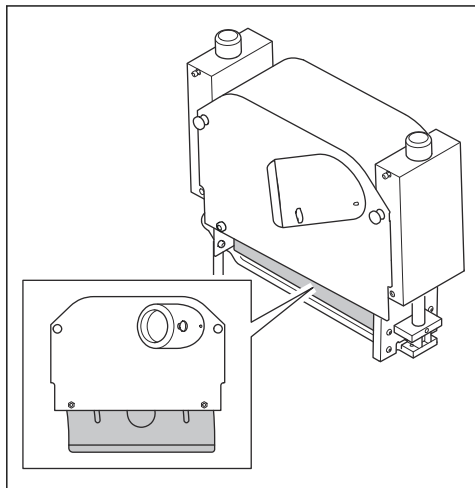

Sikkerhedsramme

Sikkerhedsrammen forhindrer beskadigelse af udstyret og motoren, og den forhindrer personskade.

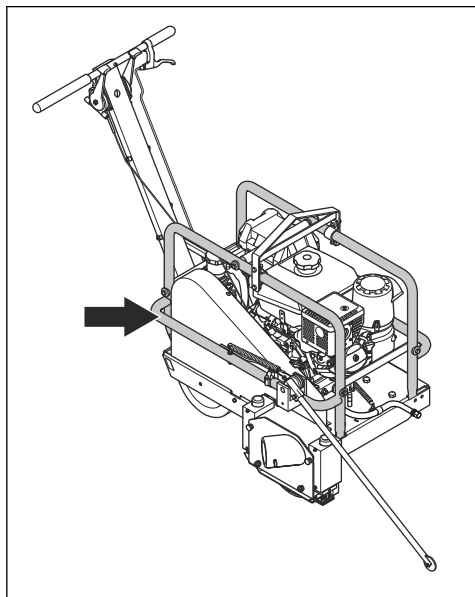

Drivremafskærmning

Drivremafdækningen giver beskyttelse mod de roterende remskiver og drivremmen.

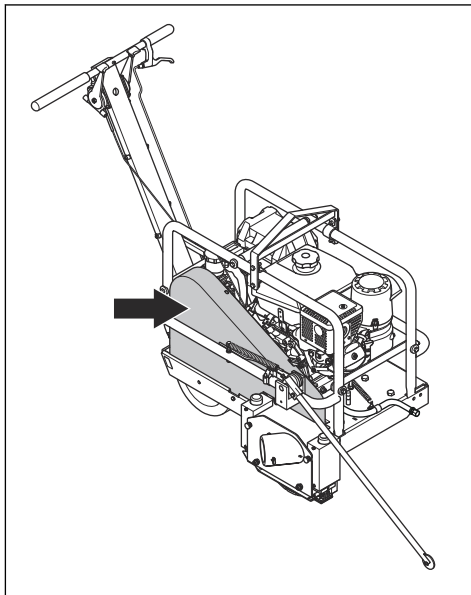

Lyddæperafskærmning

Lyddæperafskærmningen forhindrer forbrændinger fra den varme lyddæmper.

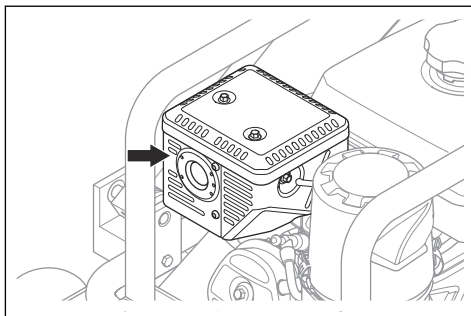

Parkeringsbremse

Sørg for, at produktet ikke bevæger sig, når parkeringsbremsen er aktiveret.

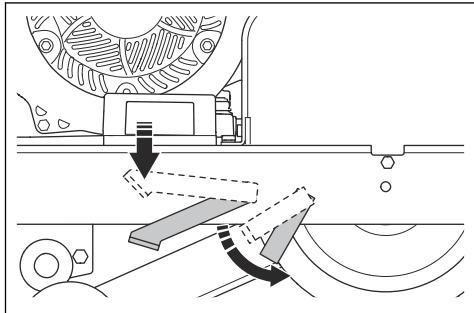

Stik til støvsugertilslutningen

Brug altid stikket, hvis produktet ikke er tilsuttet en støvsuger.

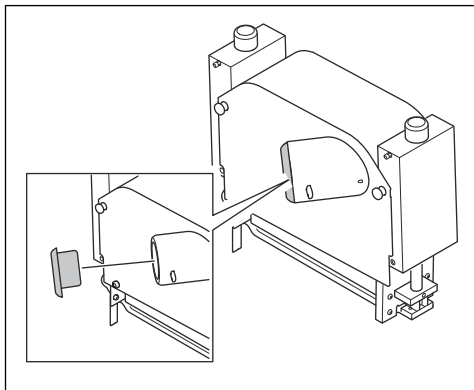

Sådan kontrolleres beskyttelsesskærmene



ADVARSEL: Brug ikke et produkt med defekte beskyttelsesskærme. Efterse beskyttelsesskærmene før betjening af produktet. Hvis beskyttelsesskærmene er defekte, skal du henvende dig til dit Husqvarna-serviceværksted.

1. Undersøg klingebløken og klingebløkværnet, den flydende sideafskærmning, sikkerhedsrammen, drivremafskærmningen, proppen og lyddæmperafskærmningen for skader.
2. Udskift afskærmningerne, hvis de er beskadigede.
3. Sørg for, at afskærmningerne er korrekt monteret, før du starter produktet.

Brændstofsikkerhed



ADVARSEL: Læs følgende advarselsinstruktioner, inden du bruger produktet.

- Brændstof er meget antændeligt, og dampene er eksplosive. Vær forsigtig med brændstof for at undgå personskade, brand og eksplosion.
- Indånd ikke brændstoffdampe. Brændstoffdampene er giftige og kan forårsage personskade. Sørg for, at der er tilstrækkelig ventilation.
- Fjern ikke dækslet på brændstofftanken, og påfyld aldrig brændstof, mens motoren kører.
- Lad motoren køle helt af, før du fylder brændstof på.
- Påfyld aldrig brændstof i et indendørs område. Utilstrækkelig luftstrøm kan forårsage personskader eller dødsfald på grund af kvælning eller kullite.
- Ryg ikke i nærheden af brændstof eller motor.
- Anbring ikke varme genstande i nærheden af brændstof eller motor.
- Påfyld ikke brændstof nær gnister eller åben ild.
- Før du fylder brændstof på, skal du åbne brændstofftankens dæksel langsomt og forsigtigt udløse trykket.
- Brændstof på huden kan forårsage personskade. Hvis du får brændstof på huden, skal du bruge sæbe og vand til at fjerne brændstoffet.
- Hvis du får brændstof på dit tøj, skal du skifte tøj med det samme.
- Fyld aldrig brændstofftanken helt op. Varme får brændstoffet til at udvide sig. Sørg for at bevare ledig plads øverst i brændstofftanken.
- Spænd brændstofftankens dæksel helt. Hvis brændstofftankens dæksel ikke spændes, opstår der risiko for brand.
- Før du starter produktet, skal du flytte produktet minimum 3 m væk fra det sted, du påfyldte brændstof.
- Start ikke produktet, hvis der er brændstof eller motorolie på produktet. Fjern uønsket brændstof og motorolie, og lad produktet tørre, før du starter motoren.
- Undersøg regelmæssigt motoren for lækager. Hvis der er utætheder i brændstoffsystemet, må du ikke starte motoren, før lækagerne er repareret.
- Brug ikke fingrene til at undersøge motoren for utætheder.
- Opbevar kun brændstof i godkendte beholdere.
- Når produkt og brændstof er sat til opbevaring, skal du kontrollere, at brændstof og brændstoffdampe ikke kan forårsage skader.
- Aftap brændstoffet i en godkendt beholder udendørs og på sikker afstand af gnister og åben ild.

Sikkerhed omkring udstødningsgasser



ADVARSEL: Læs følgende advarselsinstruktioner, inden du bruger produktet.

- Udstødningsgasserne fra motoren indeholder kulilte, som er en lugtfri, giftig og meget farlig gasart. Indånding af kulilte kan forårsage dødsfald. Da kulilte er lugtfri og ikke kan ses, er det ikke muligt at mærke det. Et symptom på kulilteforgiftning er svimmelhed, men en person kan blive bevidstløs uden advarsel, hvis mængden eller koncentrationen af kulilte er tilstrækkelig.
- Udstødningsgasser indeholder også uforbrændte kulbrinter, herunder benzen. Indånding af støv gennem længere tid kan forårsage helbredsproblemer.
- Udstødningsgasser, som du kan se eller lugte, indeholder også kulilte.
- Brug ikke et produkt med forbrændingsmotor indendørs eller i områder, der ikke har tilstrækkelig ventilation.
- Indånd ikke udstødningsgasserne.
- Sørg for, at der er tilstrækkelig ventilation i området. Det er især vigtigt, hvis du bruger produktet i grøfter eller andre mindre arbejdsområder, hvor udstødningsgasser nemt kan samle sig.

Vibrationssikkerhed



ADVARSEL: Læs følgende advarselsinstruktioner, inden du bruger produktet.

- Under brug af produktet kan der overføres vibrationer fra produktet til brugeren. Regelmæssig og hyppig brug af produktet kan forårsage eller forøge omfanget af personskader på brugeren. Skader kan forekomme i fingre, hænder, håndled, arme, skuldre, nerver, blodforsyning eller andre dele af kroppen. Skaderne kan være invaliderende og/eller permanente og kan forstærkes gradvist i flere uger, måneder eller år. Eventuelle skader omfatter skader på blodcirkulationen, nervesystemet, led og andre anatomiske strukturer.
- Symptomer kan opstå under brug af produktet eller på andre tidspunkter. Hvis du har symptomer og fortsætter med at betjene produktet, kan symptomerne forstærkes eller bliver permanente. Hvis disse eller andre symptomer forekommer, skal du søge lægehjælp:
 - Følelsesløshed, manglende følesans, snurren, stikken, smerte, brændende fornemmelse, dunken, stivhed, klodsethed, styrketab, ændringer af hudens farve eller tilstand.
- Symptomer kan forstærkes ved lave temperaturer. Brug varmt tøj og hold hænderne varme og tørre, når du bruger produktet i kolde omgivelser.

- Udfør vedligeholdelse på og betjen produktet som angivet i brugsanvisningen for at bevare et korrekt vibrationsniveau.
- Dette produkt har et vibrationsdæmpningssystem, der mindsker vibrationerne fra håndtagene til brugeren. Lad produktet gøre arbejdet. Skub ikke produktet for hårdt frem. Hold let fast i produktets håndtag, men sørg for, at du styrer og betjener produktet sikkert. Skub ikke håndtagene ind i endestoppene mere end nødvendigt.
- Hold kun hænderne på håndtaget eller håndtagene. Hold alle andre kroppsdele væk fra produktet.
- Stop produktet med det samme, hvis der pludselig opstår stærke vibrationer. Forsæt ikke arbejdet, før årsagen til de øgede vibrationer er fjernet.

Sikkerhed omkring støv



ADVARSEL: Læs følgende advarselsinstruktioner, inden du bruger produktet.

- Brug af produktet kan forårsage støv i luften. Støv kan forårsage alvorlige skader og permanente helbredsproblemer. Silikastøv er klassificeret som skadeligt af flere myndigheder. Følgende er eksempler på sådanne helbredsproblemer:
 - De dødelige lungesygdomme kronisk bronkitis, silikose (støvlunge) og lungefibrose
 - Kræft
 - Fosterskader
 - Hudbetændelse
- Brug korrekt udstyr til at mindske mængden af støv og dampe i luften og for at reducere støv på arbejdsudstyr, overflader, tøj og krop. Eksempler på sådant udstyr er støvsamlingsystemer samt vandsprøjter, der binder støvet. Mindsk forekomsten af støv ved kilden, hvor det er muligt. Sørg for, at udstyret installeres og anvendes korrekt, og at der udføres regelmæssig vedligeholdelse.
- Brug godkendt åndedrætsværn. Sørg for, at der er åndedrætsværn tilgængelig, hvis der er farlige materialer i arbejdsområdet.
- Sørg for, at der er tilstrækkelig ventilation i arbejdsområdet.
- Hvis det er muligt, skal du rette produktets udstødning på en måde, så den ikke forårsager, at der kommer støv i luften.

Sikkerhed omkring støj



ADVARSEL: Læs følgende advarselsinstruktioner, inden du bruger produktet.

- Høje støjniveauer og langvarig eksponering for støj kan forårsage støjbetaget høretab.

- Udfør vedligeholdelse på og betjen produktet som beskrevet i brugsanvisningen for at holde støjniveauet på et minimum.
- Efterse lyddæmperen for skader og defekter. Sørg for, at lyddæmperen er korrekt monteret på produktet.
- Anvend godkendt høreværn, når du betjener produktet.
- Lyt efter advarselssignaler og stemmer, når du bruger høreværn. Tag høreværnet af, når produktet er standsset, medmindre høreværn skal bruges pga. støjniveauet i arbejdsområdet.

Sikkerhedsinstruktioner for vedligeholdelse



ADVARSEL: Læs følgende advarselsinstruktioner, inden du bruger produktet.

- Bær personligt beskyttelsesudstyr. Se *Personligt beskyttelsesudstyr på side 7*.
- Hvis vedligeholdelsen ikke udføres korrekt og regelmæssigt, øges risikoen for personskade og beskadigelse af produktet.
- Stop motoren, og lad produktet køle af, inden du udfører vedligeholdelse.

- Rengør produktet for at fjerne farlige materialer, inden du udfører vedligeholdelse.
- Afmonter tændhætten, før du udfører vedligeholdelsen.
- Motorens udstødningsgasser er varme og kan indeholde gnister. Betjen ikke produktet indendørs eller i nærheden af brandfarligt materiale.
- Undlad at ændre produktet. Ændringer af produktet, der ikke er godkendt af producenten, kan medføre alvorlig personskade eller dødsfald.
- Brug altid originalt tilbehør og originale reservedele. Tilbehør og reservedele, der ikke er godkendt af producenten, kan medføre alvorlig personskade eller dødsfald.
- Udskift beskadigede, slidte eller defekte dele.
- Foretag kun den form for vedligeholdelse, der er beskrevet i denne brugervejledning. Lad et godkendt serviceværksted udføre alle andre former for service.
- Alt værktøj skal fjernes fra produktet, før du starter motoren efter vedligeholdelse. Løstliggende værktøj eller værktøj, der er monteret på roterende dele, kan blive slynget ud og forårsage personskade.
- Lad et godkendt serviceværksted foretage regelmæssig service af produktet.

Montering

Sådan flyttes produktet ud af emballagen

- Løft produktet i midterhåndtaget på sikkerhedsrammen for at tage produktet ud af emballagen.

Indledning



ADVARSEL: Inden brug af produktet skal du læse og forstå kapitlet om sikkerhed.



ADVARSEL: Fjern tændrørskablet fra tændrøret inden samling af produktet.

Sådan monteres skæreklingen og glidepladen

1. Monter skæreklingen. Se *Sådan installeres en skæreklinge på side 21*.
2. Monter glidepladen. Se *Sådan monteres glidepladen på side 23*.

Drift

Indledning



ADVARSEL: Før du bruger produktet, skal du læse og forstå kapitlet om sikkerhed.

Grundlæggende arbejdsteknik

Kontraktionsfugerne og fugeafstand

I takt med at beton hydrerer eller hærdner og størkner, udvikles der interne spændinger, som forårsager vilkårlige revner.

Vilkårlige revner er kilde til skepsis vedrørende betonens kvalitet og det håndværksmæssige arbejde. Kontraktionsfuger skæres i betonen for at aflaste disse spændinger, inden de vilkårligt forårsager revner.

Soft-Cut Ultra-systemet til tørskæring i nystøbt beton forhindrer vilkårlig revnedannelse ved skæring af et tidligt snit på forudbestemte steder for at skabe svækkede flader i betonen, hvorefter betonen revner i bunden af snittet pga. spændingsaflastningerne.

Skæring af kontraktionsfuger skal være minimum 1/8 af betonens dybde og minimum 25 mm (1") dybe.

Sav kontraktionsfugerne, når betonen holder vægten af produktet og operatøren. Sørg for, at produktet ikke laver mærker på eller forårsager skader på betonen.

Der findes mange muligheder for placering af fugerne. Placeringen af fugerne skal planlægges, og entreprenøren skal levere en detaljeret skitse for placering af fugerne, som skal godkendes inden skæringen.

Der er mange forhold, der har indvirkning på fugeafstanden.

- Betonens tykkelse.
- Typen, mængden og placering af armeringsjern.
- Potentielt tørringsvind for beton-cement (type, mængde), aggregat (størrelse, mængde, kvalitet), blandingsforhold af vand og cement, tilsætningsstoffer, betonens temperatur.
- Fundamentfriktion.
- Pladeforankringer.
- Skitse for fundamenter, sprosser, gruber, udstyrsplader, render mm.
- Miljøfaktorer - temperatur, vind, luftfugtighed.
- Metoder til og kvaliteten af efterbehandlingen af betonen.

Generelt skal mønstret for kontraktionsfugerne inddele pladerne i cirka kvadratiske paneler i henhold til den anbefalede, anførte afstand i tabellen.

Betontykkelse, mm (")	Maks. afstand, m (fod)
90 (3,5)	2,4 (8)
100, 114 (4, 4,5)	3,0 (10)
125, 140 (5, 5,5)	3,6 (12)
150 (6) eller større	4,5 (15)

Ved alle krydssnit skal der isættes fugebeskyttere fra Husqvarna i hver fuge for at forhindre beskadigelse. Isæt en yderligere fugebeskytter, hvor det højre hjul kører over fugen for at forhindre skader på betonen.

Optimering af Soff-Cut-systemet

"Timing af betonprocesser – særligt afslutning og fugeskæring – er altafgørende... Manglende fokus på dette kan medføre uheldige egenskaber for slidlaget, som f.eks. revnedannelse..." (Uddrag fra forordet i American Concrete Institute (ACI) 302.1 R-96.)

Soff-Cut Ultra-systemet til tørskæring i nystøbt beton er en revolutionerende metode til forebyggelse af vilkårlig revnedannelse.

For at brugeren er i stand til at udføre et tilfredsstillende arbejde vha. Soff-Cut-systemet, skal følgende kriterier være opfyldt:

- Soff-Cut Ultra-skæremaskine til tørskæring i nystøbt beton.
- En Husqvarna Soff-Cut-diamantklinge til tørskæring.

- En Husqvarna-glideplade, der forhindrer flosning og skiftes sammen med diamantklingen.
- En bruger med erfaring i brug af Soff-Cut Ultra Early Entry-skæresystemet.

I modsat fald kan fugerne ikke skæres tilstrækkelig rent til at forebygge vilkårlige revner, inden de dannes, og bygherren får derved ikke det vedkommende betaler for.

ACI Spec 302.1R-96 beskriver det bedst:

"Skæremaskiner til tørskæring i nystøbt beton bruger diamantbesatte klinger og en glideplade, der bidrager til at forhindre afskalning. Rettidig udskiftning af glidepladerne er nødvendig for effektiv forebyggelse af afskalning. Det er optimalt at udskifte glidepladerne i henhold til producentens anbefalinger ... Formålet med fugeskæring er at skabe en svag overflade, så snart fugen kan skæres ... En tidlig skæring gør, at fugerne er skåret, inden der opstår betydelige trækspændinger i betonen ..."

Ingeniørbladet Portland Cement Association (PCA) skriver følgende om betongulve på fundamenter:

"Korrekt fugeskæring kan eliminere vilkårlig revnedannelse. Aspekterne for fugeskæring, som resulterer i et vellykket arbejde, er at vælge den rigtige placering af hver enkelt fuge og derved etablere et optimalt fugemønster og -layout samt at skære fugen på det korrekte tidspunkt ... Timing af fugeskæringen er altafgørende ... Skæremaskiner med lav vægt og høj hastighed er udviklet med henblik på at tillade, at fugeskæringen udføres umiddelbart efter støbningen af gulvet, hvilket vil sige inden for 0 til 2 timer ... hvis snittet skæres inden for få timer efter den sidste finish, kan revnedannelsen forebygges ..."

Husqvarna har det eneste system til skæring i helt nystøbt beton (Soff-Cut), som forebygger vilkårlig revnedannelse ved tidlig skæring. Med Soff-Cut-metoden skæres de forebyggende fuger typisk inden for 2 timer efter den sidste finish.

Fugeskæringen skal foretages, så snart betonen kan bære savens og brugerens vægt ved hver fugeplacering og inden den endelige størkning.

Hvis fugerne ikke skæres inden for denne tidsramme, følges Soff-Cut-metoden for skæring i nystøbt beton ikke korrekt.

Før du bruger produktet

1. Udfør dagligt vedligeholdelsesarbejde. Se *Vedligeholdelsesskema på side 18*.
2. Sørg for, at frontstyresystem vender fremad.
3. Fyld olietanken. Se *Tekniske data på side 33* for at få oplysninger om anbefalet motorolie.
4. Udfør en kontrol af oliestanden. Se *Sådan kontrolleres motoroliestanden på side 23*.

Sådan påfyldes brændstof



ADVARSEL: Fyld ikke beholdere, når du befinder dig i et køretøj. Brandfare. Anbring beholderen på jorden på afstand fra køretøjet.



BEMÆRK: Brug ikke benzin med et oktantal mindre end 90 RON (87 AKI). Det kan forårsage skader på produktet.



BEMÆRK: Brug blyfri benzin. Brug ikke blyfri benzin med mere end 10 % ethanol. Benzin med mere end 10% ethanol medfører risiko for brand og kan også forårsage problemer med start og ydeevne. Den kan også beskadige metal-, gummi- og plastdele i brændstofsyste­met.



BEMÆRK: Brug aldrig benzin, der indeholder metanol.



BEMÆRK: Opbevar ikke brændstof i en beholder i mere end 30 dage. Olie, der er for gammel, kan beskadige produktet.

1. Fjern produktet fra transportkøretøjet, og tank det op på jorden. Hvis det ikke er muligt, skal produktet tankes op med en bærbar beholder og ikke med en tankpistol fra en pumpe.



ADVARSEL: Brug kun godkendte benzinbeholdere.

2. Åbn brændstoftankens dæksel langsomt for at aflaste trykket.
3. Sørg for, at tankpistolen berører den øverste kant af brændstoftankens åbning, indtil brændstoftanken er fuld. Tankpistolen må ikke låses fast i åben tilstand.
4. Rengør omkring brændstoftankens dæksel.
5. Spænd brændstoftankens dæksel helt. Hvis brændstoftankens dæksel ikke spændes, opstår der risiko for brand.
6. Flyt produktet minimum 3 meter fra det sted, hvor du fyldte tanken, før du starter det.

Sådan startes motoren



BEMÆRK: Motoren på dette produkt kan startes med fremdrevet aktiveret. Sørg for, at grebet til fremadgående hastighed er i positionen "STOP", før motoren startes.

1. Træk grebet til fremadgående hastighed til "STOP".

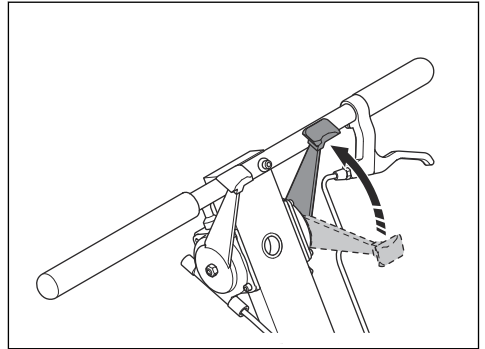

2. Flyt brændstofgrebet til højre for at åbne brændstofventilen.

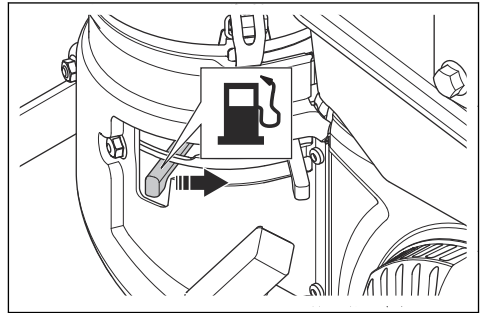

3. Flyt chokergrebet til venstre for at indstille chokerfunktionen til ON.

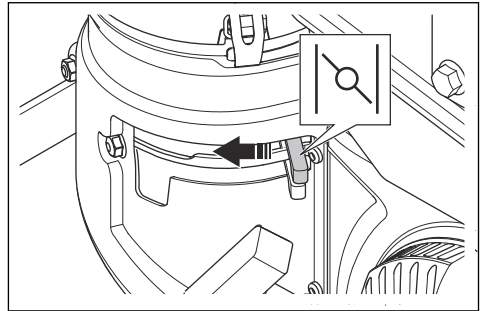

4. Drej tændingsnøglen til "START", og slip den, når motoren starter.

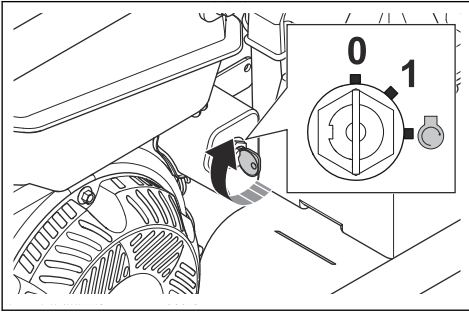

BEMÆRK: Lad ikke motoren tørne kontinuerligt i mere end 10 sekunder. Vent 60 sekunder for at lade motoren køle af, inden du starter igen.

Bemærk: Hvis motoren ikke starter, skal du dreje tændingsnøglen til "OFF" (0). Kontakt dit Husqvarna-serviceværksted.

Bemærk: Hvis der forekommer metalstøj, skal motoren køre i 5 minutter. Hvis støjen fortsætter, skal du lade motoren køre med mellemgas i 20 minutter. Hvis støjen fortsætter, skal du kontakte dit Husqvarna-serviceværksted.

5. Indstil chokerfunktionen til OFF.

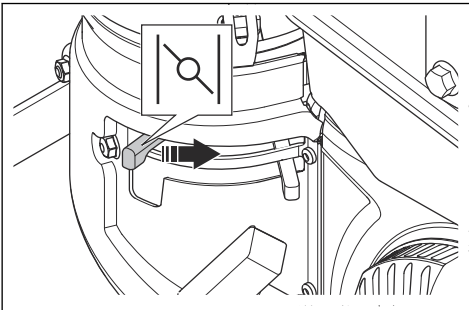

- a) Hvis motoren er kold, skal du flytte chokergrebet langsomt til højre for at indstille chokerfunktionen til OFF.
b) Hvis motoren er varm, skal du straks flytte chokergrebet til højre for at indstille chokerfunktionen til OFF.

6. Træk gashåndtaget $\frac{1}{3}$ ud.

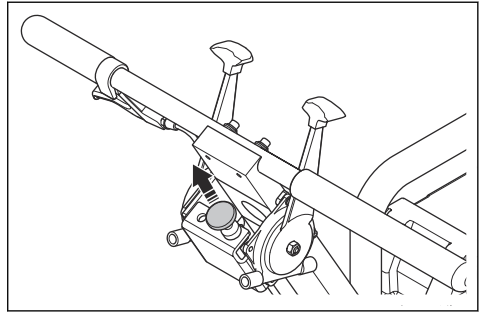

Sådan arbejder du med støv

Dette produkt har et støvudtag på klingebløkværnet. Støvudtaget bruges til at tilslutte en støvsuger.

- Brug altid en -støvsuger. Det anbefales også at bruge en antistatisk udsugningslange.

Bemærk: For Husqvarna-produkter er objektive sikkerhedsdata tilgængelige på www.husqvarnacp.com/us. Støvsugerens ydeevne kan ændre sig med tiden.

Sådan tilsluttes en støvsuger til produktet

1. Drej vingemøtrikken på stikket mod uret.
2. Fjern stikket fra røret på klingebløkværnet.
3. Slut en støvsuger til klingebløkken. Drej skruen for at spænde den.

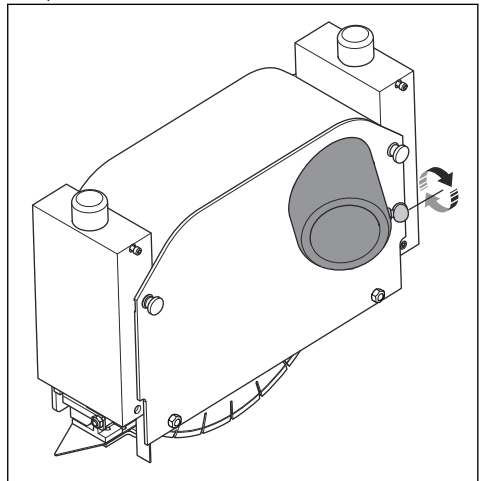

Bemærk: Hvis støvsugeren ikke er kompatibel med produktets tilslutning, skal du bruge en adapter.

Betjening af produktet

1. Start motoren. Se *Sådan startes motoren på side 13*.
2. Skub frontmarkørgrebet til "DOWN". Frontmarkøren sænkes helt.

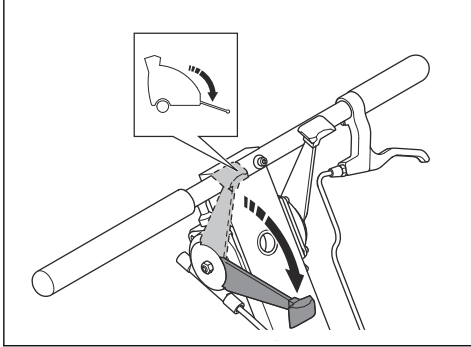

3. Løft op i grebet for at deaktivere parkeringsbremsen.

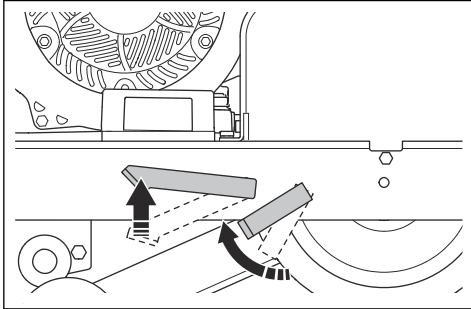

4. Ret frontmarkøren (A) og savstyret (B) ind efter den linje, hvor du vil skære.

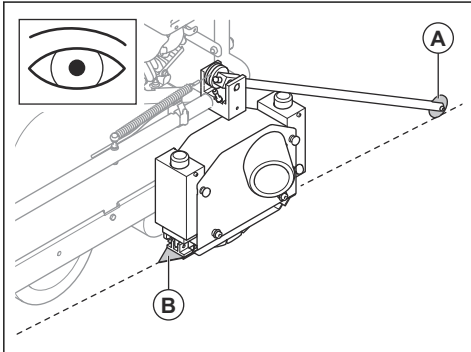

5. Træk gashåndtaget helt op.

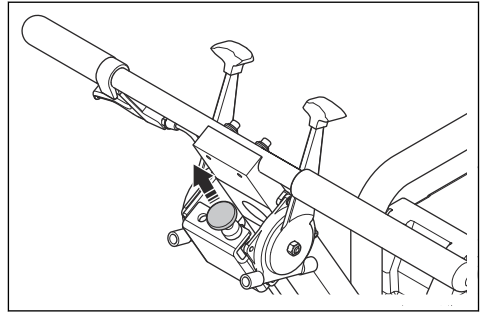

Bemærk: Lad altid motoren køre ved fuldt motoromdrejningstal for maksimal kapacitet.

6. Træk skæredybdehåndtaget i retning af styret, og sænk forsigtigt klingens.

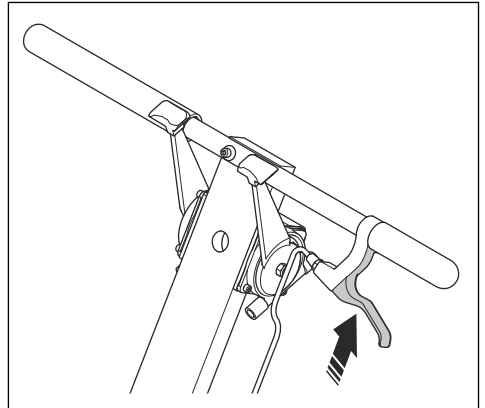

7. Skub grebet til fremadgående hastighed i retning af "FAST" for at bevæge produktet fremad. Start langsomt, og øg hastigheden, indtil du opnår den korrekte skærehastighed.

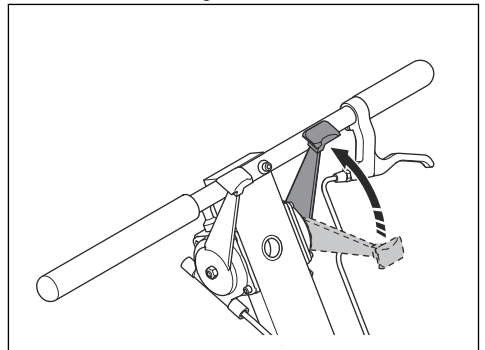

Bemærk: Skub ikke produktet.

- a) Juster hastigheden i forhold til betonhårdheden for at skære lige. Skub eller træk i grebet til fremadgående hastighed for at tilpasse hastigheden.

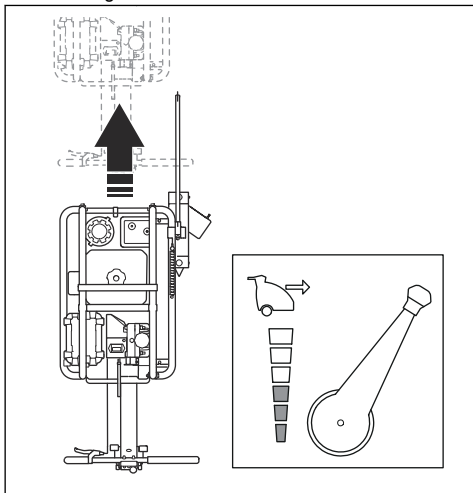

- b) Hvis hastigheden er for høj, drejer produktet til højre. Sænk hastigheden for at skære lige.

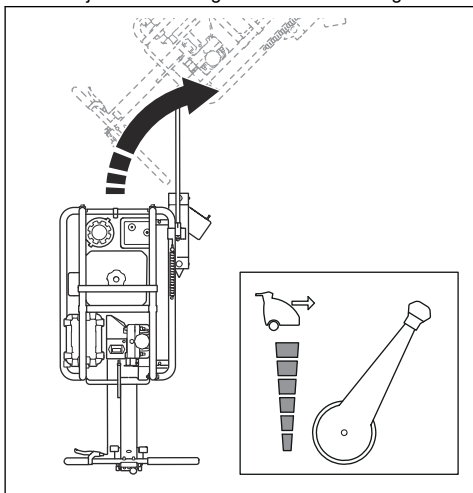

- c) Hvis hastigheden er for lav, drejer produktet til venstre. Øg hastigheden for at skære lige.

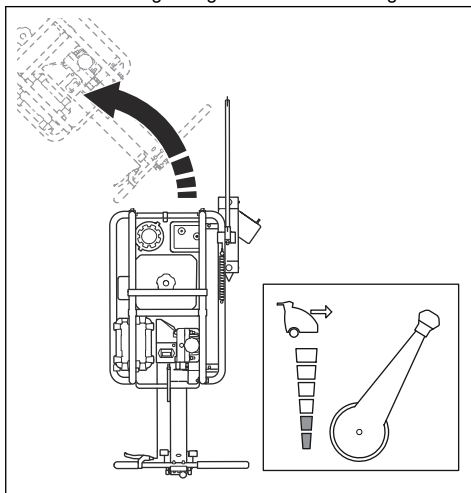

- Placer hænderne på styret, når du har opnået den korrekte skærehastighed.
- Træk i frontmarkørhåndtaget, når nærmer dig en væg, for at løfte frontmarkøren. Brug savstyret for at sikre dig, at du skærer lige.



BEMÆRK: Sørg for, at ingen genstande rammer klingebløkken. Det kan forårsage skader på produktet.

Sådan standses produktet

- Træk grebet til fremadgående hastighed til "STOP".

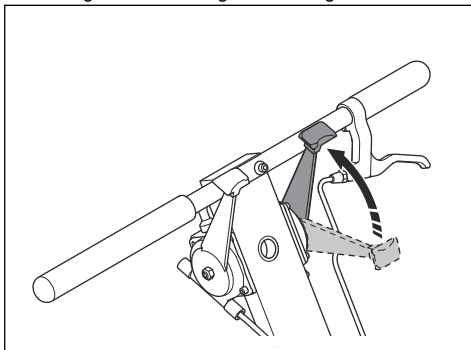

2. Træk skæredybdehåndtaget i retning af styret, og løft klingen.

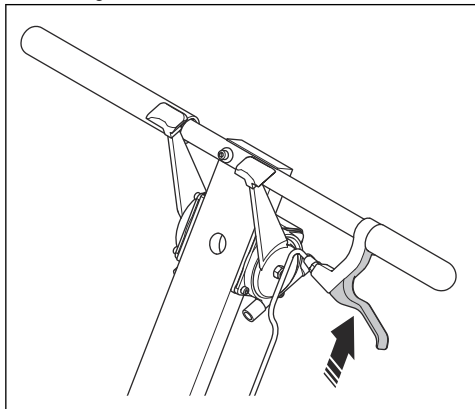

3. Skub gashåndtaget helt ned.

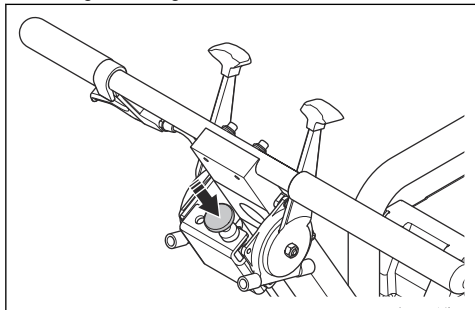

4. Drej tændingsnøglen til "OFF".

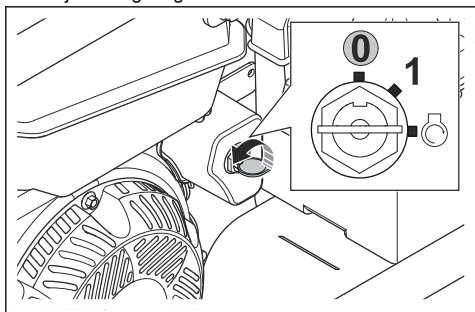

5. Tryk håndtaget ned for at aktivere parkeringsbremsen.

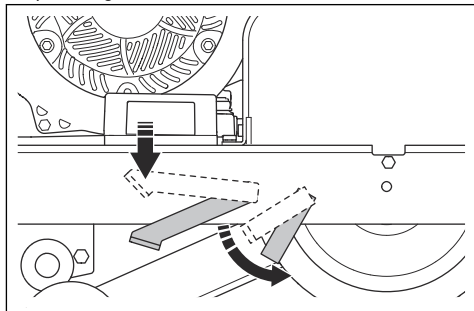

6. Luk benzinventilen.

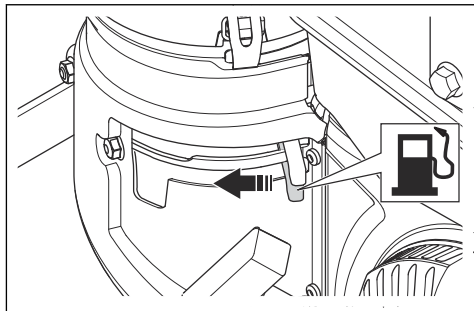

7. Rengør produktet, se *Sådan rengøres produktet* udvendigt på side 19.

Timetæller

Brug timetælleren til at se, hvornår det er tid til at få produktet serviceeret. Du kan finde flere oplysninger i vedligeholdelseskemaet og brugervejledningen til motoren.

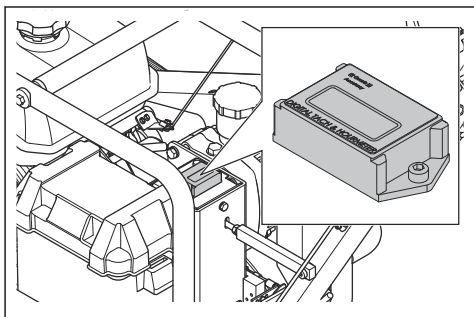

Vedligeholdelse

Indledning



ADVARSEL: Inden du udfører vedligeholdelsesarbejde, skal du læse og forstå kapitlet om sikkerhed.

Vedligeholdelsesskema

Vedligeholdelsesintervallerne er fastlagt baseret på daglig brug af produktet. Intervallerne ændres, hvis produktet ikke bruges dagligt.

For vedligeholdelse markeret med * henvises til vejledningen i *Sikkerhedsanordninger på produktet på side 7*.

Vedligeholdelse	Efter hver brug	Hver dag	Hver uge (50 t)	Hver måned (200 t)	Årligt	Efter de første 20 timer, derefter for hver 100. time
Udfør en kontrol af brændstof- og olielækkage.		X				
Foretag et generelt eftersyn.		X				
Kontrollér motorens oliestand.		X				
Kontrollér hydraulikoliestanden.		X				
Rengør klingen og klingebløkværnet*.	X					
Rengør produktet.		X				
Efterse betjeningsanordningerne.		X				
Efterse klingebløkværnet*.		X				
Efterse skæreklingen.	X					
Efterse den flydende sideafskærmning.	X					
Efterse glidepladen.	X					
Efterse brændstofniveauet.		X				
Efterse hjulene.		X				
Rens tænderøret.			X			
Efterse luftfilteret, og udskift det om nødvendigt.			X			
Efterse drivremmen, og udskift den, hvis den viser tegn på skader.			X			
Skift olie.						X
Smør klingeaksellejerne.			X			
Udskift luftfilteret.				X		
Efterse brændstoftankens dæksel.				X		
Efterse tænderøret og elektrodefstanden				X		
Udskift brændstoffilteret					X	

Sådan undersøger du tænderøret



BEMÆRK: Brug altid anbefalet tænderørstype. Forkert tænderørstype kan forårsage skader på produktet.

- Du kan finde flere oplysninger i brugsanvisningen til motoren.

Sådan rengøres produktet udvendigt



BEMÆRK: Rengør altid produktet umiddelbart efter brug, før betonen bliver tør. Efterladt beton kan beskadige produktet.

- Fjern bladet. Se *Sådan afmonteres skæreklingen på side 20.*
- Rengør produktet med vand.



BEMÆRK: Ret ikke vandet direkte mod motoren, især ikke hvis du bruger en højtryksrenser.

3. Sørg for, at håndtagene og grebene er rene og tørre, før du betjener produktet.
4. Rengør klingeblokken og klingen for betonpartikler efter hver brug. Brug en kraftig børste og vand. Betonresterne (A) tørrer og stivner (B), hvis du ikke fjerner dem.

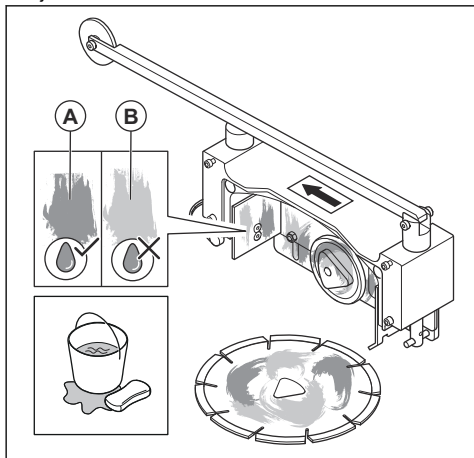

5. Sørg for at holde alle åbninger og spor rene, så luften kan strømme frit gennem motorrummet.

Sådan udføres et generelt eftersyn

- Sørg for, at møtrikker og skruer på produktet er spændt.
- Sørg for, at der ikke er brændstof- eller olielækager.
- : Sørg for, at hjulene til det forreste styr og bagstyret drejer frit.

Sådan udføres en kontrol af tændingsnøglen

1. Kontrollér, at motoren starter, og at klingen begynder at rotere, når du drejer tændingsnøglen til "ON" (1).

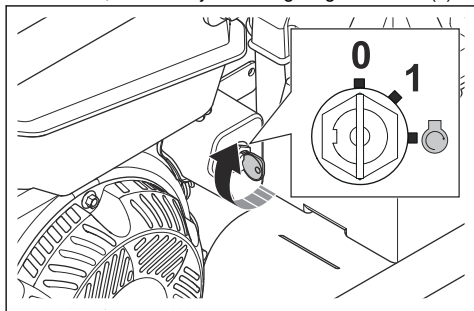

2. Sørg for, at motoren standser omgående, når du drejer tændingsnøglen til "OFF" (0).

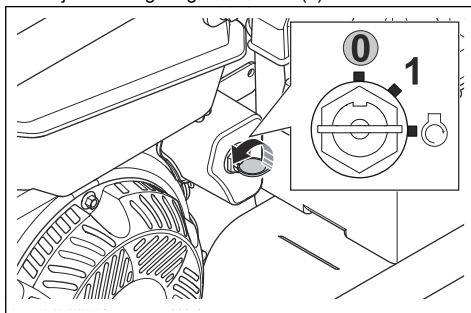

Sådan afmonteres skæreklingen

1. Drej tændingsnøglen til "ON" (1).

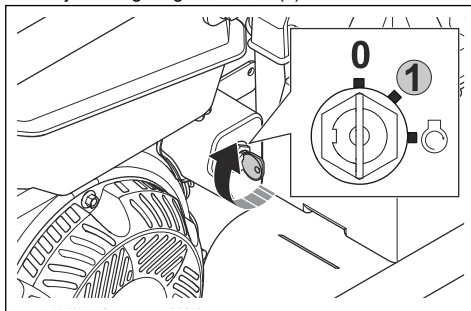

2. Træk skæredybdehåndtaget i retning af styret, og løft produktet op i dets fulde højde.
3. Drej tændingsnøglen til "OFF" (0).
4. Drej de to låsekapper mod uret, og afmonter klingeblokværnet.

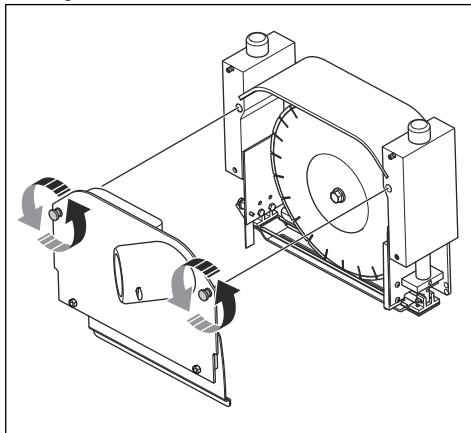

5. Tryk ned på savstyret for at frigøre glidepladen.

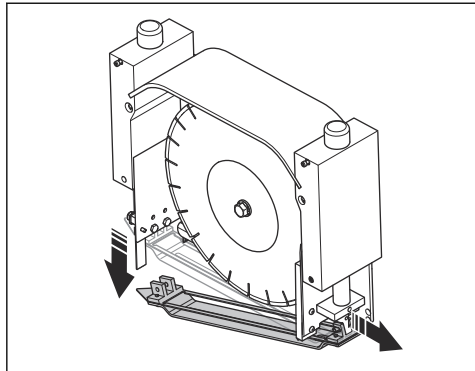

6. Sæt den medfølgende klingenøgle på klingeakselbolten i klingebløkken.
7. Brug klingenøglen til at dreje klingeakslen mod uret, mens du trykker på låsetappen. Låsetappen falder ned og låser klingeakslen.

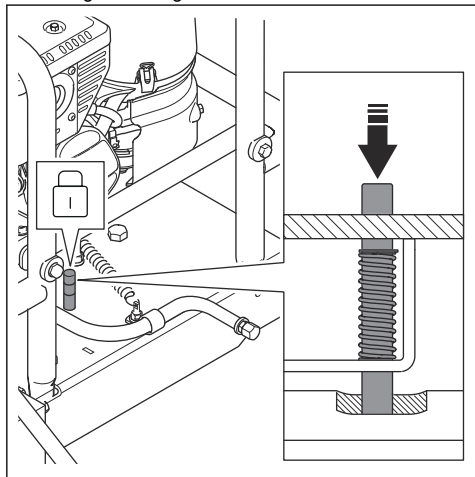

8. Brug klingenøglen til at dreje klingeakselbolten mod uret.

9. Fjern klingeakslens bolt (A). Fjern den ydre klingeeflange (B). Fjern klingen (C) fra klingeakslen (D).

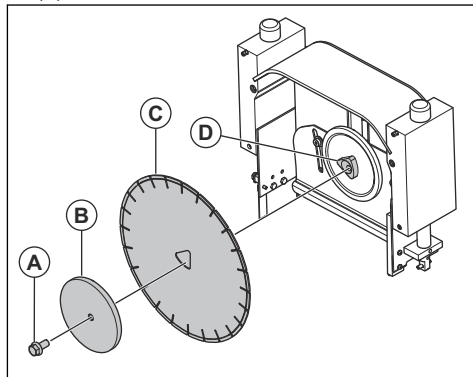

Sådan installeres en skæreklinge



ADVARSEL: Brug ikke en klinge med en nominal hastighed, som er lavere end den på produktet. Skæreklingens nominelle værdi er markeret på klingens, og produktets er markeret på identifikationspladen.



BEMÆRK: Efterse skæreklingen for skader, revner, manglende segmenter, forvridninger, overophedning, omfattende slitage eller beskadigelse af det trekantede hul. Kassér defekte klinger.

Efterse klingeflangerne for skader og kraftig slitage, og sørg for, at klingeflangerne er rene.

Skæreklinger følger ikke med produktet. Brug kun originale Husqvarna-skæreklinger. Se *Tekniske data på side 33* for at finde oplysninger om den korrekte type til din model.

Bemærk: Hvis du har installeret klingebløkværnet, en klinge og en glideplade, se *Sådan afmonteres skæreklingen på side 20*.

1. Sæt den medfølgende klingenøgle på klingeakselbolten i klingebløkken.

2. Brug klingenøglen til at dreje klingeakslen mod uret, mens du trykker på låsetappen. Låsetappen falder ned og låser klingeakslen.

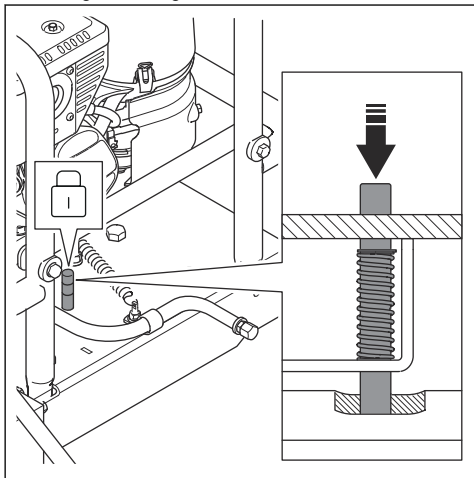

3. Sæt den nye skæreklinge (C) stramt mod den indvendige flange på klingeakslen (D). Sæt den udvendige flange (B) på klingeakslen. Sørg for, at den udvendige flange er installeret stramt og holder skæreklingen på plads, og stram klingeakselbolten (A).

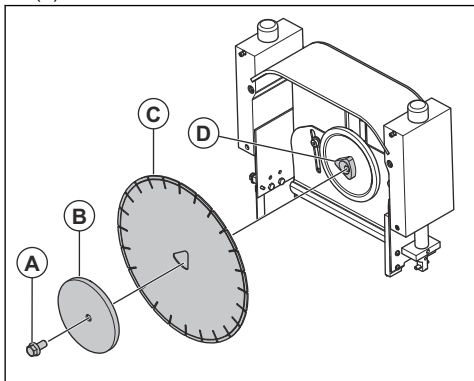

4. Drej klingeakselbolten med uret med klingenøglen.

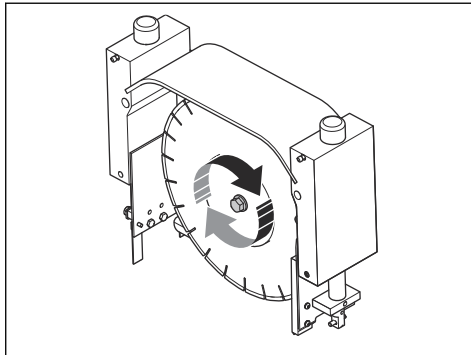

5. Træk låsetappen ud for at frigøre akselklingen.

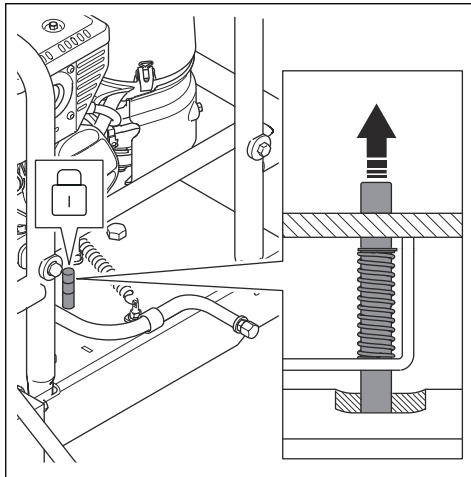

BEMÆRK: Betjen ikke produktet med låsetappen skubbet ind. Det medfører beskadigelse af produktet.

6. Fastgør glidepladen og klingebløkværnet. Se *Sådan monteres glidepladen på side 23*.

Sådan efterses glidepladen

- Efterse glidepladen for skader.
- Efterse rillen i glidepladen for meget slitage.
- Efterse bunden af glidepladen for overdreven slitage.
- Sørg for, at glidepladen ikke er bukket.
- Løft for- og bagenden af glidepladen. Sørg for, at klingens bevægelse er frit gennem slidens i glidepladen.
- Hvis glidepladen er beskadiget, skal den udskiftes. Se *Sådan monteres glidepladen på side 23*.

Sådan monteres glidepladen



BEMÆRK: Udskift altid glidepladen, når du monterer en ny klinge. Brug ikke en beskadiget glideplade.

1. Sæt den forreste del af glidepladen på den tap, der er monteret foran på klingebløkken.

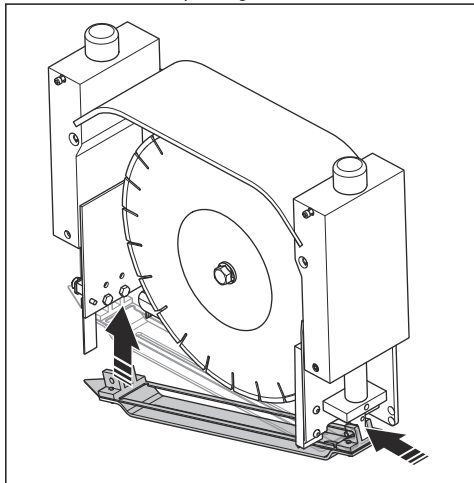

2. Slut den bageste, spidse ende af glidepladen til klingebløkken. Løft den op, indtil du hører et klik.
3. Fastgør klingebløkværnet. Drej de to knapper på klingebløkværnet, og spænd dem, indtil det er helt fastgjort til klingebløkken.

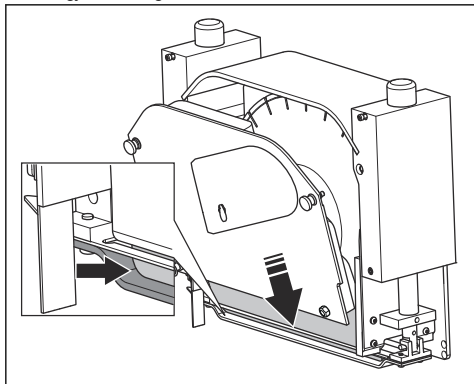

4. Løft glidepladen for at sikre, at klingens roteringsbevægelse er frit gennem glidepladen.

Sådan kontrolleres motoroliestanden

1. Stop motoren.
2. Anbring produktet på et plant underlag.

3. Afmonter olietankens dæksel, hvorpå oliepinden sidder.
4. Tør olien af oliepinden.
5. Stik oliepinden i igen. Spænd ikke olietankens dæksel.
6. Træk oliepinden ud, og aflæs oliestanden.

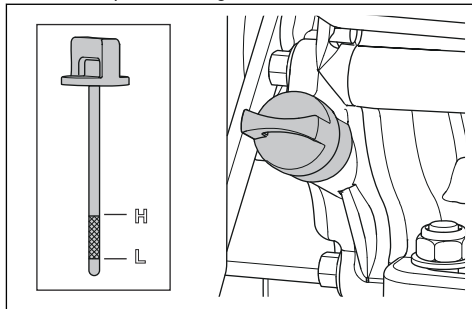

7. Hvis oliestanden er lav, skal der efterfyldes med motorolie, og foretag derefter en kontrol af oliestanden igen. Se *Tekniske data på side 33* for korrekte olietype.
8. Stram olietankens dæksel korrekt, før du starter motoren.

Bemærk: Motoren har et system, der slukker motoren ved for lav oliestand. Motoren kan ikke startes, medmindre oliestanden er over den anførte grænseværdi.

Sådan kontrolleres hydraulikoliestanden

1. Stop motoren.
2. Sørg for, at motoren er kold.
3. Anbring produktet på et plant underlag.
4. Sørg for, at hydraulikoliestanden er lige over den smalle del af hydraulikoliebeholderen.

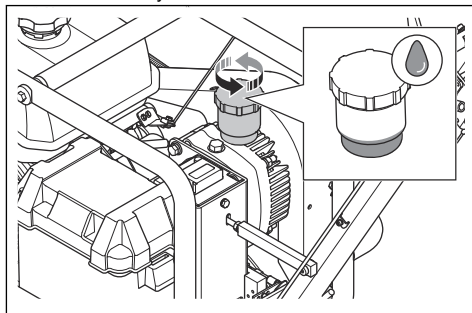

5. Hvis hydraulikoliestanden er under den smalle del af hydraulikoliebeholderen:

- a) Rengør hydraulikoliebeholderen for at mindske risikoen for forurening af hydraulikvæske, når beholderen er åben.
 - b) Fjern dækslet til hydraulikoliebeholderen.
 - c) Påfyld hydraulikolie til umiddelbart over den smalle del af hydraulikoliebeholderen. Se *Tekniske data på side 33* for korrekte olietype.
6. Spænd dækslet til hydraulikoliebeholderen korrekt, før du starter motoren.

Sådan udskiftes motorolien



ADVARSEL: Motorolien er meget varm umiddelbart efter, at motoren stopper. Lad motoren køle af, før du aftapper motorolien. Hvis du spilder motorolie på huden, kan den fjernes med vand og sæbe.

1. Sæt en beholder under aftapningsproppen til motorolien.
2. Fjern aftapningsproppen.
3. Lad olien løbe ned i beholderen.

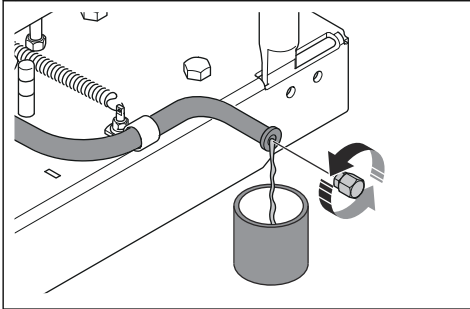

4. Monter aftapningsproppen, og spænd den.
5. Afmonter olietankens dæksel, hvorpå oliepinde sidder.
6. Påfyld med ny olie. Se *Tekniske data på side 33*.

Udskiftning af luftfilteret



BEMÆRK: Luftfilteret kan ikke rengøres. Udskift snavsede eller slidte luftfiltre.

Bemærk: Se brugervejledningen til motoren for at få flere oplysninger om luftfilteret.

1. Fjern luftfilterdækslet (A).

2. Fjern luftfilteret (B).

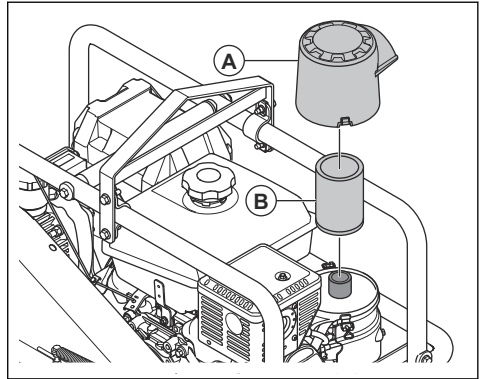

3. Sæt det nye luftfilter og luftfilterdækslet på.

Sådan efterses drivremmen



BEMÆRK: Brug ikke produktet, hvis drivremmen er beskadiget. Du skal udskifte drivremmen, hvis den er beskadiget.

1. Løsn, men fjern ikke, skruerne på bagsiden og på siden af drivremfaskærmningen.

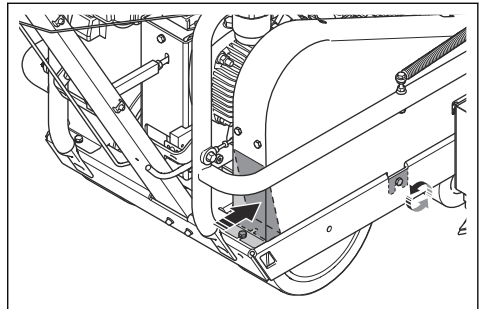

2. Løsn, men fjern ikke, skruen foran på drivremafskærmningen.

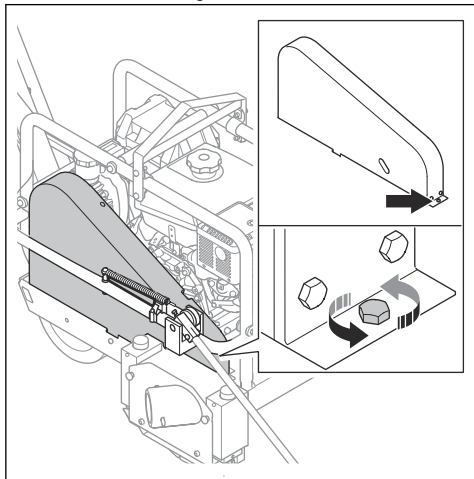

3. Fjern drivremafdækningen.

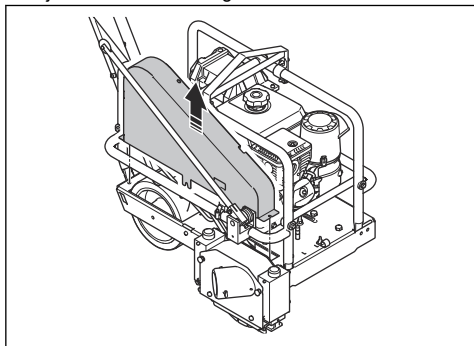

4. Eftersø de to drivremme for skader og slitage.

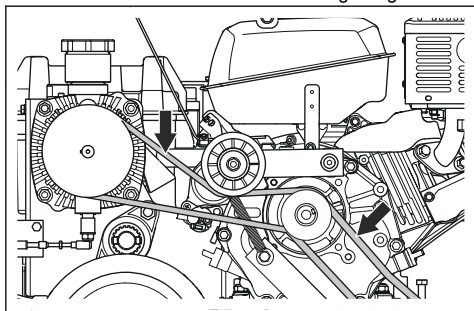

5. Hvis drivremmen er beskadiget, skal den udskiftes. Se *Sådan udskifter du drivremmen på side 25*.

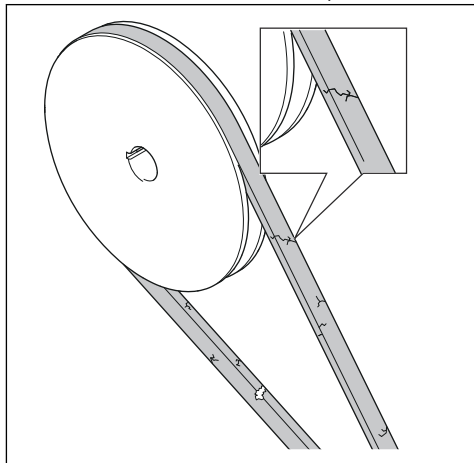

6. Hvis drivremmen ikke er beskadiget, skal du fastgøre drivremafskærmningen.

Sådan udskifter du drivremmen

1. Fjern drivremafskærmningen, se *Sådan efterses drivremmen på side 24*.
2. Løft remstrammeren for at løsne spændingen i drivremmen, og fjern drivremmen.

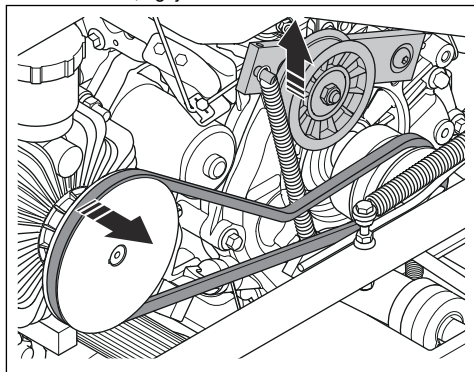

3. Drej de to låseknapper mod uret, og afmonter klingebløkværnet.

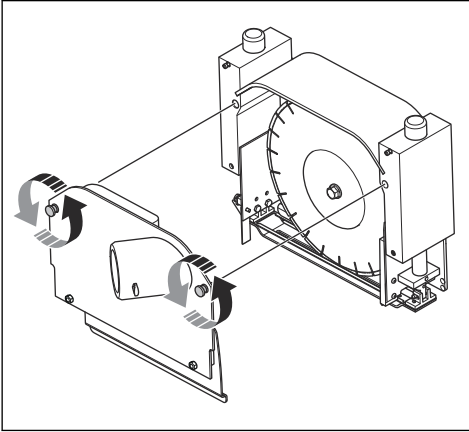

4. Tryk ned på savstyret for at frigøre glidepladen.

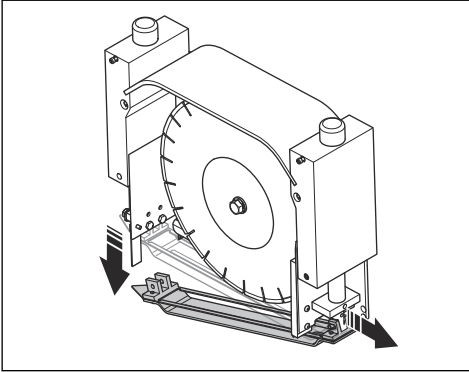

5. Tryk på låsetappen foran på produktet for at låse klingeakslen.

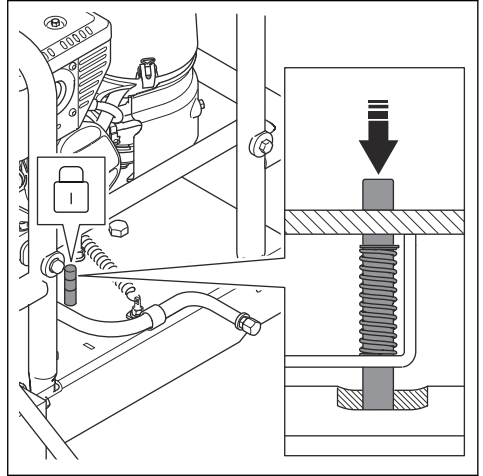

6. Brug en skruenøgle til at afmontere klingeakselbolten (A). Fjern den ydre klinge-flange (B). Fjern klingens (C) fra klingeakslen (D).

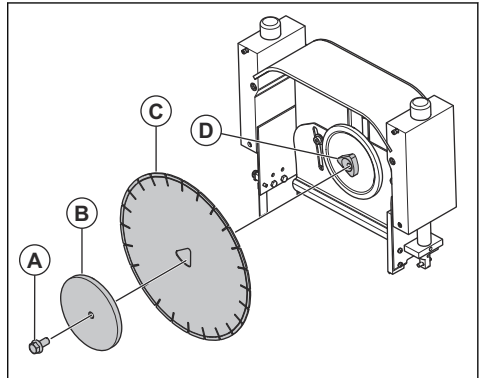

7. Fjern de 2 skruer og de 2 skiver. Træk den flydende sideafskærmning ned og udad for at fjerne den.

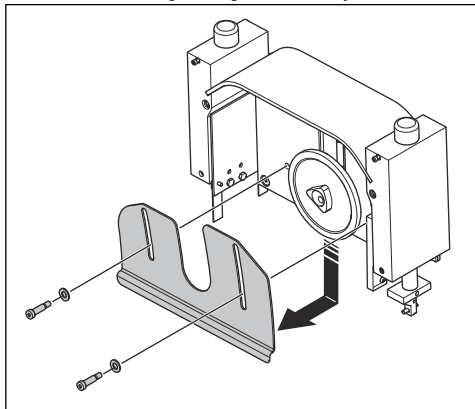

8. Fjern de 2 skruer. Træk blokken ned og udad for at fjerne den.

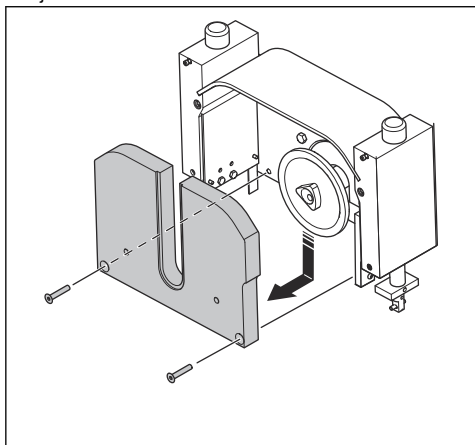

9. Træk skæredybdehåndtaget i retning af styret, og løft klingens. Løft produktet til fuld højde for at få adgang til de to skruer bag klingebløkken.

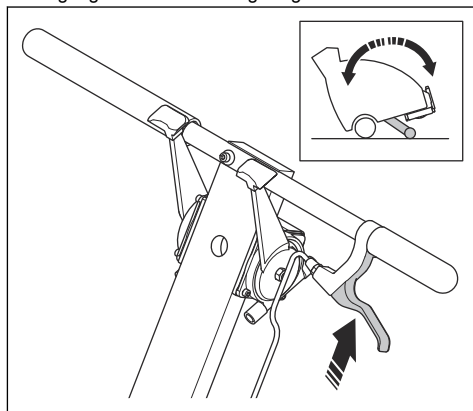

10. Fjern de 2 skruer.

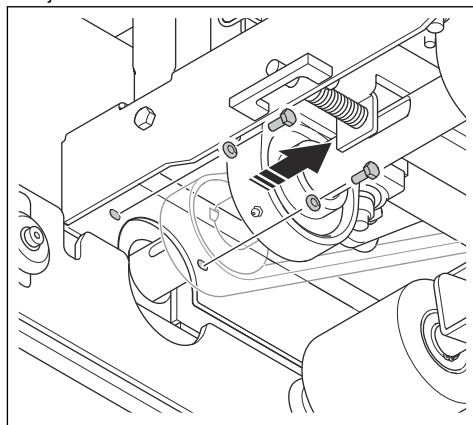

11. Fjern afdækningen.

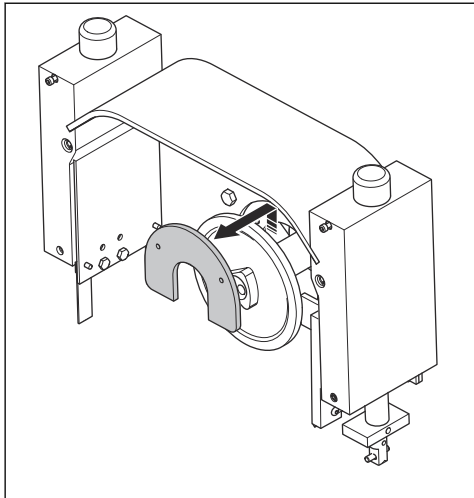

12. Fjern den ødelagte drivrem.

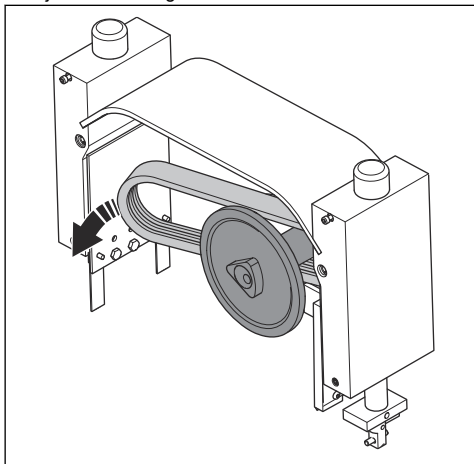

13. Installer den nye drivrem.

14. Kontrollér, at remstrammeren bevæger sig frit og ned.

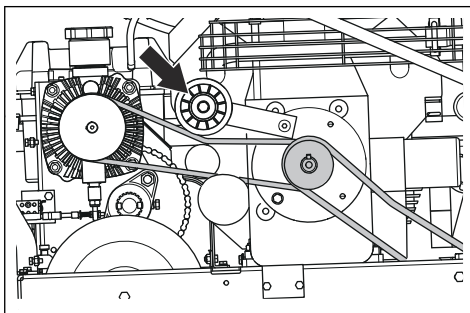

15. Sørg for, at remstrammerens lejer bevæger sig frit.

16. Installer alle dele i modsat rækkefølge af afmonteringsproceduren.

Sådan smører du klingeaksellejerne

Klingeakslens lejer sidder under produktet. For at få adgang skal du løfte produktet med skæredybdehåndtaget.

1. Drej tændingsnøglen til "ON" (1).
2. Træk skæredybdehåndtaget i retning af styret, og løft produktet op i dets fulde højde.
3. Drej tændingsnøglen til "OFF" (0).
4. Smør klingeakslens lejer med tre tryk med Litium 12-baseret fedt.

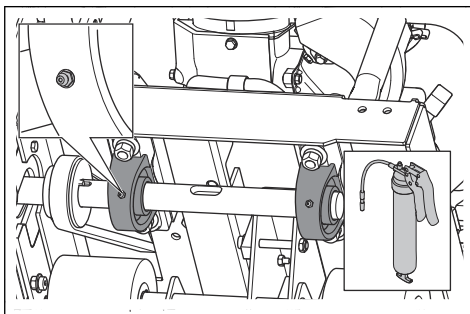

Sådan justeres gearkassens neutrale position

Når du trækker grebet til fremadgående hastighed til "STOP". til "STOP", skal produktet standse helt. Hvis produktet bevæger sig, skal du justere transmissionens neutrale position.

1. Løsn låsemøtrikken transmissionens kabelende.

2. Træk fjedermuffen bagud, og juster møtrikken, indtil produktet standser helt.

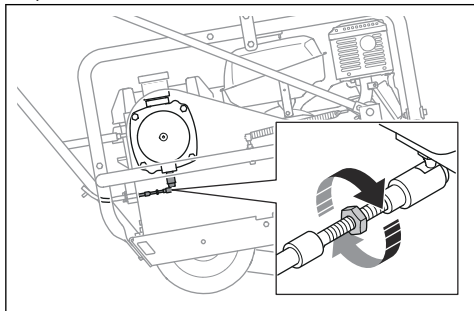

3. Spænd låsemøtrikken.

Sådan undersøges hjulene

1. Efterse produktets hjul regelmæssigt. Beskadigede hjul kan forringe kvaliteten af resultatet.
2. Kontrollér, at alle hjul kan drejer frit og jævnt.
3. Udskift hjulene, hvis de viser tegn på beskadigelse eller slitage.

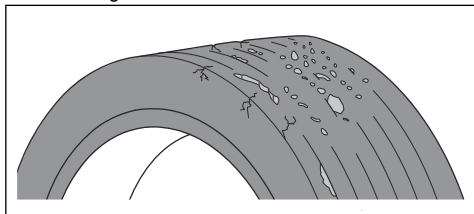

Vedligeholdelse af batteriet



ADVARSEL: Hvis du frakobler batteriet, uden at det er nødvendigt, kan det skabe gnister og kortslutninger. Gnister og åben ild kan få et blybatteri til at eksplodere.



ADVARSEL: Risiko for elektrisk stød. Lad ikke metalgenstande røre de to

batteriterminaler. Dette kan medføre en kortslutning af batteriet.



ADVARSEL: Før du tilslutter et batteri, skal du tage metalarmbånd, urremme, ringe osv. af. Brug altid handsker og beskyttelsesbriller eller ansigtssvævn, når du arbejder med batteriet.

Batteriet er vedligeholdelsesfrit. Hvis batteriet nogensinde skal oplades, må der kun anvendes en spændingsreguleret oplader, der er designet specielt til forseglede blysyregelbatterier med en nominal spænding på 2 ampere eller mindre. En almindelig biloplader eller en anden type batterioplader, der ikke er designet specifikt til forseglede batterier, forårsager permanent skade på det installerede batteri, og garantien bortfalder. Lad ikke tændingsnøglen være i positionen "ON", da det dræner batteriet.

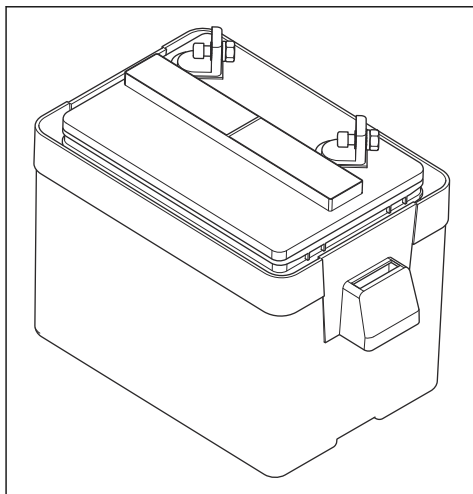

Vedligeholdelse af motoren

Se brugervejledningen til motoren for at få yderligere oplysninger om vedligeholdelse af motoren. Brugervejledningen til motoren indeholder også oplysninger om specifikationer, dele til tuning, motorgaranti, overholdelse af krav for emission mm.

Fejlfinding

Fejlsøgningsdiagram



ADVARSEL: Fejlsøgning medfører risiko for tilskadecomst, fordi personalet arbejder i produktets risikoområder. Vær

forsigtig, forbered arbejdet og brug din sunde fornuft.

Hvis du ikke kan finde en løsning på problemerne i denne brugervejledning, skal du henvende dig til dit Husqvarna-serviceværksted.

Problem	Løsning
Produktet forårsager krakelering/afskalning eller flosning i snittet.	Sørg for, at skæreklingen ikke er slidt, glat, deform eller beskadiget.
	Sørg for, at glidepladen ikke rører ved skæreklingen og bevæger sig frit op og ned i hele akslens længde.
	Sørg for, at glidepladen ikke er slidt ned, og at der ikke er nogen afstand rundt om skæreklingen.
	Efterse bunden af glidepladen, og sørg for, at der ikke er metalgrater eller defekter.
	Sørg for, at glidepladen ikke er bukket eller bøjet.
	Kontrollér, at klingebløkværnet kan bevæge sig frit op og ned.
	Sørg for, at hver ende af glidepladen har et tryk nedad.
	Produktet må ikke vrides eller bevæges til siden, mens der skæres. Skift gradvist trykket på styret for at styre skæremaskinen i snittet.
	Sørg for, at motoren fungerer korrekt og ved det angivne omdrejningstal.
	Efterse remmen og remskiverne for korrekt spænding.
	Sørg for, at klingen er samlet korrekt og fastgjort med rene flanger.
	Sørg for, at skæreklingen har den korrekte specifikation til dit område eller din betontype.
	Sørg for, at betonoverfladen er ren, og at glidepladen kan bevæge sig jævnt på betonoverfladen.
	Brug fugebeskyttere fra Husqvarna i alle krydssnit.
	Fjern uønskede betonaflejringer på klingebløksamlingen.
Sørg for, at skraberne i klingebløkken kan bevæge sig frit, og at de ikke er bøjeede.	
Sørg for, at klingebløkkens aksler ikke er bøjeede eller beskadigede.	
Produktet trækker til den ene side under skæringen.	Sørg for, at frontmarkøren er korrekt justeret med midten af skæreklingen.
	Kontrollér glidepladen for skader eller grater.
Motoren starter ikke.	Kontrollér, om der er brændstof i tanken, og om det er den korrekte brændstofftype. Sørg for, at der ikke er vand i brændstoffet.
	Sørg for, at brændstoffventilen er i positionen ON.
	Sørg for, at tændingsnøglen er i positionen "START".
	Kontrollér, at tændrørskablet er tilsluttet til tændrøret.
	Motoren er druknet. Juster chokeren, se instruktionsbogen til motoren.
	Kontrollér, at chokeren er i positionen ON ved kold start. Juster chokeren, se instruktionsbogen til motoren.
	Udfør en kontrol af oliestanden. Motoren har et olievarslingssystem, der slukker motoren ved for lav oliestand.
	Sørg for, at luftfilteret ikke er beskidt eller tilstoppet.
	Kontrollér, at klingeakslen roterer frit, og at der ikke er aflejringer på klingebløkken.

Problem	Løsning
Motoren fungerer ikke korrekt eller kan ikke køre for fuld kraft.	Kontrollér, om der er brændstof i tanken, og om det er den korrekte brændstoftype. Sørg for, at der ikke er vand i brændstoffet.
	Udfør en kontrol af oliestanden. Motoren har et olievarslingsystem, der slukker motoren ved for lav oliestand.
	Sørg for, at luftfilteret ikke er beskidt eller tilstoppet.
	Sørg for, at tændrøret er rent og har den korrekte afstand. Se instruktionsbogen til motoren.
	Sørg for, at gashåndtaget er indstillet korrekt.
	Kontrollér, at chokeren er i positionen ON ved kold start. Juster chokeren, se instruktionsbogen til motoren.

Transport, opbevaring og bortskaffelse

Transport og opbevaring



ADVARSEL: Vær forsigtig under transport. Produktet er tungt og kan medføre personskade eller skader, hvis det vælter eller bevæger sig under transport.

Med transporthjulene kan du flytte produktet ved håndkraft over kortere afstande. Ved transport over længere afstande skal du løfte produktet for at flytte det eller anbringe det på et køretøj.



BEMÆRK: Bugser ikke produktet bag et køretøj.

- Flyt brændstofventilgrebet til venstre for at lukke brændstofventilen.

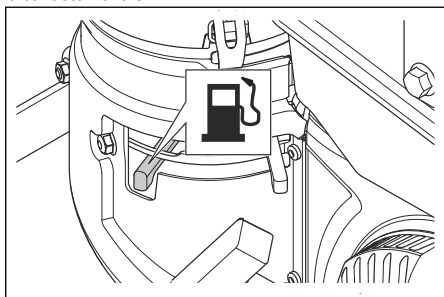

- Fastspænd produktet sikkert under transport i et køretøj. Fastspænd fastgørelsesremme til sikkerhedsrammen og køretøjet.
- Tag skæreklingen ud, før produktet transporteres.
- Anbring produktet i positionen for laveste højde.
- Ved opbevaring og transport af produktet og brændstoffet, skal du sørge for, at der ikke er

utætheder eller dampe. Gnister eller åben ild, f.eks. fra elektriske enheder eller kedler, kan starte en brand.

- Brug altid godkendte beholdere til transport af brændstof.

Sådan løftes produktet



ADVARSEL: Sørg for, at løfteudstyret har den korrekte dimension. Identifikationspladen på produktet viser produktets vægt.



ADVARSEL: Løft ikke et beskadiget produkt. Sørg for, at løftepunktet er monteret korrekt og ikke er beskadiget.



ADVARSEL: Brug aldrig metalkroge, kæder eller andet løfteudstyr med ujævne kanter, der kan medføre beskadigelse af løftepunktet.

- Fastgør løfteudstyret på sikkerhedsrammens løftepunkt.

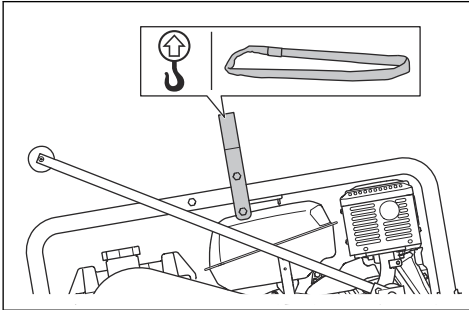

Opbevaring

- Tag skæreklingen ud, før produktet opbevares.
- Opbevar produktet i et aflåst område utilgængeligt for børn eller personer, som ikke er godkendt.
- Opbevar skæreklingerne i et sikkert område for at undgå skader.
- Opbevar skæreklingerne på et tørt og frostfrit sted.
- Kontrollér nye skæreklinger for opbevaringskader.
- Ved opbevaring af produktet og brændstoffet skal du sørge for, at der ikke er utætheder eller dampe. Gnister eller åben ild, f.eks. fra elektriske enheder eller kedler, kan starte en brand.
- Brug altid godkendte beholdere til opbevaring af brændstof.
- Sænk produktet helt, og sørg for, at det ikke kan bevæge sig.

Ved langtidsopbevaring skal du desuden udføre disse trin:

- Rengør produktet, og udfør en komplet service.
- Tøm brændstofftanken.
- Opbevar produktet et tørt og frostfrit sted.
- Læg et beskyttelsesovertræk over produktet. Dette er især vigtigt ved udendørs opbevaring.
- Udskift motorolie efter langtidsopbevaring.

Bortskaffelse

- Overhold de lokale krav til genanvendelse og de gældende regler.
- Bortskaf alle kemikalier, som f.eks. motorolie eller brændstof, hos et servicecenter eller på en lokal miljøstation.
- Når produktet ikke længere er i brug, skal det sendes til en Husqvarna forhandler eller bortskaffes på en lokal genbrugsstation.

Tekniske data

Tekniske data

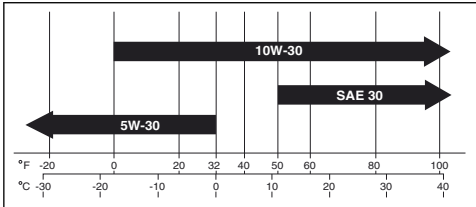
	Soff-Cut 2000
Motor ¹	
Motormærke/type	Kohler Command Pro CH395
Motoreffekt, kW/hk ved o/min. ²	7,1 ved 4000/9,5 ved 4000
Brændstof-/smøresystem	
Brændstoftankens kapacitet, liter	7,4
Oliesystem	Oliealarm med føler til automatisk motorstandsning
Olietankens kapacitet, l	1,3
Motorolie	<p>Vi anbefaler brug af Kohler-olier for at sikre den bedst mulige ydelse. Andre smøreolier af god kvalitet, herunder syntetiske, i API (American Petroleum Institute)-serviceklasse SJ eller højere er acceptable. Vælg viskositet i forhold til lufttemperaturen på brugstidspunktet som vist i figuren nedenfor.</p> 
Vægt og mål	
Nominel vægt, kg	150
Driftsvægt, inkl. brændstof og tilbehør, kg	155
Støjemissioner	
Lydeffektniveau, målt dB(A)	103
Lydeffektniveau, garanteret L_{WA} dB (A) ³	106
Lydtryksniveau ved brugerens øre, dB(A) ⁴	89
Vibrationsniveauer, a_{hveq} ⁵	

¹ Få yderligere oplysninger og svar på spørgsmål om denne specifikke motor i motormanualen eller på motorproducentens website.

² Ifølge motorproducentens specifikationer. Bruttoeffekt i henhold til SAE J1940/J1995 ved angivet omdrejningstal.

³ Støjemissioner til omgivelserne målt som lydeffekt (L_{WA}) i henhold til EF-direktiv 2000/14/EF.

⁴ Lydtryksniveau iht. ISO EN 13862. Rapporterede data for lydtryksniveau har en typisk statistisk spredning (standardafvigelse) på 2,5 dB (A).

⁵ Vibrationsniveau iht. EN 13862. Rapporterede data for vibrationsniveau har en typisk statistisk spredning (standardafvigelse) på 1,5 m/s².

	Soff-Cut 2000
Højre håndtag, m/s ²	3,0
Venstre håndtag, m/s ²	3,1
Savklinge	
Bladtype	Diamantklinger, tørskæring med trekant
Materiale	Kun til nystøbt beton
Maks. klingestørrelse, mm	254
Maks. skæredybde, mm	38
Skæreeafstand fra væg, mm	89
Klingerotation	Mod uret, opadgående skæring
Klingeakselhastighed, o/min.	3300
Klangedybdekontrol	Manuel
Gennemsnitlig skærehastighed ⁶	
Bløde aggregater, m/min	5,5
Medium aggregater, m/min	4,0
Hårde aggregater, m/min	2,1
Anbefalede støvsugere ⁷	
Min. luftstrøm, m ³ /t eller CFM	400 eller 236
Min. vakuum, kPa/psi	22/3,6
Min. vandløft, m	2,3
Støvsugertilbehør, mm	76

⁶ Skønsmæssig. Hastigheden varierer efter arbejdsforhold og betonblanding.

⁷ Tekniske data for støvsugere beskriver ikke fuldt den aktuelle ydeevne over tid mellem forskellige støvsugere. For Husqvarna-produkter er objektive sikkerhedsdata tilgængelige på www.husqvarnacp.com/us.

Produktdimensioner Soff-Cut 2000

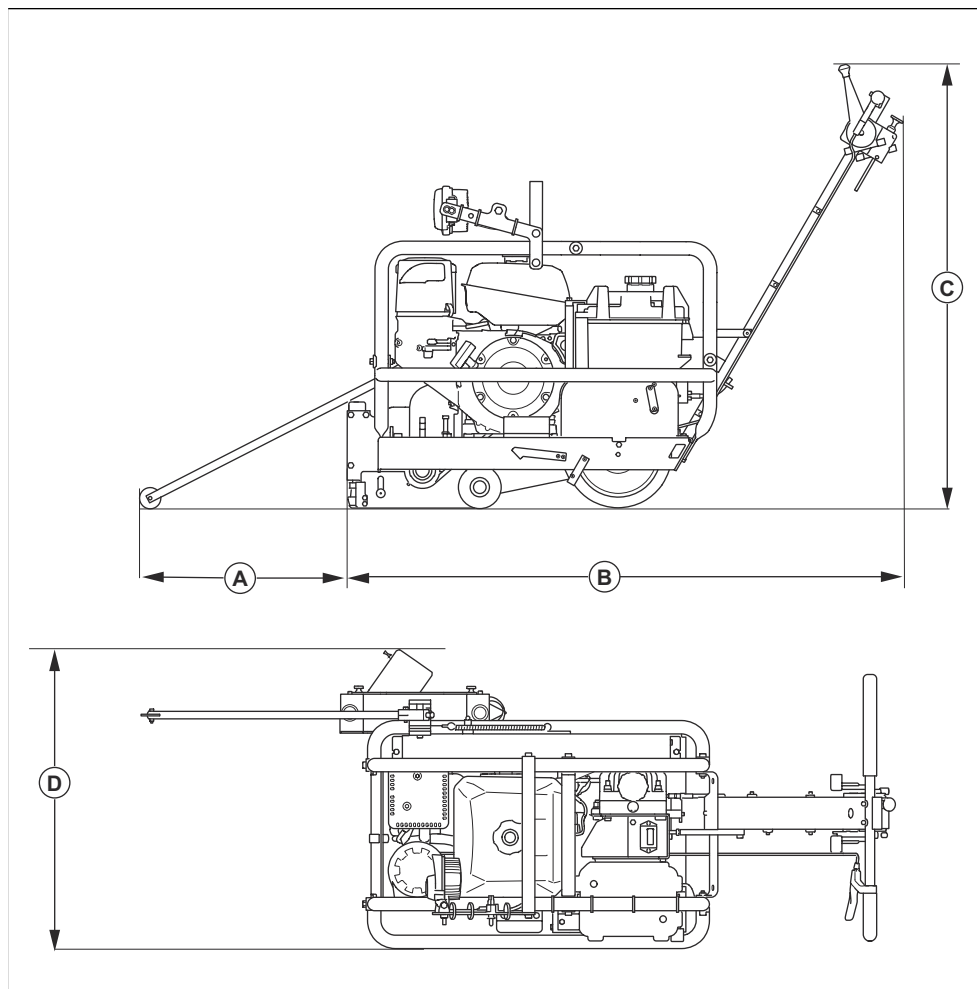

		Dimensioner, mm/tommer
A	Afstand fra frontstyrejulet til produktet	470/18,5
B	Længde	1440/57
C	Højde med håndtag	940/37
D	Bredde	730/28,7

Overensstemmelseserklæring

EU-overensstemmelseserklæring

Husqvarna AB, SE-561 82 Huskvarna, Sverige, tlf.:
+46-36-146500 erklærer, at produktet:

Beskrivelse	Gulvsav
Varemærke	Husqvarna
Type/model	Soff-Cut 2000
Identifikation	Serienumrene fra 2022 og fremefter

overholder følgende EU-direktiver og bestemmelser:

Direktiv/bestemmelser	Beskrivelse
2006/42/EC	"vedrørende maskiner"
2014/30/EU	"vedrørende elektromagnetisk kompatibilitet"
2000/14/EF	"vedrørende udendørs støj"

og at følgende standarder og/eller tekniske
specifikationer anvendes;

EN ISO 12100:2010

EN 13862:2001+A1:2009

EN 55012:2008+A1:2009

EN ISO 14982:2009

Procedure for overensstemmelsesvurdering iht.
2000/14/EF: Bilag V.

Vedr. oplysninger om støjafgivelse: Se afsnittet om
tekniske specifikationer

Partille 2022-04-05



Martin Huber

R&D Director, Betonoverflader & Gulve

Husqvarna AB, Construction Division

Ansvarlig for teknisk dokumentation



Sisällys

Johdanto.....	37	Vianmääritys.....	64
Turvallisuus.....	40	Kuljettaminen, säilyttäminen ja hävittäminen.....	66
Asentaminen.....	46	Tekniset tiedot.....	68
Käyttö.....	46	Vaatimustenmukaisuusvakuutus.....	71
Huolto.....	52		

Johdanto

Tuotekuvaus

Tuote on bensiinikäyttöinen kävellen ohjattava vetävä lattiasaha betonille.

Käyttötarkoitus

Tämä laite on tarkoitettu vain ammattikäyttöön. Laite on tarkoitettu saumojen sahaukseen hyvin tuoreessa

betonissa. Laite vapauttaa betonin jännityksen estäen vauriot ja satunnaiset halkeamat. Sitä käytetään keskiraskaasta raskaaseen kaupalliseen työhön.

Laitetta käytetään 1–2 tunnin kuluttua siitä, kun betoniprosessi on saatu valmiiksi.

Tämä laite on tarkoitettu vain ulkokäyttöön. Älä käytä laitetta muihin tehtäviin.

Tuotteen kuvaus – Soff-Cut 2000

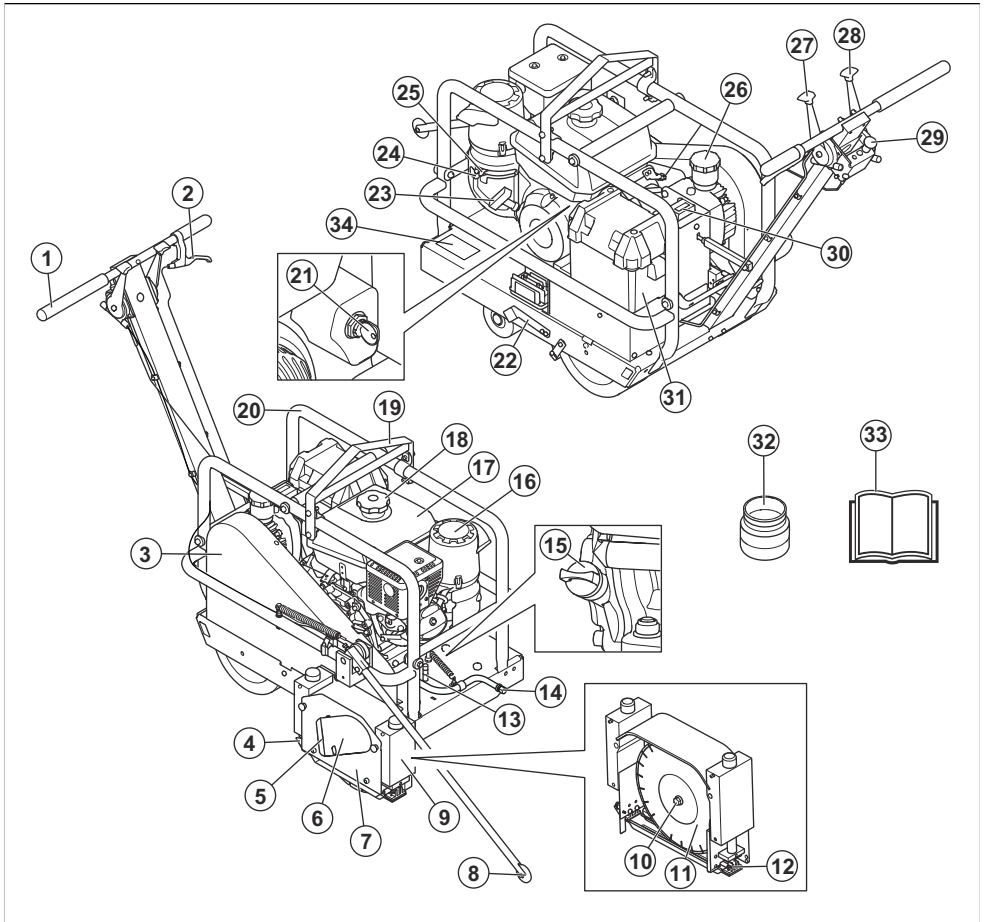

- | | |
|--|---------------------------------|
| 1. Käyttökahvat | 16. Ilmansuodatin |
| 2. Laikan vapautusvipu | 17. Polttoainesäiliö |
| 3. Vetohihnan suojus | 18. Polttoainesäiliön korkki |
| 4. Leikkaukslinjan kohdistin | 19. Nostokohta |
| 5. Pölynerotinliitännän tulppa | 20. Turvarakenne |
| 6. Pölynerotimen liitäntä | 21. Virta-avain |
| 7. Laikansuojuksen kotelo | 22. Seisontajarru |
| 8. Etuosoitin | 23. Käynnistysnarun kahva |
| 9. Laikansuojus | 24. Rikastimen vipu |
| 10. Laikka-akselin pultti | 25. Polttoainevipu |
| 11. Katkaisulaikka (ei sisälly toimitukseen) | 26. Hydrauliohjysäiliön korkki |
| 12. Aluslevy (ei sisälly toimitukseen) | 27. Eteenpäinajon nopeuden vipu |
| 13. Laikka-akselin lukitustappi | 28. Etuosoitinvipu |
| 14. Öljynpoistoletku | 29. Kaasuvipu |
| 15. Öljyn mittatikku ja öljysäiliön korkki | 30. Tuntimittari |

31. Akkukotelo
 32. Pölynerotinjännän sovitin
 33. Käyttöohje
 34. Tyyppikilpi

Laitteen symbolit



Ole varovainen ja käytä laitetta oikein. Tämä laite voi aiheuttaa käyttäjälle tai sivullisille vakavia vahinkoja tai kuoleman.



Lue käyttöohje huolellisesti ja varmista, että ymmärrät sen sisällön, ennen kuin alat käyttää tätä konetta.



Lue pölynerotimen käyttöohje ja varmista, että ymmärrät sen sisällön.



Käytä kuulonsuojaimia.



Käytä hyväksytyjä suojalaseja.



Pöly voi aiheuttaa terveysongelmia. Käytä hyväksytyä hengityssuojainta.



Käytä suojakypärää paikoissa, joissa päällesi voi pudota esineitä.



Kun nostat laitetta, kiinnitä nostolaite nostokohtaan.



Vapauta kahva, jotta laikka laskee painovoiman vaikutuksesta. Estä laikan vaurioituminen pitämällä laite tiukasti paikallaan ja laskemalla laikka varovasti.



Tapaturmien vaara ja laitteen vahingoittumisen vaara. Ole varovainen nostaessasi konetta. Irrota katkaisulaikka ennen koneen nostamista.



Hihnaan takertumisen vaara. Pidä kädet ja muut ruumiinosat poissa liikkuvien osien läheltä.



Liikkuvien osien aiheuttama vaara. Viiltovammojen vaara. Pidä kädet ja jalat poissa niiden läheltä.



Älä käytä polttomoottoria sisätiloissa tai alueilla, joissa ilma ei vaihdu riittävästi. Älä hengitä pakokaasuja. Pöly voi aiheuttaa terveysongelmia. Käytä hyväksytyä hengityssuojainta.



Pidä kaikki suojat paikoillaan.



Älä käytä helposti syttyissä ympäristöissä.



Laikansuojuksen nuoli osoittaa katkaisulaikan pyörimissuunnan.



Lisää moottoriöljyä oikeaan tasoon saakka.



Eteenpäinajon nopeuden vipu. Nosta nopeutta työntämällä vipua. Laske nopeutta vetämällä vipua.



Vedä etuosoitin ylös.



Laske etuosoitin alas.



Moottorin sammuttaminen.



Virran kytkeminen.



Moottorin käynnistäminen.



Seisontajarru.



Seisontajarru on vapautettu.



Seisontajarru on kytketty.



Tämä tuote täyttää voimassa olevien EU-direktiivien vaatimukset.



Tämä tuote täyttää sovellettavissa olevien UK-säädösten vaatimukset.



EU- ja UK-direktiivien ja -säädösten mukainen ympäristön melupäästökilpi. Laitteen taattu äänentehotaso on määritelty kohdassa *Tekniset tiedot sivulla 68* ja arvokilvessä.

1. Valmistaja
2. Tuotetyyppi
3. Valmistusvuosi
4. Valmistusviikko
5. Sarjanumero
6. Tuotenumero
7. Laitteen paino
8. Moottorin teho
9. Laikan enimmäiskoko
10. Laikan kierrosluku

Tuotevastuu

Tuotevastuulain mukaisesti emme ole vastuussa tuotteen aiheuttamasta vaurioista, jos

- tuote on korjattu virheellisesti
- tuotteen korjaamiseen on käytetty muita kuin valmistajan omia tai sen hyväksymiä osia
- tuotteessa on muu kuin valmistajan oma tai sen hyväksymä lisävaruste
- tuotetta ei ole korjattu valtuutetussa huoltopisteessä tai hyväksytyllä asiantuntijalla.

Huomautus: Muita laitteen symboleita/tarroja tarvitaan muilla markkina-alueilla ilmaisemaan sertifiointivaatimuksia.

Arvokilpi, EU

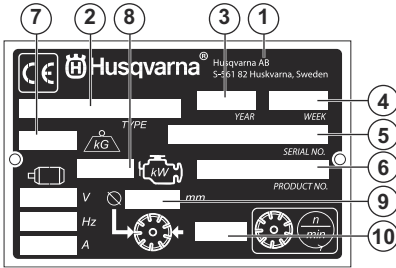

Turvallisuus

Turvallisuusmääritelmät

Varoituksia, huomioita ja huomautuksia käytetään, kun jotakin käyttöohjeen osaa halutaan erityisesti korostaa.



VAROITUS: Tätä käytetään, jos käyttöohjeen noudattamatta jättämisestä voi seurata käyttäjän tai sivullisen vamma tai kuolema.



HUOMAUTUS: Tätä käytetään, jos käyttöohjeen noudattamatta jättämisestä voi seurata koneen, muiden materiaalien tai ympäristön vaurioituminen.

Huomautus: Tätä käytetään tietyissä tilanteissa tarvittavien lisätietojen antamiseen.

Yleiset turvaohjeet



VAROITUS: Lue seuraavat varoitusohjeet ennen laitteen käyttämistä.

- Tämä laite on vaarallinen työkalu, jos sitä käytetään huolimattomasti tai väärin. Tämä laite voi aiheuttaa käyttäjälle tai sivullisille vakavia vammoja tai kuoleman. On tärkeää, että luet ja ymmärrät tämän käyttöohjeen sisällön ennen laitteen käyttöä.
- Säädä kaikki varoitukset ja ohjeet
- Noudata kaikkia sovellettavia lakeja ja säädöksiä.
- Käyttäjän ja käyttäjän työnantajan on tunnettava laitteen käytön aiheuttamat riskit ja ehkäistävä ne.
- Älä anna kenenkään käyttää tuotetta, jos he eivät ole lukeneet käyttöohjekirjaa ja ymmärtäneet siinä annettuja ohjeita.
- Älä käytä konetta, ellet olet saanut siihen koulutusta. Varmista, että kaikki käyttäjät saavat koulutuksen.
- Älä anna lasten käyttää laitetta.
- Anna vain hyväksytyjen henkilöiden käyttää laitetta.
- Käyttäjä on vastuussa muille henkilöille tai heidän omaisuudelleen aiheutuvista vahingoista.
- Älä käytä tuotetta ollessasi väsynyt tai sairas tai jos olet alkoholin, huumaavien aineiden tai lääkkeiden vaikutuksen alaisena.
- Ole aina varovainen ja käytä tervettä järkeä.
- Laite muodostaa käytön aikana sähkömagneettisen kentän. Kenttä saattaa joissakin olosuhteissa häiritä aktiivisten tai passiivisten lääketieteellisten implanttien toimintaa. Jotta vakavilta vahingoilta tai kuolemalta vältytään, lääkinnällisiä implanteja käyttävien henkilöiden kannattaa keskustella asiasta lääkärin ja lääkinnällisen implantin valmistajan kanssa ennen tämän laitteen käyttämistä.
- Pidä laite puhtaana. Varmista, että tuotteen merkit ja tarrat ovat luettavissa.
- Älä käytä tuotetta, jos se on viallinen.
- Älä tee laitteeseen muutoksia.
- Älä käytä laitetta, jos on olemassa mahdollisuus, että muut ovat tehneet muutoksia siihen.

Turvallisuusohjeet käyttöä varten



VAROITUS: Lue seuraavat varoitukset ennen laitteen käyttöä.

- Lue katkaisulaikan mukana toimitetut laikan valmistajan varoitusohjeet.
- Varmista, että laite on koottu oikein.
- Älä käytä laitetta, jos laikansuojusta ja suojakansia ei ole asennettu.
- Laitteen virheellinen käyttö saattaa rikkoa katkaisulaikan ja aiheuttaa vammoja ja vaurioita.
- Opettele pysäyttämään moottori nopeasti hätätilassa.

- Käytä henkilökohtaisia suojavarusteita. Katso kohdasta *Henkilökohtainen suojavarustus sivulla 42*.
- Käytä kaukana katkaisulaikasta, kun moottori on käynnissä. Älä yritä pysäyttää pyörivää laikkaa millään kehon osalla. Vaikka moottori olisi sammunut, pyörivän laikan koskettaminen voi aiheuttaa vakavia vammoja tai kuoleman.
- Varmista, että työalueella ei ole asiaankuulumattomia henkilöitä.
- Varmista, että työalueen sähköjohdoissa ei kulje virtaa.
- Pidä työalue puhtaana ja hyvin valaistuna.
- Käytä konetta ainoastaan takaa ja pidä käsiä kahvalla.

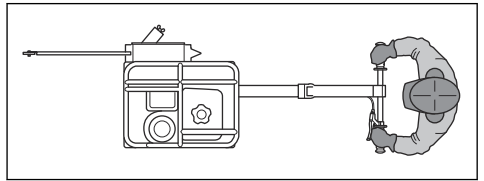

- Varmista, että työskentelyasentosi on käytön aikana turvallinen ja tukeva.
- Ennen kuin poistut laitteen luota, sammuta moottori ja varmista, ettei se voi käynnistyä vahingossa.
- Ole erittäin varovainen kaltevilla pinnoilla työskennellessäsi. Laite on painava ja voi kaatuessaan aiheuttaa vakavan vahingon.
- Varmista, ettei mikään materiaali pääse irtomaan ja aiheuttamaan vahinkoa käyttäjälle.
- Varmista, että vaatteet, pitkät hiukset tai korut eivät jää kiinni liikkuviin osiin.
- Älä istu tai seiso laitteen päällä.
- Pysy poissa laikan reitiltä, kun moottori on käynnissä.
- Älä käytä laitetta, jos et voi saada apua onnettomuuden sattuessa.
- Älä käytä laitetta henkilöiden tai laitteiston kuljettamiseen.
- Älä laita jalkojasi tuotteen päälle.
- Varmista, että laikka ei kosketa maata tai muuta pintaa, kun laitetta siirretään.
- Älä käytä laitetta liialla kuormituksella. Ylikuormitus voi vahingoittaa laitetta.

Työalueen turvallisuus



VAROITUS: Lue seuraavat varoitusohjeet ennen laitteen käyttämistä.

- Laite voi saada esineitä sinkoutumaan nopeasti. Varmista, että kaikilla työalueella olevilla henkilöillä on hyväksytyt henkilökohtaiset suojavarusteet. Katso kohta *Henkilökohtainen suojavarustus sivulla 42*. Poista irralliset esineet työalueelta.

- Varmista, että työalueella ei ole eläimiä tai sivullisia.
- Älä käytä laitetta, ennen kuin työalue on vapaa ja olet vakaassa asennossa.
- Varo henkilöitä, esineitä ja tilanteita, jotka voivat estää laitteen turvallisen käytön.
- Varmista, ettei kukaan tai mikään kosketa terävarustusta ja etteivät laikan sinkoamat osat osu mihinkään.
- Älä käytä tuotetta sumussa, sateessa, kovassa tuulessa, kylmällä säällä, ukkosella tai muuten huonossa säässä. Huono sää voi heikentää käyttäjän valppautta. Huono sää voi aiheuttaa vaaratilanteita työskentelyn aikana, kuten liukastumisvaaran.
- Varmista, että mitään materiaalia ei pääse irtoamaan ja putoamaan laitteen käytön aikana ja aiheuttamaan käyttäjälle vammoja.
- Ole erittäin varovainen, kun käytät laitetta kaltevilla tasolla.
- Pidä työalue puhtaana ja hyvin valaistuna.
- Selvitä ennen laitteen käyttöä, onko työskentelyalueella piileviä vaaroja, kuten sähköjohtoja, vettä, kaasuputkia ja herkästi syttyviä aineita. Jos laite osuu piilossa olevaan kohteeseen, pysäytä moottori välittömästi ja tarkasta laite ja kohde. Älä jatka laitteen käyttöä ennen kuin olet varma, että jatkaminen on turvallista.
- Ennen kuin leikkaat tynnyriä, putkea tai muuta säiliötä, varmista, ettei se sisällä herkästi syttyvää tai muuta ainetta, joka voi aiheuttaa tulipalon tai räjähdysriskin.
- Älä käytä konetta alueilla, joilla on tulipalo- tai räjähdysvaara.

- Käytä hyväksytyjä työvaatteita tai vastaavia vartalonmyötäisiä vaatteita, joissa on pitkät hihat ja lahkeet.

Palonsammutin

- Pidä palonsammutin lähistöllä käytön aikana.
- Käytä ABE-luokan jauhesammutinta tai BE-tyyppin hiilidioksidisammutinta.

Tuotteen turvalaitteet



VAROITUS: Lue seuraavat varoitusohjeet ennen koneen käyttämistä.

- Älä käytä konetta, jos jokin sen turvalaitteista on rikki. Tarkasta turvalaitteet säännöllisesti. Jos turvalaitteissa on vikoja, ota yhteyttä Husqvarna-huoltoliikkeeseen.
- Älä tee muutoksia turvalaitteisiin. Älä käytä konetta, jos jotkin suojailevistä, suojakansista, turvakytkimistä tai muista suojalaitteista eivät ole paikoillaan tai ne ovat viallisia.

Laikkasuojuksen kotelo

Laikkasuojuksen kotelo suojaa pyörivältä laikalta ja ohjaa pölyn pois päin käyttäjästä.

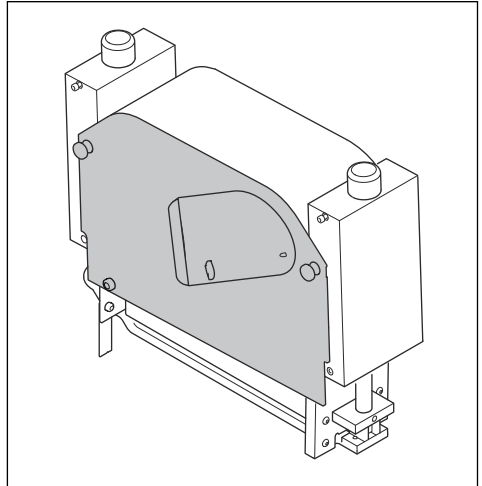

Henkilökohtainen suojavarustus



VAROITUS: Lue seuraavat varoitusohjeet ennen laitteen käyttämistä.

- Käytä aina hyväksytyjä henkilökohtaisia suojavarusteita, kun käytät laitetta. Henkilökohtaiset suojavarusteet eivät poista tapaturmien vaaraa, mutta ne lieventävät vammoja onnettomuustilanteessa. Anna jälleenmyyjän auttaa oikeiden henkilökohtaisten suojavarusteiden valinnassa.
- Tarkista säännöllisesti henkilökohtaisten suojavarusteiden kunto.
- Käytä hyväksytyjä suojakypäriä.
- Käytä hyväksytyjä kuulonsuojaimia.
- Käytä hyväksytyjä hengityssuojainta.
- Käytä hyväksytyjä silmäsuojaimia, joissa on sivusuojukset. Sinkoutuvat kappaleet aiheuttavat korkean silmävaurion riskin.
- Käytä suojakäsineitä.
- Käytä teräksisellä varvassuojalla ja luistamattomalla pohjalla varustettuja saappaita.

Liikkuva sivusuojus

Liikkuva sivusuojus suojaa käyttäjää pölyltä ja pysäyttää betonisirut.

Varmista, että liikkuva sivusuojus liikkuu vapaasti ylös- ja alaspäin.

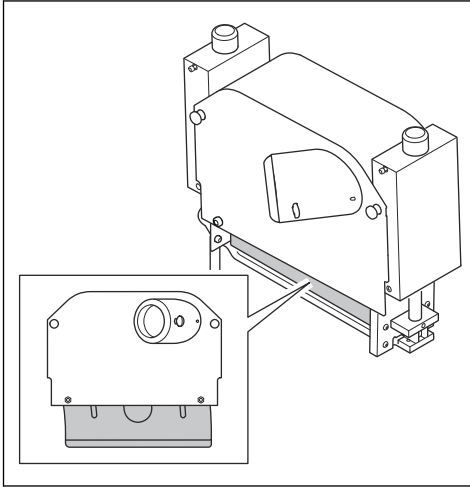

Turvarakenne

Turvarakenne ehkäisee laitteiden ja moottorin vaurioitumista ja suojaa käyttäjää vahingoilta.

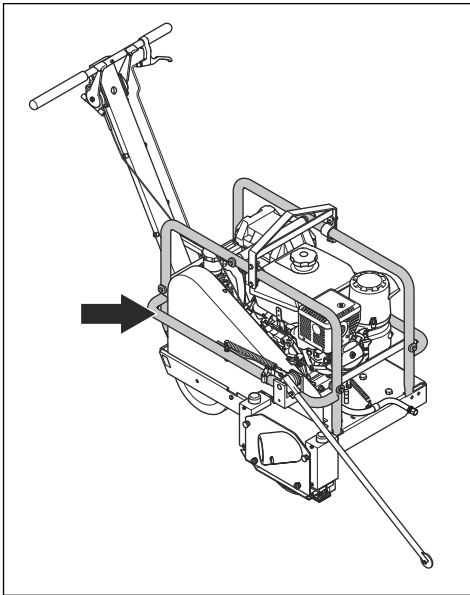

Vetohihnan suojus

Vetohihnan suojus peittää pyörivät hihnapyörät ja vetohihnan.

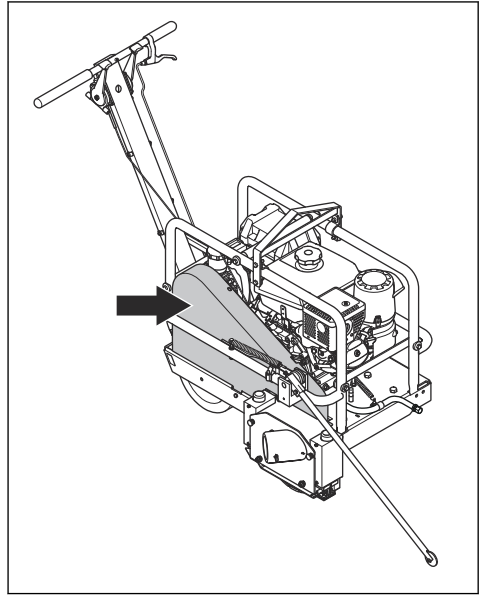

Äänenvaimentimen suojus

Äänenvaimentimen suojus estää kuuman äänenvaimentimen aiheuttamat palovammat.

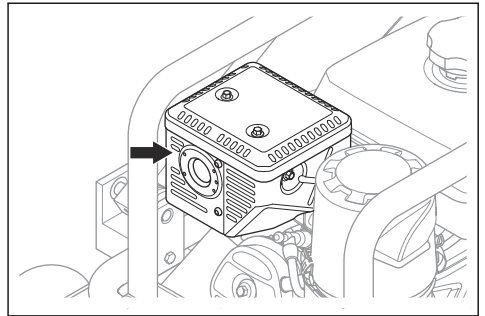

Seisontajarru

Varmista, ettei laite liiku, kun seisontajarru on kytketty.

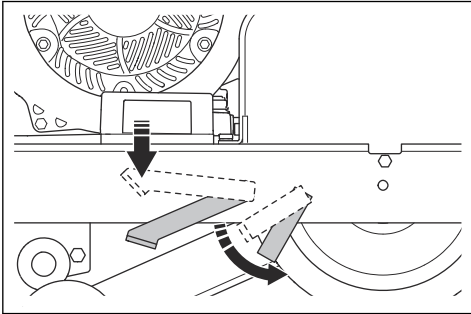

Pölynerotinjätännän tulppa

Käytä aina tulpaa, jos laitetta ei ole liitetty pölynerottimeen.

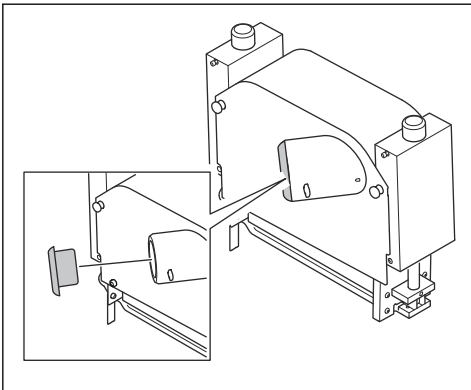

Suojusten tarkastaminen



VAROITUS: Älä käytä laitetta, jos jokin sen suojuksista on rikki. Tarkista suojusten kunto ennen laitteen käyttöä. Jos suojuksissa on vikoja, ota yhteyttä Husqvarna-huoltoiliikkeeseen.

1. Tarkista laikansuojus ja laikansuojuksen kotelo, liukuva sivusuojus, turvarakenne, vetohihnan suojuus, tulppa ja äänenvaimentimen suojuus vaurioiden varalta.
2. Vaihda vaurioituneet suojuukset.
3. Varmista, että suojuukset on kiinnitetty oikein ennen laitteen käynnistämistä.

Polttoaineturvallisuus



VAROITUS: Lue seuraavat varoitusohjeet ennen koneen käyttämistä.

- Polttoaine on syttyvää, ja sen höyryt ovat räjähdysalttiita. Käsittele polttoainetta varovasti vammojen, tulipalojen ja räjähdysten välttämiseksi.
- Älä hengitä polttoainehöyryjä. Ne ovat myrkyllisiä ja voivat aiheuttaa vammoja. Varmista, että ilmavirtaus on riittävä.
- Älä avaa polttoainesäiliön korkkia äläkä täytä polttoainesäiliötä, kun moottori on käynnissä.
- Anna moottorin jäähtyä ennen kuin lisäät polttoainesäiliöön polttoainetta.
- Älä täytä polttoainesäiliötä sisätiloissa. Jos ilmanvirtaus ei ole riittävä, tukehtuminen tai hiilimonoksidin hengittäminen voi aiheuttaa vamman tai kuoleman.
- Älä tupakoi polttoaineen tai moottorin lähistöllä.
- Älä sijoita kuumia esineitä polttoaineen tai moottorin lähelle.
- Älä täytä polttoainesäiliötä kipinöiden tai liekkien läheisyydessä.
- Ennen kuin lisäät polttoainetta, avaa polttoainesäiliön korkki hitaasti ja vapauta paine varovasti.
- Iholle joutunut polttoaine voi aiheuttaa vammoja. Jos ihollesi joutuu polttoainetta, pese se pois vedellä ja saippualla.
- Jos olet läikyttänyt polttoainetta vaatteillesi, vaihda vaatteet heti.
- Älä täytä polttoainesäiliötä täyteen. Kuumuus saa polttoaineen laajenemaan. Jätä polttoainesäiliön päälle tyhjää tilaa.
- Kiristä polttoainesäiliön korkki tiukasti. Polttoainesäiliön korkin riittämätön kiristys aiheuttaa tulipalovaaran.
- Ennen kuin käynnistät laitteen, siirrä se vähintään kolmen metrin päähän polttoainesäiliön täyttöpaikasta.
- Älä käynnistä laitetta, jos sen päällä on polttoainetta tai moottoriöljyä. Poista ylimääräinen polttoaine ja moottoriöljy ja anna laitteen kuivua ennen moottorin käynnistämistä.
- Tarkista moottori säännöllisesti vuotojen varalta. Jos polttoainejärjestelmä vuotaa, älä käynnistä moottoria ennen kuin vuotokohdat on korjattu.
- Älä tarkasta moottoria vuotojen varalta sormillasi.
- Säilytä polttoainetta vain tarkoitukseen hyväksytyissä säiliöissä.
- Kun laite ja polttoaine ovat varastoituna, varmista, etteivät polttoaine ja sen höyryt voi aiheuttaa vahinkoa.
- Valuta polttoaine hyväksytyyn säiliöön ulkoilmassa, kaukana kipinöistä ja liekeistä.

Pakokaasuja koskeva turvallisuus



VAROITUS: Lue seuraavat varoitushjeet ennen laitteen käyttämistä.

- Moottorin pakokaasut sisältävät hiilimonoksidia, joka on hajuton, myrkyllinen ja erittäin vaarallinen kaasu. Hiilimonoksidin hengittäminen voi aiheuttaa kuoleman. Koska hiilimonoksidi on hajutonta ja näkymätöntä, sitä ei voi havaita aistein. Hiilimonoksidimyrkytyksen yksi oire on huimaus, mutta tajunnan voi menettää ilman varoituserkkejäkin, jos hiilimonoksidin määrä/pitoisuus on riittävä.
- Pakokaasut sisältävät myös palamattomia hiilivetyjä, kuten bentseniä. Niiden pitkäaikainen hengitys voi aiheuttaa terveysongelmia.
- Myös nähtävissä ja haistettavissa olevat pakokaasut sisältävät hiilimonoksidia.
- Älä käytä polttomoottoria sisätiloissa tai alueilla, joissa ilma ei vaihdu riittävästi.
- Älä hengitä pakokaasuja.
- Varmista, että työalueella on riittävä ilmavirtaus. Tämä on erittäin tärkeää, kun laitetta käytetään ojissa tai muilla pienillä työalueilla, joihin pakokaasuja kerääntyy helposti.

Tärinäturvallisuus



VAROITUS: Lue seuraavat varoitushjeet ennen laitteen käyttämistä.

- Kun laitetta käytetään, tärinä välittyy laitteesta käyttäjään. Laitteen säännöllinen ja usein toistuva käyttö voi aiheuttaa käyttäjälle vammoja tai lisätä niitä. Vammoja voi ilmetä sormissa, käsissä, ranteissa, käsivarsissa, olkapäissä ja/tai hermoissa, muissa kehonosissa tai verensaannissa. Vammat voivat aiheuttaa toimintakyvyttömyyttä ja/tai olla pysyviä. Ne voivat lisääntyä vähitellen viikkojen, kuukausien ja vuosien aikana. Mahdollisia vammoja ovat verenkiertojärjestelmän, hermoston, nivelten ja kehon muiden rakenteiden vauriot.
- Oireita voi esiintyä laitteen käytön aikana tai muulloin. Jos oireita saava käyttäjä jatkaa laitteen käyttöä, oireet voivat lisääntyä ja muuttua pysyviksi. Käyttäjän on hakeuduttava hoitoon, jos ilmenee näitä tai muita oireita:
 - puutuminen, tunnottomuus, kihelmöinti, pistely, kipu, kirvely, sykiä, jähkyys, kömpelyys, voimattomuus, ihon värin muutokset, voinnin muutokset.
 - Oireet voivat lisääntyä kylmissä lämpötiloissa. Käytä lämpimiä vaatteita ja pidä kädet lämpiminä ja kuivina, kun käytät laitetta kylmässä ympäristössä.
 - Huolla ja käytä laitetta käyttöohjeen mukaisesti, jotta tärinätaso pysyy asianmukaisena.

- Laitteessa on tärinänvaimennusjärjestelmä, joka vähentää kahvoista kuljettajaan kohdistuvaa tärinää. Anna laitteen tehdä työ. Älä työnnä laitetta liian suurella voimalla. Pitele laitetta kahvoista kevyesti, mutta varmista, että hallitset ja käytät laitetta turvallisesti. Älä työnnä kahvoja pysäyttimiin enempiä kuin on tarpeen.
- Pidä käsiä vain kahvan/kahvojen päällä. Pidä muut kehonosat poissa laitekosketuksesta.
- Pysäytä laite heti, jos se alkaa yhtäkkiä tärähtää voimakkaasti. Älä jatka toimintaa, ennen kuin lisääntyneen tärinän syy on poistettu.

Pölyturvallisuus



VAROITUS: Lue seuraavat varoitushjeet ennen laitteen käyttämistä.

- Laitteen käyttö voi vapauttaa pölyä ilmaan. Pöly voi aiheuttaa vakavia vammoja ja pysyviä terveysongelmia. Useat viranomaiset ovat luokitelleet piidioksidipölyn haitalliseksi. Esimerkkejä terveysongelmista:
 - Kuolemaan johtavat keuhkosairaudet, krooninen keuhkoputkentulehdus, kivikeuhko ja keuhkofibroosi
 - Syöpä
 - Syntymäviat
 - Ihotulehdus
- Käytä asianmukaisia varusteita, jotka vähentävät ilmassa olevan pölyn ja höyryjen määrää sekä pölyn määrää työlaitteissa, pinnoissa, vaatteissa ja ruumiinosissa. Esimerkkejä tällaisista ovat pölyn keräysjärjestelmät ja pölyä sitovat vesisuihkut. Vähennä pölyä mahdollisuuksien mukaan. Varmista, että varusteet on asennettu ja niitä käytetään oikein ja että ne huolletaan säännöllisesti.
- Käytä hyväksyttyä hengityssuojainta. Varmista, että hengityssuojain soveltuu työalueen vaarallisille aineille.
- Varmista, että työalueella on riittävä ilmavirtaus.
- Jos mahdollista, suuntaa laitteen pakoputki sinne, missä pölyä ei pääse ilmaan.

Melusuojaus



VAROITUS: Lue seuraavat varoitushjeet ennen laitteen käyttämistä.

- Voimakas melu ja pitkäaikainen meluallitteen voivat aiheuttaa kuulonaleneman.
- Jotta melutaso pysyy mahdollisimman matalana, laitetta on huollettava ja käytettävä käyttöohjeen mukaisesti.
- Tarkista äänenvaimennin vaurioiden ja virheiden varalta. Varmista, että äänenvaimennin on kiinnitetty oikein laitteeseen.

- Käytä hyväksytyjä kuulonsuojaimia, kun käytät laitetta.
- Tarkkaile mahdollisia varoitussignaaleja ja ihmisten ääniä, kun käytät kuulonsuojaimia. Poista kuulonsuojaimet laitteen pysäyttämisen jälkeen, paitsi jos ne ovat tarpeen työympäristön melutason vuoksi.

- Irrota sytytystulpan suojus ennen huoltoa.
- Moottorin pakokaasu on kuumaa ja voi sisältää kipinöitä. Älä käytä laitetta sisätiloissa tai herkästi syttyvän materiaalin lähellä.
- Älä tee laitteeseen muutoksia. Muut kuin valmistajan hyväksymät muutokset voivat aiheuttaa vakavan vamman tai kuoleman.
- Käytä vain alkuperäisiä lisävarusteita ja varaosia. Muut kuin valmistajan hyväksymät lisävarusteet ja varaosat voivat aiheuttaa vakavan vamman tai kuoleman.
- Vaihda vaurioituneet, kuluneet tai rikkoutuneet osat.
- Huolla tuote ainoastaan käyttöohjekirjassa annettujen ohjeiden mukaisesti. Anna valtuutetun huoltoliikkeen tehdä kaikki muut huoltotyöt.
- Poista kaikki työkalut laitteesta ennen kuin käynnistät moottorin huollon jälkeen. Työkalut, jotka ovat irrallaan tai kiinni pyörivissä osissa, voivat sinkoutua ilmaan ja aiheuttaa vammoja.
- Anna valtuutetun huoltoliikkeen huoltaa laite säännöllisesti.

Turvaohjeet huoltoa varten



VAROITUS: Lue seuraavat varoitushjeet ennen laitteen käyttämistä.

- Käytä henkilökohtaisia suojavarusteita. Katso *Henkilökohtainen suojavarustus sivulla 42*.
- Jos tuotetta ei ole huollettu asianmukaisesti ja säännöllisesti, tapaturmien ja tuotteen vaurioitumisen vaara kasvaa.
- Pysäytä moottori ja anna laitteen jäähtyä ennen kuin alat tehdä huoltotoimia.
- Ennen huoltamista puhdista laite vaarallisten aineiden poistamiseksi.

Asentaminen

Laitteen poistaminen pakkauksesta

- Ota laite pois pakkauksesta nostamalla laitetta turvarakenteessa olevasta keskikahvasta.

Johdanto



VAROITUS: Ennen kuin asennat laitteen, lue turvallisuutta käsittelevä luku niin, että ymmärrät sen sisällön.



VAROITUS: Irrota sytytystulpan johto sytytystulpasta ennen laitteen asentamista.

Katkaisulaikan ja aluslevyn asentaminen

1. Asenna katkaisulaikka. Katso kohta *Katkaisulaikan asentaminen sivulla 55*.
2. Asenna aluslevy. Katso kohta *Aluslevyn kiinnittäminen sivulla 57*.

Käyttö

Johdanto



VAROITUS: Lue turvallisuutta käsittelevä luku niin, että ymmärrät sen sisällön, ennen laitteen käyttämistä.

Trimmauksen perustekniikka

Saumat ja niiden sijoittelu

Hydratoituessaan tai kovettuessaan betoniin muodostuu sisäisiä jännitteitä, jotka voivat aiheuttaa satunnaista halkeilua.

Satunnaiset halkeamat voivat saattaa betonin laadun ja työntekijöiden osaamisen kyseenalaisiksi. Kutistumishalkeilua estävät saumat leikataan betoniin, jotta jännitteet voidaan poistaa ennen kuin ne laukeavat itsestään satunnaisiksi halkeamiksi.

Soff-Cut Ultra Early -järjestelmällä betonin satunnaista lohkeilua voidaan hallita leikkaamalla määrättyihin paikkoihin saumat. Siten saumakohtat ovat betoniin heikkoja pintoja, jotka halkeavat sauman alapuolelta jännitteen purkamiseksi.

Satunnaista halkeilua estävien saumojen on oltava ainakin $\frac{1}{8}$ betonin syvyydestä tai ainakin 25 mm (1") syvyisiä.

Leikkaa saumoja, kun betoni kestää laitteen ja sen käyttäjän painon. Varmista, että laite ei jätä jälkiä betoniin tai vahingoita sitä.

Saumat voidaan sijoitella usealla tavalla. Sahaurakoitsijan on toimitettava yksityiskohtainen suunnitelma hyväksyttäväksi ennen saumojen leikkaamista.

Saumojen sijoitteluun vaikuttavat monet asiat.

- Betonin paksuus
- Betoniraidoituksen tyyppi, määrä ja sijainti
- Betoni-sementin mahdollinen kutistuminen (tyyppi, määrä), betonin täyteaine (koko, määrä, laatu), vesi-sementtisuhde, lisäaineet, betonin lämpötila
- Peruskitka
- Laattojen jännitteet
- Perusteiden, kehikkojen, monttujen, oijen jne. sijainti
- Ympäristötekijät – lämpötila, tuuli, kosteus
- Betonin kuivumistavat ja laatu.

Yleisesti ottaen kutistumishalkeilua estävien saumojen tulisi jakaa betoni suunnilleen nelionmuotoisiksi laatoiksi taulukossa suositellun sijoittelun mukaisesti.

Betonin vahvuus, mm (tuumaa)	Enimmäisväli, m (jalkaa)
90 (3,5)	2,4 (8)
100, 114 (4, 4,5)	3,0 (10)
125, 140 (5, 5,5)	3,6 (12)
150 (6) tai suurempi	4,5 (15)

Asenna risteäviin saumakohtiin Husqvarnan saumasuojat, jotta saumoihin ei tule vaurioita. Asenna ylimääräinen saumasuoja kohtaan, jossa oikea pyörä ylittää sauman, jottei betoniin tule vaurioita.

Soff-Cut-järjestelmän maksimaalinen hyödyntäminen

"Betonia työstettäessä ajoitus on tärkeää – etenkin viimeisteltäessä ja saumatessa... Jos tätä ei oteta huomioon, kulutuspinnaassa saattaa ilmetä ei-toivottuja tuloksia, kuten halkeamia..." (Ote American Concrete Instituten (ACI) 302.1 R-96 -esipuheesta.)

Soff-Cut Ultra Early Entry -järjestelmä on mullistanut tavan hallita satunnaista halkeilua.

Jotta käyttäjä saavuttaisi tyydyttävän työtuloksen käyttäessään Soff-Cut-järjestelmää, seuraavien ehtojen on täyttyvä.

- Käytössä on ylöspäin leikkaava Soff-Cut Ultra Early -kuivasaha.
- Käytössä on Husqvarna Soff-Cut -sarjan kuivasahaava timanttilaikka.
- Husqvarnan uran puhtaana pitävä aluslevy on asennettu jokaiseen uuteen timanttilaikkaan.

- Käyttäjällä on kokemusta Soff-Cut Ultra Early -leikkausjärjestelmän käytöstä.

Jos nämä ehdot eivät täyty, saumoja ei pystytä leikkaamaan tarpeeksi selkeästi ennen kuin betoni alkaa halkeilla, eikä asiakkaan vaateisiin näin voida vastata.

ACI Spec 302.1R-96 toteaa osuvasti:

"Early-entry-kuivasahoissa käytetään timanttilaikkoja ja aluslevyä, jotka auttavat estämään betonin lohkeilun. Aluslevyjen vaihtaminen ajoissa on tarpeen, jotta lohkeilua voidaan hallita tehokkaasti. Aluslevyt on paras vaihtaa valmistajan suositusten mukaisesti... Saumojen leikkaamisella pyritään tekemään betoniin heikompia pintoja heti, kun sauma voidaan leikata... Kun Early Entry -prosessi ajoitetaan oikein, saumat on leikattu ennen kuin betoniin ehtii muodostua merkittäviä sisäisiä jännitteitä..."

Portland Cement Associationin (PCA) tiedotuslehdessä Concrete Floors on the Ground todetaan lisäksi:

"Asianmukaisella saumauksella voidaan estää näkymättömät, satunnaiset halkeamat. Kun saumaus tehdään hyvin, kuhunkin paikkaan valitaan oikeanlainen sauma, laaditaan kunnollinen saumakuvio ja suunnitelma ja leikataan saumat oikeaan aikaan... Saumojen leikkaamisessa ajoitus on tärkeää... Kevyet ja nopeat Early-Cut-sahat on kehitetty mahdollistamaan saumojen leikkaaminen pian pinnan viimeistelyn jälkeen, noin 0–2 tunnin kuluessa... jos saumat leikataan muutaman tunnin kuluessa valusta, satunnaisten halkeamien syntyä voidaan hallita..."

Husqvarna on ainoa toimittaja, jolla on Ultra Early -kuivaleikkausjärjestelmä (Soff-Cut), jolla satunnaisia halkeamia voidaan hallita leikkaamalla saumat varhaisessa vaiheessa. Soff-Cut-menetelmällä saumat leikataan tavallisesti 2 tunnin kuluessa valun viimeistelystä.

Saumojen leikkaaminen on aloitettava heti, kun betoni kestää sahan ja käyttäjän painon kussakin saumakohdassa ja ennen kuin se ehtii kovettua lopullisesti.

Jos saumoja ei leikata annetun ajan sisällä, Soff-Cut Ultra Early -menetelmää ei noudateta.

Ennen laitteen käyttöä

1. Suorita päivittäiset huoltotoimenpiteet. Katso kohdasta *Huoltokaavio sivulla 53*.
2. Varmista, että etuohjain on käännetty etuasentoon.
3. Täytä öljysäiliö. Katso kohdasta *Tekniset tiedot sivulla 68* lisätietoja suositellusta moottoriöljystä.
4. Tarkista öljytaso. Katso kohdasta *Moottoriöljyn määrän tarkistaminen sivulla 57*.

Polttoaineen lisääminen



VAROITUS: Älä täytä säiliöitä, kun olet ajoneuvossa. Tulipalon vaara. Sijoita säiliöt maahan kauaksi ajoneuvosta.



HUOMAUTUS: Älä käytä polttoainetta, jonka oktaaniluku on pienempi kuin 90 RON (87 AKI). Se voi vaurioittaa konetta.



HUOMAUTUS: Käytä lyijytöntä bensiiniä. Älä käytä yli 10 % etanolia sisältävää lyijytöntä polttoainetta. Jos bensiinissä on yli 10 % etanolia, se aiheuttaa tulipalovaaran ja voi mahdollisesti aiheuttaa myös käynnistys- ja suorituskykyongelmia. Se voi myös vaurioittaa polttoainejärjestelmän metalli-, kumi- ja muoviosia.



HUOMAUTUS: Älä käytä metanolia sisältävää polttoainetta.



HUOMAUTUS: Älä säilytä polttoainetta säiliössä yli 30 päivää. Vanhentunut polttoaine voi vaurioittaa laitetta.

1. Irrota laite kuljetusajoneuvosta ja siirrä maan päälle. Mikäli se ei ole mahdollista, lisää polttoainetta laitteeseen mieluummin kannettavasta säiliöstä kuin bensiinipumpun pistoolilla.



VAROITUS: Käytä ainoastaan hyväksytyjä polttoainesäiliöitä.

2. Vapauta polttoainesäiliöstä painetta avaamalla polttoainesäiliön korkki hitaasti.
3. Varmista, että pistooli koskettaa polttoainesäiliön aukon yläreunaa, kunnes polttoainesäiliö on täynnä. Älä lukitse pistoolin bensiininsyöttöä auki.
4. Pyyhi polttoainesäiliön korkin ympäristö puhtaaksi.
5. Kiristä polttoainesäiliön korkki tiukasti. Polttoainesäiliön korkin riittämätön kiristys aiheuttaa tulipalovaaran.
6. Siirrä tuote ennen käynnistystä vähintään 3 metrin / 10 jalan päähän paikasta, jossa lisäsit polttoainetta.

Moottorin käynnistäminen



HUOMAUTUS: Tämän laitteen moottori voidaan käynnistää eteenpäinajon ollessa kytkettynä. Varmista ennen moottorin käynnistämistä, että eteenpäinajon nopeuden vipu on pysäytysasennossa.

1. Vedä eteenpäinajon nopeuden vipu pysäytysasentoon.

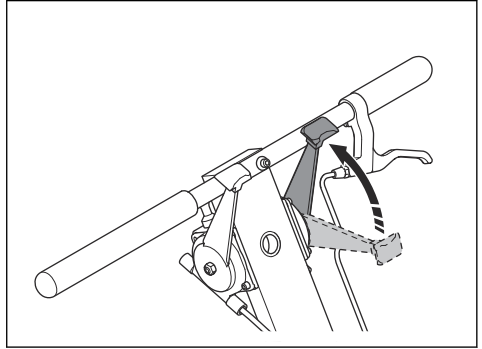

2. Avaa polttoaineventtiili kääntämällä polttoainevipu oikealle.

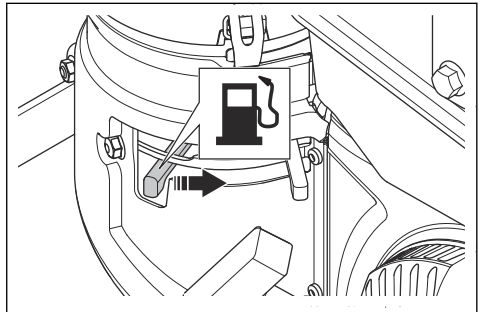

3. Kytke rikastin käyttöön kääntämällä rikastimen vipu vasemmalle.

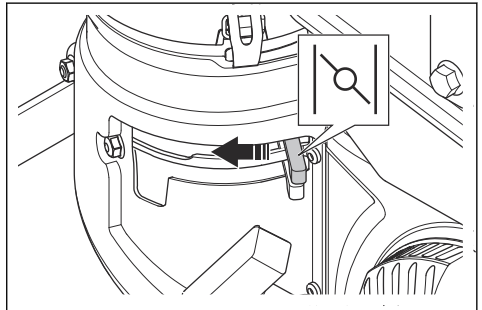

4. Käännä virta-avain käynnistysasentoon ja vapauta se, kun moottori käynnistyy.

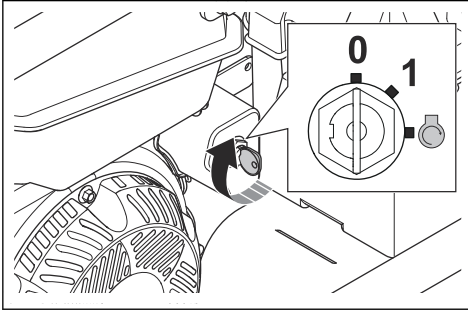

HUOMAUTUS: Älä yritä käynnistää moottoria pitempään kuin 10 sekuntia. Anna moottorin jäähtyä minuutin ajan ennen kuin yrität käynnistää sitä uudelleen.

Huomautus: Jos moottori ei käynnisty, käännä virta-avain sammuksiasentoon (0). Ota yhteys Husqvarna-huoltoliikkeeseen.

Huomautus: Jos laitteesta kuuluu metallista ääntä, käytä moottoria 5 minuuttia. Jos ääni kuuluu edelleen, käytä moottoria puolikaasulla 20 minuuttia. Jos ääni kuuluu edelleen, ota yhteys Husqvarna-huoltoliikkeeseen.

5. Kytke rikastustoiminto pois käytöstä.

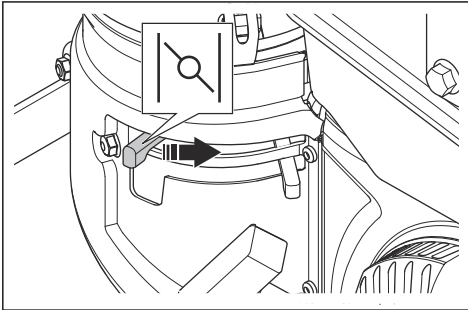

- Jos moottori on kylmä, kytke rikastustoiminto pois käytöstä kääntämällä rikastimen vipu hitaasti oikealle.
- Jos moottori on lämmin, kytke rikastustoiminto pois käytöstä kääntämällä rikastimen vipu välittömästi oikealle.

6. Vedä kaasun säädintä ulospäin 1/3.

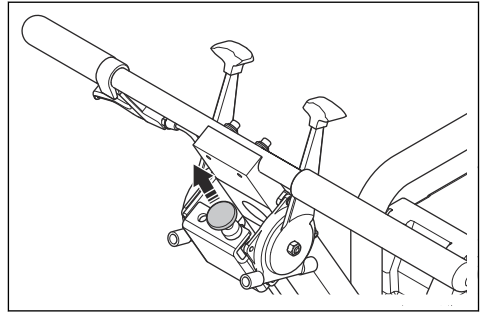

Pölyisissä olosuhteissa työskenteleminen

Tämän laitteen teränsuojuksen kotelossa on pölynpoistoaukko. Pölynpoistoaukkoon kytetään pölynerotin.

- Käytä aina pölynerotinta. Myös antistaattista poistoletkua suositellaan.

Huomautus: Husqvarna-laitteiden objektiiviset OSHA-tiedot ovat saatavilla täällä: www.husqvarnacp.com/us. Pölynerottimen suorituskyky voi muuttua ajan myötä.

Pölynerottimen kytkeminen laitteeseen

- Käännä tulpan siipimutteria vastapäivään.
- Irrota tulppa laikansuojuksen kotelon putkesta.
- Kytke laikansuojukseen pölynerotin. Kiinnitä se ruuvilla.

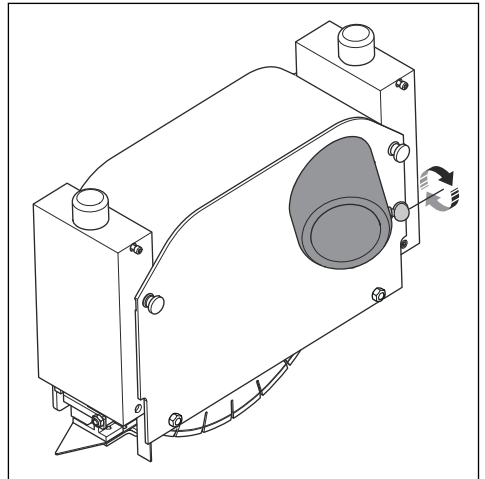

Huomautus: Jos pölynerotin ei ole yhteensopiva laitteen liitännän kanssa, käytä sovittinta.

Laitteen käyttö

1. Käynnistä moottori. Katso kohdasta *Moottorin käynnistäminen sivulla 48*.
2. Työnnä etuosoittimen vipu ala-asentoon. Etuosoitin laskeutuu kokonaan alas.

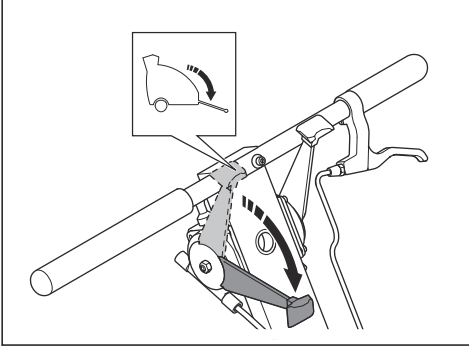

3. Vapauta seisontajarru nostamalla sen vipu ylös.

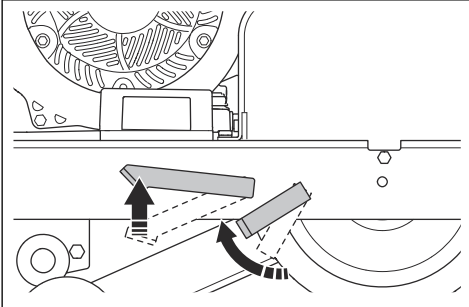

4. Kohdistista etuosoitin (A) ja leikkauslinjan kohdistin (B) leikkauslinjaan.

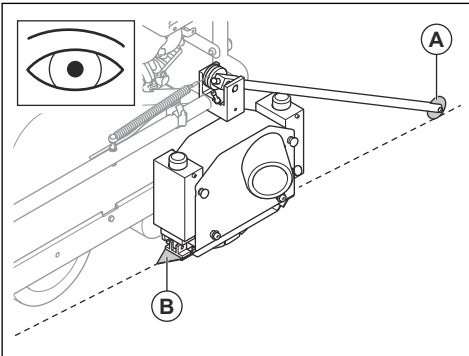

5. Vedä kaasun säädin täysin ylös.

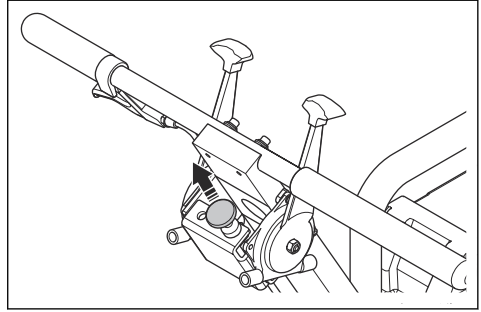

Huomautus: Käytä laitetta aina täydellä käyntinopeudella, jotta saat käyttösi sen koko kapasiteetin.

6. Vedä leikkausvyöyden kahvaa tankoa kohti ja laske laikka varovasti.

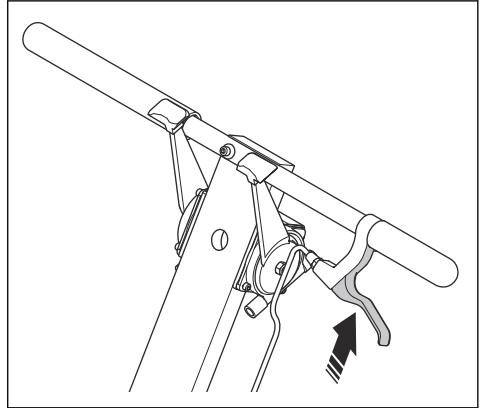

7. Työnnä eteenpäinajon nopeuden vipua suuremman nopeuden suuntaan, niin laite alkaa liikkua eteenpäin. Aloita hitaalla nopeudella ja nosta sitä, kunnes leikkausnopeus on oikea.

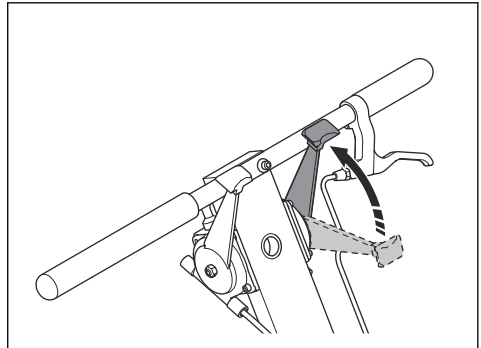

Huomautus: Älä työnnä laitetta.

- a) Säädä nopeutta betonin kovuuden mukaan niin, että laite leikkaa suoraan. Säädä nopeutta työntämällä tai vetämällä eteenpäinajon nopeuden vipua.

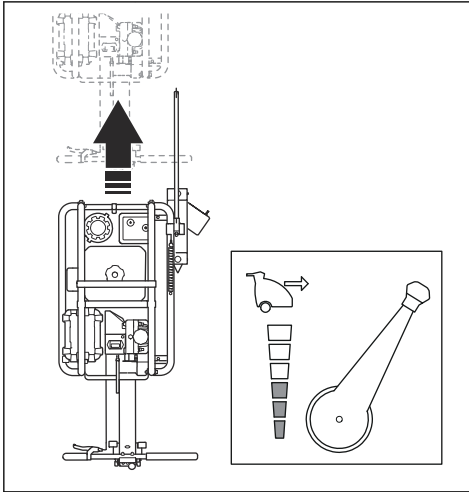

- b) Jos nopeutta on liikaa, laite kääntyy oikealle. Laske nopeutta niin, että laite leikkaa suoraan.

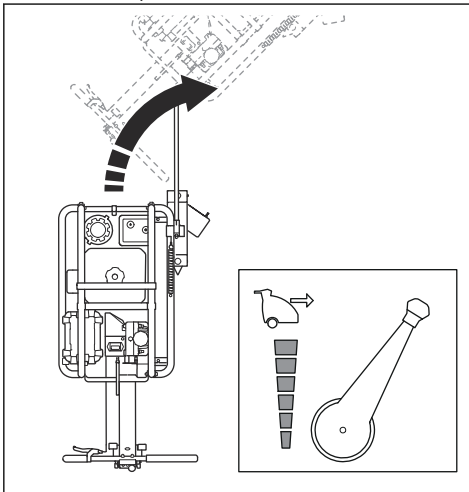

- c) Jos nopeus on liian pieni, laite kääntyy vasemmalle. Nosta nopeutta niin, että laite leikkaa suoraan.

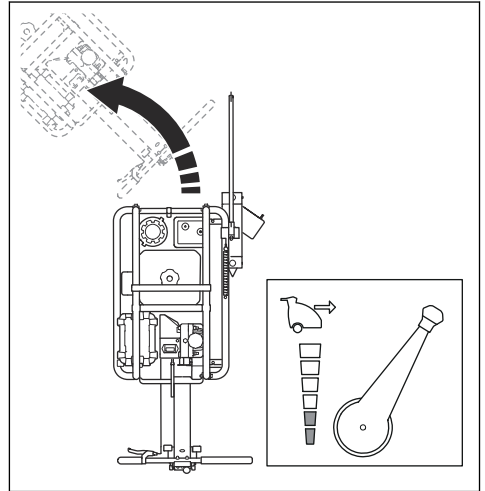

8. Kun leikkausnopeus on oikea, ota kiinni kahvasta.
9. Kun pääset lähelle seinää, nosta etuosoitin ylös vetämällä etuosoittimen vipua. Varmista leikkauslinjan kohdistimen avulla, että leikkaus on suora.



HUOMAUTUS: Varmista, että esineitä ei pääse osumaan laikansuojukseen. Muuten laite voi vaurioitua.

Laitteen pysäyttäminen

1. Vedä eteenpäinajon nopeuden vipua pysäytysasentoon.

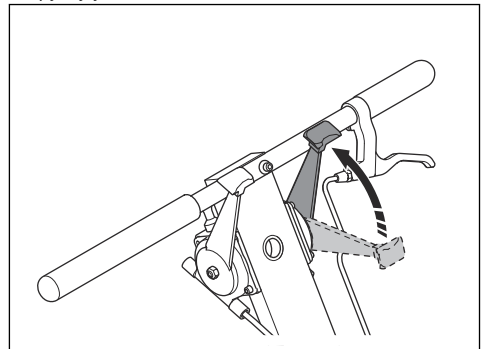

2. Vedä leikkuusvyöyden kahvaa tankoa kohti ja nosta laikka varovasti.

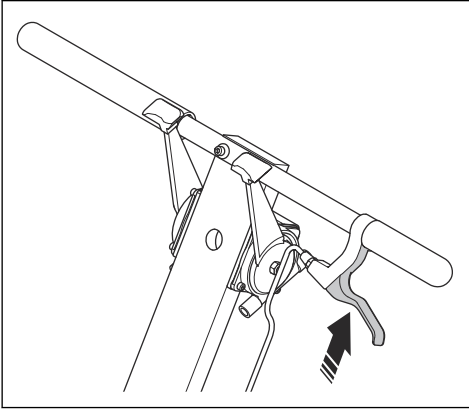

3. Paina kaasun säädin täysin alas.

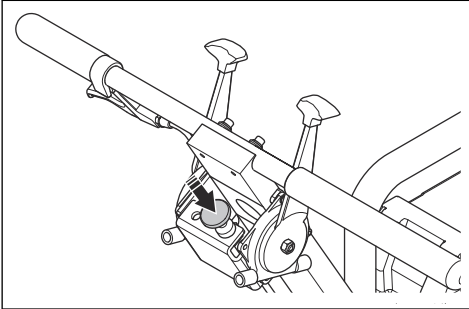

4. Käännä virta-avain sammutusasentoon.

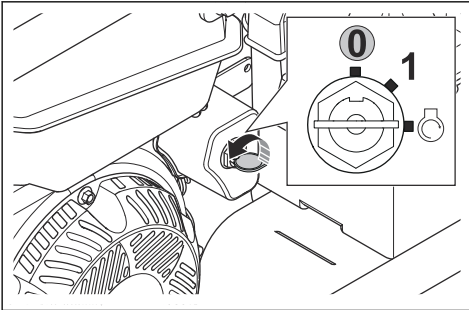

5. Kytkä seisontajarru työntämällä sen vipu alas.

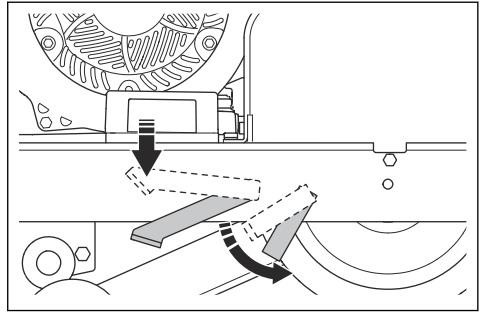

6. Sulje polttoaineventtiili.

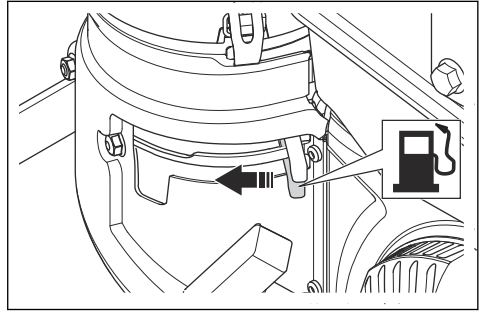

7. Puhdista laite, katso kohta *Laitteen puhdistaminen ulkopuolelta* sivulla 54.

Tuntimittari

Tuntimittarin avulla voit tarkistaa, tarvitseeko laite huoltoa. Katso lisätietoja huoltoaikataulusta ja moottorin käyttöohjeesta.

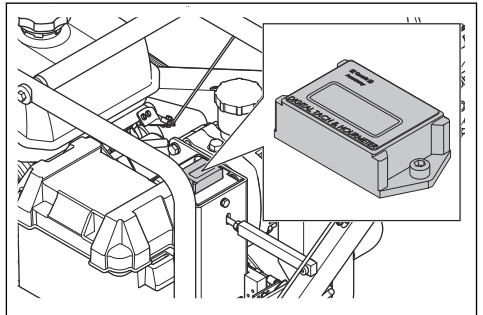

Huolto

Johdanto



VAROITUS: Lue turvallisuutta käsittelevä luku niin, että ymmärrät sen

sisällön, ennen minkäänlaisten huoltotöiden aloittamista.

Huoltokaavio

Saat lisätietoja tähtimerkillä (*) merkityistä huolloista kohdasta *Tuotteen turvalaitteet sivulla 42.*

Huoltovälit on laskettu koneen päivittäisen käytön perusteella. Välit voivat muuttua, jos konetta ei käytetä päivittäin.

Huolto	Joka käyttökerralla	Päivittäin	Viikoittain (50 h)	Kuukausittain (200 h)	Vuosittain	Ensimmäisten 20 käyttötunnin jälkeen ja sitten 100 tunnin välein
Tarkista laite polttoaine- ja öljyvuojojen varalta.		X				
Tee yleistarkastus.		X				
Tarkista moottoriöljyn määrä.		X				
Tarkista hydraulioöljyn määrä.		X				
Puhdista laikansuojus ja laikansuojuksen kotelo*.	X					
Puhdista laite.		X				
Tarkista ohjauslaitteet.		X				
Tarkista laikansuojuksen kotelo*.		X				
Tarkista katkaisulaikka.	X					
Tarkista liikkuva sivusuojus.	X					
Tarkista aluslevy.	X					
Tarkista polttoaineen taso.		X				
Tarkista pyörät.		X				
Puhdista sytytystulppa.			X			
Tarkista ja tarvittaessa vaihda ilmansuodatin.			X			
Tarkista vetohihna ja vaihda se, jos se on vaurioitunut.			X			
Vaihda öljy.						X
Voitele laikka-akselin laakerit.			X			
Vaihda ilmansuodatin.				X		
Tarkista polttoainesäiliön korkki.				X		
Tarkista sytytystulppa ja kärkiväli.				X		
Vaihda polttoainesuodatin.					X	

Sytytystulpan tarkistus



HUOMAUTUS: Käytä aina suositeltua sytytystulppaa. Väärä sytytystulpan tyyppi voi aiheuttaa laitteen vaurioitumisen.

- Katso lisätietoja moottorin käyttöohjeesta.

Laitteen puhdistaminen ulkopuolelta



HUOMAUTUS: Puhdista tuote aina heti käytön jälkeen, ennen kuin betoni kuivuu. Betonijäämät voivat vaurioittaa laitetta.

1. Irrota laikka. Katso kohdasta *Katkaisulaikan irrottaminen sivulla 54*.
2. Puhdista laite vedellä.



HUOMAUTUS: Älä suuntaa vettä suoraan moottoriin, varsinkin jos käytät painepesuria.

3. Varmista, että kahvat ja vivut ovat puhtaat ja kuivat, ennen kuin käytät laitetta.
4. Puhdista laikansuojus ja laikka betonista jokaisen käyttökerran jälkeen. Käytä raskaaseen käyttöön sopivaa harjaa sekä vettä. Laitteeseen jäänyt betoni (A) kuivuu ja kovettuu (B), jos sitä ei poisteta.

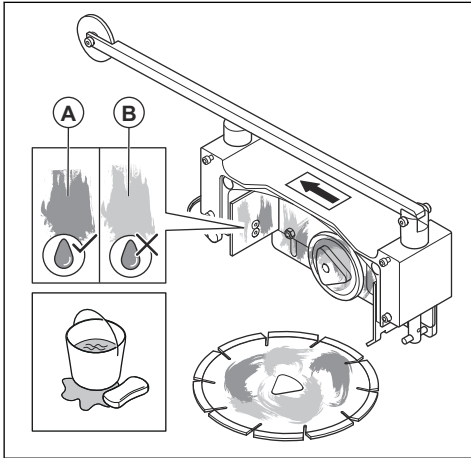

5. Pidä laitteen kaikki aukot ja reiät puhtaina, jotta ilma pääsee kulkemaan vapaasti moottorin alueella.

Yleistarkastus

- Varmista, että laitteen kaikki ruuvit ja mutterit on kiristetty.
- Varmista, ettei laitteesta vuoda polttoainetta tai öljyä.
- : Varmista, että etu- ja takaohjaimen pyörät kääntyvät vapaasti.

Virta-avaimen tarkistus

1. Varmista, että moottori käynnistyy ja laikka alkaa pyöriä, kun käännät virta-avaimen käynnistysasentoon (1).

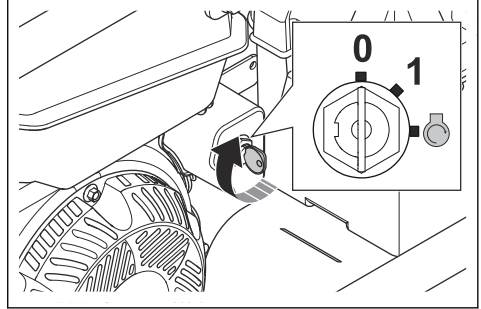

2. Varmista, että moottori sammuu heti, kun käännät virta-avaimen sammutusasentoon (0).

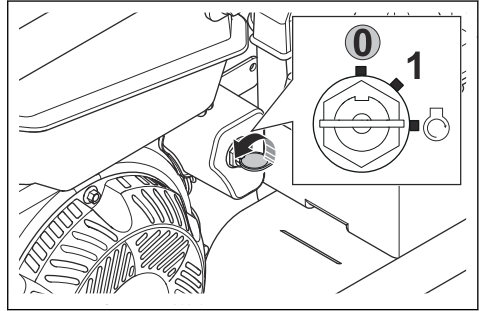

Katkaisulaikan irrottaminen

1. Käännä virta-avain käynnistysasentoon (1).

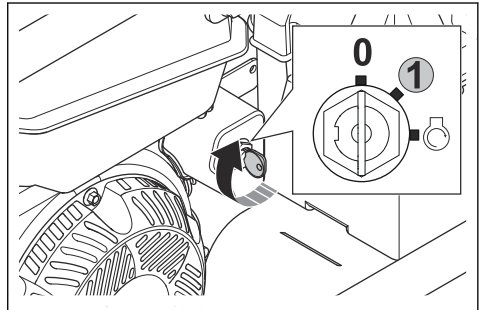

2. Vedä leikkusuovyöden kahvaa tankoa kohti ja nosta laite täyteen korkeuteen.
3. Käännä virta-avain sammutusasentoon (0).

4. Käännä kahta lukitusnuppia vastapäivään ja irrota laikansuojuksen kotelo.

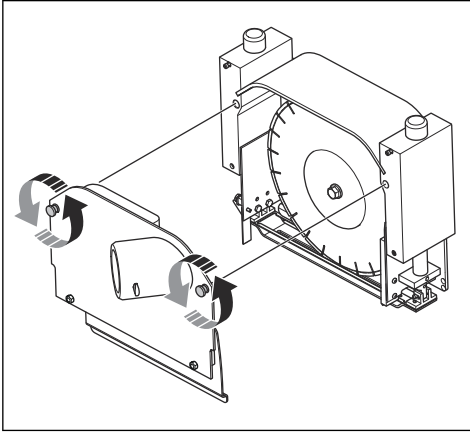

5. Vapauta aluslevy painamalla leikkauslinjan kohdistinta alaspäin.

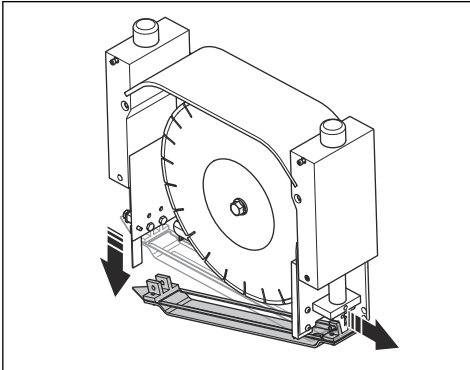

6. Aseta laitteen mukana toimitettu laikka-avain laikansuojuksessa olevaan laikka-akselin pulttiin.

7. Käännä laikka-akselia vastapäivään laikka-avaimella ja työnnä samalla lukitustappia. Lukitustappi putoaa alas ja lukitsee laikka-akselin.

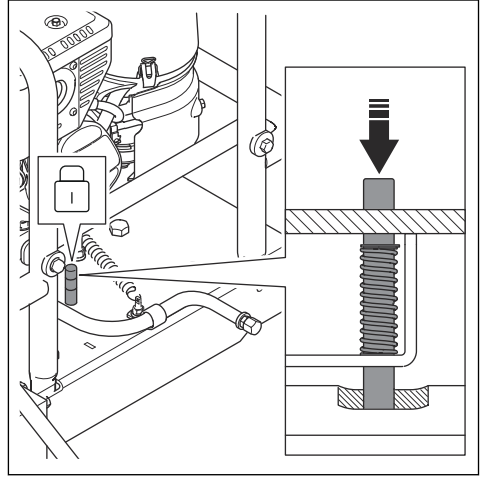

8. Käännä laikka-akselin pulttia vastapäivään laikka-avaimella.

9. Irrota laikan akselin pultti (A). Irrota laikan ulompi laippa (B). Irrota laikka (C) laikka-akselista (D).

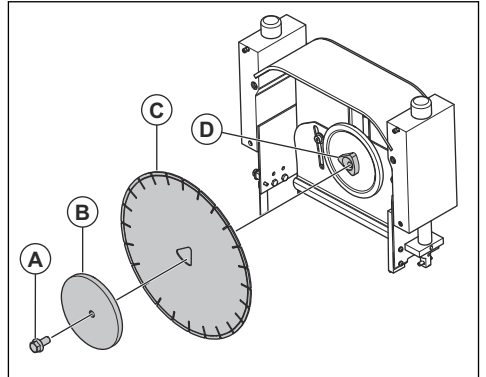

Katkaisulaikan asentaminen



VAROITUS: Älä käytä katkaisulaikkaa, jonka nimellisaika-arvo on pienempi kuin tuotteen. Katkaisulaikan nimellisaika-arvo on merkitty katkaisulaikkaan ja laitteen nimellisaika-arvo tyypikilpeen.



HUOMAUTUS: Tarkista katkaisulaikka vikojen varalta, esimerkiksi vaurioiden, halkeamien, segmenttien puuttumisen, vääntymisen, ylikuumentumisen, kulumisen ja

vaurioituneen kolmikulmareiän varalta.
Hävitä viallinen laikka.

Tarkista laikan laipat vaurioiden ja liiallisen kulumisen varalta ja varmista, että laikan laipat ovat puhtaat.

Katkaisulaikat eivät sisälly laitteen toimitukseen. Käytä vain alkuperäisiä Husqvarna-katkaisulaikkoja. Katso kohdasta *Tekniset tiedot sivulla 68* oikea mallityyppi.

Huomautus: Jos laikansuojuksen kotelo, laikka ja aluslevy ovat paikoillaan, katso *Katkaisulaikan irrottaminen sivulla 54*.

1. Aseta laitteen mukana toimitettu laikka-avain laikansuojuksessa olevaan laikka-akselin pulttiin.
2. Käännä laikka-akselia vastapäivään laikka-avaimella ja työnnä samalla lukitustappia. Lukitustappi putoaa alas ja lukitsee laikka-akseliin.

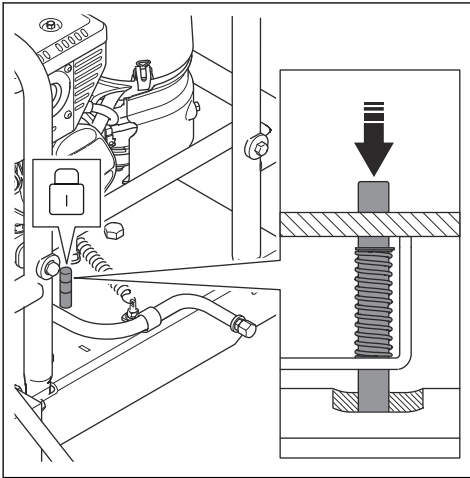

3. Aseta uusi katkaisulaikka (C) tiiviisti laikka-akselissa olevaa sisempää laippaa vasten (D). Aseta ulompi laippa (B) laikka-akselille. Varmista, että ulompi laippa on tiukasti kiinni niin, että se pitää katkaisulaikan paikallaan, ja kiinnitä laikka-akselin pultti (A).

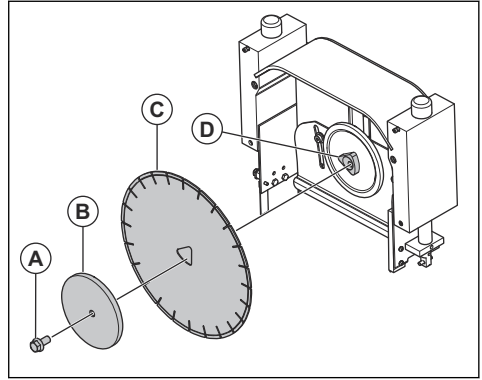

4. Käännä laikan akselin pulttia myötäpäivään laikka-avaimella.

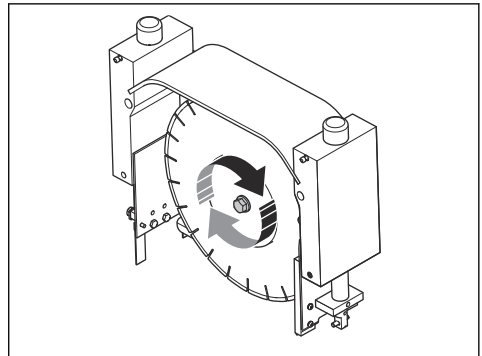

5. Vapauta laikka-akseli vetämällä lukitustappi ulos.

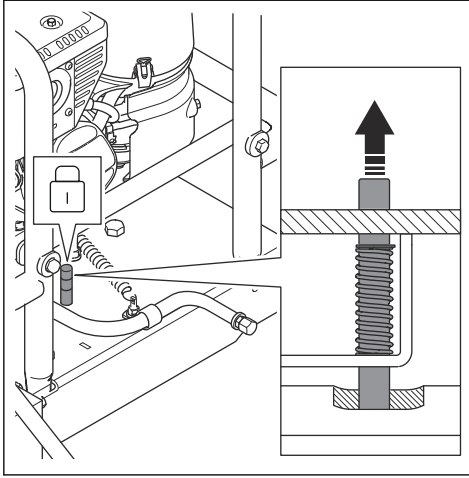

HUOMAUTUS: Älä käytä laitetta lukitustapin ollessa työnnettynä sisään, ettei laite vaurioidu.

6. Kiinnitä aluslevy ja laikansuojuksen kotelo. Katso kohdasta *Aluslevyn kiinnittäminen sivulla 57*.

Aluslevyn tarkistaminen

- Tarkista aluslevy vaurioiden varalta.
- Tarkista, ettei aluslevyn ura ole kulunut liikaa.
- Tarkista, ettei aluslevyn alla ole liikaa teräviä reunoja.
- Varmista, ettei aluslevy ole vääntynyt.
- Nosta aluslevyn etu- ja takaosaa. Varmista, että laikka liikkuu vapaasti ylös- ja alaspäin aluslevyssä olevan raon läpi.
- Jos aluslevy on vaurioitunut, vaihda se. Katso kohdasta *Aluslevyn kiinnittäminen sivulla 57*.

Aluslevyn kiinnittäminen



HUOMAUTUS: Vaihda aluslevy aina, kun vaihdat laitteeseen uuden laikkan. Älä käytä vaurioitunutta aluslevyä.

1. Aseta aluslevyn etuosa laikansuojuksen etuosassa olevaan tappiin.

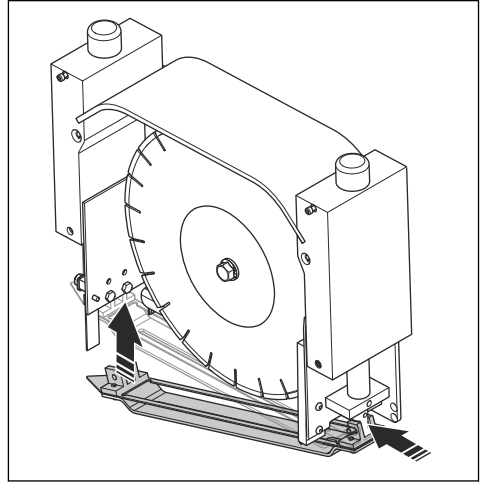

2. Kiinnitä aluslevyn kärjellinen takaosa laikansuojukseen. Työnnä sitä ylöspäin, kunnes kuulet napsahduksen.

3. Asenna laikansuojuksen kotelo. Käännä laikansuojuksen kotelon kahta nuppia ja kiristä niitä, kunnes kotelo on kokonaan kiinni laikansuojuksessa.

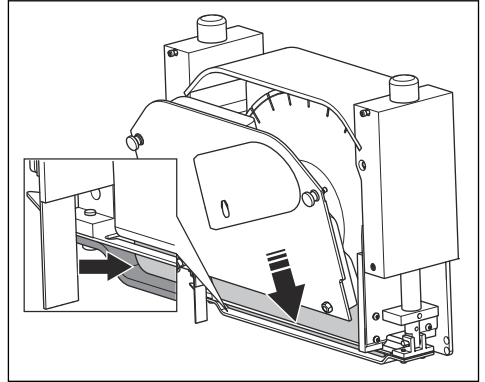

4. Nosta aluslevy ja varmista, että laikka liikkuu vapaasti aluslevyn läpi.

Moottoriöljyn määrän tarkistaminen

1. Pysäytä moottori.
2. Aseta laite tasaiselle alustalle.
3. Irrota polttoainesäiliön korkki ja mittatikku.
4. Pyyhi mittatikku puhtaaksi öljystä.
5. Laita mittatikku takaisin mutta älä kiristä öljysäiliön korkkia.

6. Vedä mittatikku ulos ja tarkista öljytaso.

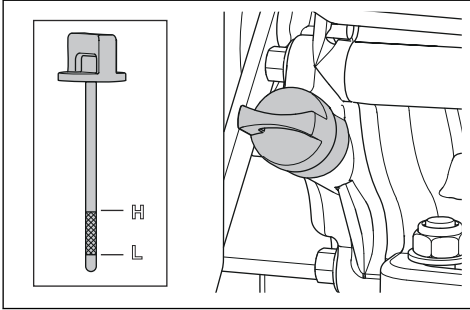

7. Jos öljytaso on alhainen, lisää moottoriöljyä ja tarkista öljytaso uudelleen. Katso kohdasta *Tekniset tiedot sivulla 68* oikea öljytyyppi.
8. Kiristä tankin korkki asianmukaisesti ennen kuin käynnistät moottorin.

Huomautus: Moottorissa on järjestelmä, joka sammuttaa moottorin, jos öljytaso on liian matala. Moottoria ei voi käynnistää ennen kuin öljytaso ylittää määritetyn tason.

Hydrauliöljyn määrän tarkistaminen

1. Pysäytä moottori.
2. Varmista, että moottori on kylmä.
3. Aseta laite tasaiselle alustalle.
4. Varmista, että hydrauliöljyn taso on juuri hydrauliöljysäiliön kapean osan reunan yläpuolella.

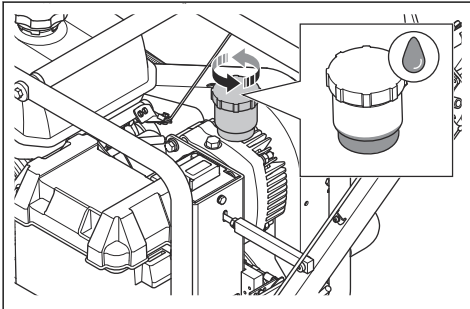

5. Jos hydrauliöljyn taso on hydrauliöljysäiliön kapean osan reunan alapuolella:
 - a) Puhdista hydrauliöljysäiliö, ettei hydraulinesteen sekaan pääse epäpuhtauksia, kun säiliö on auki.
 - b) Avaa hydrauliöljysäiliön korkki.
 - c) Lisää hydrauliöljyä niin, että hydrauliöljyn taso on juuri hydrauliöljysäiliön kapean osan reunan yläpuolella. Katso kohdasta *Tekniset tiedot sivulla 68* oikea öljytyyppi.
6. Kiristä hydrauliöljysäiliön korkki oikein ennen kuin käynnistät moottorin.

Moottoriöljyn vaihtaminen



VAROITUS: Moottoriöljy on erittäin kuumaa moottorin sammuttamisen jälkeen. Anna moottorin jäähtyä ennen kuin valutat moottoriöljyn pois moottorista. Jos moottoriöljyä joutuu iholle, pese öljy pois vedellä ja saippualla.

1. Aseta säiliö moottoriöljyn tyhjennystulpan alle.
2. Irrota tyhjennystulppa.
3. Anna öljyn valua säiliöön.

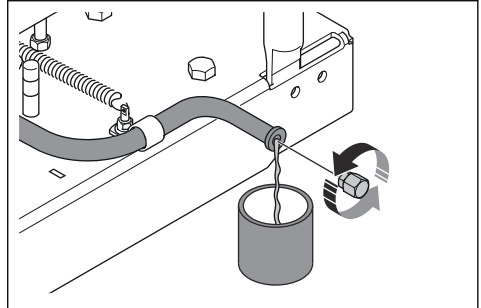

4. Asenna tyhjennystulppa takaisin paikalleen ja kiristä se.
5. Irrota polttoainesäiliön korkki ja mittatikku.
6. Täytä uudella öljyllä. Katso kohdasta *Tekniset tiedot sivulla 68*.

Ilmansuodattimen vaihtaminen



HUOMAUTUS: Ilmansuodatinta ei voi puhdistaa. Vaihda likaiset tai kuluneet ilmansuodattimet.

Huomautus: Lisätietoja ilmansuodattimesta on moottorin käyttöohjeessa.

1. Irrota ilmansuodattimen kansi (A).

2. Irrota ilmansuodatin (B).

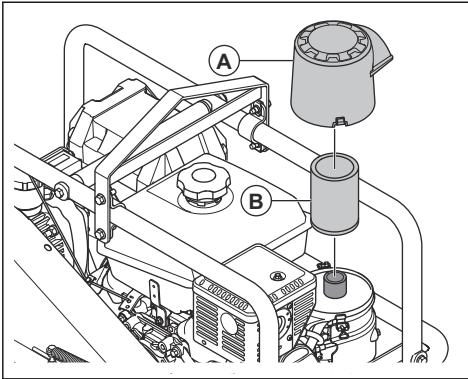

3. Kiinnitä uusi ilmansuodatin ja ilmansuodattimen kansi.

Vetohihnan tarkistaminen



HUOMAUTUS: Älä käytä konetta, jos vetohihna on vaurioitunut. Jos vetohihna on vaurioitunut, vaihda se.

1. Löysää vetohihnan suojuksen takana ja sivulla olevia ruuveja mutta älä ota niitä pois paikaltaan.

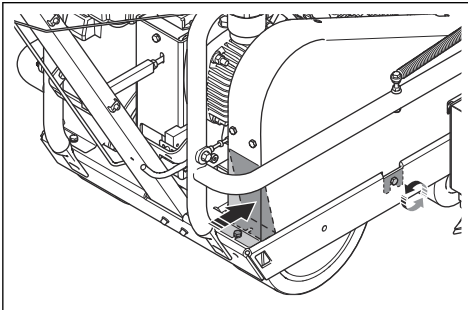

2. Löysää vetohihnan suojuksen edessä olevaa ruuvia mutta älä ota sitä pois paikaltaan.

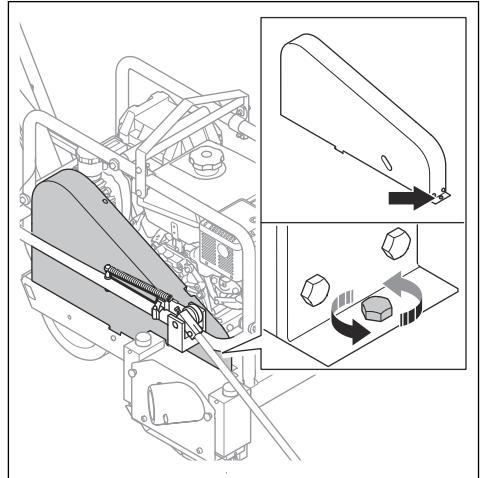

3. Irrota vetohihnan suojus.

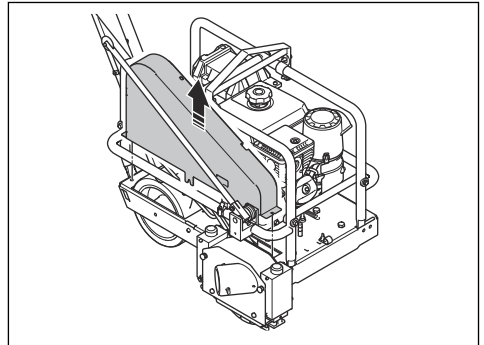

4. Tarkista molemmat vetohihnat kulumisen ja vaurioiden varalta.

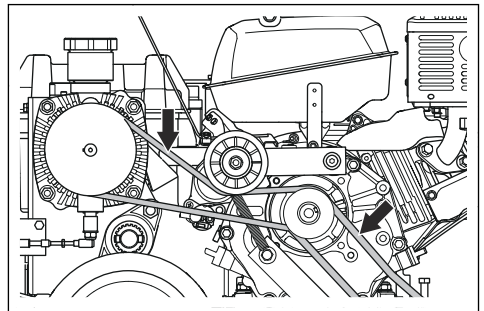

5. Jos vetohihna on vaurioitunut, vaihda se. Katso kohdasta *Vetohihnan vaihtaminen sivulla 60*.

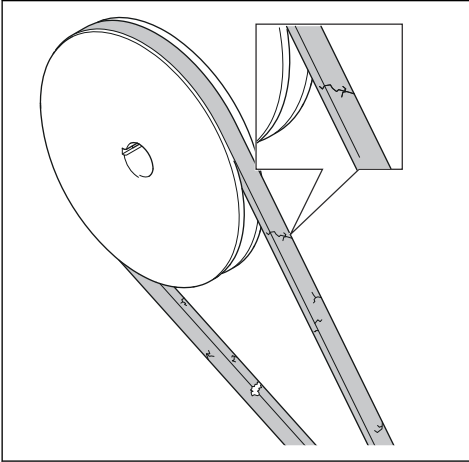

6. Jos vetohihna ei ole vaurioitunut, kiinnitä vetohihnan suojus.

Vetohihnan vaihtaminen

1. Irrota vetohihnan suojus, katso *Vetohihnan tarkistaminen sivulla 59*.
2. Nosta hihnakiristintä, niin vetohihna löystyy. Ota vetohihna pois paikaltaan.

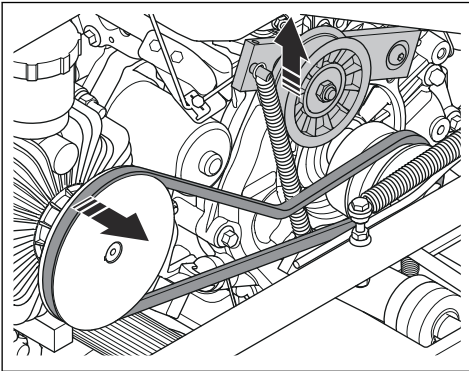

3. Käännä kahta lukitusnuppia vastapäivään ja irrota laikansuojuksen kotelo.

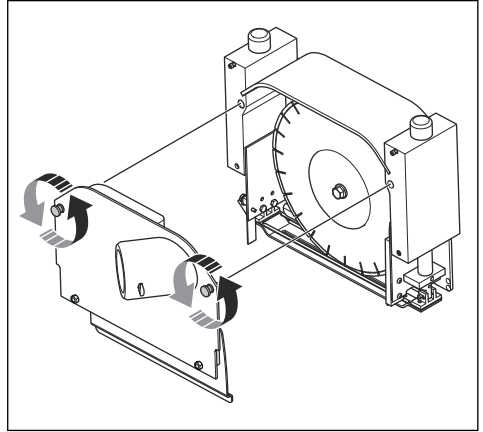

4. Vapauta aluslevy painamalla leikkauslinjan kohdistinta alaspäin.

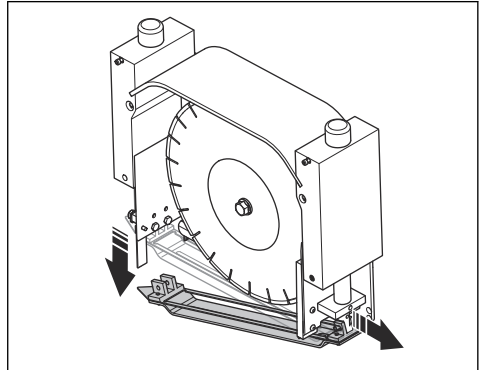

5. Lukitse laikka-akseli painamalla laitteen etuosassa olevaa lukitustappia.

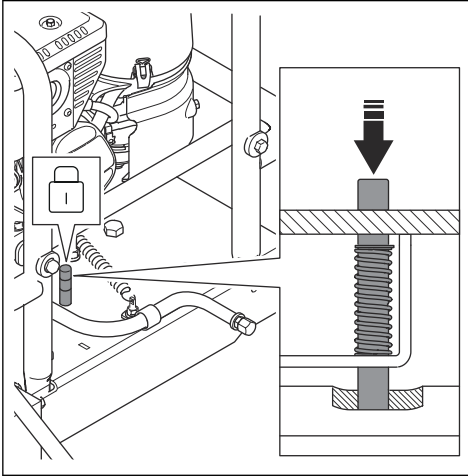

6. Irrota laikka-akselin pultti (A) jakoavaimella. Irrota laikan ulompi laippa (B). Irrota laikka (C) laikka-akselista (D).

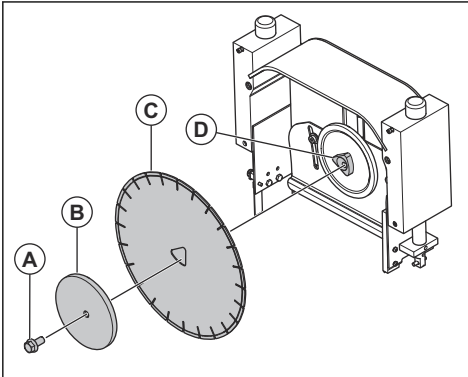

7. Irrota kaksi ruuvia ja kaksi aluslevyä. Irrota liikkuva sivusuojus vetämällä sitä alas- ja ulospäin.

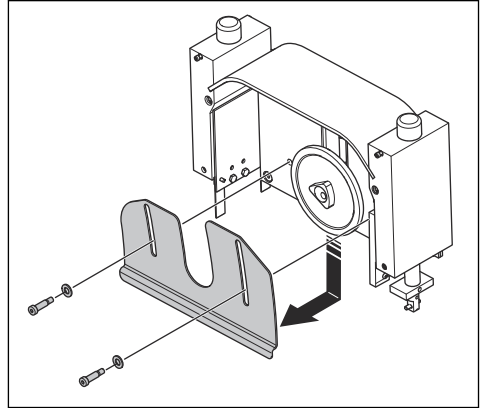

8. Irrota kaksi ruuvia. Irrota suojus vetämällä sitä alas- ja ulospäin.

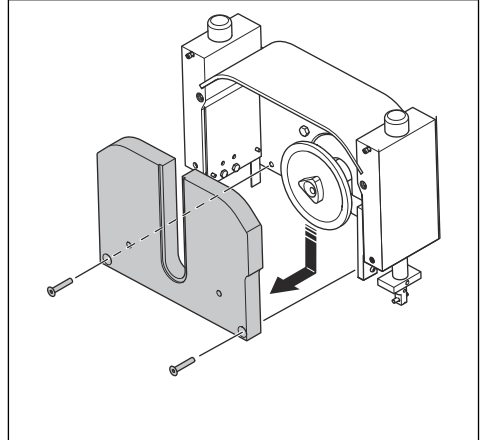

9. Vedä leikkuusvyöden kahvaa tankoa kohti ja nosta laikka varovasti. Nosta laite täyteen korkeuteen, niin pääset irrottamaan laikansuojuksen takana olevat kaksi ruuvia.

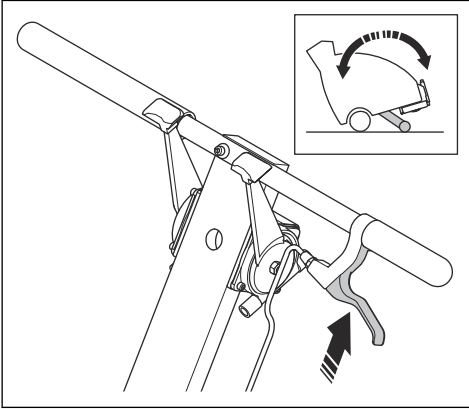

10. Irrota kaksi ruuvia.

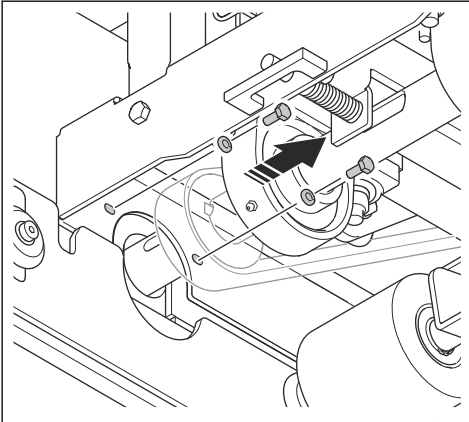

11. Poista suojus.

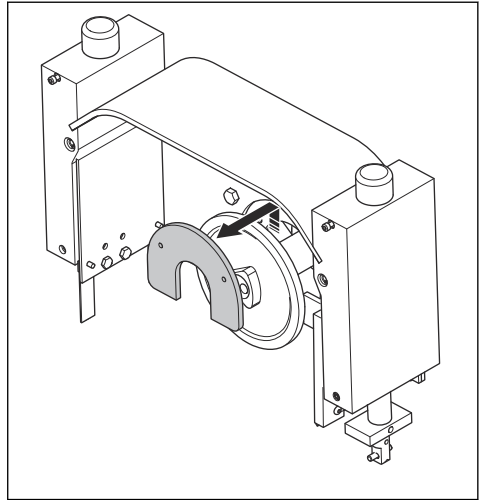

12. Irrota vaurioitunut vetohihna.

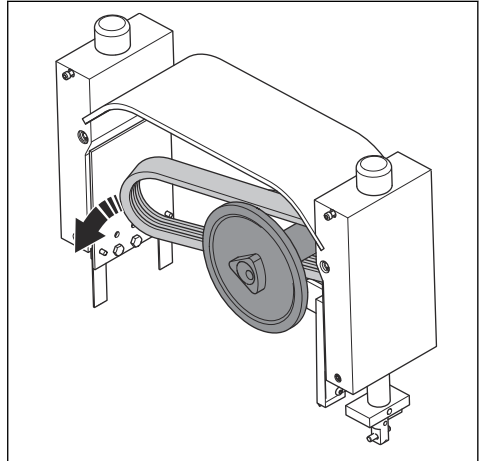

13. Aseta uusi vetohihna paikalleen.

14. Varmista, että hihnankiristin liikkuu vapaasti ylös- ja alaspäin.

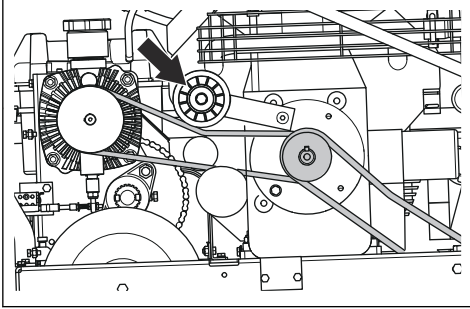

15. Varmista, että hihnankiristimen laakerit liikkuvat vapaasti.
16. Asenna kaikki osat päinvastaisessa järjestyksessä kuin irrotit ne.

Laikka-akselin laakereiden voiteleminen

Laikka-akselin laakerit ovat laitteen alla. Pääset käsittelemään niitä, kun nostat ensin laitetta leikkusuovyvyyden kahvalla.

1. Käännä virta-avain käynnistysasentoon (1).
2. Vedä leikkusuovyvyyden kahvaa tankoa kohti ja nosta laite täyteen korkeuteen.
3. Käännä virta-avain sammutusasentoon (0).
4. Voitele laikka-akselin laakerit kolmella painalluksella Lithium 12 -pohjaista rasvaa.

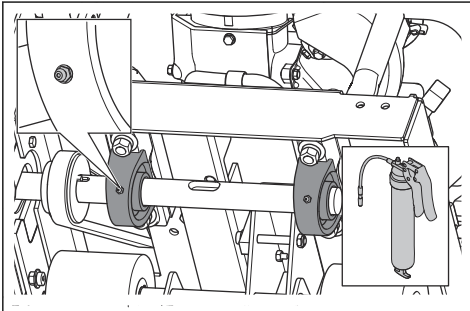

Vaihteiston vapaa-asennon säätäminen

Kun vedät eteenpäinajon nopeuden vivun pysäytysasentoon, laitteen on pysähdyttävä täysin. Jos laite liikkuu, säädä voimansiirron vapaa-asentoa.

1. Löysää voimansiirrosta vajjerin päässä oleva lukitusmutteri.

2. Vedä jousiholkkaa taaksepäin ja säädä mutteria, kunnes laite pysähtyy kokonaan.

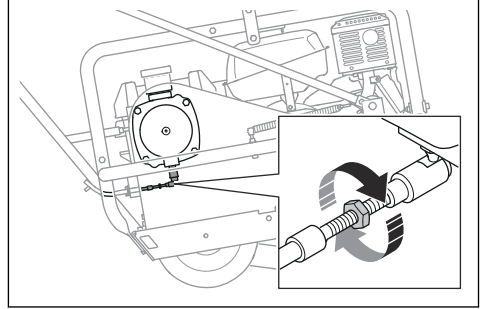

3. Kiristä lukitusmutteri.

Pyörien tarkastaminen

1. Tarkista laitteen pyörät säännöllisesti. Vaurioituneet pyörät voivat heikentää lopputuloksen laatua.
2. Varmista, että kaikki pyörät pyörivät vapaasti ja vaivatta.
3. Vaihda kuluneet tai vaurioituneet pyörät.

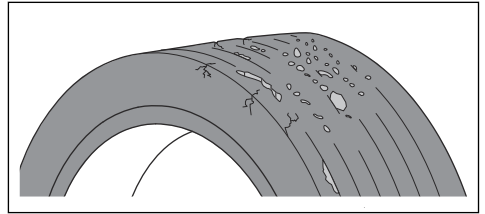

Akun huoltaminen



VAROITUS: Älä irrota akkua, jos se ei ole tarpeen. Akun irrottamisesta voi aiheutua kipinöitä tai oikosulkuja. Kipinä tai liekki voi saada lyijyhappoakun räjähtämään.



VAROITUS: Sähköiskun vaara. Älä anna metalliesineiden koskettaa kahta akkunapaa. Tämä voi aiheuttaa akun oikosulun.



VAROITUS: Ota metalliset rannerenkaat, kellon rannekkeet, sormukset jne. pois ennen akun kytkemistä. Kun käsittelet akkua, käytä aina käsineitä sekä suojalaseja tai kasvosuojusta.

Akku on huoltovapaa. Jos akkua on joskus ladattava, käytä vain nimellisestä lyijyhyytelöakkujen lataamiseen tarkoitettua jännitteensäädöllä varustettua W-varaajaa, jonka nimellisvirta on enintään kaksi ampeeria. Jos lataamiseen käytetään tavallista auton akun laturia tai muuntuyppistä laturia, jota ei

ole tarkoitettu nimenomaisesti umpinaisten akkujen lataamiseen, laitteen akku vaurioituu pysyvästi ja takuu mitätöityy. Älä jätä virta-avainta käynnistysasentoon, koska se kuluttaa akkua.

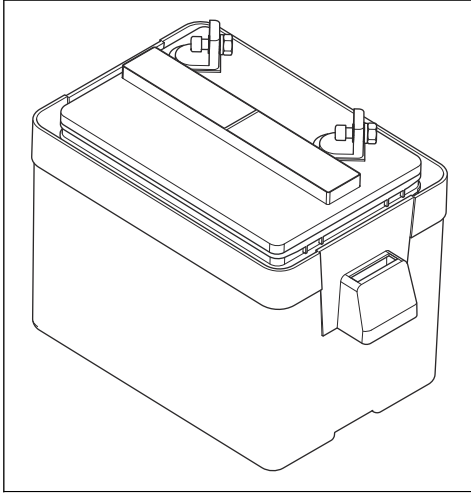

Moottorin huolto

Lisätietoja moottorin huoltamisesta on moottorin käyttöohjeessa. Moottorin käyttöohjeessa annetaan myös teknisiä tietoja, tietoja viritettävistä osista, moottorin takuusta, päästörajoitusten noudattamisesta jne.

Vianmääritys

Vianmäärityskaavio



VAROITUS: Vianmääritys aiheuttaa tapaturmavaaran, koska silloin käsitellään

laitteen vaarallisia osia. Ole varovainen, valmistaudu hyvin ja käytä tervettä järkeä.

Jos et löydä ratkaisua ongelmaasi tästä käyttöohjekirjasta, ota yhteyttä Husqvarna-huoltoiliikkeeseen.

Vika	Ratkaisu
Laite aiheuttaa säröjä, halkeamia tai murtumia leikkausurassa.	Varmista, että katkaisulaikka ei ole kulunut, sileä, vääntynyt tai vaurioitunut.
	Varmista, että aluslevy ei kosketa katkaisulaikkaa ja että se liikkuu vapaasti ylös- ja alaspäin koko akselin pituudella.
	Varmista, että aluslevy ei ole kulunut ja että katkaisulaikan ympärillä ei ole välystä.
	Tarkista aluslevyn alaosa ja varmista, ettei metallissa ole teräviä reunoja tai vikoja.
	Varmista, että aluslevy ei ole vääntynyt tai taittunut.
	Varmista, että laikansuojuksen kotelo liikkuu vapaasti ylös- ja alaspäin.
	Varmista, että aluslevyn kumpikin pää painautuu alas.
	Älä taivuta laitetta tai liikuta sitä sivusuunnassa leikkaamisen aikana. Muuta kahvasta painetta vähitellen, jotta pystyt hallitsemaan sahaa saumassa.
	Varmista, että moottori toimii oikein ja määritetyllä kierrosnopeudella.
	Tarkista, että hihnan ja hihnapyörien kireys on oikea.
	Varmista, että laikka on asennettu oikein ja kiinnitetty puhtaiden laippojen kanssa.
	Varmista, että katkaisulaikan ominaisuudet vastaavat käyttöaluetta ja betonityyppiä.
	Varmista, että betonipinta on puhdas ja että aluslevy liikkuu sujuvasti betonipinnalla.
	Käytä saumojen risteyskohdissa Husqvarna-saumasuojia.
	Puhdista laikansuojuskokoonpanosta siihen tarttuneet ei-toivotut betonijäämät.
Varmista, että laikansuojuksessa olevat kaapimet voivat liikkua vapaasti ja että ne eivät ole taipuneet.	
Varmista, että laikansuojuksen akselit eivät ole vääntyneet tai vahingoittuneet.	
Laite vetää toiselle sivulle sahatessa.	Tarkista, että etuosoitin on kohdistettu oikein katkaisulaikan keskiöön nähden.
	Tarkista, onko aluslevyissä vaurioita tai teräviä reunoja.
Moottori ei käynnisty.	Varmista, että säiliössä on oikeanlaista polttoainetta. Varmista, ettei polttoaineen joukossa ole vettä.
	Varmista, että polttoainehana on ON-asennossa.
	Varmista, että virta-avain on käynnistysasennossa.
	Varmista, että sytytystulpan johto on kytketty sytytystulppaan.
	Moottorissa on liikaa polttoainetta. Säädä rikastin, katso lisätietoja moottorin käyttöohjeesta.
	Varmista, että rikastin on kylmäkäynnistykselle tarkoitettussa ON-asennossa. Säädä rikastin, katso lisätietoja moottorin käyttöohjeesta.
	Tarkista öljytaso. Moottorissa on hälytysjärjestelmä, joka sammuttaa moottorin, jos öljytaso on liian matala.
	Varmista, ettei ilmansuodatin ole likainen tai tukossa.
	Tarkista, että laikka-akseli pyörii vapaasti ja ettei laikansuojukseen ole kertynyt betonia.

Vika	Ratkaisu
Moottori ei toimi tasaisesti täydellä käyntinopeudella tai ei toimi sillä ollenkaan.	Varmista, että säiliössä on oikeanlaista polttoainetta. Varmista, ettei polttoaineen joukossa ole vettä.
	Tarkista öljytaso. Moottorissa on hälytysjärjestelmä, joka sammuttaa moottorin, jos öljytaso on liian matala.
	Varmista, ettei ilmansuodatin ole likainen tai tukossa.
	Varmista, että sytytystulppa on puhdas ja että kärkiväli on oikea. Katso lisätietoja moottorin käyttöohjeesta.
	Varmista, että kaasuliipaisimen asetus on oikea.
	Varmista, että rikastin on kylmäkäynnistykseksi tarkoitettussa ON-asennossa. Säädä rikastin, katso lisätietoja moottorin käyttöohjeesta.

Kuljettaminen, säilyttäminen ja hävittäminen

Kuljetus ja säilytys



VAROITUS: Noudata varovaisuutta kuljetuksen aikana. Laite on painava ja voi vahingoittaa ihmisiä tai omaisuutta, jos se putoaa tai siirtyy kuljetuksen aikana.

Laitetta voi siirtää lyhyitä matkoja manuaalisesti pyörien avulla. Jos siirtomatka on pitkä, siirrä laitetta nostamalla tai ajoneuvon avulla.



HUOMAUTUS: Älä hinaa laitetta ajoneuvon perässä.

- Sulje polttoaineventiili kääntämällä polttoainevipu vasemmalle.

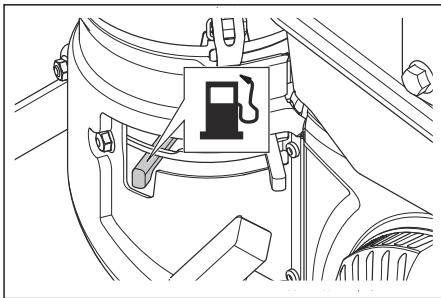

- Kiinnitä laite hyvin ajoneuvokuljetuksen ajaksi. Kiinnitä kuormaliinat turvarakenteeseen ja ajoneuvon.
- Irrota katkaisulaikka ennen koneen kuljetusta.
- Aseta laite alimpaan korkeusasentoon.
- Kun säilytät ja kuljetat laitetta ja polttoainetta, varmista, ettei laite vuoda polttoainetta tai polttoainehöyryä. Esimerkiksi sähkölaitteista tai

lämmityskattiloista peräisin olevat kipinät tai avotuli voivat aiheuttaa tulipalon.

- Säilytä polttoaine tarkoitukseen hyväksytyssä säiliössä.

Laitteen nostaminen



VAROITUS: Varmista, että nostolaite on oikein mitoitettu. Laitteen paino on ilmoitettu sen arvokilvessä.



VAROITUS: Älä nosta vaurioitunutta laitetta. Varmista, että nostokohta on kiinnitetty oikein ja ettei siinä ole vaurioita.



VAROITUS: Älä käytä teräväreunaisia metallikoukkuja, ketjuja tai muita nostolaitteita, jotka voivat vaurioittaa nostokohtaa.

- Kiinnitä nostolaite turvakehyksen nostopisteeseen.

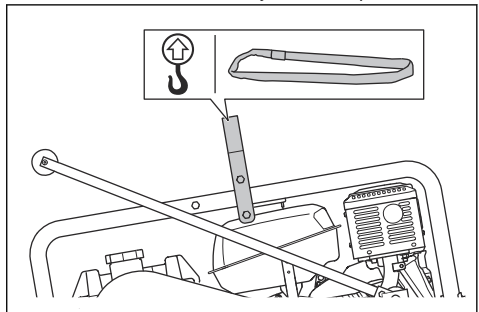

Säilytys

- Irrota katkaisulaikka ennen koneen varastointia.
- Säilytä laitetta lukitussa varastossa, jonne lapset ja asiattomat henkilöt eivät pääse.
- Säilytä katkaisulaikkoja turvallisessa tilassa vaurioiden välttämiseksi.
- Säilytä katkaisulaikkoja kuivassa ja pakkaselta suojatussa tilassa.
- Tarkasta uudet katkaisulaikat varastointivaurioiden varalta.
- Varmista, ettei laitteen ja polttoaineen säilytyksen aikana esiinny vuotoja tai höyryjä. Esimerkiksi sähkölaitteista tai lämmityskattiloista peräisin olevat kipinät tai avotuli voivat aiheuttaa tulipalon.
- Säilytä polttoainetta tarkoitukseen hyväksytyissä säiliöissä.
- Pidä laite laskettuna täysin alas ja varmista, ettei se pääse liikkumaan.

Kun säilytys on pitkäaikainen, tee myös seuraavat toimenpiteet:

- Puhdista laite ja tee täydellinen huolto.
- Tyhjennä polttoainesäiliö.
- Säilytä laitetta kuivassa paikassa, jossa lämpötila ei laske pakkasen puolelle.
- Aseta laitteen päälle suojus. Tämä on erityisen tärkeää ulkona varastoitaessa.
- Vaihda moottoriöljy pitkäaikaissäilytyksen jälkeen.

Hävittäminen

- Noudata paikallisia kierrätysvaatimuksia ja säädöksiä.
- Hävitä kaikki kemikaalit, kuten moottoriöljy ja polttoaine viemällä ne huoltoliikkeeseen tai asianmukaiseen keräyspisteeseen.
- Kun tuote tulee elinkaarensa päähän, hävitä tuote lähettämällä se Husqvarna-jälleenmyyjälle tai kierrätyspisteeseen.

Tekniset tiedot

Tekniset tiedot

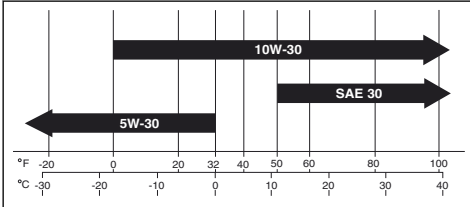
	Soff-Cut 2000
Moottori ⁸	
Moottorin merkki/tyyppi	Kohler Command Pro CH395
Moottorin teho, kW tai hv, tietyssä käyntinopeudessa, r/min ⁹	7,1 nopeudella 4 000 / 9,5 nopeudella 4 000
Polttoaine-/voitelujärjestelmä	
Polttoainesäiliön tilavuus, l	7,4
Öljyjärjestelmä	Öljyn hälytysjärjestelmä, automaattinen katkaisuanturi
Öljysäiliön tilavuus, l	1,3
Moottoriöljy	Husqvarna suosittelee Kohler-öljyjen käyttämistä parhaan suorituskyvyn saavuttamiseksi. Muut korkealaatuiset puhdistusöljyt, myös synteettiset, joiden API (American Petroleum Institute) -palveluluokitus on SJ tai korkeampi, ovat hyväksyttäviä. Valitse viskositeetti käyttöhetken ilman lämpötilan mukaan kuvan mukaisesti.
	
Paino ja mitat	
Käyttöpaino, kg	150
Käyttöpaino polttoaineen ja lisävarusteiden kanssa, kg	155
Melupäästöt	
Äänentehotaso, mitattu dB(A)	103
Äänentehotaso, taattu L _{WA} dB(A) ¹⁰	106
Äänenpainetaso käyttäjän korvan tasalla, dB(A) ¹¹	89

⁸ Jos haluat lisätietoja tai sinulla on kysyttävää tästä nimenomaisesta moottorista, tutustu sen käyttöoppaaseen tai valmistajan verkkosivustoon.

⁹ Moottorivalmistajan ilmoituksen mukaan. Bruttoteho SAE J1940/J1995:n mukaisesti määritetyssä käyntinopeudessa.

¹⁰ Melupäästö ympäristöön äänitehona (L_{WA}) EY-direktiivin 2000/14/EY mukaisesti mitattuna.

¹¹ Äänenpainetaso standardin ISO EN 13862 mukaan. Ilmoitetuilla tiedoilla äänenpainetasosta tyypillinen tilastollinen hajonta (vakiopoikkeama) on 2,5 dB (A).

		Soff-Cut 2000
Tärinätasot, $a_{HV, eq}$ ¹²		
Oikea kahva, m/s^2		3,0
Vasen kahva, m/s^2		3,1
Leikkauslaikka		
Laikan tyyppi		Timanttilaikka, kuivaleikkaus kolmikulmalla
Materiaali		Vain tuore betoni
Laikan enimmäiskoko, mm		254
Enimmäisleikkusuvyvyys, mm		38
Leikkausmatka seinästä, mm		89
Laikan pyörimissuunta		Vastapäivään, ylöspäin
Laikka-akselin nopeus, kierr./min.		3 300
Laikan syvyydensäätö		Manuaalinen
Keskimääräinen leikkausnopeus ¹³		
Pehmeä betoni, m/min		5,5
Puolikova betoni, m/min		4,0
Kova betoni, m/min		2,1
Suosittelut pölynerottimet ¹⁴		
Vähimmäisilmavirtaus, m^3/h		400
Vähimmäisalipaine, kPa		22
Vähimmäisvedennosto, m		2,3
Pölynpoistoliitäntä, mm		76

¹² Tärinätasot standardin EN 13862 mukaan. Ilmoitetuilla tiedoilla tärinätasosta tyypillinen tilastollinen hajonta (vakiopoikkeama) on $1,5 m/s^2$.

¹³ Vain arvio. Nopeus vaihtelee työolosuhteiden ja betoniseoksen mukaan.

¹⁴ Pölynerottimien tekniset tiedot eivät tyhjentävästi kuvaa eri pölynerottimien todellista suorituskykyä pitkällä aikavälillä. Husqvarna-laitteiden objektiiviset OSHA-tiedot ovat saatavilla täällä: www.husqvarnacp.com/us.

Laitteen mitat Soff-Cut 2000

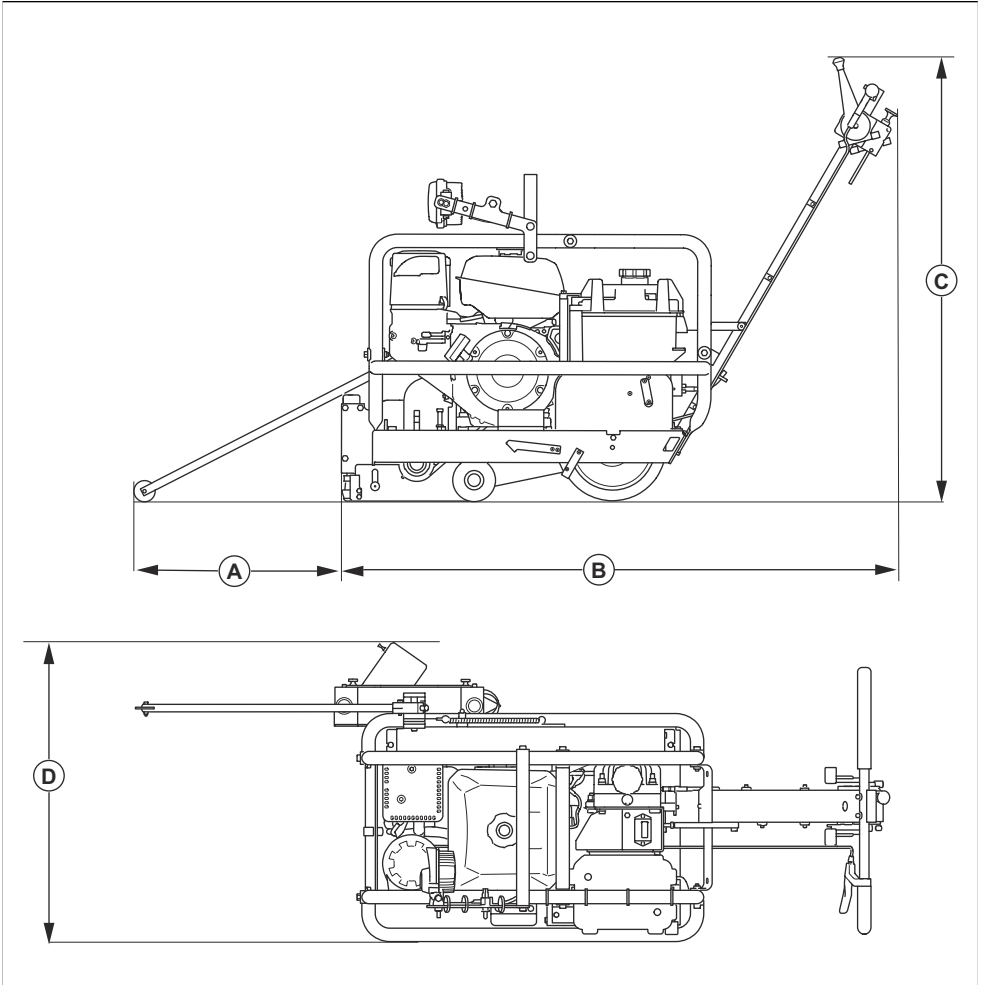

		Mitat, mm
A	Etuosoitinpyörän ja laitteen välinen etäisyys	470
B	Pituus	1 440
C	Korkeus, kahva mukaan lukien	940
D	Leveys	730

Vaatimustenmukaisuusvakuutus

EU-vaatimustenmukaisuusvakuutus

Husqvarna AB, SE-561 82 Huskvarna, Ruotsi, puh.:
+46 36 146500, vakuuttaa täten, että tuote:

Kuvaus	Lattian leikkuukone
Tuotemerkki	Husqvarna
Tyyppi/malli	Soff-Cut 2000
Tunniste	Sarjanumerot vuodesta 2022 alkaen

vastaavat täysin seuraavien EU:n direktiivien ja
asetusten vaatimuksia:

Direktiivi/asetus	Kuvaus
2006/42/EY	(konedirektiivi)
2014/30/EU	EMC-direktiivi
2000/14/EC	Melupäästädirektiivi

ja että asiassa sovelletaan seuraavia standardeja ja/tai
teknisiä tietoja:

EN ISO 12100:2010

EN 13862:2001+A1:2009

EN 55012:2008+A1:2009

EN ISO 14982:2009

Vaatimustenmukaisuuden arviointimenettely:
2000/14/EC: liite V.

Melupäästäjä koskevat tiedot ovat luvussa Tekniset
tiedot.

Partille, 2022-04-05



Martin Huber

Tutkimus- ja kehityspäällikkö, betonipinnat ja -lattiat

Husqvarna AB, Construction Division

Teknisestä dokumentaatiosta vastaava edustaja



INNHold

Innledning.....	72	Feilsøking.....	99
Sikkerhet.....	75	Transport, oppbevaring og avhending.....	101
Montering.....	81	Tekniske data.....	103
Drift.....	81	Samsvarserklæring.....	106
Vedlikehold.....	87		

Innledning

Produktbeskrivelse

Produktet er en bensindrevet selvgående gå bak-gulvsag for betong.

Bruksområder

Produktet er bare for profesjonell bruk. Produktet brukes til saging av kontraksjonsfuger i Ultra Early Stage-fasen av betongstøpeprosessen. Produktet avlaster

spenningen i betongen og forhindrer skader og tilfeldige sprekker. Det brukes ved middels tungt til tungt kommersielt arbeid.

Produktet brukes 1–2 timer etter at betongprosessen er fullført.

Produktet er bare for bruk utendørs. Ikke bruk produktet til andre oppgaver.

Produktoversikt Soff-Cut 2000

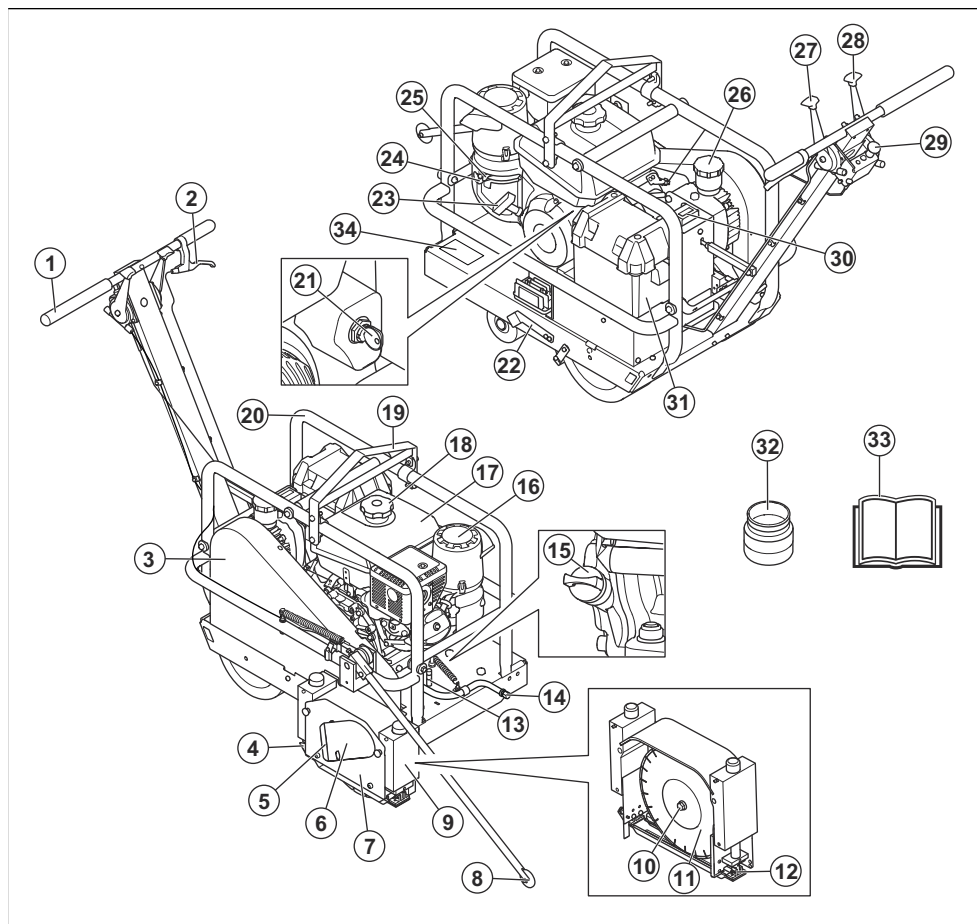

- | | |
|--------------------------------------|----------------------------------|
| 1. Håndtak | 16. Luftfilter |
| 2. Utløserpak for klinge | 17. Drivstofftank |
| 3. Deksel til drivrem | 18. Drivstofflokk |
| 4. Snittguide | 19. Løftepunkt |
| 5. Støpsel til kobling for støvsuger | 20. Sikkerhetsramme |
| 6. Kobling for støvsuger | 21. Tenningsnøkkel |
| 7. Klingeblokkdeksel | 22. Parkeringsbrems |
| 8. Fremre peker | 23. Startsnorhåndtak |
| 9. Klingeblokk | 24. Chokespak |
| 10. Skruer for klingeaksel | 25. Drivstoffspak |
| 11. Sagklinge (følger ikke med) | 26. Tanklokk til hydraulikkoljen |
| 12. Glideplate (ikke inkludert) | 27. Spak for hastighet fremover |
| 13. Låsebolt for klingeaksel | 28. Spak for fremre håndtak |
| 14. Oljetappeslange | 29. Gassregulator |
| 15. Oljepeilepinne og oljetanklokk | 30. Timeteller |
| | 31. (Ikke beskrevet) |
| | 32. (Ikke beskrevet) |
| | 33. (Ikke beskrevet) |

- 31. Batteriboks
- 32. Adapter til kobling for støvsuger
- 33. Bruksanvisning
- 34. Typeskilt

Symboler på produktet



Vær forsiktig, og bruk produktet riktig. Dette produktet kan føre til alvorlig personskade eller død for brukeren eller andre.



Les bruksanvisningen nøye, og forsikre deg om at du forstår instruksjonene før du bruker produktet.



Les og gjør deg kjent med bruksanvisningen for støvsugeren.



Bruk hørselsvern.



Bruk godkjent øyevern.



Støvet kan føre til helseproblemer. Bruk godkjent åndedrettsvern.



Bruk vernehjelm på steder der gjenstander kan falle ned på deg.



Løft produktet ved å feste løfteutstyret til løftepunktet på produktet.



Slipp håndtaket for å senke klingene ved hjelp av tyngdekraften. Ta godt tak i produktet og senk klingene forsiktig for å unngå skade på klingene.



Fare for personskader og produktskader. Vær forsiktig når du løfter produktet. Fjern sagklingen før du løfter produktet.



Fare for å vikle seg inn i remmen. Hold hender og andre kroppsdeler unna bevegelige deler.



Farlig maskineri. Fare for kuttskader. Hold hender og føtter unna.



Ikke bruk et produkt med forbrenningsmotor innendørs eller i områder som ikke har tilstrekkelig luftstrøm. Unngå å puste inn avgasser. Støvet kan føre til helseproblemer. Bruk godkjent åndedrettsvern.



Sørg for at alle beskyttelser er på plass.



Må ikke brukes i brannfarlige områder.



Finn pila på klingebeskyttelsen som viser hvilken retning klingene roterer i.



Etterfyll motorolje til riktig nivå.



Spak for hastighet fremover. Skyv spaken for å øke hastigheten. Trekk i spaken for å redusere hastigheten.



Trekk den fremre pekeren opp.



Skyv den fremre pekeren ned.



AV, stopper motoren.



KJØR, starter tenningen.



START, starter motoren.



Parkeringsbrems.



Parkeringsbremsen er av.



Parkeringsbremsen er på.



Dette produktet samsvarer med gjeldende EF-direktiver.



Dette produktet samsvarer med gjeldende britiske direktiver.



Merking for støyutslipp til miljøet i henhold til direktiver og forskrifter i EU og Storbritannia. Garantert lydeffektnivå for produktet er angitt i *Tekniske data på side 103* og på etiketten.

Merk: Øvrige symboler/klistermerker på produktet gjelder sertifiseringskrav for andre markeder.

Typeskilt for EU

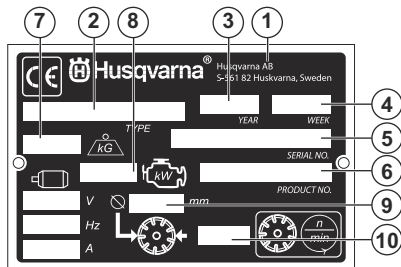

1. Produsent
2. Produkttype
3. produksjonsår
4. Produksjonsuke
5. Serienummer
6. Produktnummer
7. produkt-ID
8. Motoreffekt
9. Maksimal klingedimensjon
10. Klingeomdreininger per minutt

Produktansvar

Som nevnt i lovverket om produktansvar er vi ikke ansvarlig for skader som produktet vårt forårsaker, i følgende tilfeller:

- Produktet er reparert på feil måte.
- Produktet er reparert med deler som ikke kommer fra produsenten eller som ikke er godkjent av produsenten.
- Produktet har et tilbehør som ikke kommer fra produsenten eller som ikke er godkjent av produsenten.
- Produktet er ikke reparert på et godkjent servicesenter eller av en godkjent aktør.

Sikkerhet

Sikkerhetsdefinisjoner

Advarsler, oppfordringer og merknader brukes for å understreke spesielt viktige deler av bruksanvisningen.



ADVARSEL: Brukes hvis det er fare for personskade eller død for brukeren eller andre personer om instruksjonene i håndboken ikke følges.



OBS: Brukes hvis det er fare for skade på produktet, annet materiell eller nærliggende

områder om instruksjonene i håndboken ikke følges.

Merk: Brukes for å gi mer nødvendig informasjon for en spesifikk situasjon.

Generelle sikkerhetsinstruksjoner



ADVARSEL: Les de følgende advarselinstruksjonene før du bruker produktet.

- Dette produktet er et farlig verktøy hvis du ikke er forsiktig, eller hvis du bruker produktet på feil måte. Dette produktet kan føre til alvorlig personskade eller død for operatøren eller andre. Før du bruker dette produktet, må du ha lest og forstått innholdet i denne bruksanvisningen.
- Ta vare på alle advarsler og instruksjoner.
- Følg alle gjeldende lover og forskrifter.
- Operatøren og operatørens arbeidsgiver må kjenne til og forhindre risiko som bruk av produktet medfører.
- Ikke la en person bruke produktet med mindre de har lest og forstått innholdet i bruksanvisningen.
- Ikke bruk produktet med mindre du har fått opplæring før bruk. Pass på at alle brukerne får opplæring.
- Ikke la barn bruke produktet.
- Bare la godkjente personer bruke produktet.
- Brukeren er ansvarlig for ulykker som personer eller eiendeler utsettes for.
- Ikke bruk produktet dersom du er trett eller syk eller under påvirkning av alkohol, andre rusmidler eller medisiner.
- Vær alltid forsiktig, og bruk sunn fornuft.
- Dette produktet danner et elektromagnetisk felt når det er i bruk. Dette feltet kan under visse forhold forstyrre aktive eller passive medisinske implantater. For å redusere faren for alvorlig eller livstruende personskade anbefaler vi at personer med medisinske implantater rådfører seg med legen sin og produsenten av det medisinske implantatet før de bruker dette produktet.
- Hold produktet rent. Sørg for at du kan lese skilt og merker.
- Ikke bruk produktet hvis det er defekt.
- Ikke modifier dette produktet.
- Ikke bruk produktet hvis det er fare for at andre personer har modifisert produktet.

- Hold sikker avstand til kappskiven når motoren er i gang. Ikke prøv å stoppe en roterende skive med noen del av kroppen. Berøring av en roterende skive, selv om motoren er av, kan føre til alvorlig personskade eller dødsfall.
- Pass på at bare godkjente personer befinner seg i arbeidsområdet.
- Sørg for at strømledninger på arbeidsområdet ikke er strømførende.
- Hold arbeidsområdet rent og pent.
- Du må bare betjene produktet fra baksiden og med hendene på håndtaket.

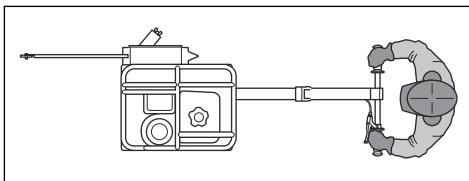

- Sørg for at du står trygt og stabilt under bruk.
- Før du forlater produktet, må du stoppe motoren og sørge for at det ikke er fare for utilsikket start.
- Vær svært forsiktig når du bruker produktet i skråninger. Produktet er tungt og kan forårsake alvorlige skader.
- Forsikre deg om at ingen materialer kan løsne og skade brukeren.
- Pass på at klær, langt hår og smykker ikke hekter seg fast i bevegelige deler.
- Ikke sitt eller stå på produktet.
- Hold deg unna banen til sagklingen mens motoren er på.
- Ikke bruk produktet med mindre du kan få hjelp hvis det skjer en ulykke.
- Ikke bruk produktet til å transportere personer eller utstyr.
- Ikke plasser føttene dine på produktet.
- Se til at klingen ikke berører bakken eller en annen overflate når produktet bevegtes.
- Ikke bruk produktet med for tung belastning. Overbelastning kan skade produktet.

Sikkerhetsinstruksjoner for drift



ADVARSEL: Les de følgende advarselsinstruksjonene før du bruker produktet.

- Les advarselen som følger med sagklingen fra produsenten av sagklingen.
- Kontroller at produktet er riktig montert.
- Ikke bruk produktet hvis klingebeskyttelsen og beskyttelsesdekslet ikke er montert.
- Feil bruk av produktet kan føre til at sagklingen går i stykker og forårsaker personskader eller materielle skader.
- Sørg for at du vet hvordan du stopper motoren raskt i en nødssituasjon.
- Bruk personlig verneutstyr. Se *Personlig verneutstyr på side 77*.



ADVARSEL: Les de følgende advarselsinstruksjonene før du bruker produktet.

- Produktet kan slynge ut gjenstander i høy hastighet. Kontroller at alle personer i arbeidsområdet brukes godkjent personlig verneutstyr. Se *Personlig verneutstyr på side 77*. Fjern løse gjenstander fra arbeidsområdet.
- Sørg for at dyr og tilskuere ikke befinner seg innenfor arbeidsområdet.
- Ikke bruk produktet før arbeidsområdet er klart og føttene og kroppen er i en stabil stilling.

- Hold utkikk etter personer, objekter og situasjoner som kan forhindre sikker bruk av produktet.
- Forsikre deg om at ingen personer eller gjenstander kan komme i kontakt med kappeutstyret eller bli truffet av deler som skiven slynger ut.
- Ikke bruk produktet i tåke, regn, sterk vind, kulde, ved fare for lyn eller andre dårlige værforhold. Hvis du bruker produktet i dårlig vær, kan det ha en negativ effekt på vurderingsevnen. Dårlig vær kan forårsake farlige arbeidsforhold, for eksempel glatt underlag.
- Forsikre deg om at ingen materialer kan løsne og falle av og forårsake personskade under bruk.
- Vær svært forsiktig når du bruker produktet i en helling.
- Hold arbeidsområdet rent og pent.
- Før du bruker produktet, må du finne ut om det er skjulte farer, for eksempel strømkabler, vann- og gassrør og brennbare stoffer, i arbeidsområdet. Hvis produktet treffer en skjult gjenstand, må du stoppe motoren umiddelbart og undersøke produktet og gjenstanden. Ikke bruk produktet før du vet at det er trygt å fortsette.
- Før du kappe en trommel, et rør eller en annen beholder, må du kontrollere at den ikke inneholder brennbar materiale eller annet materiale som kan forårsake brann eller eksplosjon.
- Ikke betjen produktet i områder der brann eller eksplosjoner kan forekomme.

Personlig verneutstyr



ADVARSEL: Les de følgende advarelinstruksjonene før du bruker produktet.

- Benytt alltid godkjent verneutstyr når du bruker produktet. Verneutstyr kan aldri fullstendig forhindre skade, men det reduserer skadeomfanget hvis ulykken inntreffer. Spør forhandleren din om hjelp til å velge riktig personlig verneutstyr.
- Kontroller regelmessig tilstanden til det personlige verneutstyret.
- Bruk godkjent vernehjelm.
- Bruk godkjent hørselsvern.
- Bruk godkjent åndedrettsvern.
- Bruk godkjent øyevern med sidebeskyttelse. Det er stor fare for øyeskade på grunn av gjenstander som slynger ut.
- Bruk vernehansker.
- Bruk støvler med ståltupp og sklisikker såle.
- Bruk bare godkjente arbeidsklær eller tilsvarende tettsittende klær som har lange ermer og lange ben.

Brannslukkingsapparat

- Ha et brannslukkingsapparat i nærheten under bruk.
- Bruk et pulverapparat i klasse ABE eller et CO₂-apparat av typen BE.

Sikkerhetsutstyr på produktet



ADVARSEL: Les de følgende advarelene før du bruker produktet.

- Ikke bruk produktet dersom sikkerhetsutstyret er defekt. Utfør regelmessig kontroll av sikkerhetsutstyret. Ta kontakt med ditt Husqvarna-serviceverksted, dersom sikkerhetsutstyret er defekt.
- Ikke foreta endringer på sikkerhetsinnretningene. Bruk ikke produktet hvis beskyttelsesplater/-deksler, sikkerhetsbrytere eller andre sikkerhetsinnretninger ikke er festet eller er defekte.

Klingeblokkvern

Klingeblokkvernet gir beskyttelse mot den roterende klingens holder støvet vekk fra brukeren.

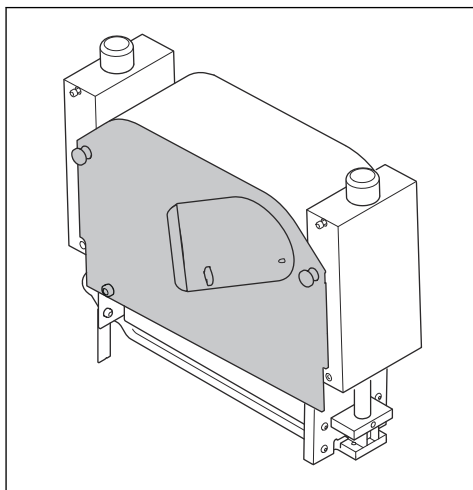

Flytende sidedeksel

Det flytende sidedekselet holder støvet borte fra brukeren og forhindrer at partikler kastes ut.

Kontroller at det flytende sidedekselet kan beveges fritt opp og ned.

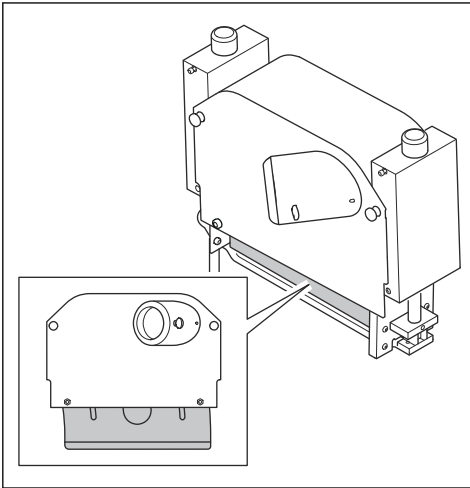

Deksel til drivrem

Drivremdekselet beskytter mot de roterende trinsene og drivremmen.

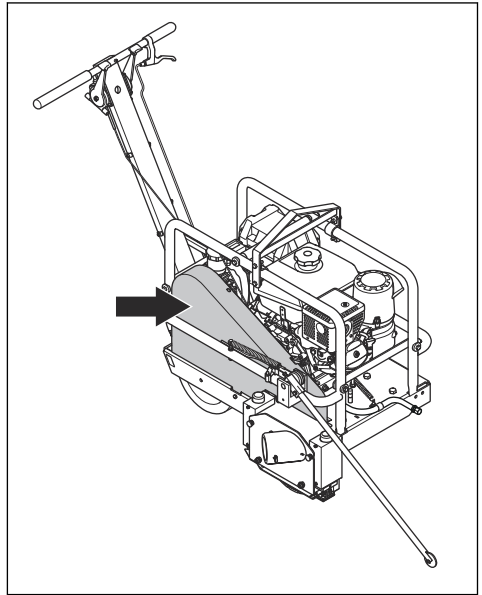

Sikkerhetsramme

Sikkerhetsrammen forhindrer skade på utstyret, motoren og brukeren.

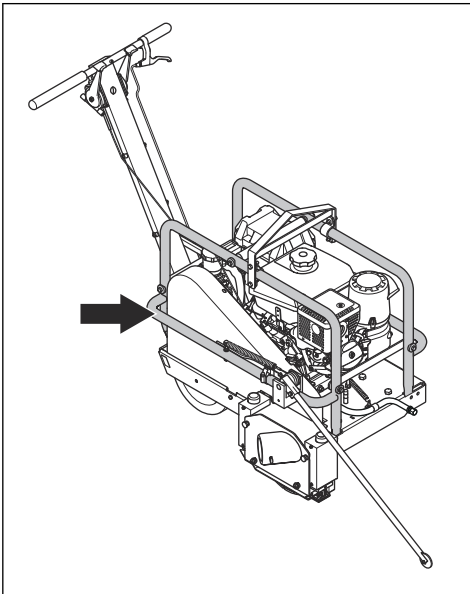

Lyddempervem

Lyddempervernet forhindrer brannskade fra den varme lyddemperen.

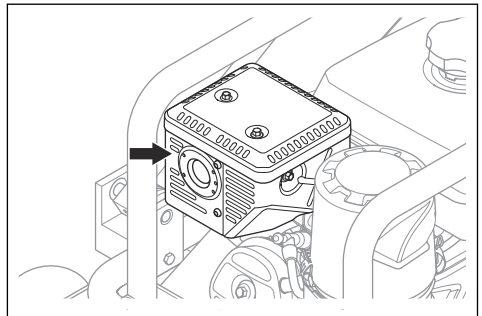

Parkeringsbrems

Kontroller at produktet ikke beveger seg når parkeringsbremsen er på.

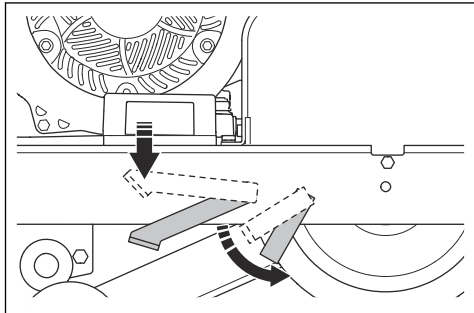

Koble til støvsugerkoblingen

Bruk alltid pluggen hvis produktet ikke er koblet til en støvsuger.

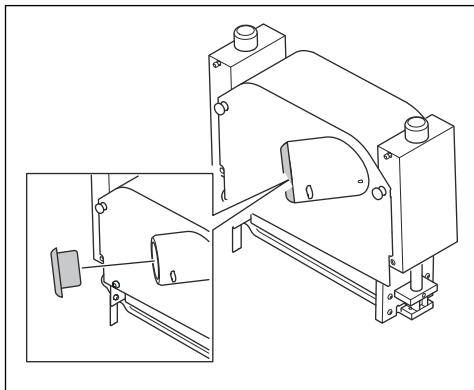

Slik kontrollerer du sikkerhetsskjermene



ADVARSEL: Ikke bruk et produkt med defekte sikkerhetsskjerm. Kontroller sikkerhetsskjermene før du bruker produktet. Kontakt et Husqvarna-serviceverksted hvis sikkerhetsskjermene er defekte.

1. Kontroller klingeblokken og klingeblokkbeskyttelsen, det flytende sidedekselet, sikkerhetsrammen, drivremdekselet, pluggen og lyddemperskjermen for skade.
2. Skift ut sikkerhetsskjermene hvis de er bøyd eller skadet.
3. Kontroller at sikkerhetsskjermene er riktig festet før du starter produktet.

Drivstoffikkerhet



ADVARSEL: Les de følgende advarelinstruksjonene før du bruker produktet.

- Drivstoff er svært brennbart, og avgassene er eksplosive. Vær forsiktig med drivstoff for å unngå personskader, brann og eksplosjon.
- Unngå å puste inn drivstoffavgasser. Drivstoffavgassene er giftige og kan forårsake personskade. Kontroller at lufttilførselen er tilstrekkelig.
- Ikke ta av tanklokket eller fyll drivstofftanken når motoren går.
- La motoren bli avkjølt før du fyller på drivstoff.
- Fyll ikke drivstoff i et innendørs område. En utilstrekkelig luftstrøm kan føre til personskade eller dødsfall på grunn av kveling eller karbonmonoksidforgiftning.
- Du må ikke røke i nærheten av drivstoff eller motoren.
- Ikke sett varme gjenstander i nærheten av drivstoffet eller motoren.
- Ikke fyll drivstoff i nærheten av gnister eller flammer.
- Åpne tanklokket sakte, og slipp ut trykket forsiktig før du fyller.
- Drivstoff på huden kan forårsake personskade. Hvis du får drivstoff på huden, må du bruke såpe og vann for å fjerne drivstoffet.
- Skift klær umiddelbart hvis du søler drivstoff på klærne.
- Fyll ikke drivstofftanken helt opp. Varme fører til at drivstoffet utvider seg. Lad det være litt plass øverst i drivstofftanken.
- Trekk til drivstofflokket helt. Hvis drivstofflokket ikke er strammet, kan det utgjøre en risiko for brann.
- Før du starter produktet, må du flytte produktet minst 3 m / 10 fot fra der du fylte bensin.
- Ikke start produktet hvis det er drivstoff eller motorolje på produktet. Fjern uønsket drivstoff og motorolje, og la produktet tørke før du starter motoren.
- Kontroller motoren for lekkasjer med jevne mellomrom. Dersom det er lekkasjer i drivstoffsystemet, må du ikke starte motoren før lekkasjen er reparert.
- Ikke bruk fingrene til å kontrollere motoren for lekkasjer.
- Oppbevar drivstoff kun i godkjente beholdere.
- Når produktet og drivstoffet oppbevares, må du kontrollere at drivstoff- og drivstoffdamp ikke kan forårsake skade.
- Tapp av drivstoffet til en godkjent beholder. Dette må gjøres utendørs og unna åpne flammer.

Sikkerhet for avgasser



ADVARSEL: Les de følgende advarselinstruksjonene før du bruker produktet.

- Eksosen fra motoren inneholder karbonmonoksid, som er en luftfri, giftig og svært farlig gass. Hvis man puster inn karbonmonoksid, kan dette forårsake dødsfall. Siden karbonmonoksid er luftfri og ikke kan ses, er det vanskelig å merke det. Et symptom på karbonmonoksidforgiftning er svimmelhet, men det er mulig at en person blir bevisstløs uten varsel hvis mengden eller konsentrasjonen av karbonmonoksid er tilstrekkelig.
- Avgasser inneholder også ubrente hydrokarboner, inkludert benzen. Langvarig innånding kan føre til helseproblemer.
- Eksosgasser som du kan se eller lukte, inneholder også karbonmonoksid.
- Ikke bruk et produkt med forbrenningsmotor innendørs eller i områder som ikke har tilstrekkelig luftstrøm.
- Unngå å puste inn avgasser.
- Kontroller at luftstrømmen i arbeidsområdet er tilstrekkelig. Dette er svært viktig når du bruker produktet i grøfter eller andre små arbeidsområder der avgassene lett kan samle seg.

Vibrasjonssikkerhet



ADVARSEL: Les de følgende advarselinstruksjonene før du bruker produktet.

- Ved bruk av produktet går vibrasjoner fra produktet til brukeren. Regelmessig og hyppig bruk av produktet kan føre til skader og øke skadeområdet for brukeren. Skader kan oppstå i fingre, hender, håndledd, armer, skuldre og/eller nerver og blodforsyning eller andre kroppsdeler. Skadene kan være forbigående og/eller permanente, og kan gradvis bli verre i løpet av uker, måneder eller år. Mulige skader omfatter skade på blodløpsystemet, nervesystemet, leddene og andre kroppsstrukturer.
- Det kan oppstå symptomer ved bruk av produktet, men også ellers. Hvis du har symptomer og fortsetter å bruke produktet, kan symptomene forverres eller bli permanente. Hvis følgende symptomer eller andre symptomer oppstår, må du kontakte lege:
 - nummenhet, tap av følelse, kribling, prikking, smerte, forbrenning, banking, stivhet, klossethet, tap av styrke, endringer i hudfarge eller tilstand.
- Symptomer kan forverres i lave temperaturer. Bruk varme klær og hold hendene varme og tørre når du bruker produktet i kalde omgivelser.

- Utfør vedlikehold på, og bruk produktet som angitt i brukerhåndboken, for å opprettholde korrekt vibrasjonsnivå.
- Produktet har et avvibreringssystem som reduserer vibrasjonene fra håndtakene til brukeren. La produktet gjøre arbeidet. Ikke skyv produktet fremover med makt. Hold produktet lett på håndtakene, men sørg for at du kontrollerer produktet og bruker det sikkert. Ikke skyv håndtakene inn i endestopperne mer enn nødvendig.
- Hold hendene bare på håndtaket eller håndtakene. Hold alle andre kroppsdeler unna produktet.
- Stopp produktet umiddelbart hvis det oppstår sterke vibrasjoner. Ikke gjenoppta bruken før årsaken til de økte vibrasjonene er fjernet.

Støvsikkerhet



ADVARSEL: Les de følgende advarselinstruksjonene før du bruker produktet.

- Bruk av produktet kan forårsake støv i luften. Støv kan forårsake alvorlig skade og permanente helseproblemer. Silisiumstøv reguleres som skadelig av flere myndigheter. Dette er eksempler på slike helseproblemer:
 - De livstruende lungesykdommene kronisk bronkitt, silikose og lungefibrose
 - Kreft
 - Fødselsskader
 - Hudbetennelse
- Bruk riktig utstyr for å redusere mengden støv og gass i luften og for å redusere støvmengden på arbeidsutstyr, overflater, klær og kroppsdeler. Eksempler på kontroller er oppsamlingsystemer for støv og vannspray for å binde opp støv. Reduser støv ved kilden der det er mulig. Kontroller at utstyret er riktig installert og brukt, og at regelmessig vedlikehold er utført.
- Bruk godkjent åndedrettsvern. Sørg for at åndedrettsvernet takler farlige materialer i arbeidsområdet.
- Kontroller at luftstrømmen er tilstrekkelig for arbeidsområdet.
- Hvis det er mulig, peker du avgassene fra produktet dit det ikke kan føre til støv i luften.

Sikkerhet for støv



ADVARSEL: Les de følgende advarselinstruksjonene før du bruker produktet.

- Høye støynivåer og langvarig støyeksposering kan føre til støypåført hørselstap.
- Hvis du skal holde støynivået lavest mulig, må du utføre vedlikehold på og betjene produktet som angitt i brukerhåndboken.

- Undersøk lyddemperen for skader og defekter. Kontroller at lyddemperen er koblet til produktet på riktig måte.
- Bruk alltid godkjent hørselsvern når du bruker produktet.
- Lytt etter varselsignaler og stemmer når du bruker hørselsvern. Fjern hørselsvernet når produktet er stoppet, med mindre det er nødvendig med hørselsvern grunnet støynivået i arbeidsområdet.

Sikkerhetsinstruksjoner for vedlikehold



ADVARSEL: Les de følgende advarselinstruksjonene før du bruker produktet.

- Bruk personlig verneutstyr. Se *Personlig verneutstyr på side 77*.
- Hvis vedlikeholdet ikke utføres riktig og regelmessig, øker faren for personskade og skade på produktet.
- Stopp motoren og la produktet bli avkjølt før du utfører vedlikeholdet.
- Rengjør produktet for å fjerne farlig materiale før du utfører vedlikeholdet.

- Koble fra tennpluggetten før du utfører vedlikehold.
- Motorens avgasser er varme og kan inneholde gnister. Ikke bruk produktet innendørs eller i nærheten av brennbare materialer.
- Ikke foreta endringer av produktet. Modifikasjoner som ikke er godkjent av produsenten, kan føre til alvorlig personskade eller dødsfall.
- Bruk alltid originalt tilbehør og originale reservedeler. Tilbehør og reservedeler som ikke er godkjent av produsenten, kan føre til alvorlig personskade eller dødsfall.
- Skift ut alle skadde, slitte eller ødelagte deler.
- Bare utfør vedlikehold som beskrevet i denne bruksanvisningen. La et godkjent servicesenter utføre all annen service.
- Fjern alle verktøy fra produktet før du starter motoren etter vedlikehold. Løse verktøy eller verktøy som er festet til roterende deler, kan kastes ut og forårsake skade.
- La et godkjent servicesenter utføre service på produktet regelmessig.

Montering

Slik tar du produktet ut av emballasjen

- Løft produktet fra det midtre håndtaket på sikkerhetsrammen for å ta produktet ut av emballasjen.



ADVARSEL: Fjern tennpluggkabelen fra tennpluggen før du monterer produktet.

Innledning



ADVARSEL: Før du monterer produktet, må du lese og forstå kapittelet om sikkerhet.

Slik monterer du sagklingen og glideplaten

1. Monter sagklingen. Se *Slik monterer du en sagklinge på side 90*.
2. Monter glideplaten. Se *Slik monterer du glideplaten på side 92*.

Drift

Innledning



ADVARSEL: Før du bruker produktet, må du lese og forstå kapittelet om sikkerhet.

Grunnleggende arbeidsteknikk

Kontraksjonsfuger og fugeavstand

Mens betong tørker eller herder og begynner å sette seg, utvikles det internt stress som kan føre til tilfeldige sprekker.

Tilfeldige sprekker kan så tvil om kvaliteten og utførelsen på støpearbeidet. Kontraksjonsfuger kappes i

betongen for å avlaste denne belastningen før den fører til tilfeldige sprekker.

Soff-Cut Ultra Early Entry-systemet kontrollerer tilfeldige sprekker ved å sage spor på bestemte steder, for å skape svake plan i betongen som senere sprekker i bunnen for å avlaste trykk.

Kontraksjonsfuger som er saget, skal være minst 1/8 av betongens dybde, og minst 25 mm dype.

Kontraksjonsfuger skal sages når betongen holder vekten av maskinen og operatøren. Kontroller at produktet ikke sett merker på eller forårsaker skade på betongen.

Fugene kan legges opp på mange forskjellige måter. Det må lages en layout for fugene, og sagoperatøren skal legge frem en detaljert layout for fugene før saging.

Det finnes mange faktorer som spiller inn når det gjelder fugeavstanden.

- betongens tykkelse
- type, mengde og plassering av armering
- betongementens krympepotensial (type, mengde), betongblanding (størrelse, mengde, kvalitet), forholdet mellom vann og sement, tilleggsblandinger, betongens temperatur
- basefriksjon
- platefester
- plassering av fundament, skinner, fordypringer, utstyrsfundament, renner osv.
- miljøfaktorer – temperatur, vind, fuktighet
- metoder og kvalitet for betongherding

Generelt skal kontraksjonsfugenes mønster dele platene inn i omtrent kvadratiske paneler, med anbefalt avstand som angitt i tabellen.

Betongens tykkelse, mm (tom.)	Maksimal avstand, m (fot)
90 (3,5)	2,4 (8)
100, 114 (4, 4,5)	3,0 (10)
125, 140 (5, 5,5)	3,6 (12)
150 (6) eller mer	4,5 (15)

Alle steder der fugene krysser hverandre, må det settes inn Husqvarna-fugebeskyttere i hver fuge, for å unngå skade på fugen. Installer en ekstra fugebeskytter der det høyre hjulet krysser skjøten, for å unngå skade på betongen.

Få maksimalt ut av Soff-Cut-systemet

«Tidsberegning av betongoperasjoner – spesielt overflatebehandling og fugging – er kritisk ... Hvis dette problemet ikke håndteres, kan det føre til uønskede egenskaper i sliteflaten, for eksempel sprekker ...» (Utdrag fra forordet til American Concrete Institute (ACI) 302.1 R-96.)

Soff-Cut Ultra Early Entry-systemet har revolusjonert metodene som brukes for å kontrollere tilfeldig oppsprekking.

For at en operatør skal kunne gjøre en tilfredsstillende jobb med Soff-Cut-systemet, må følgende kriterier oppfylles:

- en Soff-Cut Ultra Early Entry kappesag for bruk ved tørking
- en diamantklinge i Husqvarna Soff-Cut-serien
- en Husqvarna glideplate mot avskalling installert med hver ny diamantklinge
- En operatør med kunnskap om bruk av Soff-Cut Early Entry-kappesystemet.

Uten disse elementene er det ikke mulig å kappe riktig for å kontrollere tilfeldig oppsprekking før det starter, som er det bygningseieren betaler for.

ACI Spec 302.1R-96 beskriver det best:

«Early-entry-sager for tørrkapping bruker diamantimpregnerte klinger og en glideplate som hindrer avskalling. Utskifting av glideplatene er nødvendig for å unngå avskalling. Det er best å skifte glideplatene i samsvar med produsentens anbefalinger... Formålet med sagkappingen er å skape et svekket plan så snart fugen kan kappes... Tidlig kapping gjør det mulig å få fugene på plass før det utvikler seg vesentlig spenning i betongen...»

I et nyhetsbrev fra Portland Cement Association (PCA) om betonggulv på bakken, står også følgende:

«Riktig fugging kan eliminere uønskede tilfeldige sprekker. Aspekter ved fugging som resulterer i en god jobb, er valg av riktig type fuge til hvert sted, å lage et godt fugemønster og en god fugelayout, samt å lage fugene på riktig tidspunkt... Fugekapping til riktig tid er avgjørende... Det er utviklet lette, raske sager for tidlig kapping, slik at fugene kan kappes svært kort tid etter at gulvet er ferdig, noen ganger i løpet av 0 til 2 timer... hvis fugen kappes innen noen timer etter at støpingen er ferdig, kan tilfeldige sprekker kontrolleres...»

Husqvarna har det eneste Ultra Early Entry-tørrkappingssystemet (Soff-Cut) som kontrollerer tilfeldige sprekker gjennom tidlig kapping. Med Soff-Cut-metoden kappes fugene vanligvis innen 2 timer etter at støpingen er ferdig.

Fugekapping bør foretas så snart betongen er tørr nok til å bære vekten av sagen og brukeren ved hver fuge, og før den har tørket helt.

Hvis fugene ikke kappes i løpet av dette tidsrommet, blir Soff-Cut Ultra Early Entry-metoden ikke fulgt.

Før du bruker produktet

1. Utfør daglig ettersyn. Se *Vedlikeholdsskjema på side 87*.
2. Kontroller at frontføreren er dreid til foroverstilling.
3. Fyll oljetanken. Se *Tekniske data på side 103* for informasjon om anbefalt motorolje.
4. Kontroller oljenivået. Se *Slik kontrollerer du motoroljenivået på side 92*.

Slik fyller du drivstoff



ADVARSEL: Ikke fyll beholderne når du befinner deg i et kjøretøy. Brannfare. Sett beholderen på bakken et stykke unna kjøretøyet når du fyller.



OBS: Ikke bruk bensin med et oktantal som er mindre enn 90 RON (87 AKI). Dette kan skade produktet.



OBS: Bruk blyfri bensin. Ikke bruk blyfri bensin som inneholder mer enn 10 % etanol. Bensin med mer enn 10 % etanol skaper brannfare og kan også forårsake start- og ytelsesproblemer. Den kan også forårsake skade på metall-, gummi- og plastdeler i drivstoffsystemet.



OBS: Bruk ikke bensin som inneholder metanol.



OBS: Ikke oppbevar drivstoff i en beholder i mer enn 30 dager. For gammelt drivstoff kan skade produktet.

1. Ta produktet av transportkjøretøyet, og sett det på bakken. Hvis dette ikke er mulig, fyller produktet via en flyttbar beholder og ikke fra et tappemunnstykke.



ADVARSEL: Bruk bare godkjente drivstoffbeholdere.

2. Åpne drivstofflokket sakte for å slippe ut trykket.
3. Se til at munnstykket berører den øverste kanten av drivstofftankåpningen inntil drivstofftanken er full. Bruk ikke en enhet som lar munnstykket stå åpent uten at det holdes manuelt.
4. Tørk rent rundt drivstofflokket.
5. Trekk til drivstofflokket helt. Hvis drivstofflokket ikke er strammet, kan det utgjøre en risiko for brann.
6. Flytt produktet minst 3 m / 10 fot fra stedet der du fylte tanken, før du starter det.

Slik starter du motoren



OBS: Motoren på dette produktet kan startes med kjøring forover innkoblet. Sørg for at spaken for hastighet fremover står i STOPP-stilling før motoren startes.

1. Trekk spaken for hastighet fremover til STOPP.

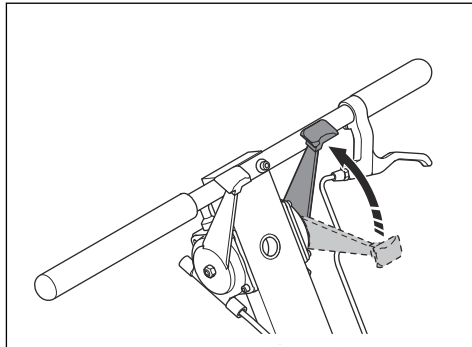

2. Flytt drivstoffspaken til høyre for å åpne drivstoffventilen.

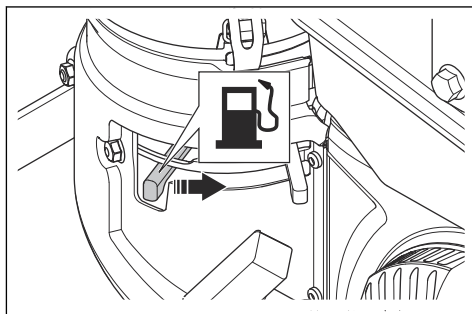

3. Flytt chokespaken til venstre for å slå chokefunksjonen PÅ.

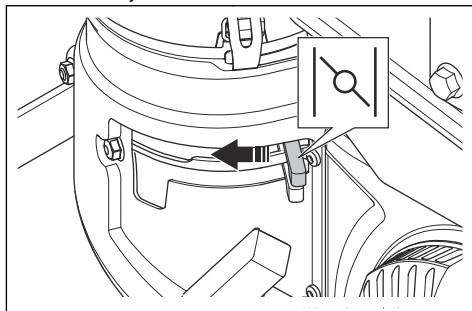

4. Drei tenningsnøkkelen til START-stilling, og slipp når motoren starter.

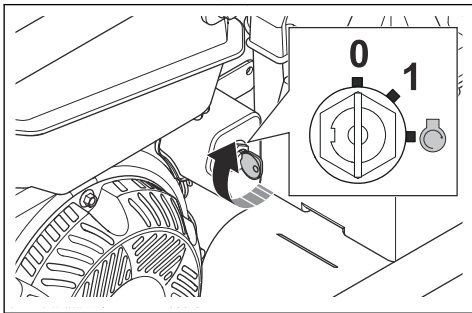

OBS: Ikke drei tenningsnøkkelen slik at motoren går rundt i mer enn ti sekunder om gangen. La motoren kjøle seg ned i 60 sekunder før du starter den på nytt.

Merk: Hvis motoren ikke starter, vri du tenningsnøkkelen til AV (0). Ta kontakt med Husqvarna-serviceverkstedet ditt.

Merk: Hvis det oppstår metallstøy, må du la motoren gå motoren i fem minutter. Hvis støyen vedvarer, må du la motoren gå på middels gass i 20 minutter. Hvis støyen vedvarer, kontakter du et Husqvarna-serviceverksted.

5. Slå chokefunksjonen AV.

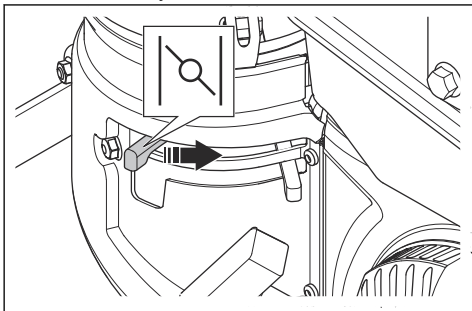

- Hvis motoren er kald, flytter du chokespaken sakte mot høyre for å slå chokefunksjonen AV.
- Hvis motoren er varm, flytter du chokespaken umiddelbart til høyre for å slå chokefunksjonen AV.

6. Trekk gassregulatoren ut $\frac{1}{4}$.

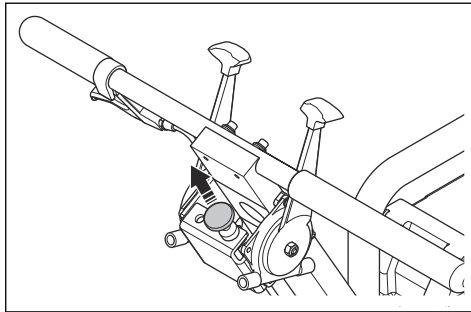

Arbeide med støy

Dette produktet har et støvuttak på klingeblakkdekelet. Støvuttaket brukes til å koble til et støvavsug.

- Bruk alltid -støvavsug. Det anbefales også å bruke en antistatisk avsgusslange.

Merk: For Husqvarna-produkter er HMS-data tilgjengelige på www.husqvarnacp.com/us. Ytelsen til støvavsugget kan endres over tid.

Koble en støvsuger til produktet

- Vri vingemutteren på pluggen mot klokken.
- Fjern pluggen fra røret på klingeblakkdekelet.
- Koble støvsugeren til klingeblakken. Vri skruen for å feste den.

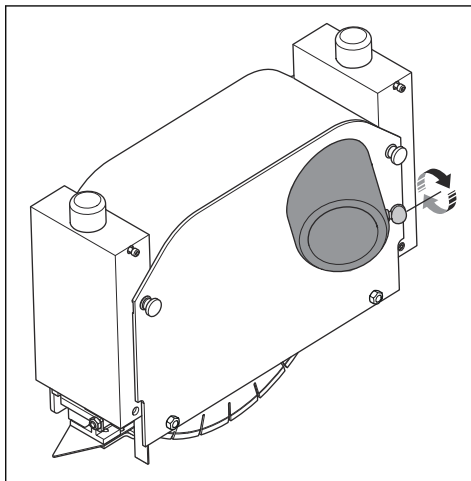

Merk: Hvis støvsugeren ikke er kompatibel med tilkoblingen på produktet, må du bruke en adapter.

Slik bruker du produktet

- Start motoren. Se *Slik starter du motoren på side 83*.

2. Skyv spaken for fremre peker til NED. Den fremre pekeren er senket helt ned.

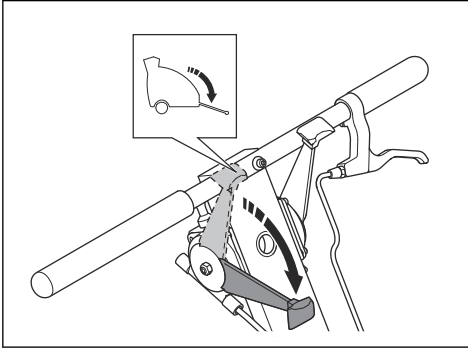

3. Løft opp spaken for å koble ut parkeringsbremsen.

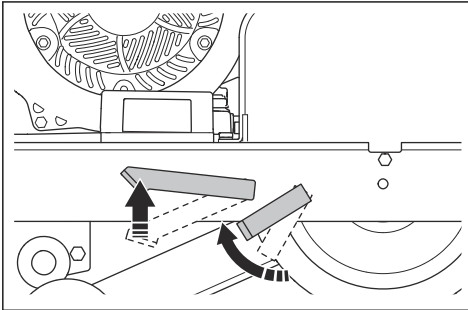

4. Rett den fremre pekeren (A) og snittguiden (B) inn mot linjen der du skal skjære.

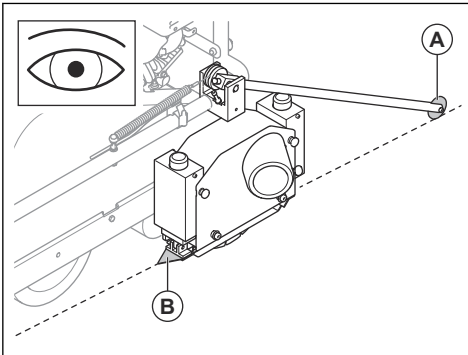

5. Trekk gassregulatoren helt opp.

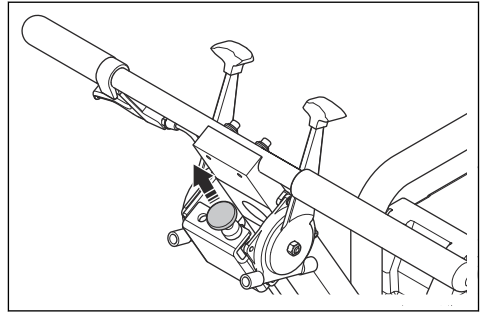

Merk: Kjør alltid motoren på full motorhastighet for maksimal kapasitet.

6. Trekk håndtaket for skjæredybde i retning styret, og senk klingens forsiktig.

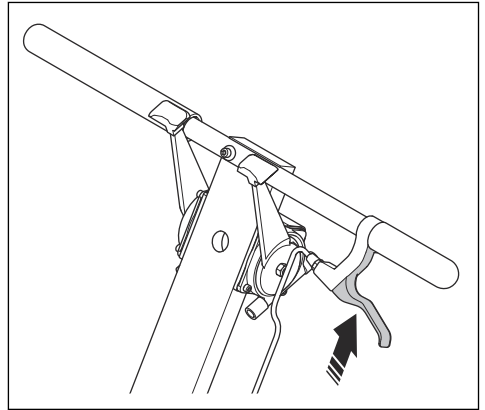

7. Skyv spaken for hastighet fremover i retningen HURTIG for å flytte produktet fremover. Start sakte, og øk hastigheten til du får riktig skjærehastighet.

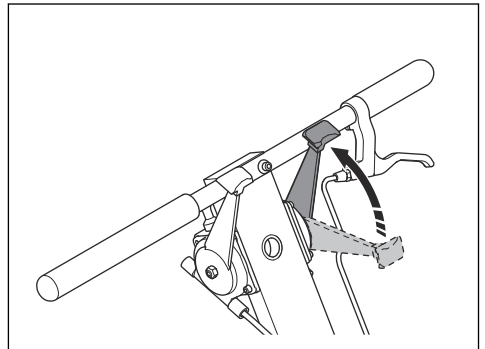

Merk: Ikke dytt produktet.

- a) Juster hastigheten etter hardheten på betongen for å skjære rett. Skyv eller trekk i spaken for hastighet fremover for å tilpasse hastigheten.

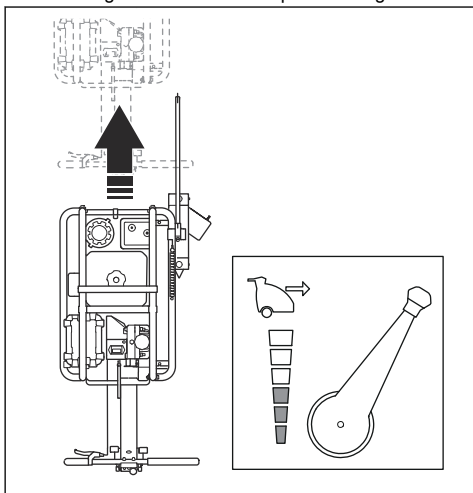

- b) Hvis hastigheten er for høy, svinger produktet til høyre. Reduser hastigheten for å skjære rett.

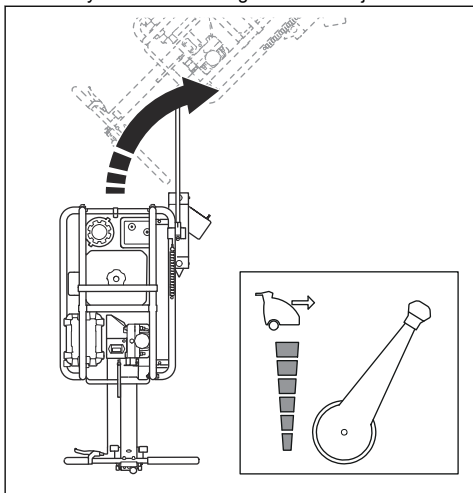

- c) Hvis hastigheten er for lav, svinger produktet til venstre. Øk hastigheten for å skjære rett.

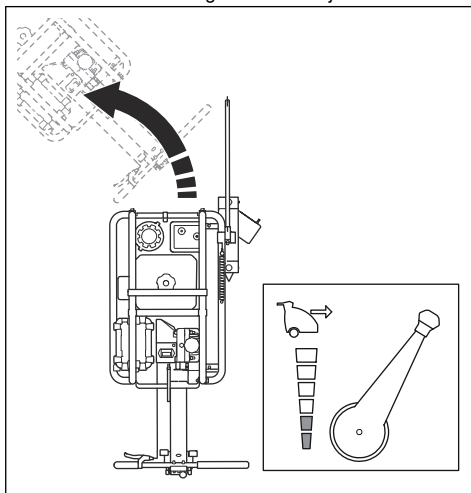

8. Sett hendene på styret når du har riktig skjærehastighet.
9. Trekk i spaken for den fremre pekeren for å løfte den fremre pekeren når du nærmer deg en vegg. Bruk snittguiden til å kontrollere at du skjærer rett.



OBS: Se til at ingen gjenstander treffer klingeblokken. Det kan skade produktet.

Hvordan robotklipperen stoppes

1. Trekk spaken for hastighet fremover til STOPP.

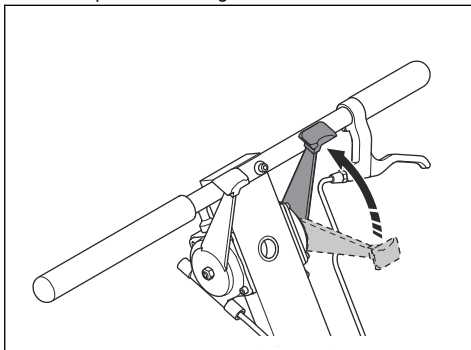

2. Trekk håndtaket for skjæredybde i retning styret, og løft klingen.

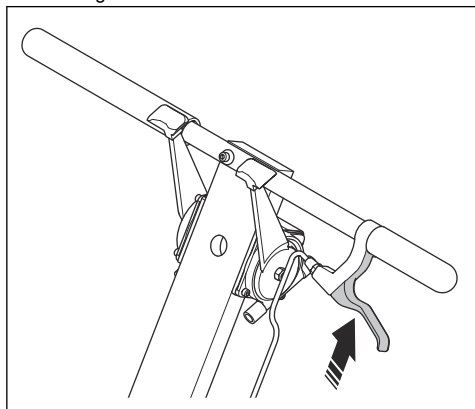

3. Skyv gassregulatoren helt ned.

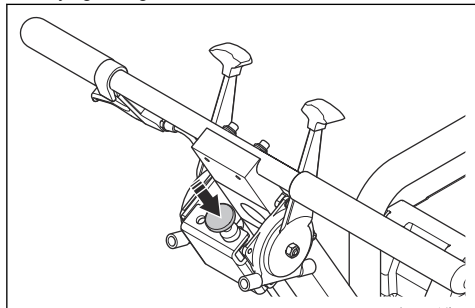

4. Vri tenningsnøkkelen til AV.

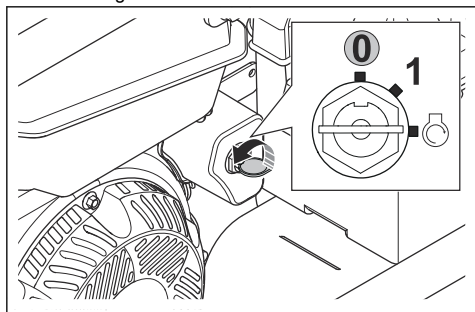

5. Skyv ned spaken for å koble inn parkeringsbremsen.

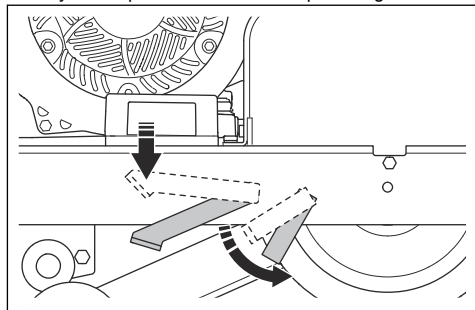

6. Steng drivstoffkranen.

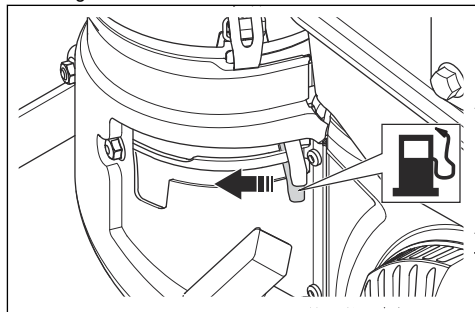

7. Rengjør produktet. Se *Slik rengjør du produktet på utsiden på side 88.*

Timeteller

Bruk timetelleren for å se når det er behov for service på produktet. Hvis du vil ha mer informasjon, kan du se vedlikeholdsskjemaet og bruksanvisningen for motoren.

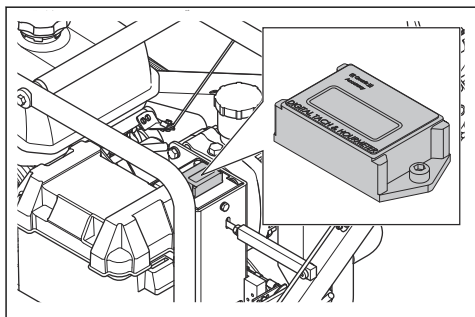

Vedlikehold

Innledning



ADVARSEL: Før du utfører vedlikeholdsarbeid, må du lese og forstå kapittelet om sikkerhet.

Vedlikeholdsskjema

Vedlikeholdsintervallene er beregnet med utgangspunkt i daglig bruk av produktet. Intervallene kan endres hvis produktet ikke brukes daglig.

For vedlikehold merket med * kan du se instruksjonene i Sikkerhetsutstyr på produktet på side 77.

Vedlikehold	Ved hver bruk	Daglig	Ukentlig (50 t)	Månedlig (200 t)	Årlig	Etter de første 20 timene, deretter hver 100. time
Sjekk om det har oppstått drivstoff- eller oljlekkasjer.		X				
Utfør en generell inspeksjon.		X				
Kontroller motoroljenivået.		X				
Kontroller hydraulikkoljenivået.		X				
Rengjør klingen og klingeblokkbeskyttelsen*.	X					
Rengjør produktet.		X				
Kontroller kontrollene.		X				
Kontroller klingeblokkbeskyttelsen*.		X				
Kontroller klingene.	X					
Kontroller det flytende sidedekselet.	X					
Kontroller glideplaten.	X					
Kontroller drivstoffnivået.		X				
Kontroller hjulene.		X				
Rengjør tennpluggen.			X			
Kontroller luftfilteret, og skift det ut om nødvendig.			X			
Kontroller drivremmen, og skift den ut om nødvendig.			X			
Skift olje.						X
Smør klingeaksellagrene.			X			
Skift luftfilteret.				X		
Kontroller lokket på drivstofftanken				X		
Kontroller tennpluggen og elektrodeavstanden.				X		
Skift drivstoffilteret.					X	

Slik kontrollerer du tennpluggen



OBS: Bruk alltid anbefalt type tennplugg. Feil tennpluggtype kan føre til skade på produktet.

- Hvis du vil ha mer informasjon, kan du se bruksanvisningen for motoren.

Slik rengjør du produktet på utsiden



OBS: Rengjør alltid produktet umiddelbart etter bruk, før betongen blir tørr. Betongrester kan skade produktet.

1. Fjern kniven. Se *Slik tar du av sagklingen på side 89*.

2. Rengjør produktet med vann.



OBS: Ikke rett vannet direkte mot motoren, spesielt hvis du bruker en høytrykksspyler.

3. Sørg for at håndtakene og spakene er rene og tørre før du bruker produktet.
4. Rengjør klingeblokken og klingene for betongrester etter hver bruk. Bruk en kraftig børste og vann. Betongrester (A) vil tørke og sette seg (B) hvis du ikke fjerner dem.

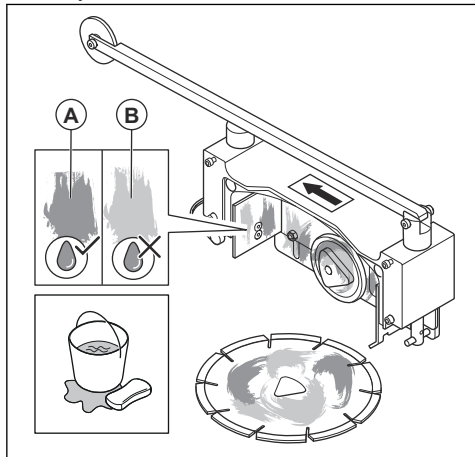

5. Hold alle åpninger og spor i produktet rene, slik at luften strømmer fritt gjennom motorområdet.

Slik utfører du en generell inspeksjon

- Kontroller at mutrene og skruene på produktet er trukket til.
- Kontroller at det ikke finnes drivstoff- eller oljelekkasjer.
- : Kontroller at hjulene på front- og bakføreren roterer fritt.

Slik kontrollerer du tenningsnøkkelen

1. Kontroller at motoren starter, og at klingene begynner å rotere når du vrir tenningsnøkkelen til PÅ (1).

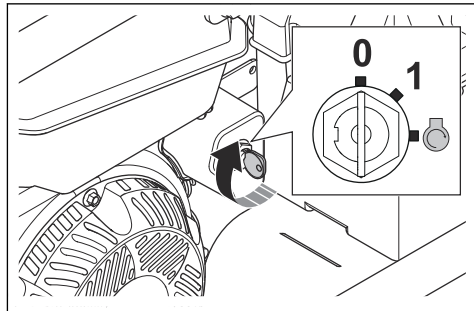

2. Kontroller at motoren stopper umiddelbart når du vrir tenningsnøkkelen til AV (0).

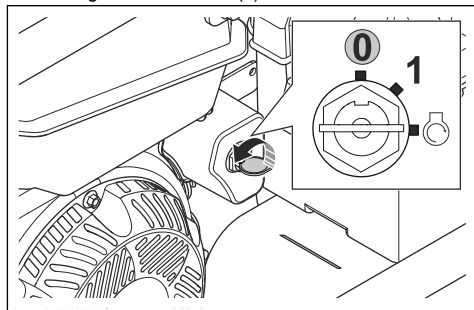

Slik tar du av sagklingen

1. Vri tenningsnøkkelen til PÅ (1).

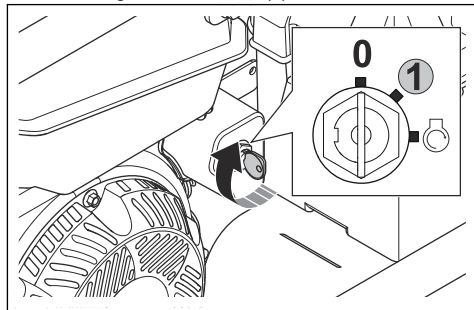

2. Trekk håndtaket for skjæredybde i retning styret, og løft produktet til full høyde.
3. Vri tenningsnøkkelen til AV (0).

4. Vri de to låseknotene mot klokken, og ta av klingebløkkbeskyttelsen.

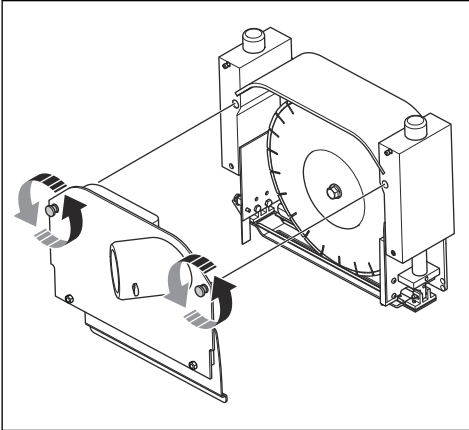

5. Trykk ned på snittguiden for å frigjøre glideplaten.

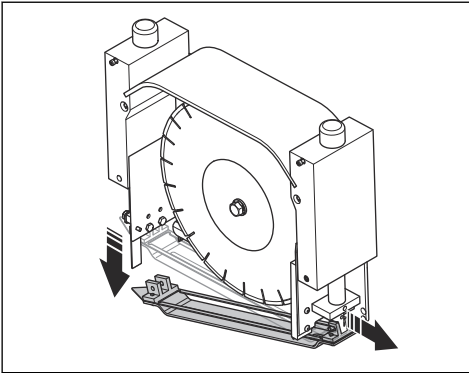

6. Sett den medfølgende skrunøkkelen på klingeakselbolten i klingebløkken.

7. Bruk skrunøkkelen til å dreie klingeakselen mot klokken mens du skyver låsebolten. Låsebolten faller ned og låser klingeakselen.

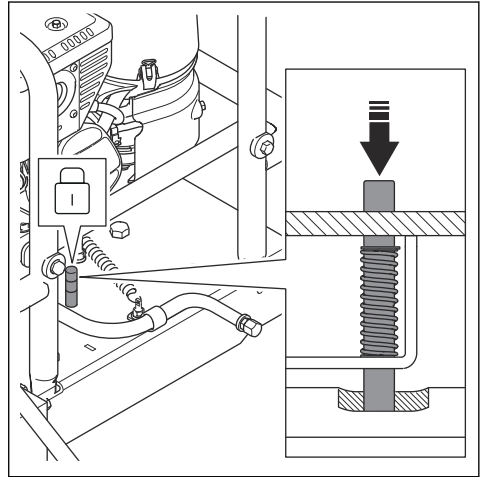

8. Bruk skrunøkkelen til å dreie klingeakselbolten mot klokken.

9. Fjern bolten for klingeakselen (A). Fjern den ytre klingebløkken (B). Fjern klingen (C) fra klingeakselen (D).

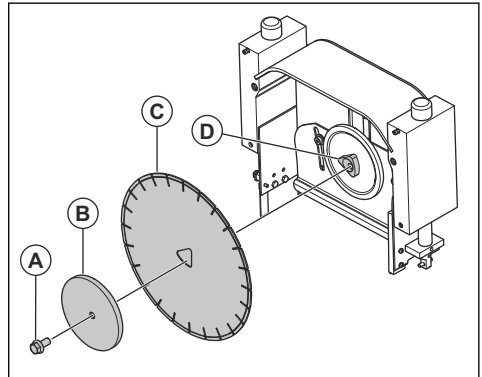

Slik monterer du en sagklinge



ADVARSEL: Ikke bruk en kappskive med en hastighetsspesifikasjon som er lavere enn produktets. Hastighetsspesifikasjonen for klingen er angitt på klingen, og produktets hastighetsspesifikasjon er angitt på typeskiltet.



OBS: Undersøk klingen med tanke på feil som skade, sprekker, manglende segmenter, forvridning, overoppheting,

overdreven slitasje eller skadet akselhull.
Kasser en defekt klinge.

Undersøk klingeflensene med tanke på skader og sterk slitasje, og sørg for at klingeflensene er rene.

Sagklinger følger ikke med produktet. Bruk kun originale Husqvarna-sagklinger. Se *Tekniske data på side 103* for informasjon om riktig type for din modell.

Merk: Hvis klingeblokkbeskyttelsen, klingen og glideplaten er montert, kan du se *Slik tar du av sagklingen på side 89*.

1. Sett den medfølgende skrunøkkeln på klingeakselbolt i klingeblokken.
2. Bruk skrunøkkeln til å dreie klingeakselen mot klokken mens du skyver låsebolten. Låsebolten faller ned og låser klingeakselen.

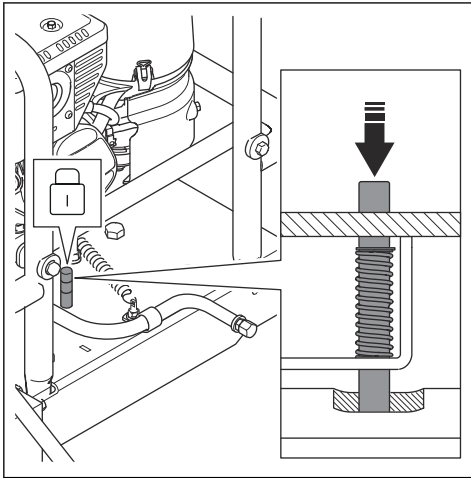

3. Plasser den nye klingen (C) tett inntil den indre flensen på klingeakselen (D). Sett den ytre flensen (B) på klingeakselen. Kontroller at den ytre flensen er godt festet for å holde klingen på plass, og fest klingeakselbolt (A).

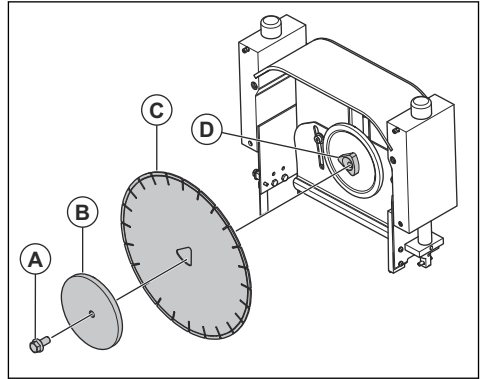

4. Drei klingeakselbolt med klokken med skrunøkkeln.

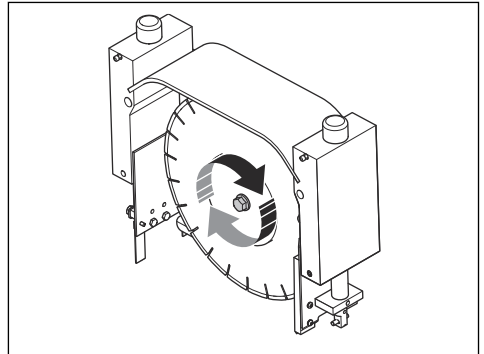

5. Trekk ut låsebolten for å løsne akselklingen.

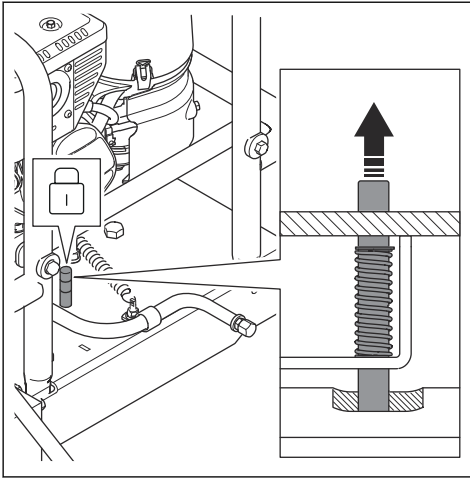

OBS: Ikke bruk produktet når låsebolten er skjøvet inn. Dette fører til skade på produktet.

6. Fest glideplaten og klingebløkkbeskyttelsen. Se *Slik monterer du glideplaten på side 92.*

Slik kontrollerer du glideplaten

- Se etter skade på glideplaten.
- Undersøk om det er for kraftig slitasje på sporet på glideplaten.
- Sjekk om det er for store ujevnheter på undersiden av glideplaten.
- Kontroller at glideplaten ikke er vridd.
- Løft forsiden og baksiden av glideplaten. Kontroller at klingene beveger seg fritt gjennom sporet på glideplaten.
- Skift ut glideplaten hvis den er skadet. Se *Slik monterer du glideplaten på side 92.*

Slik monterer du glideplaten



OBS: Skift alltid ut glideplaten når du monterer en ny klinge. Ikke bruk en skadet glideplate.

1. Plasser fronten av glideplaten på pinnen som er montert foran på klingebløkken.

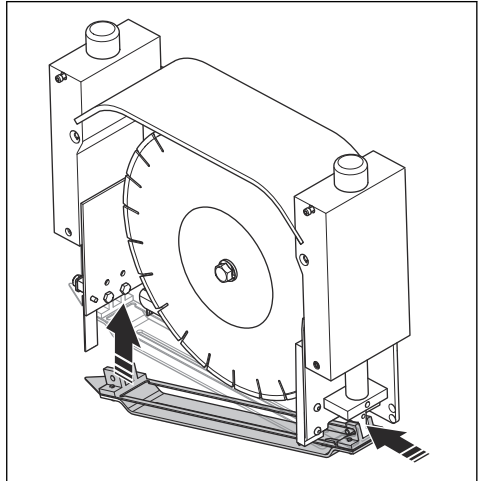

2. Koble den bakre, spisse enden av glideplaten til klingebløkken. Trykk til du hører et klikk.
3. Fest klingebløkkbeskyttelsen. Vri de 2 knottene på klingebløkkvernet og stram til det er helt festet til klingebløkken.

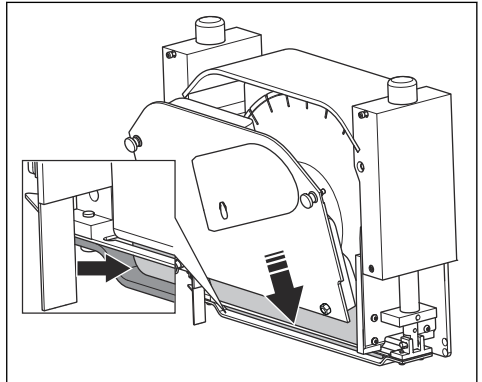

4. Løft glideplaten for å kontrollere at klingene beveger seg fritt gjennom glideplaten.

Slik kontrollerer du motoroljenivået

1. Stopp motoren.
2. Sett produktet på et flatt underlag.
3. Ta av oljetanklokket og den medfølgende peilepinnen.
4. Fjern gjenværende olje fra peilepinnen.
5. Sett peilepinnen tilbake på plass. Ikke stram oljetanklokket.

6. Trekk ut peilepinnen, og kontroller oljenivået.

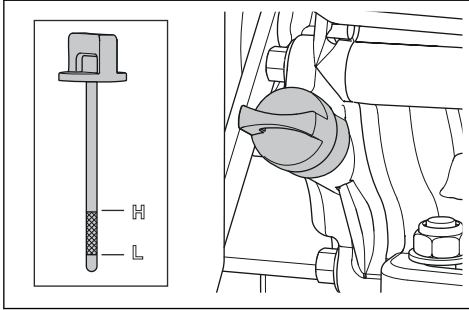

7. Hvis oljenivået er lavt, fyller du på motorolje og utfører en ny kontroll av oljenivået. Se *Tekniske data på side 103* for informasjon om riktig oljetype.
8. Trekk til tanklokket før du starter motoren.

Merk: Motoren er utstyrt med et system som stopper motoren hvis oljenivået er for lavt. Motoren kan ikke startes før det etterfylles olje til over angitt grense.

Slik undersøker du hydraulikkoljenivået

1. Stopp motoren.
2. Forsikre deg om at motoren er kald.
3. Sett produktet på et flatt underlag.
4. Kontroller at hydraulikkoljenivået er rett over den tette delen av hydraulikkoljetanken.

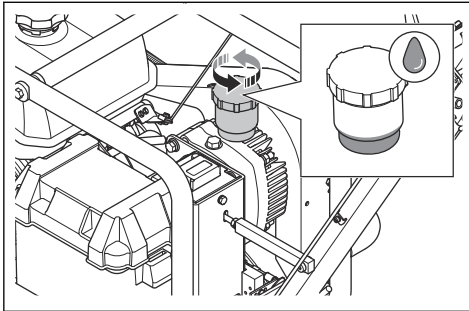

5. Gjør følgende hvis hydraulikkoljenivået er under den tette delen av hydraulikkoljetanken:
- a) Rengjør hydraulikkoljetanken for å redusere faren for forurensning av hydraulikkvæske når beholderen er åpen.
 - b) Ta av lokket på hydraulikkoljetanken.
 - c) Fyll på hydraulikkolje til rett over den tette delen av hydraulikkoljetanken. Se *Tekniske data på side 103* for informasjon om riktig oljetype.
6. Trekk til lokket på hydraulikkoljetanken ordentlig før du starter motoren.

Slik skifter du motorolje



ADVARSEL: Motorolje er svært varm rett etter at motoren har stoppet. La motoren bli avkjølt før du tapper ut motorolje. Rengjør med såpe og vann hvis du søler motorolje på huden.

1. Sett en beholder for motoroljen under avtappingspluggen.
2. Fjern avtappingspluggen.
3. La oljen renne ned i beholderen.

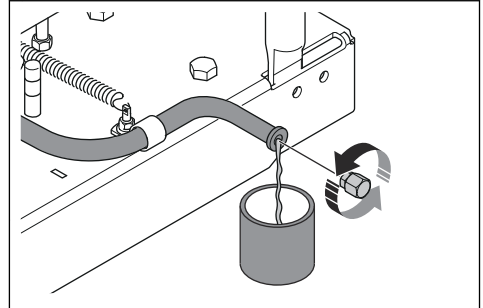

4. Sett inn igjen avtappingspluggen, og trekk den til.
5. Ta av oljetanklokket og den medfølgende peilepinnen.
6. Fyll på ny olje. Se *Tekniske data på side 103*.

Slik skifter du luftfilteret



OBS: Luftfilteret kan ikke rengjøres. Skift skitne eller slitte luftfiltre.

Merk: Se bruksanvisningen for motoren hvis du vil ha mer informasjon om luftfilteret.

1. Ta av luftfilterdekselet (A).

2. Fjern luftfilteret (B).

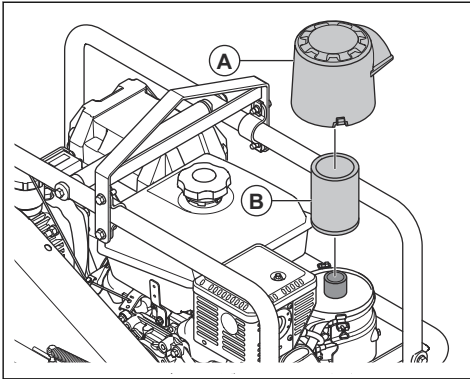

3. Fest det nye luftfilteret og luftfilterdekslet.

Slik kontrollerer du drivremmen



OBS: Du må ikke bruke produktet hvis drivremmen er skadet. Du må skifte ut drivremmen hvis den er skadet.

1. Løsne, men ikke fjern, skruene bak og langs siden på drivremdekslet.

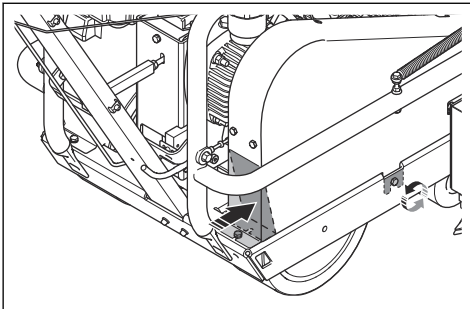

2. Løsne, men ikke fjern, skruen foran på drivremdekslet.

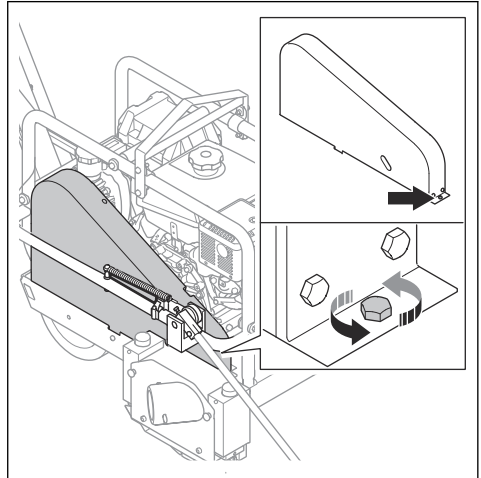

3. Ta av drivremdekslet.

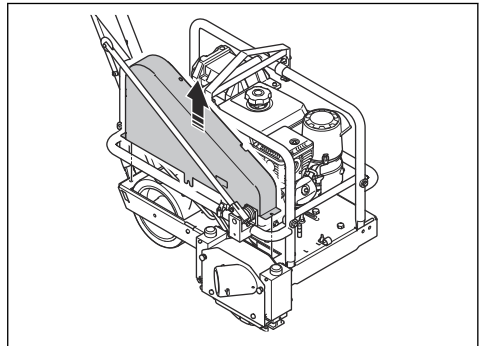

4. Undersøk de to drivremmene for skader og slitasje.

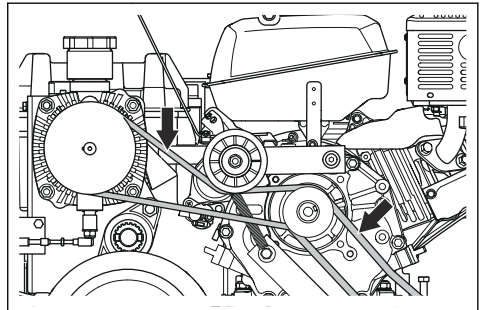

5. Hvis drivremmen er skadet, må du skifte den. Se *Slik bytter du ut drivremmen på side 95*.

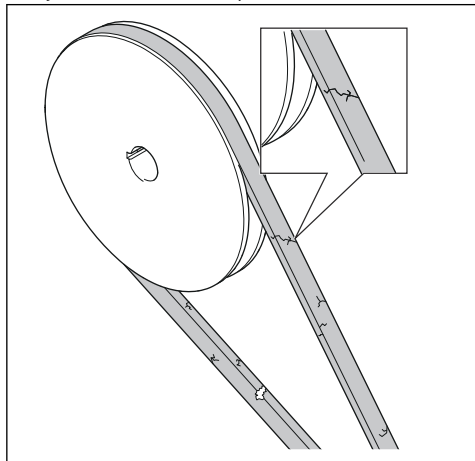

6. Hvis drivremmen ikke er skadet, kan du feste drivremdekselet.

Slik bytter du ut drivremmen

1. Fjern drivremdekselet. Se *Slik kontrollerer du drivremmen på side 94*.
2. Løft remstrammeren for å løsne strammingen på drivremmen, og fjern drivremmen.

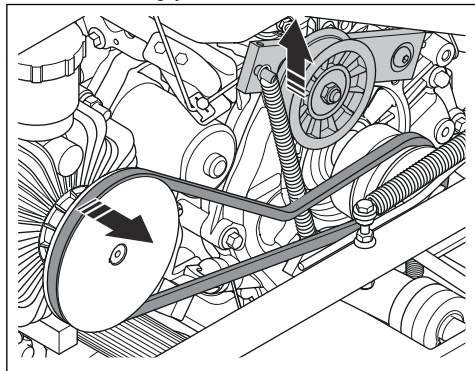

3. Vri de to låseknottene mot klokken, og ta av klingebløkkbeskyttelsen.

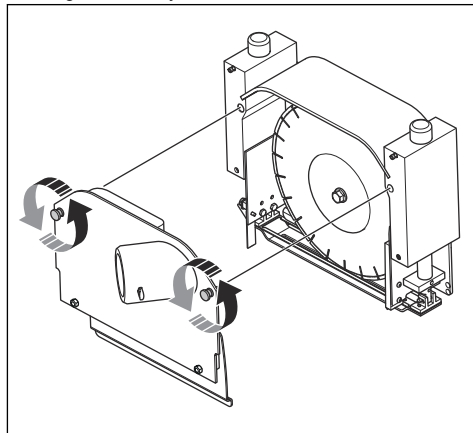

4. Trykk ned på snittguiden for å frigjøre glideplaten.

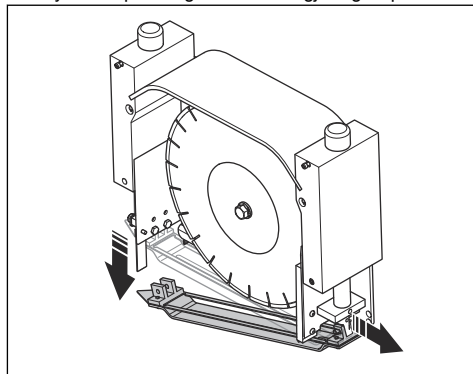

5. Trykk på låsebolten foran på produktet for å låse klingeakselen.

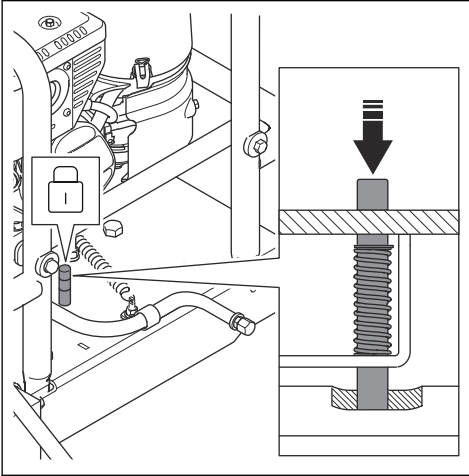

6. Bruk en skrunøkkel til å fjerne klingeakselbolten (A). Fjern den ytre klingeblenden (B). Fjern klingens (C) fra klingeakselen (D).

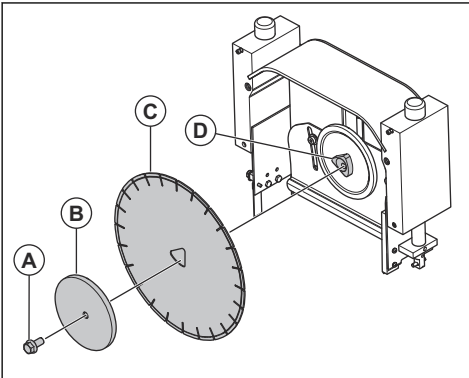

7. Fjern de to skruene og de to skivene. Trekk det flytende sidedekselet ned og ut for å fjerne det.

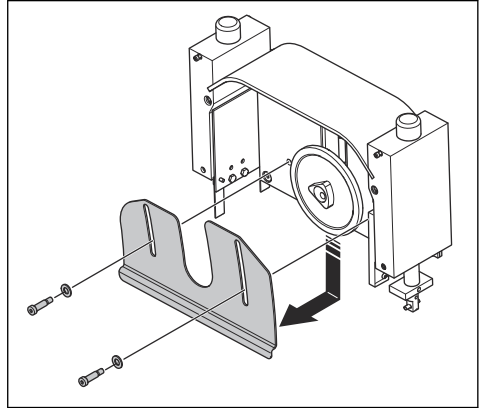

8. Ta ut de 2 skruene. Trekk blokken ned og ut for å fjerne den.

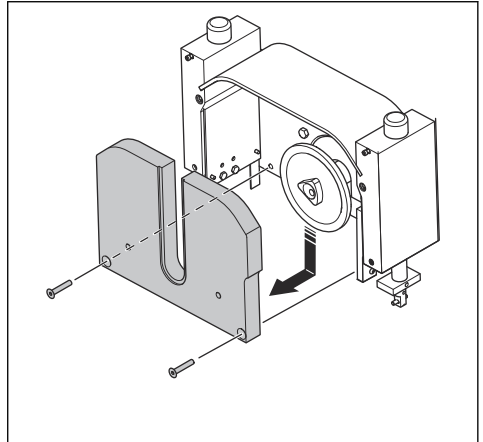

9. Trekk håndtaket for skjæredybde i retning styret, og løft klingen. Løft produktet til full høyde for å få tilgang til de to skruene bak klingebløkken.

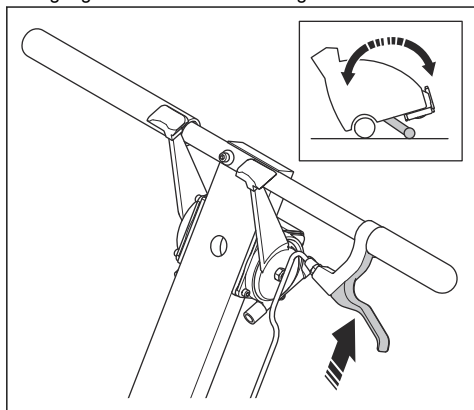

10. Ta ut de 2 skruene.

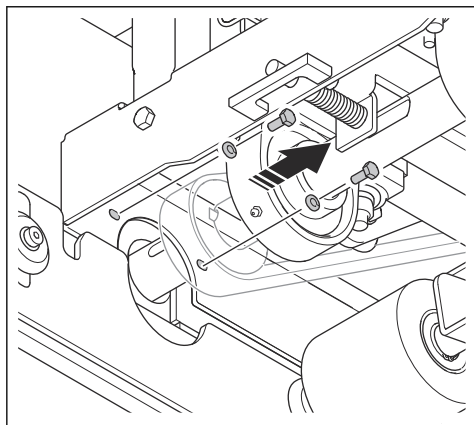

11. Fjern dekslet.

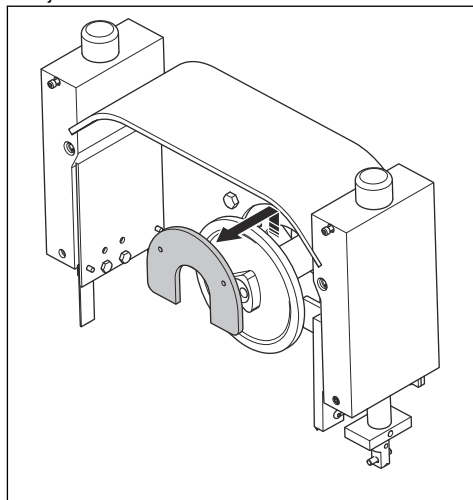

12. Ta av den skadte drivremmen.

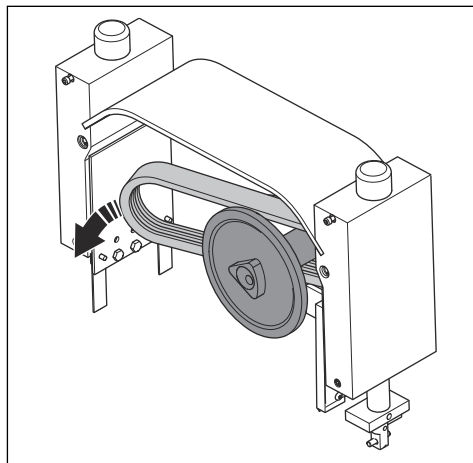

13. Fest den nye drivremmen.

14. Kontroller at remstrammeren beveger seg fritt opp og ned.

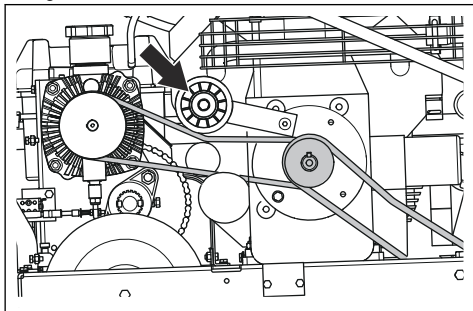

15. Kontroller at lagrene til remstrammeren roterer fritt.

16. Monter alle delene i motsatt rekkefølge av hvordan de ble demontert.

Slik smører du klingeaksellagrene

Klingeaksellagrene er under produktet. Du får tilgang ved å løfte produktet med skjæredybdehåndtaket.

1. Vri tenningsnøkkelen til PÅ (1).
2. Trekk håndtaket for skjæredybde i retning styret, og løft produktet til full høyde.
3. Vri tenningsnøkkelen til AV (0).
4. Smør klingeaksellagrene med Litium 12-basert fett, tre pumpemengder.

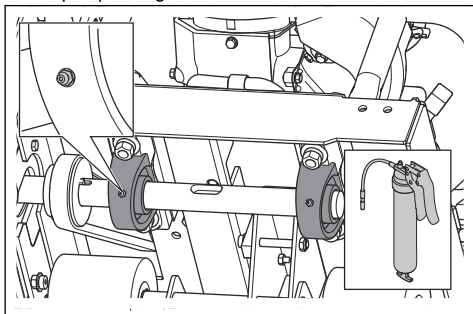

Slik justerer du transmisjonens nøytralstilling

Når du trekker spaken for hastighet fremover til STOPP, må produktet stoppe helt. Hvis produktet beveger seg, må du justere transmisjonens nøytralstilling.

1. Løsne låsemutteren på kabelenden på transmisjonen.

2. Trekk fjærhylsen bakover, og juster mutteren til produktet stopper helt.

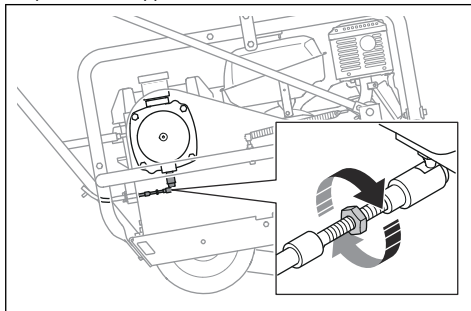

3. Trekk til låsemutteren.

Slik undersøker du hjulene

1. Undersøk hjulene på produktet regelmessig. Skadde hjul kan redusere kvaliteten på resultatet.
2. Kontroller at alle hjulene roterer fritt og jevnt.
3. Skift ut hjulene hvis du finner tegn på skade eller slitasje.

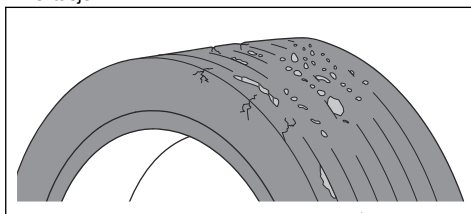

Vedlikehold av batteriet



ADVARSEL: Ikke koble fra batteriet med mindre du må. Det kan forårsake gnister og kortslutninger. En gnist eller en flamme kan føre til at et blysyrebatteri eksploderer.



ADVARSEL: Fare for elektrisk støt. Ikke la metallgjenstander komme i kontakt med de to batteripolene. Dette kan føre til kortslutning av batteriet.



ADVARSEL: Før du kobler til et batteri, må du ta av deg metallarmbånd, armbåndsur, ringer osv. Bruk alltid hansker og vernebriller eller ansiktsskjerm når du arbeider med batteriet.

Batteriet er vedlikeholdsfritt. Hvis batteriet må lades, må du bare bruke en spenningsregulert konisk strømlader som er spesielt utformet for forseglede bly- og gelbatterier med 2 ampere merkestrøm eller mindre. En standard bilbatterilader eller andre typer batteriladere

som ikke er spesielt utformet for forseglede batterier, vil forårsake permanent skade på det installerte batteriet og gjøre enhver garanti ugyldig. Ikke la tenningsnøkkelen stå i PÅ-stillingen, dette vil tappe batteriet.

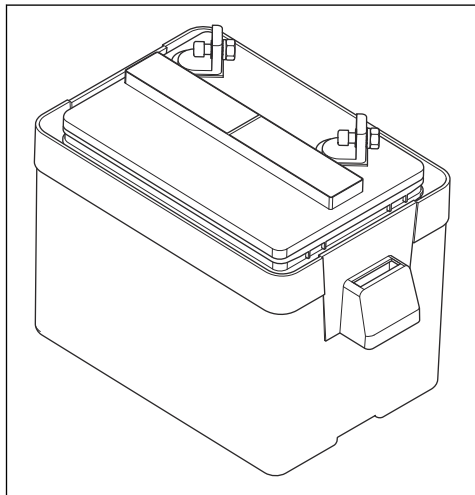

Vedlikehold av motoren

Se bruksanvisningen for motoren hvis du vil ha mer informasjon om vedlikehold av motoren. Bruksanvisningen for motoren har også informasjon om spesifikasjoner, reservedeler, motorgaranti, utslippsnivåer osv.

Feilsøking

Feilsøkingsoversikt

forsiktig, planlegg arbeidet, og bruk sunn fornuft.



ADVARSEL: Feilsøking kan medføre fare for personskade fordi personellet arbeider i fareområdene på produktet. Vær

Hvis du ikke finner en løsning på problemene dine i denne bruksanvisningen, kan du ta kontakt med ditt Husqvarna-serviceverksted.

Problem	Løsning
Produktet forårsaker avflising eller avskalling i sagsporet.	Se til at sagklingen ikke er nedslitt, glatt, deformert eller skadet.
	Pass på at glideplaten ikke berører sagklingen og beveger seg fritt opp og ned langs hele aksellengden.
	Se til at glideplaten ikke er nedslitt og at det ikke er noen avstand rundt sagklingen.
	Undersøk bunnen av glideplaten og sørg for at det ikke er noen metallgrater eller defekter.
	Se til at glideplaten ikke er vridd eller bøyd.
	Kontroller at klingeblokkbeskyttelsen kan beveges fritt opp og ned.
	Kontroller at hver ende på glideplaten har trykk ned.
	Unngå å vri eller bevege sagen til siden under kapping. Foreta gradvise endringer i trykket på håndtaket for å styre sagen i kappesporet.
	Kontroller at motoren fungerer riktig og drives på det angitte turtallet.
	Undersøk remmen og remskivene med tanke på riktig stramming.
	Kontroller at klingen er riktig montert og festet med rene flenser.
	Se til at sagklingen har riktig spesifikasjon for ditt område eller den aktuelle betongtypen.
	Se til at betongoverflaten er ren og at glideplaten kan bevege seg jevnt langs betongoverflaten.
	Bruk Husqvarna-fugebeskyttere i alle fugekryss.
	Fjern uønsket betongforurensning fra klingebløkkenheten.
Se til at skraperne i klingebløkken kan bevege seg fritt og at de ikke er bøyd.	
Kontroller at klingeblokkakslene ikke er bøyd eller skadet.	
Produktet trekkes mot den ene siden under saging.	Kontroller at den fremre pekeren er riktig justert i forhold til sagklingens senterlinje.
	Sjekk om det er skader eller ujevnheter på glideplaten.
Motoren starter ikke.	Kontroller at det er drivstoff av riktig type på tanken. Kontroller at det ikke er vann i drivstoffet.
	Kontroller at drivstoffkranen er satt til PÅ.
	Kontroller at tenningsnøkkelen står i START-stillingen.
	Sørg for at tenningskabelen er koblet til tennpluggen.
	Motoren er «oversvømt». Juster choken. Se bruksanvisningen for motoren.
	Kontroller at choken står i PÅ-stillingen ved kaldstart. Juster choken. Se bruksanvisningen for motoren.
	Kontroller oljenivået. Motoren er utstyrt med et oljevarslingsystem som stopper motoren hvis oljenivået er for lavt.
	Kontroller at luftfilteret ikke er skittent eller tett.
	Kontroller at klingeakselen roterer fritt, og at det ikke har samlet seg betong i klingebløkken.

Problem	Løsning
Motoren fungerer ikke riktig på tomgang eller kan ikke drives på full hastighet.	Kontroller at det er drivstoff av riktig type på tanken. Kontroller at det ikke er vann i drivstoffet.
	Kontroller oljenivået. Motoren er utstyrt med et oljevarslingsystem som stopper motoren hvis oljenivået er for lavt.
	Kontroller at luftfilteret ikke er skittent eller tett.
	Se til at tennpluggen er ren og har riktig gnistavstand. Se brukerhåndboken for motoren.
	Kontroller at gassregulatoren er stilt riktig.
	Kontroller at choken står i PÅ-stillingen ved kaldstart. Juster choken. Se bruksanvisningen for motoren.

Transport, oppbevaring og avhending

Transport og oppbevaring



ADVARSEL: Vær forsiktig under transport. Produktet er tungt og kan forårsake personskader eller skader hvis det faller eller flytter på seg under transport.

Med hjulene kan du flytte produktet manuelt over kortere avstander. Over lengre avstander flytter du produktet ved å løfte det eller sette det på et kjøretøy.



OBS: Ikke tau produktet bak et kjøretøy.

- Flytt drivstoffspaken til vestre for å lukke drivstoffventilen.

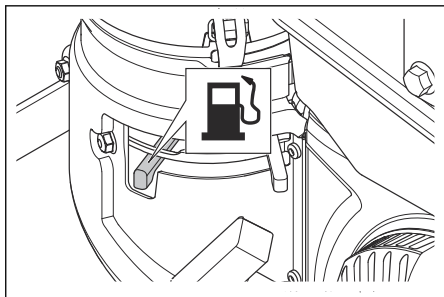

- Fest produktet på en sikker måte under transport med kjøretøy. Fest festestropper til sikkerhetsrammen og kjøretøyet.
- Fjern sagklingen før transport av produktet.
- Sett produktet i en lavere stilling.
- Før oppbevaring og transport av produktet og drivstoff, må du kontrollere at det ikke finnes lekkasjer eller gasser. Gnister eller åpen ild, for eksempel fra

elektriske apparater eller varmekjeler, kan starte en brann.

- Bruk alltid godkjente beholdere for transport av drivstoff.

Slik løfter du produktet



ADVARSEL: Kontroller at løfteutstyret er dimensjonert for operasjonen. Typeskiltet på produktet viser produktets vekt.



ADVARSEL: Ikke løft et skadet produkt. Kontroller at løftepunktet er riktig montert og uten skader.



ADVARSEL: Ikke bruk metallkroker, kjeder eller annet løfteutstyr med grove kanter som kan skade løftepunktet.

- Fest løfteutstyret ved løftepunktet på sikkerhetsrammen.

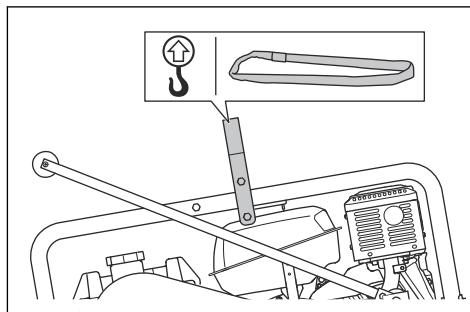

Oppbevaring

- Fjern sagklingen før oppbevaring av produktet.
- Oppbevar produktet på et låst sted for å hindre tilgang for barn eller personer som ikke er godkjent.
- Oppbevar sagklingene på et trygt sted for å hindre skade.
- Oppbevar sagklingene på et tørt og frostfritt sted.
- Undersøk nye sagklinger med hensyn til oppbevaringsskader.
- For oppbevaring av produktet og drivstoff må du kontrollere at det ikke finnes lekkasjer eller gasser. Gnister eller åpen ild, for eksempel fra elektriske apparater eller varmekjeler, kan starte en brann.
- Bruk alltid godkjente beholdere for oppbevaring av drivstoff.
- Hold produktet i laveste stilling, og pass på at det står helt fast.

Utfør også disse trinnene for langtidsoppbevaring:

- Rengjør produktet, og utfør en fullstendig service.
- Tøm drivstofftanken.
- Oppbevar produktet på et tørt og frostfritt sted.
- Legg et beskyttelsestrekk over produktet. Dette er spesielt viktig ved oppbevaring utendørs.
- Skift motorolje etter langtidsoppbevaring.

Kassering

- Følg lokale gjenvinningsbestemmelser og gjeldende regelverk.
- Kast alle kjemikalier, for eksempel motorolje eller drivstoff, på et servicesenter eller en returstasjon.
- Når produktet ikke lenger er i bruk, kan du sende det til en Husqvarna-forhandler eller kaste det ved et returpunkt.

Tekniske data

Tekniske data

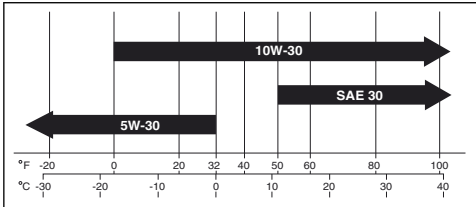
	Soff-Cut 2000
Motor ¹⁵	
Motormerke/motortype	Kohler Command Pro CH395
Motoreffekt, kW ved o/min / hk ved o/min ¹⁶	7,1 ved 4000 / 9,5 ved 4000
Drivstoff-/smøresystem	
Drivstofftankvolum, l/gal	7,4/2,0
Oljesystem	Oljevarsling med automatisk avstengningssensor
Oljetankvolum, l/quarts	1,3/1,4
Motorolje	Vi anbefaler bruk av Kohler-olje for best ytelse. Andre typer smøreolje av høy kvalitet, inkludert syntetiske, med API-klasse (American Petroleum Institute) SJ eller høyere er akseptable. Velg viskositet basert på lufttemperaturen på det tidspunktet produktet skal brukes, som vist på figuren nedenfor.
	
Vekt og mål	
Nominell vekt, kg/pund	150 / 331
Driftsvekt, inkludert drivstoff og tilbehør, kg/lbs	155/341
Støyutslipp	
Lydeffektnivå, målt dB (A)	103
Lydeffektnivå, garantert L_{WA} dB (A) ¹⁷	106
Lydtrykknivå ved brukerens øre, dB (A) ¹⁸	89
Vibrasjonsnivåer, a_{hveq} ¹⁹	

¹⁵ Hvis du ønsker mer informasjon og har spørsmål om denne bestemte motoren, kan du se motorhåndboken eller nettstedet til motorprodusenten.

¹⁶ Som angitt av motorfabrikanten. Bruttoeffekt i henhold til SAE J1940/J1995, ved spesifisert turtall.

¹⁷ Utslipp av støy til omgivelsene målt som lydeffekt (L_{WA}) samsvarer med EF-direktiv 2000/14/EF.

¹⁸ Lydtrykknivå i henhold til ISO EN 13862. Rapporterte data for lydtrykknivå har en typisk statistisk spredning (standardavvik) på 2,5 dB(A).

¹⁹ Vibrasjonsnivå i henhold til EN 13862. Rapporterte data for vibrasjonsnivå har en typisk statistisk spredning (standardavvik) på 1,5 m/s².

	Soff-Cut 2000
Høyre håndtak, m/s ²	3,0
Venstre håndtak, m/s ²	3,1
Sagklinge	
Skivetype	Diamantklinge, tørrkapping med trekantfeste
Materiale	Kun grønn betong
Maks. klingestørrelse, mm/tommer	254/10,0
Maks. skjæredybde, mm/tommer	38 / 1,5
Skjæreavstand fra vegg, mm/tommer	89 / 3 ½
Klingerotasjon	Mot urviseren, kapping oppover
Klingeakselens hastighet, o/min	3300
Klingedybdekontroll	Manuell
Gjennomsnittlig kappehastighet ²⁰	
Myke betongblandinger, m/min / fot/min	5,5 / 18
Middels betongblandinger, m/min / fot/min	4,0/13
Harde betongblandinger, m/min / fot/min	2,1/7
Anbefalte støvsugere ²¹	
Min. luftstrøm, m ³ /t eller CFM	400 eller 236
Min. vakuüm, KPa/psi	22 / 3,6
Min. vannløft, meter/tommer	2,3 / 90
Støvsugertilbehør, mm/tommer	76/3

²⁰ Kun estimert. Hastigheten varierer med arbeidsforholdene og betongblandingen.

²¹ Tekniske data for støvsuger er ikke en endelig beskrivelse av ytelse over tid mellom ulike typer støvsugere. Objektive OSHA-data for Husqvarna-produkter er tilgjengelige på www.husqvarnacp.com/us.

Produktdimensjoner Soff-Cut 2000

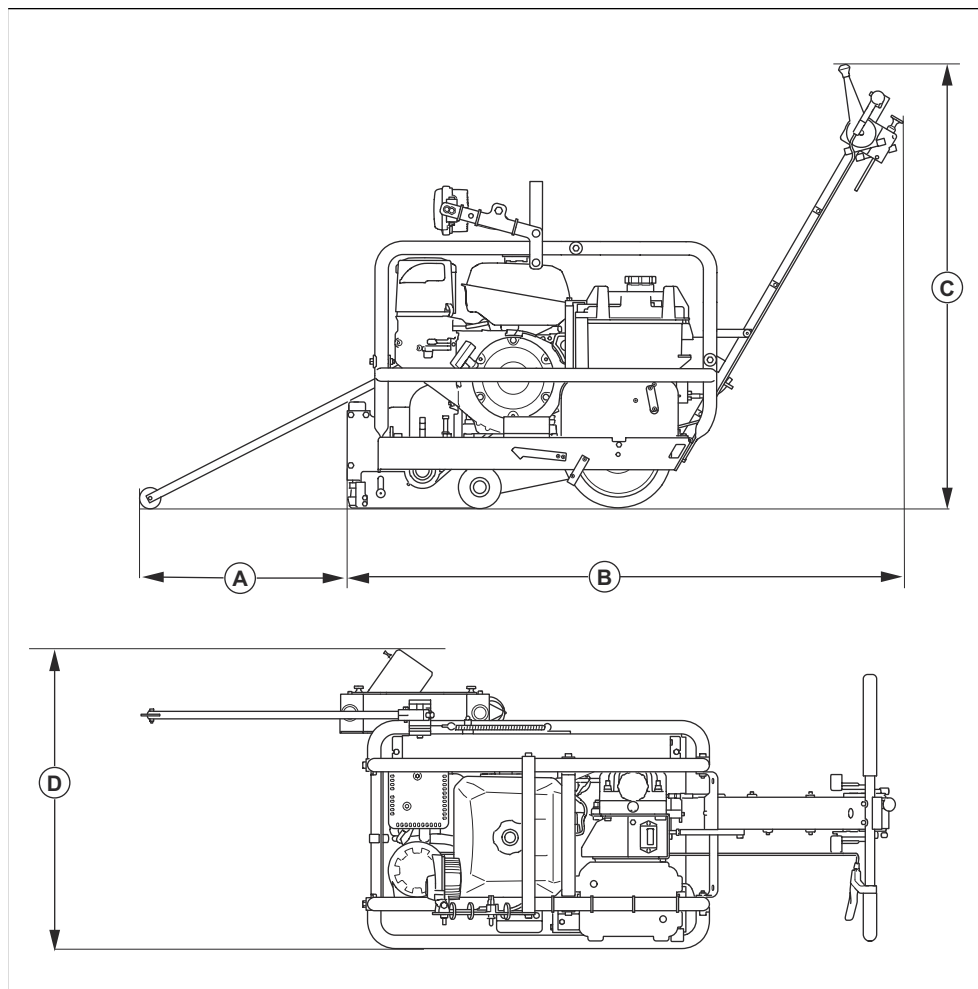

		Mål, mm/tommer
A	Avstand fra fremre pekerhjul til produktet	470/18,5
B	Lengde	1440/57
C	Høyde med håndtak	940/37
D	Bredde	730/28,7

Samsvarserklæring

EU-samsvarserklæring

Husqvarna AB, SE-561 82 Huskvarna, Sverige, tlf:
+46-36-146500, erklærer at produktet:

Beskrivelse	Gulvsag
Merke	Husqvarna
Type/modell	Soff-Cut 2000
ID	Serienumre datert 2022 og senere

fullstendig overholder følgende EU-direktiver og
-forskrifter:

Direktiv/regulering	Beskrivelse
2006/42/EF	«angående maskiner»
2014/30/EU	«om elektromagnetisk kompatibilitet»
2000/14/EF	«angående utendørsstøy»

og at følgende standarder og/eller tekniske
spesifikasjoner er anvendt:

EN ISO 12100:2010

EN 13862:2001+A1:2009

EN 55012:2008+A1:2009

EN ISO 14982:2009

Prosedyre for samsvarsvurdering iht. 2000/14/EC:
Vedlegg V.

For informasjon som gjelder støyutslipp kan du se
kapittelet Tekniske data

Partille 2022-04-05



Martin Huber

FoU-direktør, Betongoverflater og -gulv

Husqvarna AB, Bygg og anleggsdivisjon

Ansvarlig for teknisk dokumentasjon



Innehåll

Introduktion.....	107	Felsökning.....	133
Säkerhet.....	110	Transport, förvaring och kassering.....	135
Montering.....	116	Tekniska data.....	137
Drift.....	116	Försäkran om överensstämmelse.....	140
Underhåll.....	122		

Introduktion

Produktbeskrivning

Produkten är en bensindriven självgående gångmanövrerad golvsåg för betong.

Avsedd användning

Produkten ska endast användas av professionella användare. Produkten används för sågning av krympfogar i Ultra Early Stage-skedet av betongarbete.

Produkten frigör spänningen i betongen och förhindrar skador och slumpmässiga sprickor. Den används för medeltungt till tungt kommersiellt arbete.

Produkten används en till två timmar efter att betongprocessen har slutförts.

Produkten ska endast användas utomhus. Använd inte produkten till annat.

Produktöversikt Soff-Cut 2000

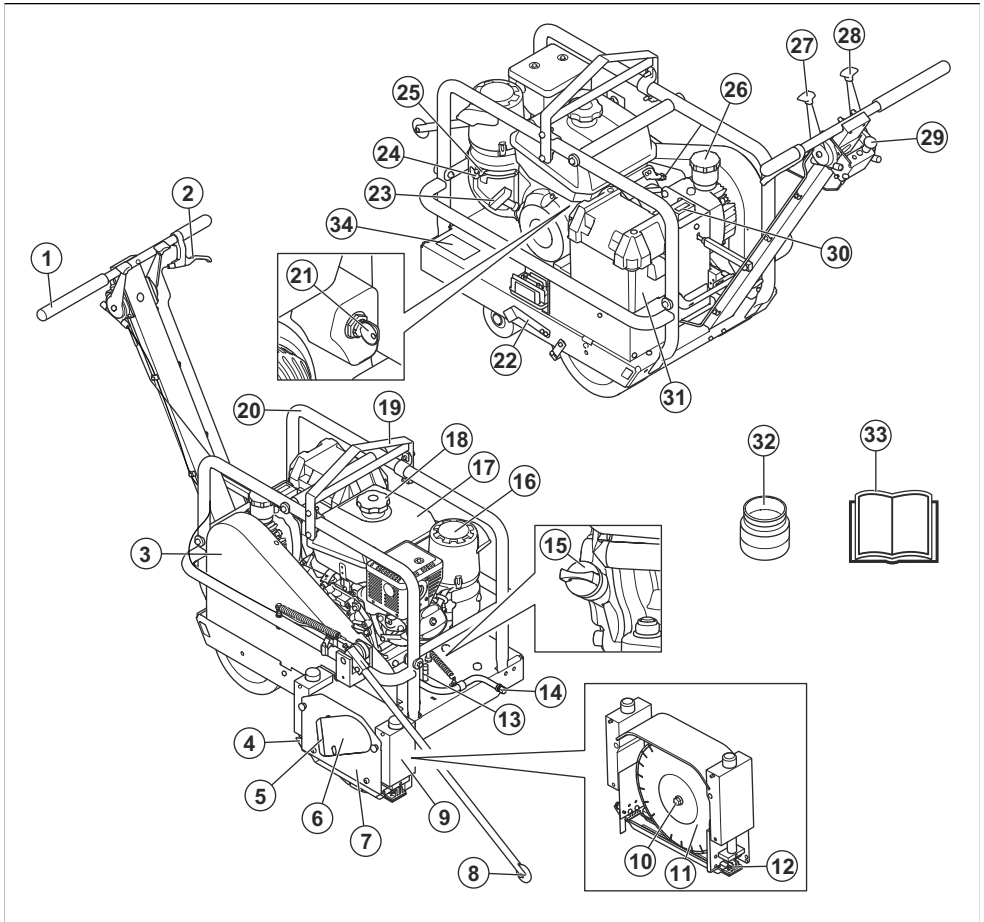

1. Styre
2. Klingfrikopplingsspak
3. Drivremskåpa
4. Skärguide
5. Kontakt för anslutning av stoftavskiljare
6. Stoftavskiljarens anslutning
7. Klingblocksskydd
8. Främre pekare
9. Klingblock
10. Klingaxelbult
11. Kapskiva (medföljer ej)
12. Hasplåt (medföljer ej)
13. Läspinne för klingaxel
14. Dränerings slang för olja
15. Oljemåtticka och lock till oljetank

16. Luftfilter
17. Bränsletank
18. Bränsletankslock
19. Lyftpunkt
20. Säkerhetsram
21. Tändningsnyckel
22. Parkeringsbroms
23. Startsnörets handtag
24. Chokereglage
25. Bränslespak
26. Tanklock för hydraulolja
27. Framåthastighetsspak
28. Spak för främre pekare
29. Gasreglage
30. Timmätare

- 31. Batterilåda
- 32. Adapter för anslutning av stoftavskiljare
- 33. Bruksanvisning
- 34. Typskylt

Symboler på produkten



Var försiktig och använd produkten på rätt sätt. Den här produkten kan orsaka allvarlig eller livshotande skada för användaren och andra.



Läs noggrant igenom bruksanvisningen och se till att du förstår innehållet innan du använder produkten.



Läs på i bruksanvisningen för stoftavskiljaren.



Använd hörselskydd.



Använd godkänt ögonskydd.



Dammet kan orsaka hälsoproblem. Använd ett godkänt andningsskydd.



Använd skyddshjälm på platser där föremål kan falla ner.



Lyft produkten genom att fästa lyftutrustningen vid produktens lyftpunkt.



Släpp handtaget för att sänka klingan med tyngdkraft. Håll fast produkten ordentligt och sänk försiktigt klingan för att förhindra skador på den.



Risk för personskador och skador på produkten. Var försiktig när du lyfter produkten. Ta bort kapskivan innan produkten ska lyftas.



Risk för att fastna i remmar. Håll händer och andra kroppsdelar borta från rörliga delar.



Farligt maskineri. Risk för skärskador. Akta händer och fötter.



Använd inte en produkt med förbränningsmotor inomhus eller på platser som inte har tillräckligt luftflöde. Undvik att andas in avgaser. Dammet kan orsaka hälsoproblem. Använd ett godkänt andningsskydd.



Se till att alla skydd är på plats.



Vistas inte i brandfarliga områden.



Pilen på klingskyddet visar i vilken riktning kapskivan roterar.



Fyll på motorolja till rätt nivå.



Framåthastighetsspak. Tryck på spaken för att öka hastigheten. Dra i spaken för att sänka hastigheten.



Dra upp den främre pekaren.



Sänk den främre pekaren.



OFF, stänger av motorn.



RUN, startar tändningen.



START, drar igång motorn.



Parkeringsbroms.



Parkeringsbromsen är inte ilagd.



Parkeringsbromsen är ilagd.



Den här produkten överensstämmer med gällande EU-direktiv.



Den här produkten överensstämmer med gällande UK-direktiv.



Miljömärkning för bulleremission enligt EU- och UK-direktiv och bestämmelser. Produktens garanterade ljudeffektivnivå anges i *Tekniska data på sida 137* och på etiketten.

Notera: Övriga symboler/dekaler på produkten avser specifika krav för certifieringar på andra kommersiella marknader.

Typskylt för EU

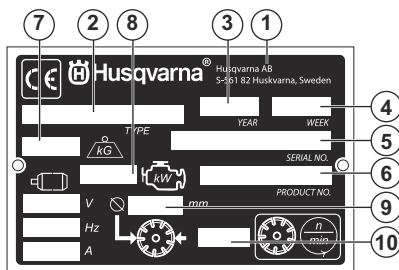

1. Tillverkare
2. Produkttyp
3. Tillverkningsår
4. Produktionsvecka
5. Serienummer
6. Produktnummer
7. Produktvikt
8. Motoreffekt
9. Maximalt klingmått
10. Klingans varvtal

Produktansvar

Enligt lagstiftningen för produktansvar ansvarar vi inte för skador som vår produkt orsakar om:

- produkten repareras felaktigt
- produkten repareras med delar som inte kommer från tillverkaren eller inte har godkänts av tillverkaren
- produkten har ett tillbehör som inte kommer från tillverkaren eller inte har godkänts av tillverkaren
- produkten inte repareras vid ett godkänt servicecenter eller av en godkänd person.

Säkerhet

Säkerhetsdefinitioner

Varningar, försiktighetsåtgärder och anmärkningar används för att betona speciellt viktiga delar i bruksanvisningen.



WARNING: Används om det finns risk för skador eller dödsfall för användaren eller kringstående om anvisningarna i bruksanvisningen inte följs.



OBSERVERA: Används om det finns risk för skada på produkten, annat material eller det angränsande området om anvisningarna i bruksanvisningen inte följs.

Notera: Används för att ge mer information som är nödvändig i en viss situation.

Allmänna säkerhetsanvisningar



VARNING: Läs varningsinstruktionerna nedan innan du använder produkten.

- Denna produkt är ett farligt verktyg om du inte är försiktig eller om du använder produkten felaktigt. Den här produkten kan orsaka allvarlig eller livshotande skada för användaren och andra. Det är mycket viktigt att du läser och förstår innehållet i denna bruksanvisning innan du använder produkten.
- Spara alla varningar och instruktioner.
- Följ alla tillämpliga lagar och bestämmelser.
- Användaren och dennes arbetsgivare måste känna till och förebygga risker vid användning av produkten.
- Låt inte någon använda produkten om personen inte har läst och förstått innehållet i bruksanvisningen.
- Använd inte produkten förrän du har fått utbildning om hur du använder den. Se till att alla användare utbildas.
- Låt inte barn använda produkten.
- Låt endast godkända personer använda produkten.
- Användaren ansvarar för olyckor som drabbar andra personer eller deras egendom.
- Använd aldrig produkten om du är trött, sjuk eller om du är påverkad av alkohol, droger eller läkemedel.
- Var alltid försiktig och använd sunt förnuft.
- Denna produkt alstrar ett elektromagnetiskt fält under drift. Detta fält kan under vissa omständigheter ge påverkan på aktiva eller passiva medicinska implantat. För att minska risken för allvarlig eller livshotande skada rekommenderar vi därför personer med medicinska implantat att rådgöra med läkare samt tillverkaren av det medicinska implantatet innan denna produkt används.
- Håll produkten ren. Se till att du kan läsa skyltar och dekaler tydligt.
- Använd inte produkten om den är trasig.
- Gör inga modifieringar av den här produkten.
- Använd inte produkten om det är möjligt att andra personer har modifierat produkten.

Säkerhetsinstruktioner för drift



VARNING: Läs varningsinstruktionerna nedan innan du använder produkten.

- Läs tillverkarens varningsinstruktioner som medföljer kapskivan.
- Se till att produkten är korrekt monterad.
- Använd inte produkten utan att klingskyddet och skyddskåporna är monterade.

- Felaktig användning av produkten kan göra att kapskivan går sönder och leda till personsador eller materiella skador.
- Se till att du vet hur man snabbt stoppar motorn i en nödsituation.
- Använd personlig skyddsutrustning. Se *Personlig skyddsutrustning på sida 112*.
- Håll dig på säkert avstånd från kapskivan när motorn är igång. Försök inte stoppa en roterande klinga med någon del av kroppen. Om du rör vid en roterande klinga kan det leda till allvarliga skador eller dödsfall, även när motorn är avstängd.
- Se till att endast behöriga personer befinner sig inom arbetsområdet.
- Kontrollera att elkablar inom arbetsområdet inte är strömförande.
- Håll arbetsområdet rent och upplyst.
- Använd endast produkten stående bakifrån med händerna på handtaget

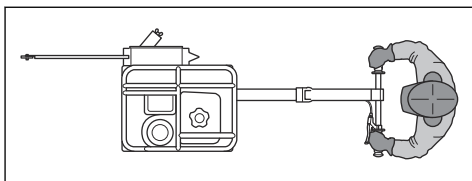

- Se till att du står säkert och stadigt under användning.
- Innan du går ifrån produkten måste du stoppa motorn och se till att det inte finns någon risk för oavsiktlig start.
- Var mycket försiktig vid arbete i slutningar. Produkten är tung och kan välla allvarlig personskada om den faller.
- Se till att inget material kan lossna och skada användaren.
- Se till att kläder, långt hår och smycken inte fastnar i rörliga delar.
- Sitt eller stå inte på produkten.
- Håll dig borta från klingans bana när motorn är på.
- Använd inte produkten om du inte kan få hjälp om en olycka inträffar.
- Använd inte produkten för transport av personer eller utrustning.
- Sätt inte fötterna på produkten.
- Se till att bladet inte vidrör marken eller någon annan yta när produkten flyttas.
- Hantera inte produkten med alltför hög belastning. Överbelastning kan orsaka skador på produkten.

Säkerhet i arbetsområdet



VARNING: Läs varningsinstruktionerna nedan innan du använder produkten.

- Produkten kan få föremål att skjutas ut med hög hastighet. Se till att alla personer i arbetsområdet använder godkänd personlig skyddsutrustning. Se *Personlig skyddsutrustning på sida 112*. Ta bort lösa föremål från arbetsområdet.
- Se till att inga djur eller obehöriga personer befinner sig inom arbetsområdet.
- Använd inte produkten förrän arbetsområdet är fritt och du står stadigt.
- Håll utkik efter personer, föremål och situationer som kan förhindra säker användning av produkten.
- Se till att inga personer eller föremål kan komma i kontakt med skärutrustningen eller träffas av delar som slungas iväg från klingan.
- Använd inte produkten vid dimma, regn, kraftiga vindar, kallt väder, risk för åska eller andra ogynnsamma väderförhållanden. Att använda produkten i dåligt väder kan påverka din uppmärksamhet negativt. Dåligt väder kan leda till farliga arbetsförhållanden, t.ex. hala ytor.
- Se till att inget material kan lossna och skada användaren när produkten används.
- Var försiktig när du använder produkten i en slutning.
- Håll arbetsområdet rent och upplyst.
- Innan du använder produkten ska du ta reda på om det finns dolda faror som elkablar, vatten- och gasledningar samt brandfarliga ämnen i arbetsområdet. Om produkten träffar ett dolt föremål, stäng omedelbart av motorn och undersök produkten och föremålet. Börja inte använda produkten igen förrän du vet att det är säkert att fortsätta.
- Innan du kapar i en trumma, ett rör eller en annan behållare måste du se till att den inte innehåller brandfarligt material eller annat material som kan orsaka brand eller explosion.
- Använd inte produkten i områden där brand eller explosion kan inträffa.

Personlig skyddsutrustning



VARNING: Läs varningsinstruktionerna nedan innan du använder produkten.

- Använd alltid godkänd personlig skyddsutrustning när du använder produkten. Personlig skyddsutrustning kan inte eliminera skaderisken helt, men den reducerar effekten av en skada vid ett eventuellt olyckstillbud. Be din återförsäljare om hjälp med att välja rätt personlig skyddsutrustning.
- Kontrollera regelbundet skicket på den personliga skyddsutrustningen.
- Använd en godkänd skyddshjälm.
- Använd godkända hörselskydd.
- Använd godkänt andningskydd.
- Använd godkända ögonskydd med sidoskydd. Det finns en stor risk för ögonskador av utslungade föremål.

- Använd skyddshandskar.
- Använd stövlar med stålhätta och halkfri sula.
- Använd godkända arbetskläder eller motsvarande åtsittande kläder med långa ärmar och långa ben.

Brandsläckare

- Ha en brandsläckare i närheten när du använder produkten.
- Använd en pulverbrandsläckare av "ABE"-klass eller en koldioxidsläckare av "BE"-typ.

Säkerhetsanordningar på produkten



VARNING: Läs varningsinstruktionerna nedan innan du använder produkten.

- Använd inte en produkt med defekta säkerhetsanordningar. Kontrollera säkerhetsanordningarna regelbundet. Om säkerhetsanordningarna är defekta ska du prata med din Husqvarna serviceverkstad.
- Gör inga ändringar på säkerhetsanordningarna. Använd inte produkten om skyddsplåtar, skyddshuvar, säkerhetsströmbrytare eller andra skyddsanordningar lossnat eller är defekta.

Klingblocksskydd

Klingblocksskyddet skyddar mot den roterande klingan och håller damm borta från användaren.

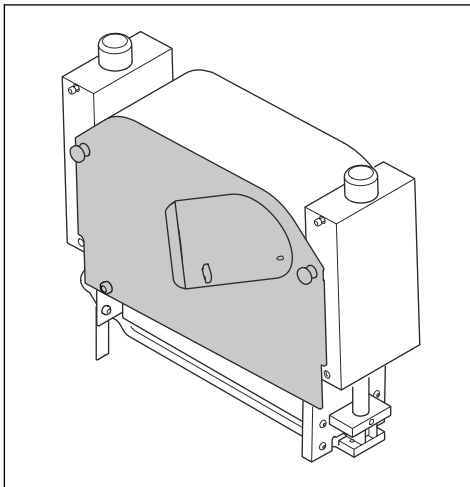

Flytande sidokåpa

Den flytande sidokåpan håller damm borta från användaren och förhindrar att partiklar slungas ut.

Se till att kåpan rör sig fritt uppåt och nedåt.

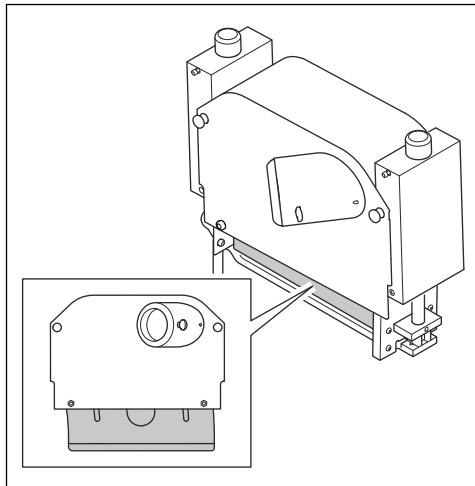

Säkerhetsram

Säkerhetsramen förhindrar skador på utrustningen och motorn samt på användaren.

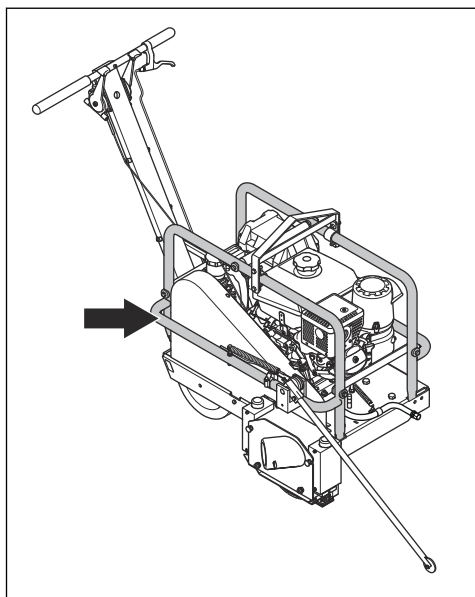

Drivremskåpa

Drivremskåpan ger skydd mot de roterande remskivorna och drivremmen.

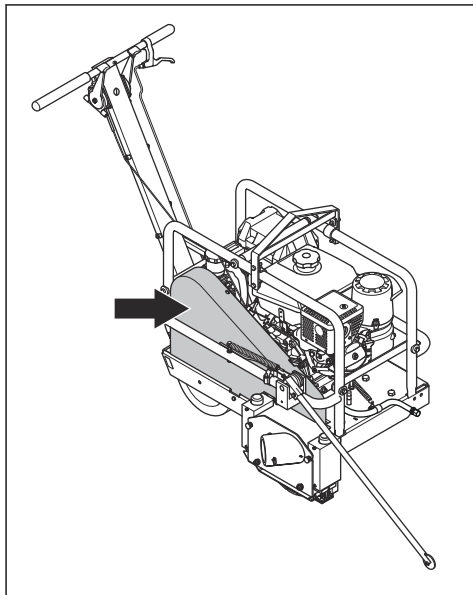

Ljuddämparkåpa

Ljuddämparkåpan förhindrar brännskador från den heta ljuddämparen.

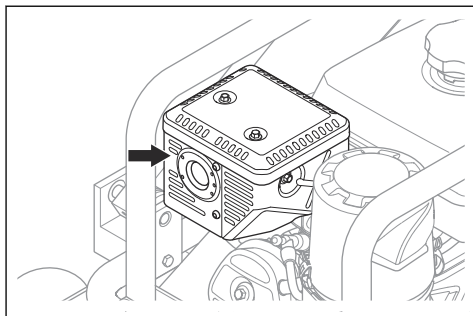

Parkeringsbroms

Se till att produkten inte rör sig när parkeringsbromsen är ilagd.

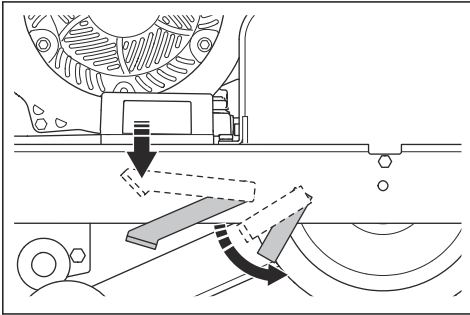

Kontakt för anslutning av stoftavskiljare

Använd alltid kontakten om produkten inte är ansluten till en stoftavskiljare.

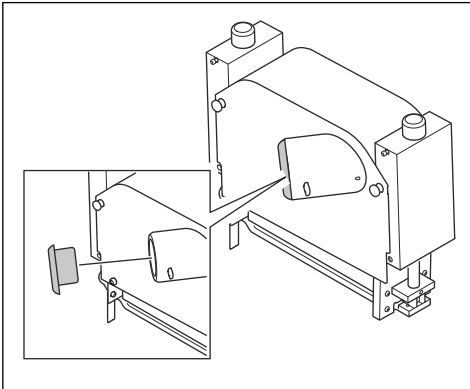

Undersöka skyddskåporna



VARNING: Använd inte en produkt med defekta skyddskåpor. Kontrollera skyddskåporna innan du använder produkten. Om skyddskåporna är defekta måste du prata med din Husqvarna-serviceverkstad.

1. Undersök klingblocket och klingblocksskyddet, den flytande sidokåpan, säkerhetsramen, drivremskåpan, kontakten och ljuddämparskyddet med avseende på skador.
2. Byt ut skyddskåporna om de är skadade.
3. Se till att kåporna sitter fast ordentligt innan du startar produkten.

Bränslesäkerhet



VARNING: Läs varningsinstruktionerna nedan innan du använder produkten.

- Bränsle är brandfarligt och ångorna är explosiva. Var försiktig med bränslet för att förhindra skada, brand och explosion.
- Undvik att andas in bränsleångor. Bränsleångor är giftiga och kan orsaka skador. Se till att luftflödet är tillräckligt.
- Ta inte av bränsletanklocket och fyll aldrig på bensen medan motorn är igång.
- Låt motorn svalna innan du fyller på bränsle.
- Fyll inte på bränsle när du är inomhus. Otillräckligt luftflöde kan orsaka skador eller dödsfall på grund av kvävning eller kolmonoxidförgiftning.
- Rök inte i närheten av bränslet eller motorn.
- Placera inga heta föremål i närheten av bränslet eller motorn.
- Fyll inte på bränsle i närheten av gnistor eller lågor.
- Innan du fyller på bränsle bör du öppna bränsletanklocket långsamt och försiktigt släppa på trycket.
- Bränsle på huden kan orsaka skador. Om du får bränsle på huden ska du använda tvål och vatten för att ta bort bränslet.
- Om du spillt bränsle på kläderna skall dessa bytas omedelbart.
- Fyll inte upp tanken helt. Värme gör att bränslet expanderar. Lämna lite plats längst upp på tanken.
- Dra åt bränsletanklocket ordentligt. Om bränsletanklocket inte dras åt ordentligt finns det en risk för brand.
- Innan du startar produkten ska du flytta den så den är minst 3 m från den plats där du fyllde på bränsle.
- Starta inte produkten om det finns bränsle eller motorolja på produkten. Ta bort det oönskade bränslet och motoroljan och låt produkten torka innan du startar motorn.
- Undersök regelbundet om motorn läcker. Om det finns läckor i bränslesystemet ska du inte starta motorn förrän läckaget är åtgärdat.
- Använd inte fingrarna för att undersöka om motorn läcker.
- Förvara endast bränslet i godkända behållare.
- Se till att bränsle och bränsleångor inte kan orsaka skada när produkten och bränslet förvaras.
- Tappa ur bränslet i en godkänd behållare utomhus och på avstånd från gnistor och eld.

Avgassäkerhet



VARNING: Läs varningsinstruktionerna nedan innan du använder produkten.

- Motorns avgaser innehåller kolmonoxid som är en luktfri, giftig och mycket farlig gas. Att andas in kolmonoxid kan leda till dödsfall. Eftersom kolmonoxid är luktfri och inte syns, är det inte möjligt att känna den. Ett symptom på kolmonoxidförgiftning är yrsel, men det är möjligt att en person blir medvetlös utan förvarning om mängden eller koncentrationen av kolmonoxid är tillräckligt hög.
- Avgaserna innehåller också oförbrända kolväten, inklusive bensen. Långvarig inandning kan orsaka hälsoproblem.
- Avgaser som du kan se eller lukta innehåller också kolmonoxid.
- Använd inte en produkt med förbränningsmotor inomhus eller på platser som inte har ett tillräckligt luftflöde.
- Undvik att andas in avgaser.
- Se till att luftflödet på arbetsområdet är tillräckligt. Det här är mycket viktigt när du använder produkten i diken eller på andra små arbetsområden där avgaser lätt kan samlas.

Vibrationssäkerhet



VARNING: Läs varningsinstruktionerna nedan innan du använder produkten.

- När produkten används går vibrationer från produkten till användaren. Regelbunden och frekvent användning av produkten kan orsaka eller öka graden av skador på användaren. Skador kan uppstå i fingrar, händer, handleder, armar, axlar, nerver, blodtillförsel eller andra kroppsdelar. Skadorna kan vara funktionsnedsättande och/eller permanenta, och kan öka gradvis under veckor, månader eller år. Möjliga skador är skador på blodomloppet, nervsystemet, leder och andra kroppsstrukturer.
- Symptom kan uppstå när produkten används eller vid andra tidpunkter. Om du har symptom och fortsätter att använda produkten kan symtomen öka och bli permanenta. Om följande eller andra symptom inträffar bör du få medicinsk behandling:
 - Domningar, avsaknad av känsel, pirrande, stickningar, smärta, brännande, bultande, stelhet, klumpighet, kraftlöshet, förändringar i hudfärg eller hudtillstånd.
- Symptomen kan öka vid kalla temperaturer. Använd varma kläder och håll händerna varma och torra när du använder produkten i kalla miljöer.
- Utför underhåll och använd produkten enligt anvisningarna i bruksanvisningen så du håller en korrekt vibrationsnivå.
- Produkten har ett avvibreringssystem som minskar vibrationerna som går från handtagen till användaren. Låt produkten göra jobbet. Skjut inte på produkten med kraft. Håll produkten lätt i handtagen men se till att du kan styra produkten och hantera

den på ett säkert sätt. Skjut inte in handtagen i ändstoppen mer än nödvändigt.

- Håll endast händerna på handtaget eller handtagen. Håll alla andra kroppsdelar borta från produkten.
- Stanna produkten omedelbart om starka vibrationer plötsligt uppstår. Fortsätt inte använda den innan orsaken till de ökade vibrationerna är borta.

Dammsäkerhet



VARNING: Läs varningsinstruktionerna nedan innan du använder produkten.

- Användning av produkten kan orsaka damm i luften. Damm kan orsaka allvarliga skador och permanenta hälsoproblem. Kvartsdamm regleras som skadligt av flera myndigheter. Det här är exempel på sådana hälsoproblem:
 - de dödliga lungsjukdomarna kronisk bronkit, silikos och lungfibros
 - cancer
 - fosterskador
 - hudinflammation
- Använd rätt utrustning för att minska mängden damm och ångor i luften och för att minska mängden damm på arbetsutrustning, ytor, kläder eller kroppsdelar. Exempel på bekämpningsåtgärder är dammsamlare och vattenspray för att binda dammet. Minska mängden damm vid källan när det är möjligt. Se till att utrustningen är korrekt installerad, används på rätt sätt och underhålls regelbundet.
- Använd godkänt andningsskydd. Se till att andningsskydd används när det finns farliga material på arbetsområdet.
- Se till att luftflödet är tillräckligt på arbetsområdet.
- Rikta om möjligt produktens utblås så att inte damm åker ut i luften.

Bullersäkerhet



VARNING: Läs varningsinstruktionerna nedan innan du använder produkten.

- Höga ljudnivåer och långvarig exponering för buller kan orsaka bullersakad hörselnedsättning.
- För att hålla ljudnivån på ett minimum ska underhåll och användning av produkten utföras enligt anvisningarna i bruksanvisningen.
- Kontrollera att ljuddämparen inte har skador eller defekter. Se till att ljuddämparen sitter fast ordentligt på produkten.
- Använd godkänt hörselskydd när du använder produkten.
- Lyssna efter varningssignaler och röster när du använder hörselskydd. Ta bort hörselskydden när

produkten är avstängd, såvida inte ljudnivån på arbetsområdet är sådant att hörselskydd krävs.

Säkerhetsinstruktioner för underhåll



WARNING: Läs varningsinstruktionerna nedan innan du använder produkten.

- Använd personlig skyddsutrustning. Se *Personlig skyddsutrustning på sida 112*.
- Om underhåll inte utförs korrekt och regelbundet ökar risken för personskadorna och skador på produkten.
- Stanna motorn och låt produkten svalna innan du utför underhåll.
- Rengör produkten för att få bort farliga material innan du utför underhåll.
- Koppla ifrån tändhatten innan du utför underhåll.
- Motoravgaserna är heta och kan medföra gnistor. Använd inte produkten inomhus eller nära brandfarligt material.

- Modifiera inte produkten. Ändringar som inte godkänts av tillverkaren kan orsaka allvarliga skador eller dödsfall.
- Använd alltid originaltillbehör och originaldelar. Tillbehör och reservdelar som inte godkänts av tillverkaren kan orsaka allvarliga skador eller dödsfall.
- Byt ut skadade, slitna och trasiga delar.
- Utför endast underhåll enligt anvisningarna i den här bruksanvisningen. Låt ett godkänt servicecenter utföra all annan service.
- Ta bort alla verktyg från produkten innan du startar motorn efter underhåll. Lösa verktyg eller verktyg som är fästa på roterande delar kan fara iväg och orsaka skador.
- Låt ett godkänt servicecenter utföra service på produkten regelbundet.

Montering

Ta ut produkten ur förpackningen

- Lyft upp produkten från mitthandtaget på säkerhetsramen när du ska ta ut produkten ur förpackningen.

Introduktion



WARNING: Innan du monterar produkten måste du läsa igenom och förstå kapitlet om säkerhet.



WARNING: Avlägsna tändstiftskabeln från tändstiftet innan du monterar produkten.

Montera kapskivan och hasplåten

1. Montera kapskivan. Se *Montera kapskivan på sida 125*.
2. Montera hasplåten. Se *Montera hasplåten på sida 127*.

Drift

Introduktion



WARNING: Innan du använder produkten måste du läsa igenom och förstå kapitlet om säkerhet.

Grundläggande arbetsteknik

Krympfogar och avstånd mellan fogar

När betong hydratiserar eller härdas och börjar sätta sig utvecklas inre spänningar som kan orsaka okontrollerad sprickbildning.

Okontrollerad sprickbildning reser tvivel på betongens kvalitet och utförandet. Krympfogar sågas i betong för att minska dessa spänningar innan de resulterar i okontrollerad sprickbildning.

Soff-Cut Ultra Early Entry-systemet begränsar okontrollerad sprickbildning genom tidig sågning på förbestämda platser för att skapa försvagade plan i betongen som sedan spricker längst ned i snittet för att minska spänningarna.

Sågade krympfogar ska ligga på ett djup av minst $\frac{1}{4}$ av betongen, och minst 25 mm djupt.

Såga krympfogar när betongen klarar produktens och användarens vikt. Se till att produkten inte lämnar märken eller orsakar skador på betongen.

Det finns många olika möjligheter för placeringen av fogar. Foglayouten bör bifogas, sågrentreprenören bör presentera en detaljerad foglayout för godkännande innan sågningen startar.

Det finns många förhållanden som påverkar avståndet mellan fogarna.

- Betongens tjocklek.

- Typ av, mängd och placering av armeringen.
- Krymppotentialen hos betong/cement (typ, kvantitet), ballast (storlek, kvantitet, kvalitet), vattencementtal, tillsatser, betongtemperatur.
- Basfriktion
- Plattbegränsningar.
- Grundlayout, räckan, gropar, utrustningsplatta, diken osv.
- Miljöfaktorer – temperatur, vind, luftfuktighet.
- Härdningsmetoder och härdningskvalitet.

I allmänhet ska krympfogmönster dela upp plattor i ungefärliga fyrkantsrutor enligt de avstånd som visas i tabellen.

Betongtjocklek, mm (tum)	Maximalt avstånd, m (fot)
90 (3,5)	2,4 (8)
100, 114 (4, 4,5)	3,0 (10)
125, 140 (5, 5,5)	3,6 (12)
150 (6) eller större	4,5 (15)

Vid alla korsande snitt ska Husqvarna fogskydd sättas in vid varje fog för att förhindra fogsador. Sätt in ytterligare fogskydd där det högra hjulet kommer att korsa fogen för att förhindra betongskador.

Maximera Soff-Cut-systemet

"Timingerna vid betongarbeten – speciellt vad gäller gjutningen och fogningen – är kritisk ... Att inte tänka på detta kan medföra oönskade egenskaper på slitytan som sprickbildning ..." (Utdrag ur förordet till American Concrete Institute (ACI) 302.1 R-96.)

Soff-Cut Ultra Early Entry-systemet har revolutionerat de metoder som används för att begränsa okontrollerad sprickbildning.

För att användaren ska kunna göra ett tillfredsställande jobb med hjälp av Soff-Cut-systemet måste följande kriterier uppfyllas:

- En Soff-Cut Ultra Early Entry-såg för torrkapning.
- En diamantringa för torrkapning från Husqvarna Soff-Cut.
- En Husqvarna hasplåt mot upprivning monterad för varje ny diamantringa.
- En användare som vet hur man använder sågningssystemet Soff-Cut Ultra Early Entry.

Utan detta kan inte fogar skåras fint nog för att begränsa okontrollerad sprickbildning innan den sätter igång, vilket är det fastighetsägare betalar för.

ACI Spec 302.1R-96 säger det bäst:

"Torrkapningssågar för tidig användning använder diamantripregnerade klingor och en hasplåt som hjälper till att förhindra ytsplittring. Att i tid byta ut hasplåtarna är nödvändigt för effektiv begränsning av ytsplittring. Det är bäst att byta ut hasplåtar i enlighet

med tillverkarens rekommendationer ... Målsättningen med sågkapning är att skapa ett försvagat plan så snart fogen kan sägas ... Den tidiga sågningssprocessen gör att fogar kan finnas på plats innan betydande dragspänning uppstår i betongen."

Konstruktionsmeddelandet från Portland Cement Association (PCA), "Betonggolv på marken", anger också:

"Korrekt fogning kan eliminera ful okontrollerad sprickbildning. De aspekter av fogning som leder till ett bra arbete är att välja rätt typ av fog för varje läge, etablera ett bra fogmönster och en bra foglayout samt att sätta in fogen i rätt tid ... Tidpunkten för fogsågning är kritisk ... Lätta och snabba sågar för tidig sågning har utvecklats för att fogsågning ska kunna utföras snart efter golvjuttingen, ibland inom 0 till 2 timmar ... om snittet sägas inom bara några få timmar efter gjutningen kan okontrollerad sprickbildning begränsas ..."

Husqvarna har det enda Ultra Early Entry-systemet för torrsågning (Soff-Cut) som begränsar okontrollerad sprickbildning genom tidiga snitt. Med Soff-Cut-metoden sägas rörelsefogar vanligtvis inom 2 timmar efter gjutningsprocessen.

Fogsågning bör påbörjas vid varje fogläge så snart betongen stöder sågens och användarens vikt och innan den slutgiltiga sättningen.

Om fogarna inte sägas inom denna tidsram följs inte Soff-Cut Ultra Early Entry-metoden.

Innan du använder produkten

1. Utför dagligt underhåll. Se *Underhållsschema på sida 122*.
2. Se till att den främre styrningen vrids till det främre läget.
3. Fyll oljetanken. Se *Tekniska data på sida 137* för information om rekommenderad motorolja.
4. Kontrollera oljenivån. Se *Kontrollera motorns oljenivå på sida 127*.

Fylla på bränsle



VARNING: Fyll inte på behållarna när du befinner dig i ett fordon. Risk för brand. Placera behållaren på marken en bit från fordonet.



OBSERVERA: Använd inte bensin med ett oktantal lägre än 90 RON (87 AKI). Det kan orsaka skador på produkten.



OBSERVERA: Använd blyfri bensin. Använd inte blyfri bensin som innehåller mer än 10 % etanol. Bensin med mer än 10 % etanol kan orsaka brandrisk och även start- och prestandaproblem. Det kan också

orsaka skador på bränslesystemets metall-, gummi- och plastdelar.



OBSERVERA: Använd inte bensin som innehåller metanol.



OBSERVERA: Förvara inte bränsle i en behållare i mer än 30 dagar. Utgången bränsle kan orsaka skador på produkten.

1. Ta bort produkten från transportfordonet och ställ den på marken. Om det inte är möjligt ska du tanka produkten med en bärbar behållare, inte från ett munstycke på en bensinpump.



VARNING: Använd endast godkända bensindunkar.

2. Öppna tanklocket långsamt för att släppa på trycket.
3. Se till att munstycket vidrör den övre kanten av bränsletankens öppning tills bränsletanken är full. Använd inte en munstycksöppningsutrustning.
4. Torka rent runt bränsletanklocket.
5. Dra åt bränsletanklocket ordentligt. Om bränsletanklocket inte dras åt ordentligt finns det en risk för brand.
6. Flytta produkten minst 3 m från den plats där du fyllde på tanken innan du startar den.

Starta motorn



OBSERVERA: Motorn på den här produkten kan startas med framväxeln inkopplad. Se till att spaken för körhastighet framåt är i läget "STOP" innan motorn startas.

1. Dra framåthastighetsspaken till läget "STOP".

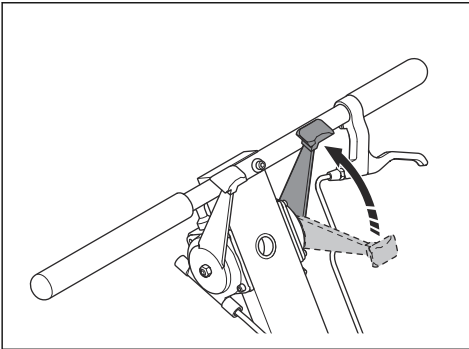

2. För bränslespaken åt höger för att öppna bränslekranen.

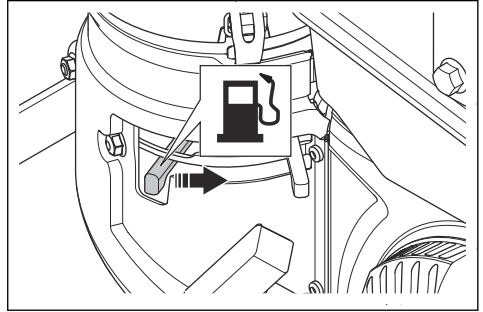

3. För chokereglaget åt vänster för att aktivera chokefunktionen.

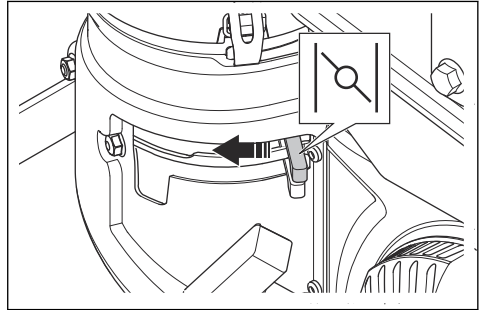

4. Vrid tändningsnyckeln till läget "START" och släpp den när motorn startar.

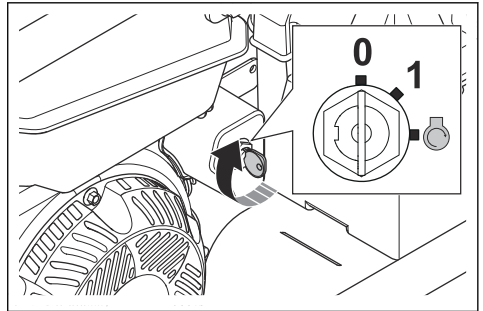

OBSERVERA: Dra runt motorn kontinuerligt i mer än 10 sekunder. Vänta i 60 sekunder så att motorn hinner svalna innan du startar igen.

Notera: Om motorn inte startar vrid du tändningsnyckeln till läget "OFF" (0). Kontakta en Husqvarna-serviceverkstad.

Notera: Om ett metall ljud hörs kör du motorn i fem minuter. Om ljudet fortsätter kör du motorn på mellangasreglaget i 20 minuter. Om ljudet fortsätter kontakta du din Husqvarna-serviceverkstad.

5. Ställ chokereglaget i läget OFF.

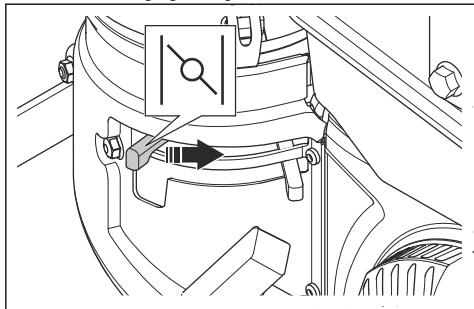

- Om motorn är kall för du chokereglaget långsamt åt höger och ställer in chokereglaget i läget OFF.
- Om motorn är varm för du chokereglaget omedelbart åt höger och ställer in chokereglaget i läget OFF.

6. Dra ut gasreglaget en tredjedel.

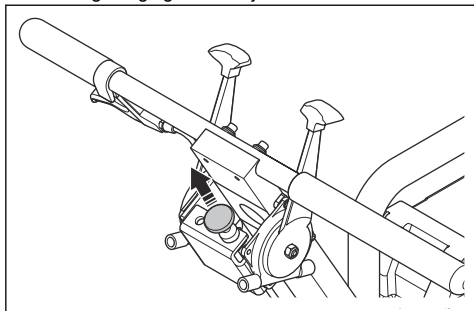

Arbeta med damm

Den här produkten har ett dammuttag på klingblocksskyddet. Dammuttaget används för att ansluta en stoftavskiljare.

- Använd alltid en stoftavskiljare. Vi rekommenderar också att du använder en antistatisk utsugningsslång.

Notera: För Husqvarna-produkter finns objektiva data från OSHA tillgängliga i www.husqvarnacp.com/us. Stoftavskiljarens prestanda kan förändras över tid.

Ansluta en stoftavskiljare till produkten

- Vrid vingmuttern på kontakten moturs.
- Ta bort kontakten från röret på klingblocksskyddet.

- Anslut en stoftavskiljare till klingblocket. Vrid skruven och fäst den.

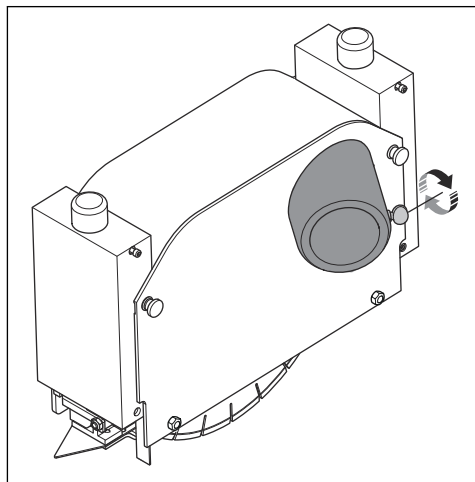

Notera: Om stoftavskiljaren inte är kompatibel med produktens anslutning kan du använda en adapter.

Använda produkten

- Starta motorn. Se *Starta motorn på sida 118*.
- Tryck ned spaken för den främre pekaren. Den främre pekaren är helt nedsänkt.

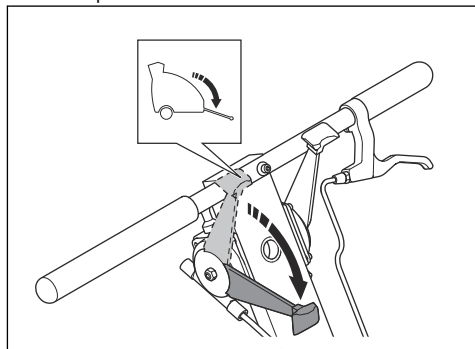

3. Lyft upp spaken för att koppla ur parkeringsbromsen.

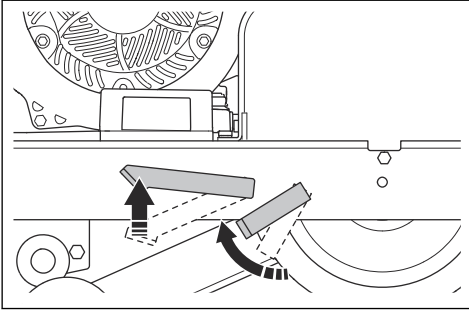

4. Rikta in den främre pekaren (A) och skärguiden (B) mot den linje där du vill göra snittet.

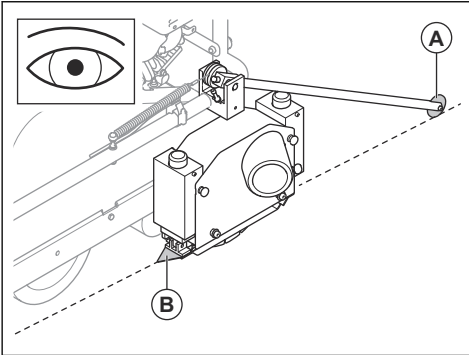

5. Dra upp gasreglaget helt.

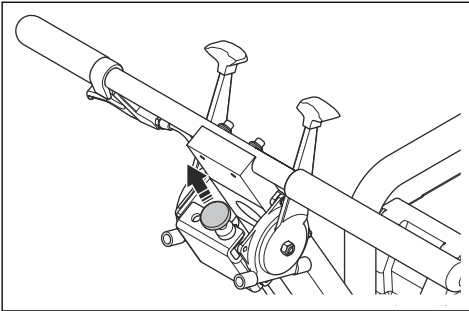

Notera: Kör alltid motorn på fullt motorvarvtal för maximal kapacitet.

6. Dra kapdjupshandtaget i styrets riktning och sänk bladet försiktigt.

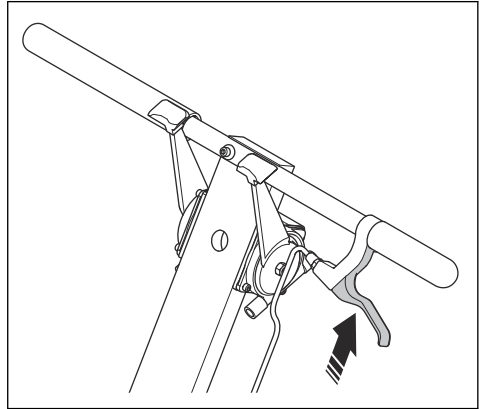

7. För framhastighetsspaken i riktning mot "FAST" för att flytta produkten framåt. Börja sakta och öka hastigheten tills du får rätt klipphastighet.

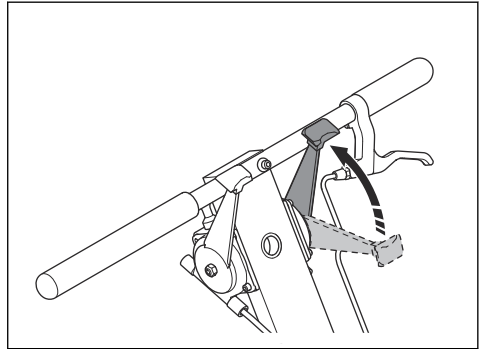

Notera: Tryck inte ned produkten.

- a) Anpassa hastigheten till betongens hårdhet för att kapa rakt. Tryck på eller dra i framhastighetsspaken för att anpassa hastigheten.

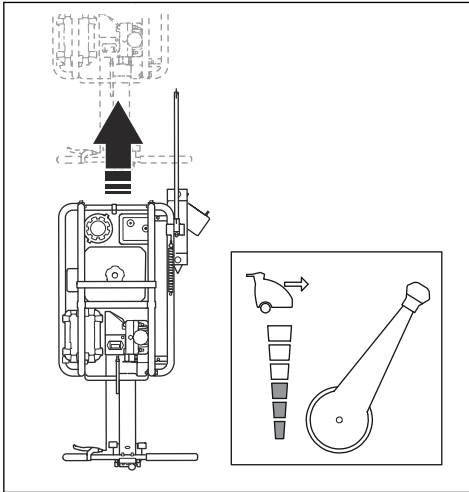

- b) Om hastigheten är för hög svänger produkten åt höger. Sänk hastigheten för att skära rakt.

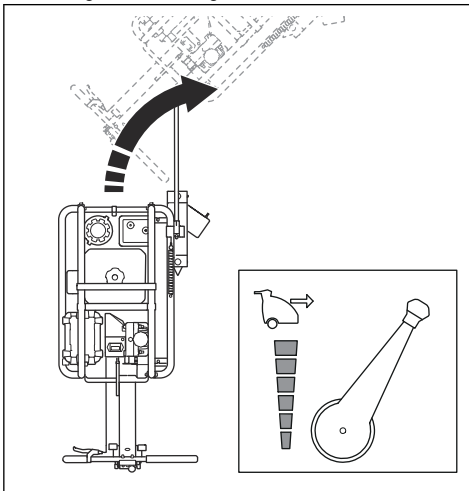

- c) Om hastigheten är för låg svänger produkten åt vänster. Öka hastigheten för att skära rakt.

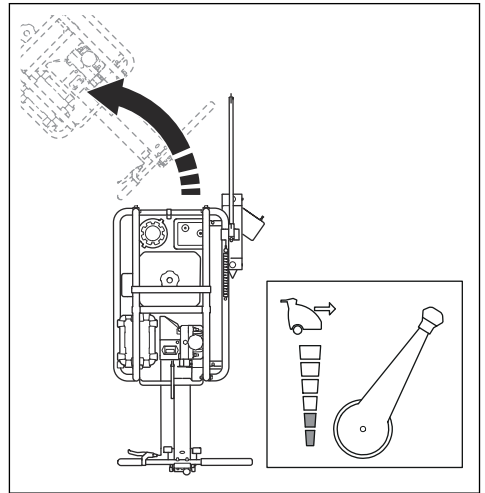

8. Placera händerna på styret när du har rätt skärhastighet.
9. Dra i den främre pekarspaken när du kommer nära en vägg för att lyfta den främre pekaren. Använd skärguiden så att du skär rakt.



OBSERVERA: Se till att inga föremål slår mot klingblocket. Det kan orsaka skador på produkten.

Stoppa produkten

1. Dra framhastighetsspaken till läget "STOP".

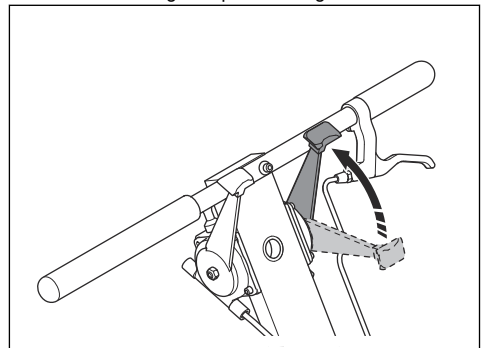

2. Dra kapdjupshandtaget i styrets riktning och lyft klingan.

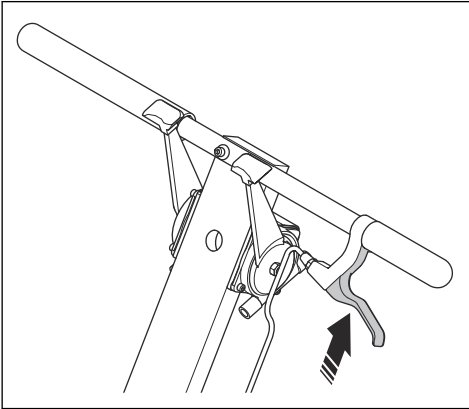

3. Tryck ned gasreglaget helt.

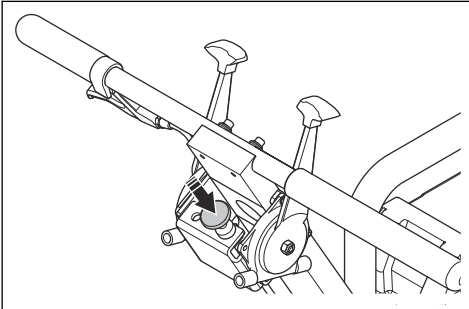

4. Vrid tändningsnyckeln till läget "OFF".

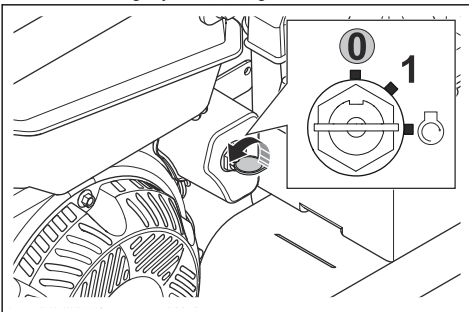

5. Tryck ned spaken för att lägga i parkeringsbromsen.

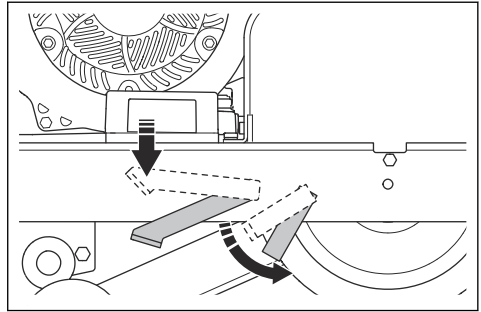

6. Stäng bränslekranen.

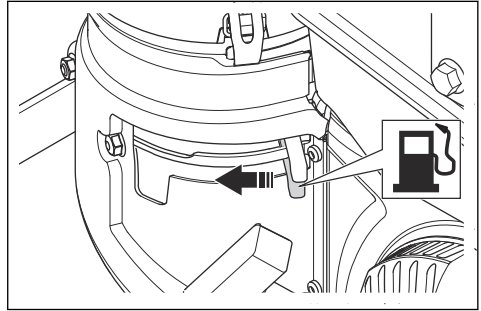

7. Rengör produkten, se *Rengöra produkten utvändigt på sida 123*.

Timmätare

Kontrollera på timmätaren när nästa service behövs på produkten. Mer information finns i underhållsschemat och i bruksanvisningen till motorn.

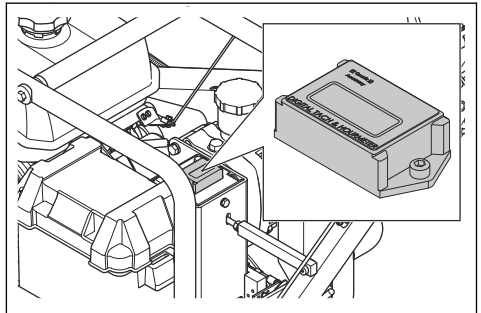

Underhåll

Introduktion



WARNING: Innan du utför något underhållsarbete måste du läsa och förstå kapitlet om säkerhet.

Underhållsschema

Underhållsintervallen beräknas utifrån daglig användning av produkten. Intervallen ändras om produkten inte används dagligen.

För underhåll som markeras med * läser du anvisningarna i *Säkerhetsanordningar på produkten på sida 112*.

Underhåll	Varje användning	Dagligen	Varje vecka (50 h)	Varje månad (200 h)	Varje år	Efter de första 20 timmarna, sedan var 100 timme
Kontrollera eventuellt bränsle- och oljeläcka-ge.		X				
Utför en allmän inspektion.		X				
Kontrollera motorns oljenivå.		X				
Kontrollera hydrauloljenivån.		X				
Rengör klingan och klingblocksskyddet*.	X					
Rengör produkten.		X				
Undersök kontrollerna.		X				
Undersök klingblocksskyddet*.		X				
Undersök kapskivan.	X					
Undersök den flytande sidokåpan.	X					
Undersök hasplåten.	X					
Kontrollera bränslenivån.		X				
Undersök hjulen.		X				
Rengör tändstiftet.			X			
Kontrollera luftfiltret och byt vid behov.			X			
Kontrollera drivremmen och byt ut den om den är skadad.			X			
Byt olja.						X
Smörj klingaxellagren.			X			
Byt luftfilter.				X		
Öppna bränsletankslocket.				X		
Inspektera tändstiftet och elektrodavståndet.				X		
Byt bränslefilter.					X	

Så undersöker du tändstiftet



OBSERVERA: Använd alltid rekommenderad tändstiftstyp. Fel typ av tändstift kan orsaka skador på produkten.

- Mer information finns i motorns bruksanvisning.

Rengöra produkten utvändigt



OBSERVERA: Rengör alltid produkten omedelbart efter användning innan betongen torkat. Betongrester kan orsaka skador på produkten.

1. Ta bort klingan. Se *Ta bort kapskivan på sida 124*.

2. Rengör produkten med vatten.



OBSERVERA: Rikta inte vattnet direkt mot motorn, särskilt inte om du använder högtrycksvätt.

3. Se till att handtagen och spakarna är rena och torra innan du använder produkten.
4. Rengör klingblocket och klingan från betongpartiklar efter varje användning. Använd en kraftig borste och vatten. Den återstående betongen (A) torkar och hårdar (B) om du inte tar bort den.

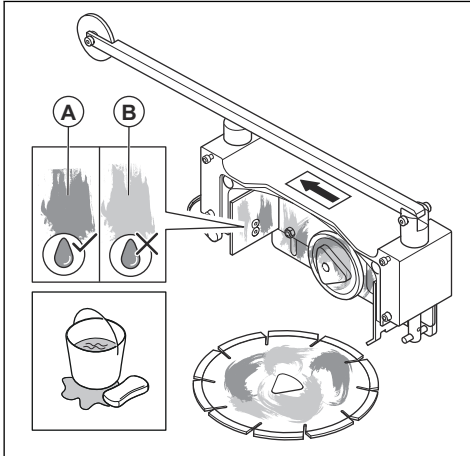

5. Håll alla öppningar på produkten rena så att luft lätt leds genom motorrummet.

Allmän inspektion

- Se till att skruvar och muttrar på produkten är åtdragna.
- Se till att det inte finns några bränsle- och oljeläckage.
- : Se till att hjulen på den främre och bakre gejden roterar fritt.

Testa tändningsnyckeln

1. Kontrollera att motorn startar och att klingan börjar rotera när du vrider tändningsnyckeln till läget "ON" (1).

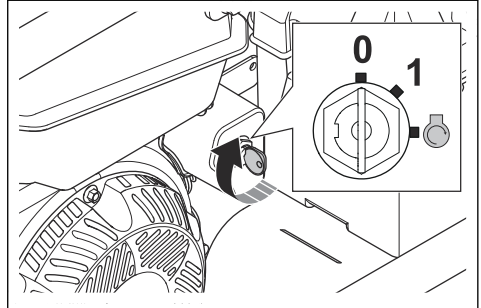

2. Kontrollera att motorn stannar omedelbart när du vrider tändningsnyckeln till läget "OFF" (0).

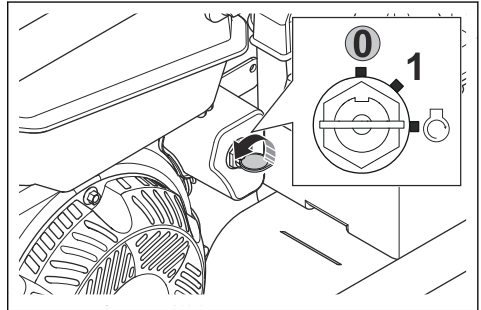

Ta bort kapskivan

1. Vrid tändningsnyckeln till läget "ON" (1).

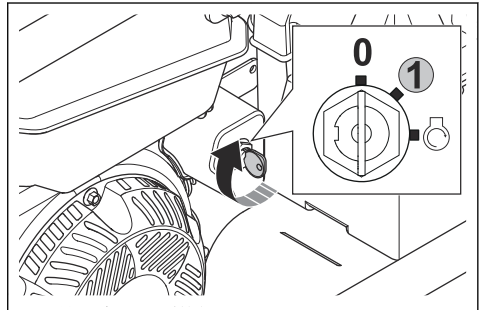

2. Dra kapdjupshandtaget i styrets riktning och lyft produkten till full höjd.
3. Vrid startnyckeln till läget "OFF" (0).

4. Vrid de två låsvreden moturs och ta bort klingblocksskyddet.

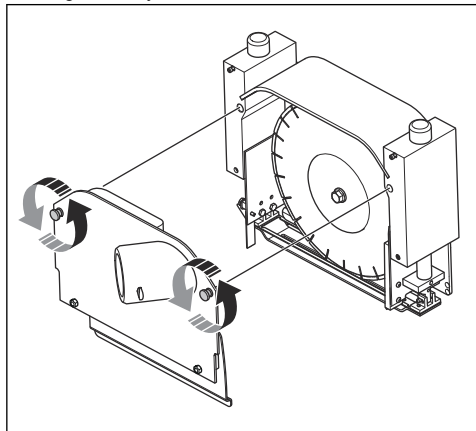

5. Tryck ned skärguiden för att lossa hasplåten.

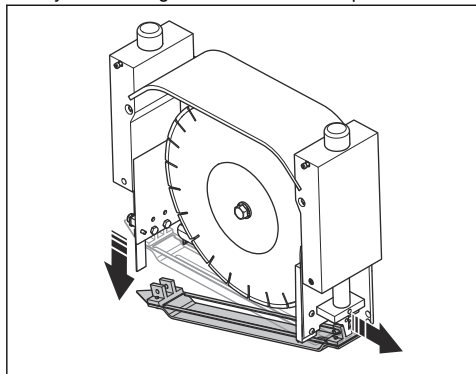

6. Sätt in den medföljande klingnyckeln på klingaxelbulten i klingblocket.

7. Använd klingnyckeln för att vrida klingaxeln moturs samtidigt som du trycker på låspinnen. Låspinnen faller ned och låser klingaxeln.

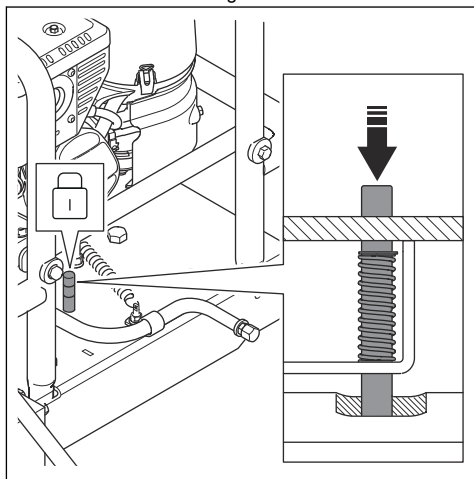

8. Använd klingnyckeln för att vrida klingaxelbulten moturs.

9. Ta bort klingaxelbulten (A). Ta bort den yttre klingflänsen (B). Ta bort klingan (C) från klingaxeln (D).

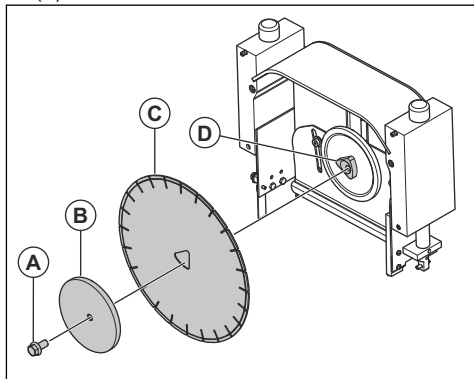

Montera kapskivan



VARNING: Använd inte en kapskiva med ett märkvarvtalsvärde som är lägre än produktens. Kapskivans märkvarvtalsvärde är angivet på kapskivan och produktens är angivet på typskylten.



OBSERVERA: Inspektera kapskivan för att se om den är skadad, har sprickor, saknar segment, blivit skev, är

överhettad, har förslitningar eller har ett skadat spindelhål. Kassera en defekt klinga.

Inspektera klingflänsarna för att se om de är skadade eller slitna och se till att klingflänsarna är rena.

Kapskivor medföljer inte produkten. Använd endast originalkapskivor från Husqvarna. Se *Tekniska data på sida 137* för rätt typ till din modell.

Notera: Om klingblocksskyddet, en klinga och en hasplåt är monterade, se *Ta bort kapskivan på sida 124*.

1. Sätt i den medföljande klingnyckeln på klingaxelbulten i klingblocket.
2. Använd klingnyckeln för att vrida klingaxeln moturs samtidigt som du trycker på låspinnen. Låspinnen faller ned och låser klingaxeln.

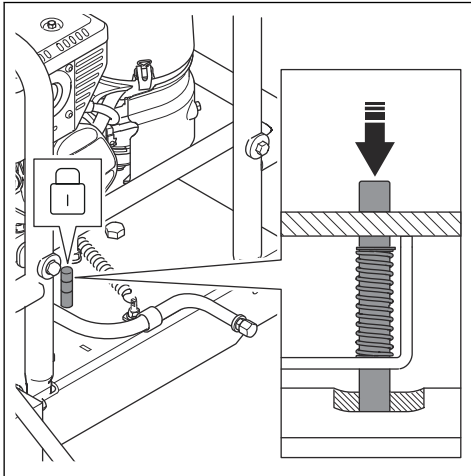

3. Placera den nya kapskivan (C) tätt mot den inre flänsen på klingaxeln (D). Placera den yttre flänsen (B) på klingaxeln. Se till att den yttre flänsen är tätt monterad för att hålla kapskivan på plats och fäst klingaxelns bult (A).

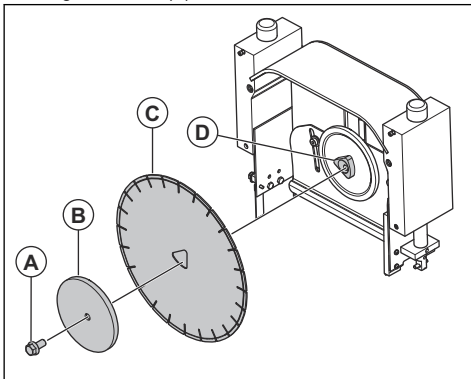

4. Vrid klingaxelns bult medurs med klingnyckeln.

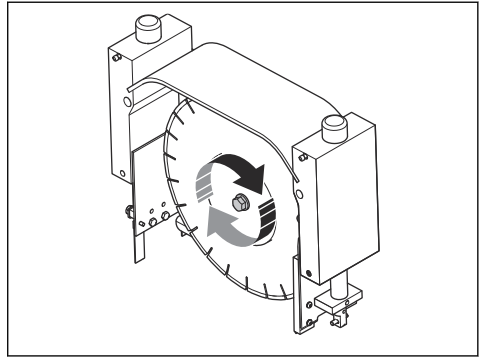

5. Dra ut låspinnen för att frigöra klingan.

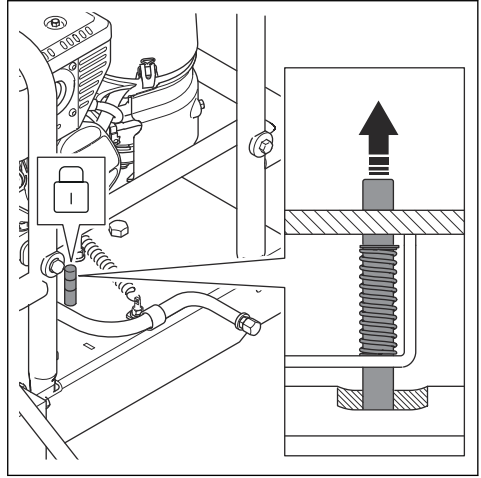

OBSERVERA: Använd inte produkten när låspinnen är intryckt. Detta skadar produkten.

6. Montera hasplåten och klingblocksskyddet. Se *Montera hasplåten på sida 127*.

Undersöka hasplåten

- Kontrollera om det finns skador på hasplåten.
- Kontrollera om spåret på hasplåten är alltför slitet.
- Kontrollera om undersidan av hasplåten har för många grader.
- Se till att hasplåten inte är vriden.
- Lyft den främre och bakre delen av hasplåten. Se till att klingan kan röra sig fritt genom hasplåtens spår.
- Om hasplåten är skadad byter du ut den. Se *Montera hasplåten på sida 127*.

Montera hasplåten



OBSERVERA: Byt alltid ut hasplåten när du monterar ny klinga. Använd inte en skadad hasplåt.

1. Placera den främre delen av hasplåten på den sprint som är monterad framtill på klingblocket.

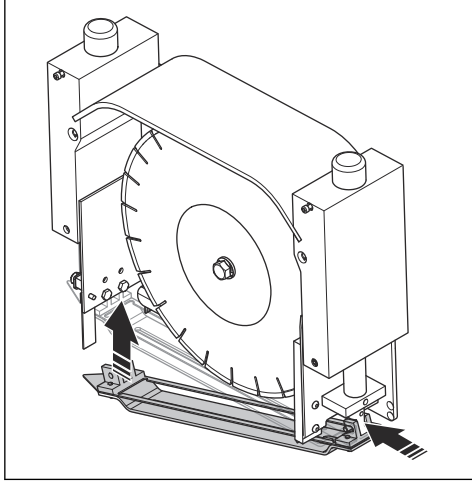

2. Anslut den bakre, spetsiga änden av hasplåten till klingblocket. Tryck upp den tills du hör ett klickljud.
3. Montera klingblocksskyddet. Vrid de två knapparna på klingblocksskyddet och dra åt tills det sitter fast ordentligt på klingblocket.

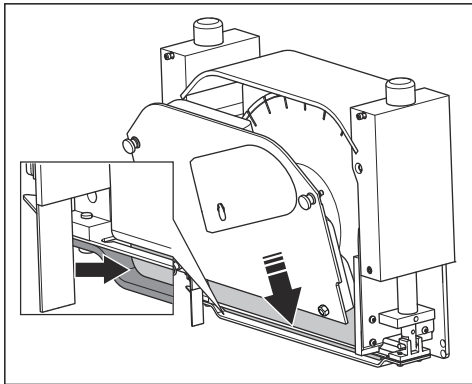

4. Lyft hasplåten och se till att klingan rör sig fritt genom hasplåten.

Kontrollera motorns oljenivå

1. Stanna motorn.
2. Placera produkten på plan mark.
3. Ta bort oljetankslocket och mätstickan.

4. Torka av oljan från mätstickan.
5. Sätt tillbaka mätstickan. Dra inte åt oljetankslocket.
6. Dra ut mätstickan och läs av oljenivån.

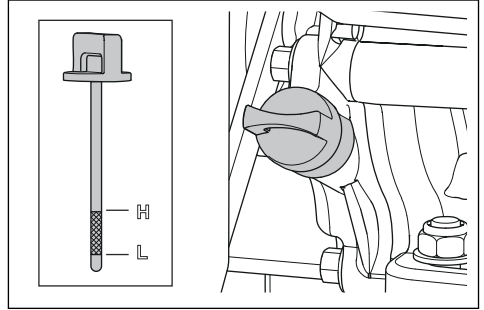

7. Om oljenivån är låg fyller du på motorolja och kontrollerar sedan oljenivån igen. Se *Tekniska data på sida 137* om rätt oljetyp.
8. Dra åt oljetankslocket ordentligt innan motorn startas.

Notera: Motorn har ett system som stoppar motorn om oljenivån är för låg. Motorn kan bara startas om oljenivån är över angiven gräns.

Kontrollera hydrauloljenivån

1. Stanna motorn.
2. Se till att motorn är kall.
3. Placera produkten på plan mark.
4. Se till att hydrauloljenivån är precis ovanför hydrauloljebehållarens täta del.

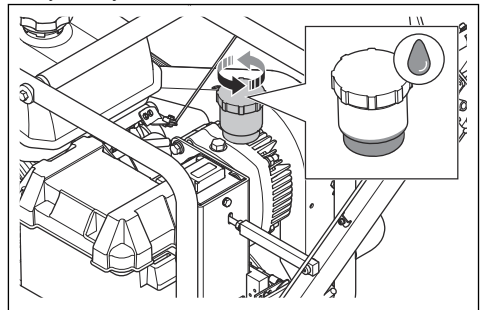

5. Om hydrauloljenivån är under hydrauloljebehållarens täta del:
 - a) Rengör hydrauloljebehållaren för att minska risken för föroreningar i hydraulvätska när behållaren är öppen.
 - b) Ta bort hållaren till hydrauloljefiltret.
 - c) Fyll på hydraulolja till omedelbart ovanför hydrauloljebehållarens täta del. Se *Tekniska data på sida 137* om rätt oljetyp.

6. Dra åt locket till hydrauloljebehållaren på rätt sätt innan du startar motorn.

Byta motorolja



VARNING: Motoroljan är mycket het direkt efter att motorn har stoppats. Låt motorn svalna innan du tappar ur motoroljan. Om du spiller olja på huden måste du rengöra med tvål och vatten.

1. Placera en behållare under avtappningspluggen för motorolja.
2. Ta bort avtappningspluggen.
3. Låt oljan rinna ut i kärlet.

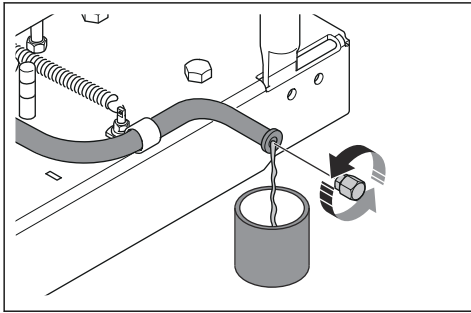

4. Montera avtappningspluggen och dra åt den.
5. Ta bort oljetankslocket och mätstickan.
6. Fyll på ny olja. Se *Tekniska data på sida 137*.

Byte av luftfilter



OBSERVERA: Luftfiltret kan inte rengöras. Byt ut smutsiga eller slitna luftfilter.

Notera: Ytterligare information om luftfiltret finns i bruksanvisningen till motorn.

1. Ta bort luftfilterkåpan (A).

2. Ta bort luftfiltret (B).

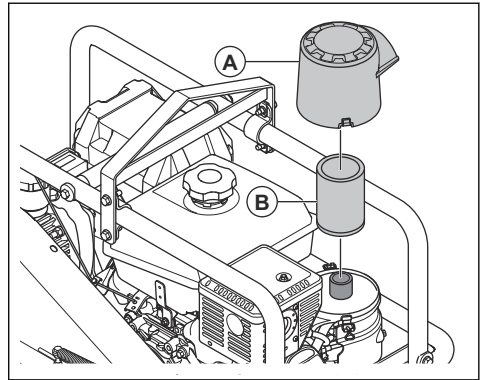

3. Montera det nya luftfiltret och luftfilterkåpan.

Kontrollera drivremmen



OBSERVERA: Använd inte produkten om drivremmen är skadad. Du måste byta ut drivremmen om den är skadad.

1. Lossa, men ta inte bort, skruvarna på baksidan och på sidan av drivremskåpan.

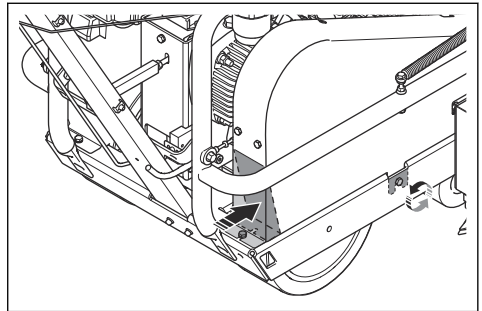

2. Lossa, men ta inte bort, skruven på framsidan av drivremskåpan.

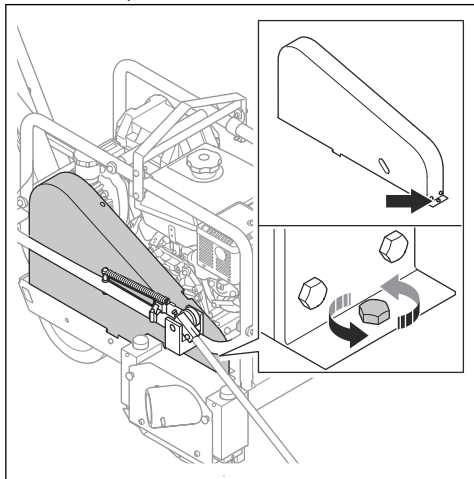

3. Ta bort drivremskåpan.

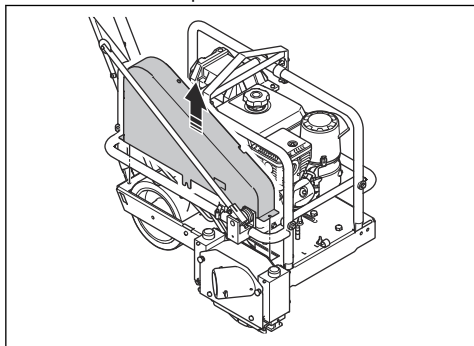

4. Undersök om de två drivremmarna har skador eller slitage.

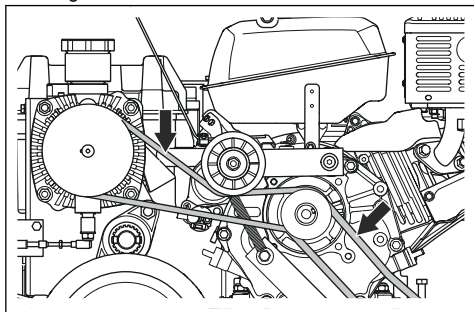

5. Byt ut drivremmen om den är skadad. Se *Byta ut drivremmen på sida 129*.

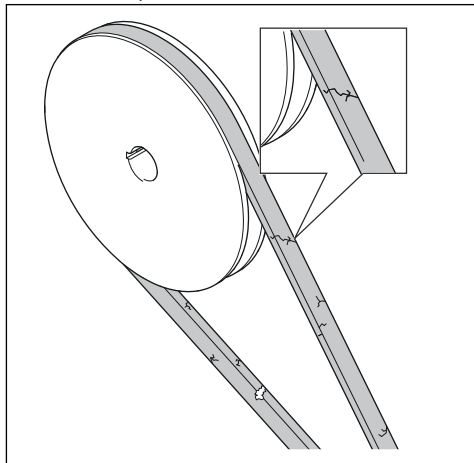

6. Om drivremmen inte är skadad sätter du fast drivremskåpan.

Byta ut drivremmen

1. Ta bort drivremskåpan och se *Kontrollera drivremmen på sida 128*.
2. Lyft remspännaren för att lossa drivremmens sträckning och ta bort drivremmen.

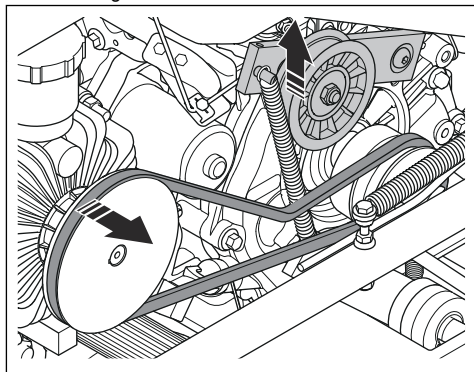

3. Vrid de två låsvreden moturs och ta bort klingblocksskyddet.

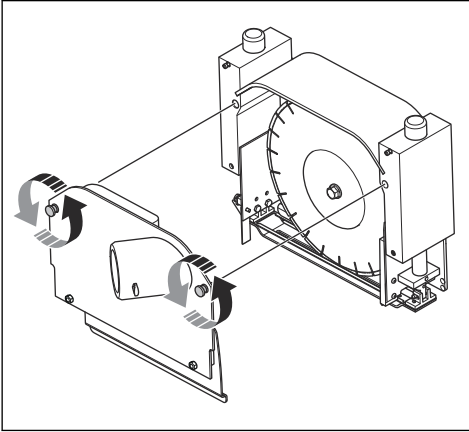

4. Tryck ned skärguiden för att lossa hasplåten.

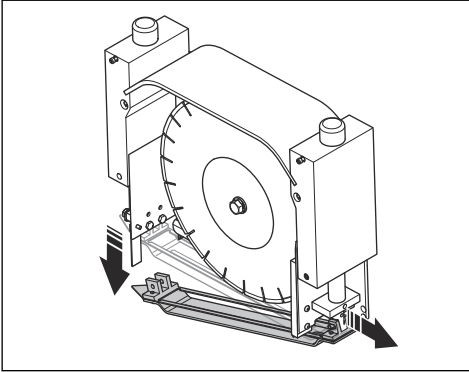

5. Tryck på låspinnen på produktens framsida för att låsa klingaxeln.

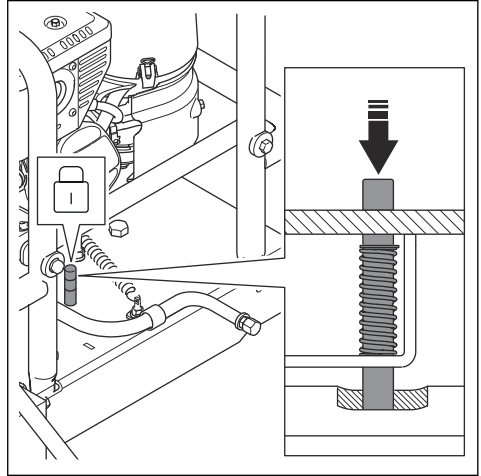

6. Använd en nyckel för att ta bort klingaxelbulten (A). Ta bort den yttre klingflänsen (B). Ta bort klingan (C) från klingaxeln (D).

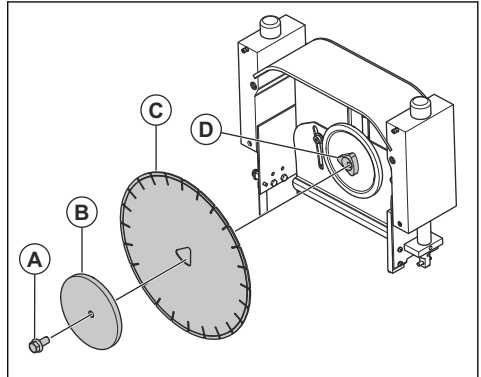

7. Ta bort de två skruvarna och de två brickorna. Dra den flytande sidokåpan nedåt och utåt för att ta bort den.

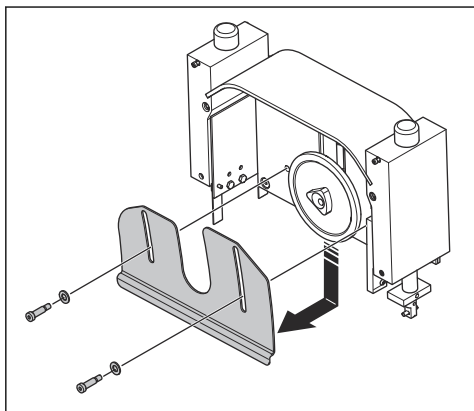

8. Ta bort de två skruvarna. Dra blocket nedåt och utåt för att ta bort det.

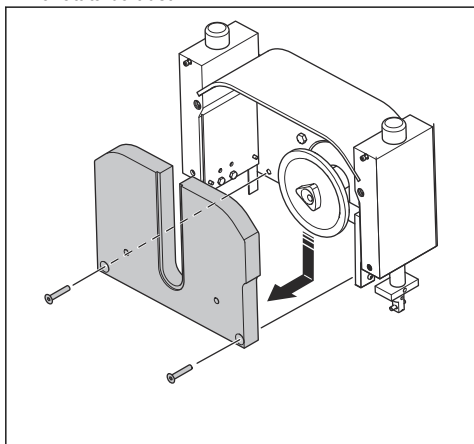

9. Dra kapdjupshandtaget i styrets riktning och lyft klingan. Lyft produkten till full höjd för att komma åt de två skruvarna bakom klingblocket.

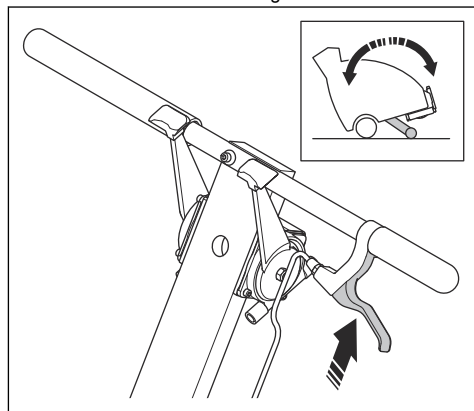

10. Ta bort de två skruvarna.

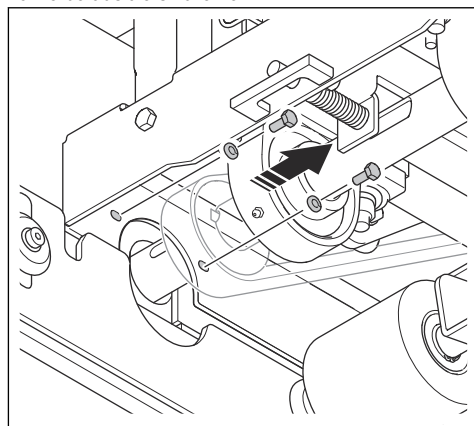

11. Ta bort täckkåpan.

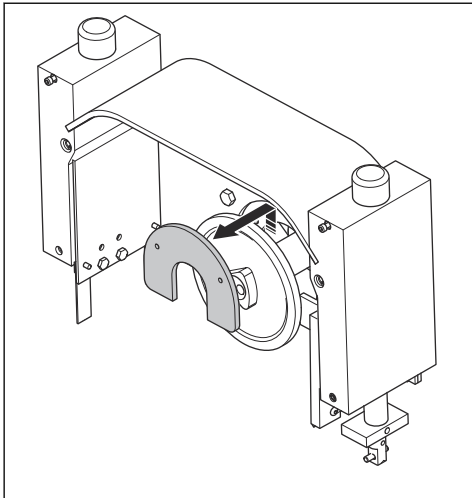

12. Ta bort den skadade drivremmen.

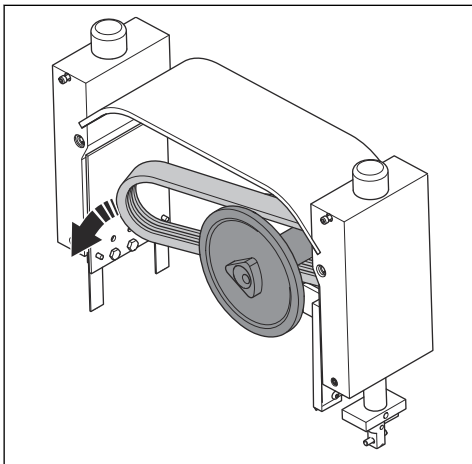

13. Montera den nya drivremmen.

14. Se till att remspännaren rör sig fritt uppåt och nedåt.

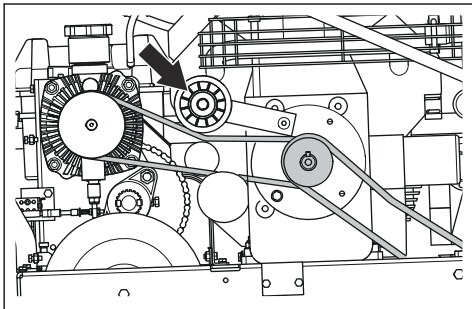

15. Se till att remspännarlagren rör sig fritt.

16. Montera alla delarna i omvänd ordning mot hur de demonterades.

Smörja klingaxellagren

Klingaxellagren finns under produkten. För att komma åt dem lyfter du produkten med kapdjupshandtaget.

1. Vrid tändningsnyckeln till läget "ON" (1).
2. Dra kapdjupshandtaget i styrets riktning och lyft produkten till full höjd.
3. Vrid tändningsnyckeln till läget "OFF" (0).
4. Smörj klingaxellagren med tre tryck med litium 12-baserat smörjfett.

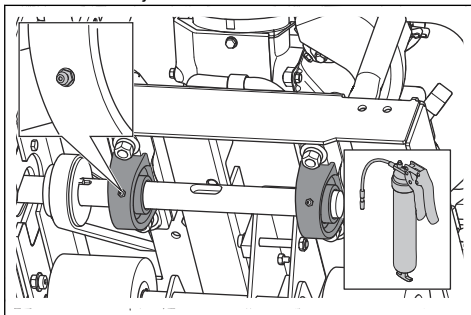

Justera transmissionens neutralläge

När du drar framåthastighetsspaken till "STOP" måste produkten stanna helt. Om produkten rör sig justerar du transmissionens neutralläge.

1. Lossa låsmuttern på kabeländan vid transmissionen.
2. Dra fjäderhylsan bakåt och justera muttern tills produkten stannar helt.

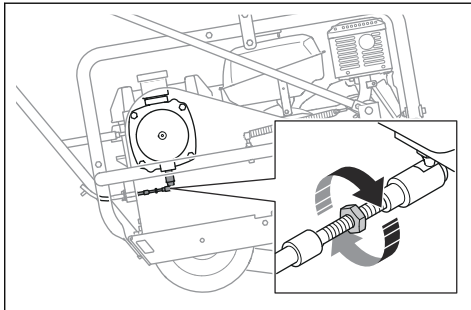

3. Dra åt låsmuttern.

Kontrollera hjulen

1. Undersök regelbundet produktens hjul. Skadade hjul kan sänka resultatets kvalitet.
2. Kontrollera att alla hjul roterar fritt och jämnt.

3. Byt ut hjulen om de visar tecken på skador eller slitage.

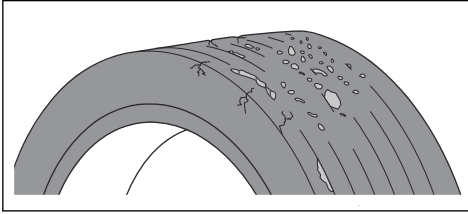

Underhåll av batteriet



VARNING: Koppla inte bort batteriet om du inte behöver det, eftersom det kan orsaka gnistor och kortslutningar. En gnista eller öppen låga kan få ett blysyrbatteri att explodera.



VARNING: Risk för elektrisk stöt. Låt inte metallföremål vidröra de två batterikontakterna. Det kan orsaka kortslutning i batteriet.



VARNING: Innan du ansluter ett batteri ska du alltid ta av dig metallarmband, armband, ringar osv. Använd alltid handskar, skyddsglasögon eller ansiktsskydd när du arbetar med batteriet.

Batteriet är underhållsfritt. Om batteriet behöver laddas ska endast en spänningsreglerad konisk strömladdare användas, som är särskilt utformad för slutna

blysyrbatterier med en nominell strömstyrka på 2 ampere eller mindre. En vanlig fordonsladdare eller annan typ av batteriladdare som inte är särskilt utformad för slutna batterier kan orsaka permanenta skador på det monterade batteriet och göra garantin ogiltig. Lämna inte tändningsnyckeln i läget "ON" eftersom detta laddar ur batteriet.

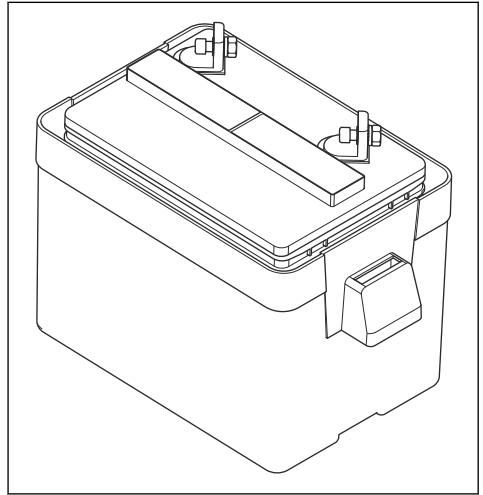

Underhåll av motorn

Se bruksanvisningen för motorn för ytterligare information om underhåll av motorn. Bruksanvisningen för motorn har också information om specifikationer, trimningsdelar, motorgaranti, efterlevnad av utsläppsnivåer osv.

Felsökning

Felsökningsschema



VARNING: Felsökning kan medföra risk för skador eftersom personalen arbetar

i produktens riskområden. Var försiktig, förbered arbetet och använd sunt förnuft.

Om du inte hittar en lösning på ditt problem i den här användarhandboken ska du prata med din Husqvarna-serviceverkstad.

Problem	Lösning
Produkten orsakar flisning/ytsplittring eller rivning i snittet.	Se till att kapskivan inte är utsliten, slö, har tappat formen eller är skadad.
	Se till att hasplåten inte kommer i kontakt med kapskivan och att den rör sig fritt upp och ned längs hela axellängden.
	Se till att hasplåten inte är utsliten och att det inte finns något avstånd runt kapskivan.
	Undersök undersidan av hasplåten och kontrollera att det inte finns några metallgrader eller defekter.
	Se till att hasplåten inte är vriden eller böjd.
	Se till att klingblocksskyddet rör sig fritt uppåt och nedåt.
	Se till att båda ändarna av hasplåten har ett tryck nedåt.
	Vrid inte och rör inte produkten i sidled under sågningen. Ändra trycket på styret gradvis för att styra sågen i snittet.
	Kontrollera att motorn fungerar korrekt och vid angivet varvtal.
	Kontrollera att remmen och linhjulen är korrekt spända.
	Se till att kapskivan är korrekt monterad och fastsatt med rena flänsar.
	Se till att kapskivan har rätt specifikation för aktuell yta eller typ av betong.
	Se till att betongytan är ren och att hasplåten kan röra sig fritt på betongytan.
	Använd fogskydd från Husqvarna vid alla skärningspunkter.
	Ta bort oönskade betongföroreningar från klingblocket.
	Se till att avskraparna i klingblocket kan röra sig fritt och att de inte är böjda.
Se till att klingblocksaxlarna inte är böjda eller skadade.	
Produkten drar åt ena sidan under sågningen.	Kontrollera att den främre pekaren är i linje med kapskivans mittpunkt.
	Kontrollera att hasplåten inte är skadad eller har fått grader.
Maskinen startar inte.	Kontrollera att det finns bränsle i tanken och att det är rätt sort. Se till att det inte finns vatten i tanken.
	Se till att bränslekranen är i läget "ON".
	Se till att tändningsnyckeln är i läget "START".
	Se till att tändstiftskabeln är ansluten till tändstiftet.
	Motorn är övermättad. Justera choken. Mer information finns i bruksanvisningen till motorn.
	Kontrollera att choken är i läget "ON" för kallstarter. Justera choken. Mer information finns i bruksanvisningen till motorn.
	Kontrollera oljenivån. I motorn finns ett oljevaktssystem som stoppar motorn om oljenivån är för låg.
	Se till att luftfiltret inte är smutsigt eller igensatt.
	Kontrollera att klingaxeln roterar fritt och att det inte har samlats betong på klingblocket.

Problem	Lösning
Motorn hackar eller fungerar inte korrekt vid fullt varvtal.	Kontrollera att det finns bränsle i tanken och att det är rätt sort. Se till att det inte finns vatten i tanken.
	Kontrollera oljenivån. I motorn finns ett oljevaxsystem som stoppar motorn om oljenivån är för låg.
	Se till att luftfiltret inte är smutsigt eller igensatt.
	Se till att tändstiftet är rent och har rätt avstånd. Mer information finns i bruksanvisningen till motorn.
	Se till att gasreglaget är rätt inställt.
	Kontrollera att choken är i läget "ON" för kallstart. Justera choken. Mer information finns i bruksanvisningen till motorn.

Transport, förvaring och kassering

Transport och förvaring



WARNING: Var försiktig vid transport. Produkten är tung och kan orsaka personskador eller skadas om den faller eller förflyttas under transport.

Tack vare hjulen kan du flytta produkten kortare sträckor manuellt. För längre sträckor måste du lyfta produkten för att flytta den eller placera produkten på ett fordon.



OBSERVERA: Bogsera inte produkten bakom en bil.

- För bränslespaken åt vänster för att stänga bränslekranen.

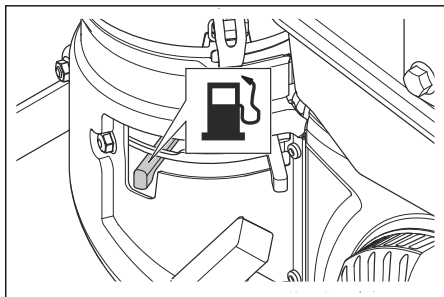

- Sätt fast produkten under transport med annat fordon. Fäst fästremmar vid säkerhetsramen och fordonet.
- Ta bort kapskivan innan produkten ska transporteras.
- Placera produkten i nedsänkt position.
- Vid förvaring och transport av produkten och bränslet måste du se till att det inte förekommer

läckage eller avgaser. Gnistor eller öppen eld, t.ex. från elektriska apparater eller kokare, kan orsaka brand.

- Använd alltid godkända behållare för transport av bränsle.

Lyfta produkten



WARNING: Se till att lyftutrustningen har korrekta mått. Typskylten på produkten visar produktens vikt.



WARNING: Lyft inte en skadad produkt. Se till att lyftpunkten sitter fast ordentligt och inte är skadad.



WARNING: Använd inte metallkrokar, kedjor eller annan lyftutrustning med ojämna kanter som kan skada lyftpunkten.

- Fäst lyftutrustningen vid säkerhetsramens lyftpunkt.

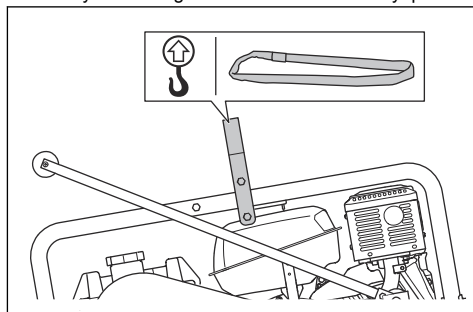

Förvaring

- Ta bort kapskivan innan produkten ska förvaras.
- Förvara produkten i ett låst utrymme för att förhindra åtkomst för barn eller personer som inte är behöriga.
- Förvara kapskivorna på en säker plats för att förhindra skador.
- Förvara kapskivorna torrt och frostfritt.
- Undersök nya kapskivor så att de inte har lagerskador.
- Vid förvaring av produkten och bränslet måste du se till att det inte förekommer läckage eller avgaser. Gnistor eller öppen eld, t.ex. från elektriska apparater eller kokare, kan orsaka brand.
- Använd alltid godkända behållare för förvaring av bränsle.
- Håll produkten i helt nedsänkt läge och se till att den inte kan förflytta sig.

För långtidsförvaring ska du även göra följande:

- Rengör produkten och utför en fullständig service.
- Töm bensintanken.
- Förvara produkten torrt och frostfritt.
- Lägg ett skydd över produkten. Detta är särskilt viktigt vid förvaring utomhus.
- Byt motorolja efter långtidsförvaring.

Kassering

- Följ lokala återvinningsbestämmelser och tillämpliga förordningar.
- Kassera alla kemikalier, som olja och bränsle, vid en serviceverkstad eller på lämplig anvisad plats.
- När produkten inte längre används ska du skicka den till en Husqvarna-återförsäljare eller lämna den till en återvinningsstation.

Tekniska data

Tekniska data

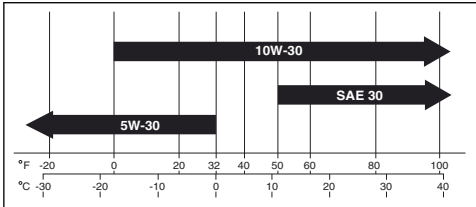
	Soff-Cut 2000
Motor ²²	
Motorfabrikat/Typ	Kohler Command Pro CH395
Motoreffekt, kW vid varvtal/hp vid varvtal ²³	7.1@4000/9.5@4000
Bränsle- och smörjsystem	
Bränsletanksvolym, l/gallon	7,4/2,0
Oljesystem	Oljelarmsystem med automatisk nedstängningsgivare
Oljetanksvolym, l/qt	1,3/1,4
Motorolja	<p>Vi rekommenderar användning av Kohlers oljor för bästa prestanda. Andra högkvalitativa oljor, inklusive syntetiska, med API:s (American Petroleum Institute) serviceklass SJ eller högre är godkända. Välj viskositet baserat på lufttemperatur vid tidpunkten för åtgärden enligt bilden nedan.</p> 
Vikt och mått	
Nominell vikt, kg/lb	150/331
Driftvikt, inklusive bränsle och tillbehör, kg/lb	155/341
Bulleremission	
Ljudeffektnivå, uppmätt dB(A)	103
Ljudeffektnivå, garanterad L _{WA} dB(A) ²⁴	106
Ljudtrycksnivå vid användarens öra, dB(A) ²⁵	89
Vibrationsnivåer, a_{hveq} ²⁶	

²² Mer information och frågor om denna specifika motor finns i motorhandboken eller på motortillverkarens webbplats.

²³ Enligt motortillverkarens specifikation. Bruttoeffekt enligt SAE J1940/J1995, vid angivet varvtal.

²⁴ Bulleremission till omgivningen uppmätt som ljudeffekt (L_{WA}) enligt EG-direktiv 2000/14/EG.

²⁵ Ljudtrycksnivå enligt ISO EN 13862. Redovisade data för ljudtrycksnivå har ett typiskt spridningsmått (standardavvikelse) på 2,5 dB(A).

²⁶ Vibrationsnivå enligt EN 13862. Rapporterade data för vibrationsnivå har en typisk statistisk spridning (standardavvikelse) på 1,0 m/s².

	Soff-Cut 2000
Höger handtag, m/s ²	3,0
Vänster handtag, m/s ²	3,1
Sågblad	
Klingtyp	Diamantklinga, torrkapning med spindel
Material	Endast grön betong
Max. klingstorlek, mm/tum	254/10,0
Max. kapdjup, mm/tum	38/1,5
Sågvstånd från vägg, mm/tum	89 / 3
Klingrotation	Motsols, uppåtsågande
Klingaxelvarvtal, rpm	3 300
Djupmått	Manuellt
Genomsnittlig kaphastighet ²⁷	
Mjuk ballast, m/min, fot/min	5,5/18
Mellanhård ballast, m/min, fot/min	4,0/13
Hård ballast, m/min, fot/min	2,1/7
Rekommenderade stoftavskiljare ²⁸	
Min. luftflöde, m ³ /h eller CFM	400 eller 236
Min. vakuüm, kPa/psi	22/3,6
Min. vattenlyft, m/tum	2,3/90
Tillbehör för stoftavskiljare, mm/tum	76/3

²⁷ Endast uppskattning. Hastigheten beror på arbetsförhållanden och betongblandning.

²⁸ Tekniska data för stoftavskiljare beskriver inte faktiska prestanda över tid mellan olika stoftavskiljare. För Husqvarna-produkter finns objektiva data från OSHA tillgängliga i www.husqvarnacp.com/us.

Produktens mått Soff-Cut 2000

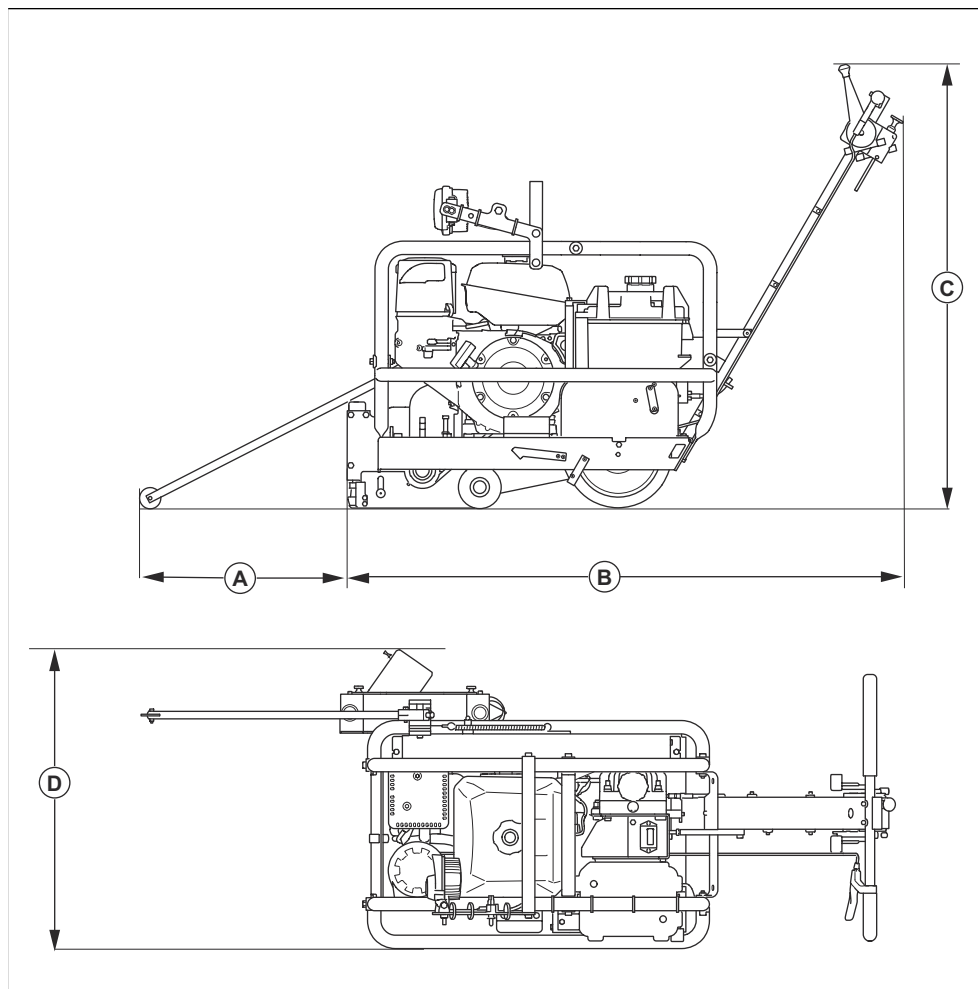

		Mått, mm/tum
Tillämpligt	Avstånd från den främre pekaren till produkten	470/18,5
B	Längd	1440/57
C	Höjd med handtag	940/37
D	Bredd	730/28,7

Försäkran om överensstämmelse

EU-försäkran om överensstämmelse

Husqvarna AB, 561 82 Huskvarna, Sverige, tel: +46 36
146 500, försäkrar härmed att produkten:

Beskrivning	Golvkapmaskin
Varumärke	Husqvarna
Typ/Modell	Soff-Cut 2000
Identifiering	Serienummer daterade 2022 och framåt

uppfyller alla krav i följande EU-direktiv och förordningar:

Direktiv/förordning	Beskrivning
2006/42/EG	"angående maskiner"
2014/30/EU	"angående elektromagnetisk kompatibilitet"
2000/14/EG	"angående buller utomhus"

och att följande standarder och/eller tekniska
specifikationer tillämpas:

SS-EN ISO 12100:2010

EN 13862:2001+A1:2009

EN 55012:2008+A1:2009

EN ISO 14982:2009

Procedur för bedömning av överensstämmelse enligt
2000/14/EG: Bilaga V.

Information om emission av buller finns i avsnittet
Tekniska data

Partille, 2022-04-05



Martin Huber

R&D Director, Concrete Surfaces & Floors

Husqvarna AB, Construction Division

Ansvarig för teknisk dokumentation





www.husqvarna.com

Originale instruktioner
Alkuperäiset ohjeet
Originale instruksjoner
Bruksanvisning i original

1143147-10



2022-04-28