



Husqvarna[®]



Soff-Cut 2000

ES
PT

Manual de usuario
Manual do utilizador

2-37
38-73

Contenido

Introducción.....	2	Resolución de problemas.....	30
Seguridad.....	5	Transporte, almacenamiento y eliminación.....	32
Montaje.....	11	Datos técnicos.....	34
Funcionamiento.....	12	Declaración de conformidad.....	37
Mantenimiento.....	18		

Introducción

Descripción del producto

El producto es una cortadora de suelos para hormigón a gasolina, autopropulsada y de empuje manual.

Uso previsto

El producto está diseñado exclusivamente para uso profesional. El producto se utiliza para cortar juntas de dilatación en hormigón cuando este se encuentra en la

primera etapa del fraguado. El producto libera la tensión en el hormigón y evita daños y grietas aleatorias. Se utiliza para trabajos de volumen medio a grande.

El producto se utiliza entre 1 y 2 horas después de terminar el proceso de hormigonado.

El producto está destinado únicamente al uso en exteriores. No utilice el producto para otras tareas.

Descripción del producto Soff-Cut 2000

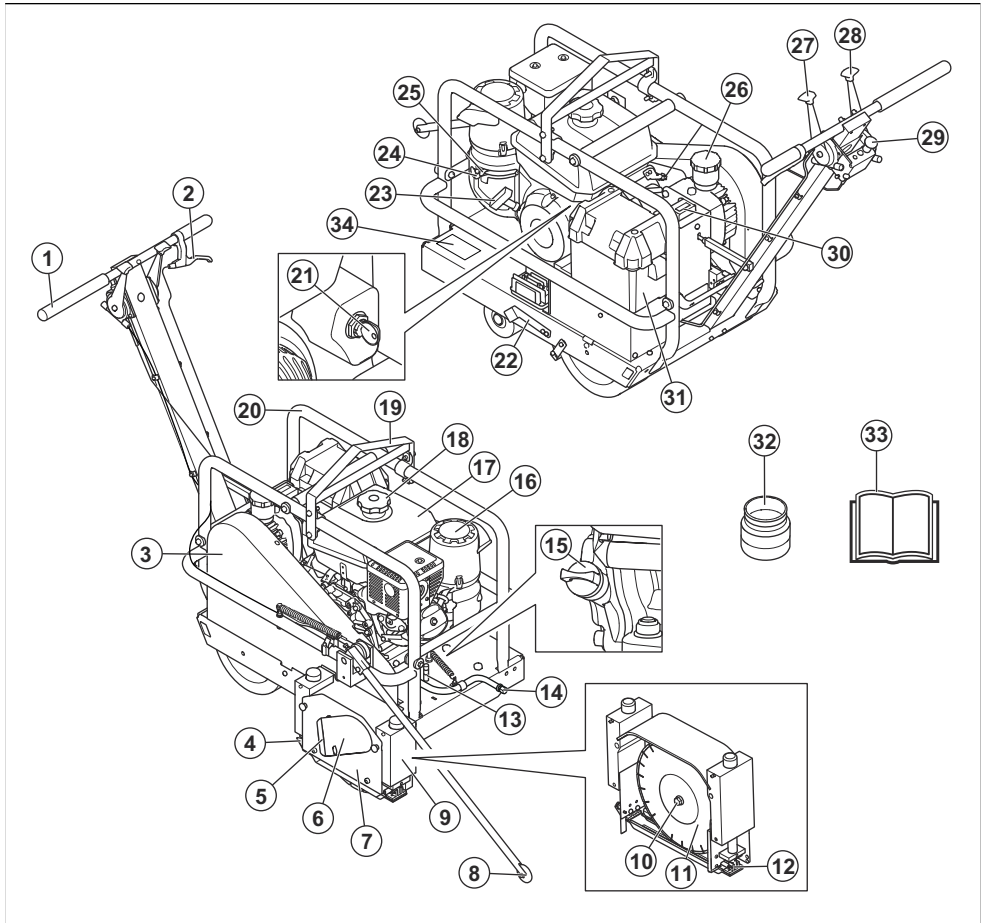

- | | |
|--|---|
| 1. Manillar | 15. Varilla de nivel de aceite y tapón del depósito de aceite |
| 2. Palanca liberadora del disco | 16. Filtro de aire |
| 3. Cubierta de la correa de transmisión | 17. Depósito de combustible |
| 4. Guía de corte | 18. Tapón del depósito de combustible |
| 5. Tapón de la conexión para el extractor de polvo | 19. Punto de elevación |
| 6. Conexión del extractor de polvo | 20. Bastidor de seguridad |
| 7. Cubierta del bloque del disco | 21. Llave de contacto |
| 8. Guía delantera | 22. Freno de estacionamiento |
| 9. Bloque de disco | 23. Empuñadura de la cuerda de arranque |
| 10. Perno del eje del disco | 24. Palanca del estrangulador |
| 11. Disco de corte (no incluido) | 25. Palanca de combustible |
| 12. Placa protectora (no incluida) | 26. Tapón del depósito del aceite hidráulico |
| 13. Pasador de bloqueo para el eje del disco | 27. Palanca de velocidad de avance |
| 14. Manguera de drenaje de aceite | 28. Palanca de la guía delantera |

- 29. Control del acelerador
- 30. Horómetro
- 31. Caja de la batería
- 32. Adaptador para la conexión del extractor de polvo
- 33. Manual de usuario
- 34. Placa de identificación

Símbolos que aparecen en el producto



Tenga cuidado y utilice el producto correctamente. Este producto puede ocasionar lesiones graves o mortales tanto al operario como a cualquier otra persona.



Lea atentamente el manual de usuario y asegúrese de que entiende las instrucciones antes de utilizar este producto.



Lea y comprenda el manual de usuario del extractor de polvo.



Utilice protectores auriculares.



Utilice protección ocular homologada.



El polvo puede causar problemas de salud. Utilice protección respiratoria homologada.



Utilice casco protector en los lugares donde puedan caerle objetos encima.



Para levantar el producto, fije el equipo de elevación al punto de elevación del producto.



Suelte el manillar para que el disco baje por su propio peso. Para evitar daños en el disco, sujete el producto firmemente y baje el disco con cuidado.



Riesgo de lesiones y daños en el producto. Tenga cuidado al levantar el producto. Retire el disco antes de levantar el producto.



Peligro de atrapamiento con la correa. Mantenga las manos y otras partes del cuerpo alejados de las piezas móviles.



Riesgo de daños con la máquina. Riesgo de lesiones por corte. Mantenga alejados las manos y los pies.



No utilice un producto con motor de combustión en interiores ni en zonas que no estén bien ventiladas. No respire los gases de escape. El polvo puede causar problemas de salud. Utilice protección respiratoria homologada.



Mantenga todas las protecciones en su lugar.



No utilice el producto en zonas inflamables.



La flecha ubicada en la protección del disco indica el sentido en el que este gira.



Llene el aceite de motor hasta el nivel correcto.



Palanca de velocidad de avance. Empuje la palanca para aumentar la velocidad. Tire de la palanca para reducir la velocidad.



Tire de la guía delantera hacia arriba.



Coloque la guía delantera hacia abajo.



APAGAR, detiene el motor.



ENCENDER, enciende el contacto.



ARRANCAR, arranca el motor.



Freno de estacionamiento.



El freno de estacionamiento no está aplicado.



El freno de estacionamiento está aplicado.



Este producto cumple con las directivas vigentes de la UE.



Este producto cumple con la normativa vigente del Reino Unido.



Etiqueta de emisiones sonoras en el entorno conforme a las normas y las directivas de la UE y el Reino Unido. El nivel de potencia acústica garantizado del producto se especifica en el apartado *Datos técnicos en la página 34* y en la etiqueta.

Nota: Los demás símbolos y etiquetas que aparecen en el producto corresponden a requisitos de homologación específicos de otras zonas comerciales.

Placa de características de la UE

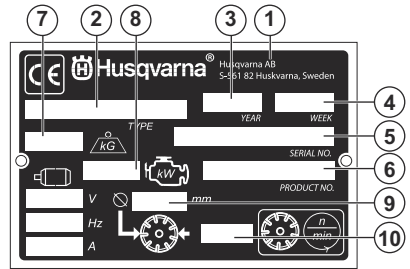

1. Fabricante
2. Tipo de producto
3. Año de fabricación
4. Semana de producción
5. Número de serie
6. Número de producto
7. Peso del producto
8. Potencia del motor
9. Tamaño máximo del disco
10. rpm del disco

Responsabilidad sobre el producto

Como se estipula en las leyes de responsabilidad del producto, no nos hacemos responsables de los daños y perjuicios causados por nuestro producto si:

- El producto se ha reparado incorrectamente.
- El producto se ha reparado con piezas que no eran del fabricante o no autorizadas por el fabricante.
- El producto tiene un accesorio que no es del fabricante o no está autorizado por este.
- El producto no se ha reparado en un centro de servicio autorizado o por un organismo homologado.

Seguridad

Definiciones de seguridad

Las advertencias, precauciones y notas se utilizan para destacar información especialmente importante del manual.



ADVERTENCIA: Indica un riesgo de lesiones o incluso de muerte del usuario o de las personas cercanas si no se respetan las instrucciones del manual.



PRECAUCIÓN: Indica un riesgo de daños en el producto, otros materiales o el área adyacente si no se respetan las instrucciones del manual.

Nota: Se usa para proporcionar más información necesaria en una situación determinada.

Instrucciones generales de seguridad



ADVERTENCIA: Lea las siguientes instrucciones de advertencia antes de utilizar el producto.

- Este producto es una herramienta peligrosa si no se usa con cuidado o si se utiliza de forma incorrecta. Este producto puede ocasionar lesiones graves o mortales tanto al operador como a cualquier otra persona. Antes de usar el producto, lea detenidamente el contenido del manual de usuario.

- Respete todas las advertencias e instrucciones.
- Obedezca la legislación y la normativa vigentes.
- El usuario y el empleador deben conocer y prevenir los riesgos durante el funcionamiento del producto.
- No permita que nadie utilice el producto a menos que haya leído y comprendido el contenido del manual de usuario.
- No utilice el producto a menos que haya recibido formación al respecto. Asegúrese de que todos los usuarios reciben formación.
- No deje que un niño maneje el producto.
- Solo las personas autorizadas pueden manejar el producto.
- El usuario es responsable de los accidentes que puedan sufrir otras personas o sus bienes.
- No utilice el producto si está cansado, enfermo o si se encuentra bajo los efectos de alcohol, drogas o medicamentos.
- Proceda siempre con cuidado y utilice siempre el sentido común.
- Este producto genera un campo electromagnético durante el funcionamiento. Este campo puede, en determinadas circunstancias, interferir en implantes médicos activos o pasivos. Para reducir el riesgo de daños graves o mortales, recomendamos que las personas que utilizan implantes médicos consulten a su médico y al fabricante del implante antes de usar este producto.
- Mantenga el producto limpio. Asegúrese de que puede leer claramente las etiquetas.
- No utilice el producto si está defectuoso.
- No modifique el producto.
- No utilice el producto si sospecha que alguien ha podido modificarlo.

Instrucciones de seguridad para el funcionamiento



ADVERTENCIA: Lea las siguientes instrucciones de advertencia antes de utilizar el producto.

- Lea las instrucciones de advertencia facilitadas por el fabricante del disco de corte.
- Asegúrese de que el producto está montado correctamente.
- No utilice el producto sin la protección del disco y las cubiertas protectoras instaladas.
- Un uso inadecuado del producto puede provocar la rotura del disco de corte, lo cual puede ocasionar lesiones o daños.
- Asegúrese de saber cómo detener el motor rápidamente en caso de emergencia.
- Utilice el equipo de protección personal. Consulte *Equipo de protección personal en la página 7*.
- Guarde una distancia de seguridad con respecto al disco de corte cuando el motor esté en marcha.

No intente detener un disco en movimiento con una parte de su cuerpo. Si se toca un disco en marcha, aunque el motor esté parado, pueden producirse lesiones graves o incluso la muerte.

- Asegúrese de que solo haya personas autorizadas en la zona de trabajo.
- Asegúrese de que los cables eléctricos presentes en la zona de trabajo no tengan corriente.
- Mantenga el área de trabajo limpia y despejada.
- Utilice el producto siempre desde detrás y con las manos sobre el manillar.

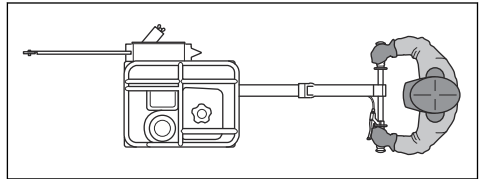

- Mantenga siempre una posición estable y segura mientras realiza la actividad.
- Si va a alejarse del producto, pare el motor y asegúrese de que no pueda ponerse en marcha por accidente.
- Tenga mucho cuidado cuando trabaje en pendientes. El producto es pesado y puede ocasionar daños graves si se cae.
- Asegúrese de que no haya elementos que puedan soltarse y provocar lesiones al usuario.
- Evite que la ropa, el cabello largo y las joyas queden atrapados en piezas móviles.
- No se siente ni se ponga de pie sobre el producto.
- Manténgase lejos de la trayectoria del disco mientras el motor está encendido.
- No utilice el producto si no puede recibir ayuda en caso de accidente.
- No utilice el producto para el transporte de personas o materiales.
- No pise el producto.
- Asegúrese de que el disco no toque el suelo ni ninguna otra superficie cuando mueva el producto.
- No utilice el producto con demasiada carga. Si sobrecarga el producto, podría dañarlo.

Seguridad en el área de trabajo



ADVERTENCIA: Lea las siguientes instrucciones de advertencia antes de utilizar el producto.

- El producto puede provocar que salgan objetos despedidos a gran velocidad. Asegúrese de que todas las personas presentes en la zona de trabajo utilicen los correspondientes equipos de protección personal autorizados. Consulte la sección *Equipo de protección personal en la página 7*. Retire los objetos sueltos de la zona de trabajo.

- Asegúrese de que no haya animales ni personas en la zona de trabajo.
- No utilice el producto hasta que la zona de trabajo esté despejada; además, debe tener los pies y el cuerpo en una posición estable.
- Preste atención a las personas, objetos y situaciones que puedan impedir el funcionamiento seguro del producto.
- Asegúrese de que ningún objeto ni ninguna persona pueden entrar en contacto con el equipo de corte ni recibir el impacto de piezas lanzadas por el disco.
- No utilice el producto con niebla, lluvia, vientos fuertes, climas fríos, riesgos de rayos u otras malas condiciones meteorológicas. El uso del producto en malas condiciones meteorológicas puede tener un efecto negativo en su capacidad de atención. El mal tiempo puede causar condiciones de trabajo peligrosas, como superficies resbaladizas.
- Durante el funcionamiento del producto, asegúrese de que ningún material se pueda soltar y caer, con el consiguiente riesgo de lesiones para el operador que esto supondría.
- Tenga mucho cuidado cuando utilice el producto en una pendiente.
- Mantenga la zona de trabajo limpia y despejada.
- Antes de utilizar el producto, averigüe si hay peligros ocultos en la zona de trabajo, como cables eléctricos, agua, tuberías de gas y sustancias inflamables. Si el producto se topa con un objeto oculto, detenga el motor de inmediato y examine el producto y el objeto. No reanude las operaciones con el producto sin cerciorarse antes de que sea seguro seguir trabajando.
- Antes de cortar un bidón, una tubería u otro recipiente, asegúrese de que no contiene material inflamable o de otro tipo que pueda causar incendios o explosiones.
- No utilice el producto en áreas con riesgo de explosión o incendio.
- Utilice protección ocular homologada con protección lateral. El riesgo de sufrir lesiones oculares provocadas por objetos que salen despedidos es alto.
- Utilice guantes protectores.
- Use botas con puntera de acero y suela antideslizante.
- Utilice una indumentaria de trabajo homologada o ropa ceñida equivalente con manga larga y pantalón largo.

Extintor

- Tenga siempre a mano un extintor mientras trabaja.
- Utilice un extintor de polvo de la clase "ABE" o un extintor de dióxido de carbono de tipo "BE".

Dispositivos de seguridad en el producto



ADVERTENCIA: Lea las siguientes instrucciones de advertencia antes de utilizar el producto.

- No utilice un producto que tenga dispositivos de seguridad defectuosos. Realice una comprobación de los dispositivos de seguridad con frecuencia. Si los dispositivos de seguridad están defectuosos, hable con su taller de servicio Husqvarna.
- No realice ninguna modificación de los dispositivos de seguridad. No utilice el producto si las placas protectoras, las cubiertas de protección, los interruptores de seguridad u otros dispositivos de protección no están instalados o están dañados.

Protección del bloque del disco

La protección del bloque del disco protege del disco giratorio y mantiene el polvo lejos del usuario.

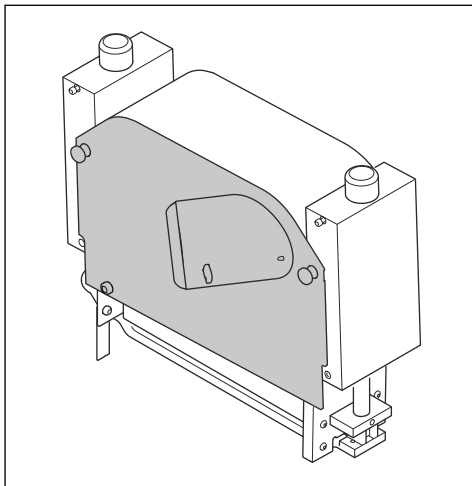

Equipo de protección personal



ADVERTENCIA: Lea las siguientes instrucciones de advertencia antes de utilizar el producto.

- Para trabajar con el producto, debe utilizar siempre un equipo de protección personal homologado. El equipo de protección personal no elimina completamente el riesgo de lesiones, pero reduce la gravedad de las lesiones en caso de accidente. Deje que el distribuidor le ayude a seleccionar el equipo de protección personal adecuado.
- Compruebe periódicamente el estado del equipo de protección personal.
- Utilice un casco protector homologado.
- Utilice protección auditiva homologada.
- Utilice protección respiratoria homologada.

Cubierta lateral flotante

La cubierta lateral flotante mantiene el polvo lejos del usuario y evita la expulsión de partículas.

Compruebe que la cubierta lateral flotante se mueve libremente hacia arriba y hacia abajo.

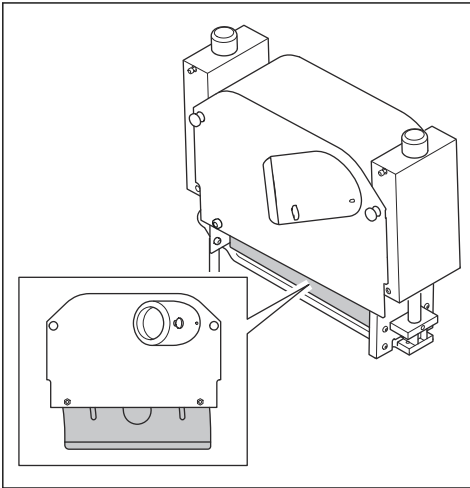

Cubierta de la correa de transmisión

La cubierta de la correa de transmisión ofrece protección contra las poleas giratorias y la correa de transmisión.

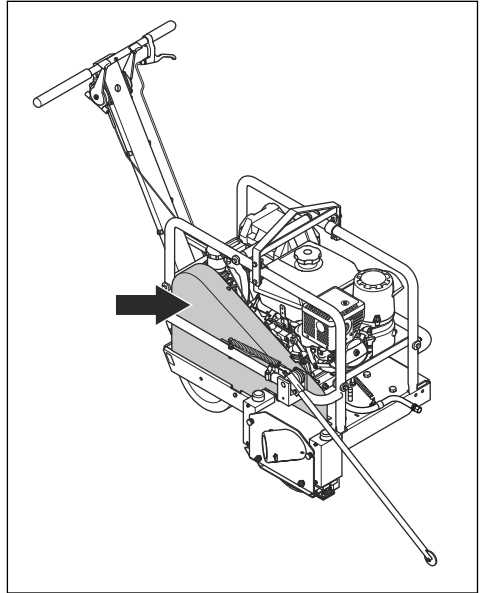

Bastidor de seguridad

El bastidor de seguridad evita daños en el equipo y el motor, así como lesiones al usuario.

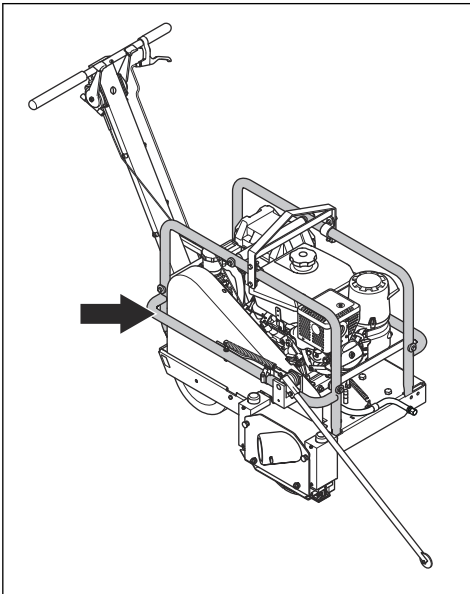

Protección del silenciador

La protección del silenciador evita las quemaduras causadas por el silenciador caliente.

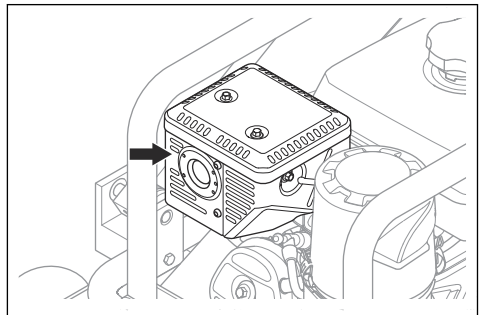

Freno de estacionamiento

Asegúrese de que el producto no se mueve cuando se acciona el freno de estacionamiento.

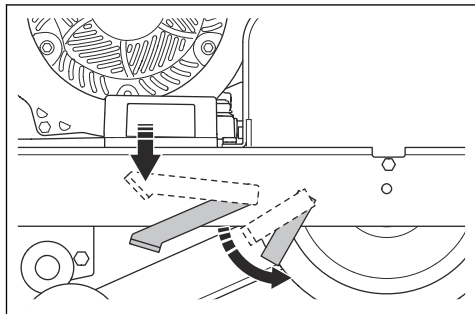

Tapón de la conexión para el extractor de polvo

Deje siempre puesto el tapón si el producto no está conectado a un extractor de polvo.

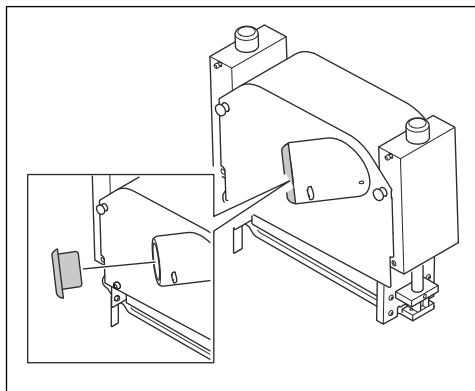

Revisión de las protecciones



ADVERTENCIA: No utilice un producto con protecciones defectuosas. Compruebe las protecciones antes de utilizar el producto. Si las protecciones están defectuosas, póngase en contacto con su taller de servicio Husqvarna.

1. Examine el bloque del disco y su protección, la cubierta lateral flotante, el bastidor de seguridad, la cubierta de la correa de transmisión, el tapón de la conexión para el extractor de polvo y la protección del silenciador para comprobar si presentan daños.
2. Sustituya las protecciones si están dañadas.
3. Compruebe que las protecciones están correctamente colocadas antes de poner en marcha el producto.

Seguridad en el uso del combustible



ADVERTENCIA: Lea las siguientes instrucciones de advertencia antes de utilizar el producto.

- El combustible es inflamable y los vapores son explosivos. Tenga cuidado con el combustible para evitar lesiones, incendios y explosiones.
- No inhale los vapores del combustible. Los vapores de combustible son tóxicos y pueden provocar lesiones. Asegúrese de que el flujo de aire sea suficiente.
- No retire el tapón de combustible ni llene el depósito de combustible cuando el motor esté en marcha.
- Deje que el motor se enfríe antes de repostar combustible.
- No reposte combustible en un recinto cerrado. Una circulación de aire insuficiente puede causar lesiones o la muerte por asfixia o inhalación de monóxido de carbono.
- No fume cerca del combustible o el motor.
- No coloque objetos calientes cerca del combustible ni del motor.
- No reposte combustible cerca de chispas o llamas.
- Antes de repostar, abra la tapa del depósito de combustible lentamente y deje salir el exceso de presión con cuidado.
- En contacto con la piel, el combustible puede provocar lesiones. Si el combustible entra en contacto con la piel, utilice agua y jabón para eliminarlo.
- Si derrama combustible sobre la ropa, cámbiese inmediatamente.
- No llene el depósito de combustible por completo. El calor hace que el combustible se expanda. Deje espacio en la parte superior del depósito de combustible.
- Apriete el tapón del depósito de combustible completamente. Si el tapón del depósito de combustible no se aprieta, existe riesgo de incendio.
- Antes de poner en marcha el producto, colóquelo a una distancia mínima de 3 m (10 pies) desde donde haya repostado.
- No arranque el producto si está manchado con combustible o aceite del motor. Elimine el combustible y el aceite de motor no deseados y deje que el producto se seque antes de arrancar el motor.
- Examine frecuentemente si hay fugas en el motor. Si hay fugas en el sistema de combustible, no arranque el motor hasta que se reparen las fugas.
- No utilice los dedos para examinar el motor en busca de fugas.
- Almacene el combustible solo en recipientes homologados.

- Cuando el producto y el combustible estén almacenados, asegúrese de que ni el combustible ni los vapores que desprende puedan causar daños.
- Vacíe el combustible en un depósito homologado al aire libre y lejos de llamas y chispas.

Seguridad de los gases de escape



ADVERTENCIA: Lea las siguientes instrucciones de advertencia antes de utilizar el producto.

- Los gases de escape del motor contienen monóxido de carbono, que es un gas inodoro, tóxico y muy peligroso. La inhalación de monóxido de carbono puede causar la muerte. Como el monóxido de carbono es inodoro y no se puede ver, no es posible detectarlo. Uno de los síntomas de la intoxicación por monóxido de carbono es el mareo, pero es posible quedar inconsciente sin darse cuenta si la concentración o la cantidad de monóxido de carbono son suficientes.
- Los gases de escape también contienen hidrocarburos sin quemar, incluido benceno. La inhalación prolongada puede causar problemas de salud.
- Los gases de escape que sí se pueden ver u oler también contienen monóxido de carbono.
- No utilice un producto con motor de combustión en interiores ni en zonas que no estén bien ventiladas.
- No inhale los gases de escape.
- Asegúrese de que el flujo de aire de la zona de trabajo es suficiente. Esto es muy importante cuando se utiliza el producto en zanjas u otras áreas de trabajo pequeñas en las que los gases de escape se pueden acumular fácilmente.

Seguridad respecto a las vibraciones



ADVERTENCIA: Lea las siguientes instrucciones de advertencia antes de utilizar el producto.

- Durante el funcionamiento del producto, las vibraciones pasan del producto al operador. El uso frecuente y continuo del producto puede causar lesiones en el operador o aumentar la gravedad de las mismas. Se pueden producir lesiones en los dedos, las manos, las muñecas, los brazos, los hombros, los nervios, el riego sanguíneo u otras partes del cuerpo. Las lesiones pueden ser debilitantes o permanentes, y pueden aumentar en intensidad durante semanas, meses o años. Entre las posibles lesiones se incluyen los daños en el sistema circulatorio, el sistema nervioso, las articulaciones y otras estructuras corporales.
- Pueden aparecer síntomas durante el uso del producto o en otro momento. Si tiene síntomas y sigue utilizando el producto, los síntomas pueden

aumentar o hacerse permanentes. Si aparecen estos u otros síntomas, solicite asistencia médica:

- Entumecimiento, pérdida de sensibilidad, hormigueo, pinchazos, dolor, quemaduras, punzadas, rigidez, torpeza, pérdida de la fuerza normal o cambios en el color o el estado de la piel.
- Los síntomas pueden aumentar a bajas temperaturas. Utilice ropa de abrigo y mantenga las manos calientes y secas cuando utilice el producto en entornos fríos.
- Realice las tareas de mantenimiento y use el producto siguiendo las instrucciones del manual de usuario para mantener un nivel de vibración adecuado.
- El producto cuenta con un sistema amortiguador de vibraciones que reduce las vibraciones que el manillar transmite al operador. Deje que el producto haga el trabajo. No empuje el producto con fuerza. Sujete el producto ligeramente por el manillar, pero asegúrese de que lo controla y maneja de forma segura. No introduzca el manillar en los topes más de lo necesario.
- Las manos deben colocarse únicamente en los mangos. Aleje el resto de partes del cuerpo del producto.
- Detenga el producto inmediatamente si se producen fuertes vibraciones de manera repentina. No siga utilizándolo sin haber retirado antes la causa del aumento de las vibraciones.

Seguridad contra el polvo



ADVERTENCIA: Lea las siguientes instrucciones de advertencia antes de utilizar el producto.

- El funcionamiento del producto puede causar polvo en el aire. El polvo puede causar lesiones graves y problemas de salud crónicos. Son varias las autoridades que consideran nocivo el polvo de sílice. Estos son algunos ejemplos de estos problemas de salud:
 - Enfermedades pulmonares mortales, como bronquitis crónica, silicosis y fibrosis pulmonar
 - Cáncer
 - Defectos congénitos
 - Inflamación cutánea
- Utilice el equipo correcto para reducir la concentración de polvo y humo en el aire y para disminuir el polvo en el equipo de trabajo, las superficies, la ropa y las partes del cuerpo. Algunas de las posibles medidas de control son los sistemas de recogida de polvo y los pulverizadores de agua para atrapar el polvo. Reduzca el polvo en el origen siempre que sea posible. Asegúrese de que el equipo está correctamente instalado y se utiliza bien, y que se realiza el mantenimiento periódico.

- Utilice protección respiratoria homologada. Asegúrese de que la protección respiratoria es válida para los materiales peligrosos de la zona de trabajo.
- Asegúrese de que el flujo de aire sea suficiente en la zona de trabajo.
- Si es posible, dirija el escape del producto de tal forma que no aumente la concentración de polvo en el aire.

Seguridad acústica



ADVERTENCIA: Lea las siguientes instrucciones de advertencia antes de utilizar el producto.

- Los altos niveles de ruido y la exposición a este pueden producir a largo plazo pérdidas de audición.
- Para mantener el nivel de ruido al mínimo, realice las tareas de mantenimiento y use el producto tal y como se indica en el manual de usuario.
- Examine el silenciador en busca de daños y deterioro. Compruebe que el silenciador esté firmemente montado en el producto.
- Use protectores auriculares homologados mientras utiliza el producto.
- Al usar protectores auriculares, debe poder escuchar las señales de advertencia y las voces de otras personas. Quitese los protectores auriculares cuando el producto esté parado, a menos que estos sean necesarios para el nivel de ruido de la zona de trabajo.

Instrucciones de seguridad para el mantenimiento



ADVERTENCIA: Lea las siguientes instrucciones de advertencia antes de utilizar el producto.

- Utilice el equipo de protección personal. Consulte la sección *Equipo de protección personal en la página 7*.
- Si el mantenimiento no se realiza correctamente y de forma regular, aumenta el riesgo de lesiones y daños en el producto.
- Detenga el motor y deje que se enfríe el producto antes de llevar a cabo cualquier tarea de mantenimiento.
- Limpie el producto para eliminar cualquier material peligroso antes de realizar el mantenimiento.
- Desconecte el sombrerete de bujía antes de realizar el mantenimiento.
- Los gases de escape del motor están calientes y pueden contener chispas. No haga funcionar el producto en zonas interiores ni cerca de material inflamable.
- No modifique el producto. Las modificaciones en el producto que no estén aprobadas por el fabricante pueden causar daños graves o la muerte.
- Utilice siempre accesorios y piezas de repuesto originales. Los accesorios y las piezas de repuesto que no estén aprobados por el fabricante pueden causar daños graves o la muerte.
- Cambie las piezas dañadas, desgastadas o rotas.
- Realice únicamente las tareas de mantenimiento que se indican en este manual de usuario. Lleve el producto a un centro de servicio autorizado para que realicen el resto de tareas de mantenimiento.
- Retire todas las herramientas del producto antes de arrancar el motor después del mantenimiento. Las herramientas sueltas o que estén conectadas a piezas giratorias pueden salir disparadas y provocar lesiones.
- Lleve el producto a un centro de servicio autorizado para realizar el mantenimiento de forma periódica.

Montaje

Extracción del producto de su embalaje

- Levante el producto por el asa central del bastidor de seguridad para extraerlo del embalaje.

Introducción



ADVERTENCIA: Antes de montar el producto, debe leer y entender el capítulo sobre seguridad.



ADVERTENCIA: Retire el cable de la bujía antes de montar el producto.

Montaje de la cuchilla y la plancha protectora

1. Monte la cuchilla. Consulte la sección *Instalación de un disco de corte en la página 21*.
2. Monte la plancha protectora. Consulte la sección *Montaje de la placa protectora en la página 23*.

Funcionamiento

Introducción



ADVERTENCIA: Antes de utilizar el producto, debe leer y entender el capítulo sobre seguridad.

Técnica básica de trabajo

Juntas de contracción y espaciado de las juntas

El hormigón, al hidratarse o curarse y empezar a endurecerse, sufre una dilatación interna que puede ocasionar grietas aleatorias.

Este tipo de grietas genera dudas sobre la calidad del trabajo y de la mano de obra del hormigón. Para aliviar esta dilatación, se cortan en el hormigón juntas de contracción que buscan su propio alivio en forma de grietas aleatorias.

El sistema Soff-Cut Ultra Early Entry controla las grietas aleatorias calculando el tiempo de los cortes de sierra en puntos predeterminados; de esta forma, crea planos debilitados en el hormigón que, con el tiempo, se agrietan en la parte inferior del corte para liberar la presión.

Las juntas de contracción serradas deberían llegar, como mínimo, a $\frac{1}{4}$ de la profundidad del hormigón y tener una profundidad mínima de 25 mm (1").

Sierre juntas de contracción cuando el hormigón soporte el peso del producto y del operario. Asegúrese de que el producto no deja marcas en el hormigón ni lo daña.

Existen muchas posibilidades para diseñar las juntas. El diseño de las juntas debería facilitarse: el contratista de la sierra debería entregar un plano con el diseño de las juntas para su aprobación con anterioridad al corte.

Existen muchas condiciones que afectan al espaciado de las juntas.

- El grosor del hormigón.
- El tipo, la cantidad y la ubicación del refuerzo.
- El potencial de contracción del hormigón-cemento (tipo, cantidad), el aglomerado (tipo, cantidad, calidad), la proporción agua-cemento, los aditivos y la temperatura del hormigón.
- La fricción en la base.
- Las restricciones de la losa.
- La distribución de los cimientos, las cremalleras, los pozos, las almohadillas de los equipos, los fosos, etc.
- Factores medioambientales, como la temperatura, el viento o la humedad.
- Los métodos y la calidad del curado del hormigón.

En general, los patrones de las juntas de contracción deberían dividir las losas en paneles casi cuadrados en función de la separación recomendada que se indica en la tabla.

Grosor del hormigón, mm (pulg.)	Máxima separación, m (pies)
90 (3,5)	2,4 (8)
100, 114 (4, 4,5)	3,0 (10)
125, 140 (5, 5,5)	3,6 (12)
150 (6) o más	4,5 (15)

En todos los cortes transversales interseccionados, instale protectores de juntas Husqvarna en cada junta para impedir dañarlas. Instale un protector de juntas adicional en el punto donde la rueda derecha atraviese la junta, para evitar dañar el hormigón.

Cómo aprovechar al máximo el sistema Soff-Cut

"Los tiempos en las operaciones de hormigón, especialmente el acabado y las juntas, son fundamentales... Si no se tiene en cuenta esta cuestión, pueden aparecer características no deseadas en las superficies sometidas al desgaste, como el agrietamiento..." (Extracto del prólogo del informe del American Concrete Institute (ACI) 302.1 R-96).

El sistema Soff-Cut Ultra Early Entry ha revolucionado el método de control de las grietas aleatorias.

Para que un operario pueda realizar un trabajo satisfactorio con el sistema Soff-Cut, deben cumplirse los siguientes criterios:

- Una sierra de corte seco Soff-Cut Ultra Early Entry.
- Una cuchilla de diamante de corte seco Husqvarna Soff-Cut.
- Una plancha protectora antimella de Husqvarna, instalada con todas las cuchillas de diamante nuevas.
- Un operario cualificado en el uso del sistema de corte Soff-Cut Ultra Early Entry.

Sin todos estos componentes, es posible que las juntas no se corten con la suficiente limpieza como para controlar las grietas aleatorias antes de que aparezcan, que es por lo que paga el propietario del edificio.

En este fragmento de la especificación del ACI 302.1R-96 se expresa perfectamente:

"Las sierras Early-Entry de corte seco utilizan cuchillas bañadas en diamante y una plancha protectora que impiden el desbaste. Para controlar eficazmente el desbaste, es necesario cambiar las planchas protectoras oportunamente. Lo más conveniente es

cambiar las planchas protectoras cuando lo recomienda el fabricante (...). El objetivo del corte de sierra es crear un plano debilitado tan pronto como la junta pueda cortarse (...) El cronometraje del proceso de early-entry permite practicar las juntas antes de que aparezcan tensiones importantes en el hormigón..."

En el boletín de ingeniería Concrete Floors on the ground de la PCA (Portland Cement Association, Asociación de Cemento Portland) se afirma también que:

"Unas juntas adecuadas pueden evitar las antiestéticas grietas aleatorias. Algunos aspectos de las juntas que contribuyen a lograr un buen trabajo son: la elección del tipo de junta correcto para cada ubicación, establecer un buen patrón y disposición de las juntas y aplicar el serrado de la junta en el momento correcto (...) Cronometrar el serrado de las juntas es vital. Existen en el mercado sierras ligeras, de corte temprano y alta velocidad que permiten el serrado de la junta poco después de terminar el suelo, a veces, entre 0 y 2 horas después (...) Si se practica el corte pocas horas después de acabar el trabajo, es posible evitar la aparición de grietas aleatorias..."

Husqvarna tiene un solo sistema de corte seco Ultra Early Entry (Soff-Cut), que evita la aparición de grietas aleatorias mediante el cronometraje temprano del corte. Con el método Soff-Cut, las juntas de control se practican menos de 2 horas después del proceso de acabado.

El corte de las juntas debería practicarse en cuanto el hormigón soporte el peso de la sierra y del operario en cada punto de la junta y antes del endurecimiento final.

Si las juntas no se cortan en este plazo, no se está respetando el método Soff-Cut Ultra Early Entry.

Antes de utilizar el producto

1. Realice el mantenimiento diario. Consulte *Programa de mantenimiento en la página 18*.
2. Compruebe que la guía frontal está girada hacia delante.
3. Llene el depósito de aceite. Consulte *Datos técnicos en la página 34* para obtener más información sobre el aceite de motor recomendado.
4. Compruebe el nivel de aceite. Consulte *Comprobación del nivel de aceite del motor en la página 23*.

Repostaje de combustible



ADVERTENCIA: No llene los recipientes dentro de un vehículo. Riesgo de incendio. Coloque el recipiente en el suelo y lejos del vehículo.



PRECAUCIÓN: No utilice gasolina con un octanaje inferior a 90 octanos RON

(87 AKI). Esto puede provocar daños en el producto.



PRECAUCIÓN: Utilice gasolina sin plomo. No utilice gasolina sin plomo que contenga más de un 10% de etanol. La gasolina con un contenido de etanol superior a un 10 % supone un riesgo de incendio y también puede causar problemas de arranque y rendimiento. También puede dañar las piezas metálicas, de goma y de plástico del sistema de combustible.



PRECAUCIÓN: Nunca utilice gasolina que contenga metanol.



PRECAUCIÓN: No guarde el combustible más de 30 días en un recipiente. Un combustible que haya caducado puede provocar daños en el producto.

1. Saque el producto del vehículo de transporte y déjelo en el suelo. Si no es posible, realice el repostaje del producto utilizando un recipiente portátil, en lugar de directamente con el surtidor.



ADVERTENCIA: Utilice únicamente recipientes de gasolina aprobados.

2. Abra el tapón del depósito de combustible lentamente para liberar la presión.
3. Asegúrese de que la boquilla toca el borde superior de la abertura del depósito de combustible hasta que el depósito de combustible esté lleno. No utilice dispositivos de apertura-cierre de boquillas.
4. Limpie la zona de alrededor del tapón del depósito de combustible.
5. Apriete el tapón del depósito de combustible completamente. Si el tapón del depósito de combustible no se aprieta, existe riesgo de incendio.
6. Antes de arrancarlo, lleve el producto a 3 m (10 pies) de distancia como mínimo del punto en el que llenó el depósito.

Arranque del motor



PRECAUCIÓN: El motor de este producto se puede arrancar con la marcha adelante engranada. Asegúrese de que la palanca de velocidad de avance esté en la posición de "PARADA" antes de arrancar el motor.

1. Coloque la palanca de velocidad de avance en la posición de "PARADA".

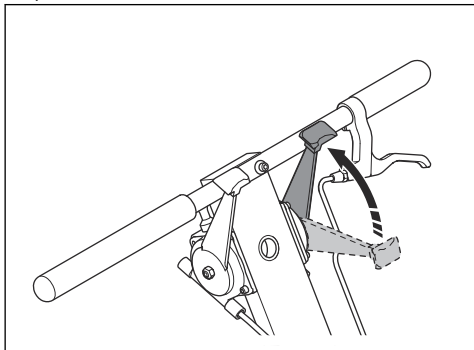

2. Mueva la palanca de combustible hacia la derecha para abrir la válvula de combustible.

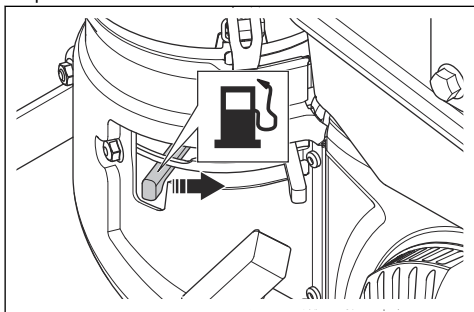

3. Mueva la palanca del estrangulador hacia la izquierda para activarlo.

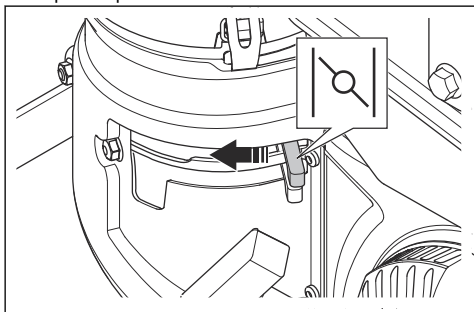

4. Gire la llave de contacto hasta la posición de "ARRANCAR" y suéltela cuando el motor arranque.

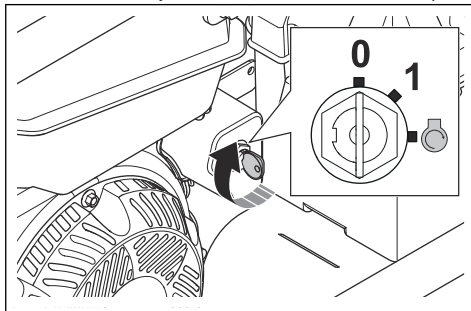

PRECAUCIÓN: No intente arrancar el motor de forma continua durante más de 10 segundos. Espere 60 segundos para que el motor se enfríe antes de volver a intentar arrancar.

Nota: Si el motor no arranca, gire la llave de contacto a la posición de "APAGADO" (0). Póngase en contacto con su taller de servicio Husqvarna.

Nota: Si se produce un ruido metálico, haga funcionar el motor durante 5 minutos. Si el ruido continúa, haga funcionar el motor a medio gas durante 20 minutos. Si aun así el ruido continúa, póngase en contacto con su taller de servicio Husqvarna.

5. Desactive el estrangulador.

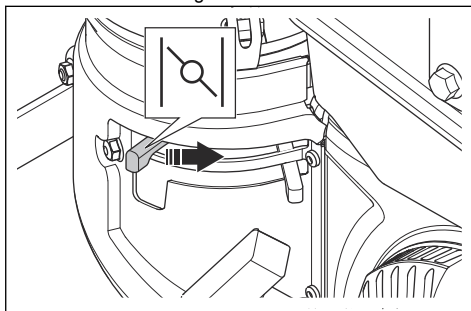

- a) Si el motor está frío, mueva la palanca del estrangulador lentamente hacia la derecha para desactivarlo.
- b) Si el motor está caliente, mueva la palanca del estrangulador inmediatamente a la derecha para desactivarlo.

6. Saque el control del acelerador un tercio.

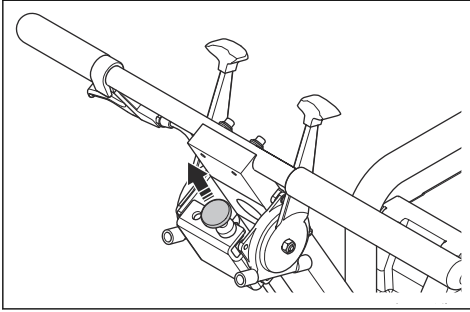

Uso del producto con polvo

Este producto tiene una salida de polvo en la cubierta del bloque de la cuchilla. La salida de polvo sirve para conectar un extractor de polvo.

- Utilice siempre un extractor de polvo. También se recomienda utilizar una manguera de extracción antiestática.

Nota: Para productos Husqvarna, los datos objetivos de la OSHA están disponibles en www.husqvarnacp.com/us. El rendimiento del extractor de polvo puede cambiar con el tiempo.

Conexión de un extractor de polvo al producto

1. Gire la tuerca de mariposa del tapón hacia la izquierda.
2. Retire el tapón del tubo de la cubierta del bloque del disco.
3. Conecte un extractor de polvo al bloque del disco. Apriete el tornillo para fijarlo.

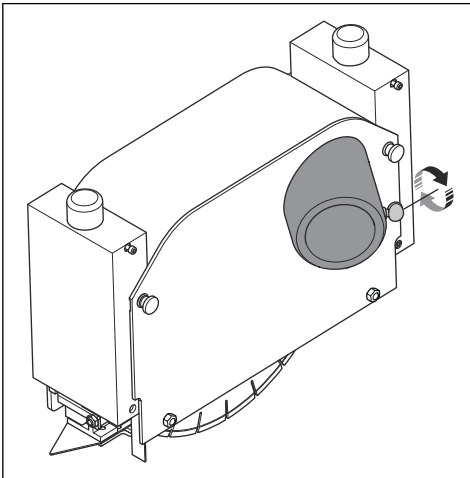

Nota: Si el extractor de polvo no es compatible con la boca de conexión del producto, utilice un adaptador.

Manejo del producto

1. Arranque el motor. Consulte *Arranque del motor en la página 13*.
2. Empuje la palanca de la guía delantera hacia abajo. La guía delantera baja completamente.

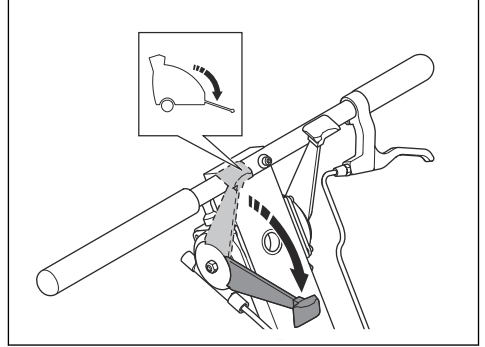

3. Levante la palanca del freno de estacionamiento para desactivarlo.

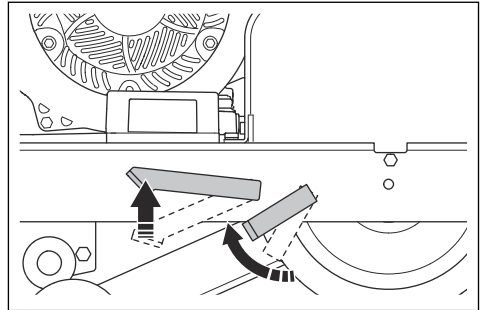

4. Alinee la guía delantera (A) y la guía de corte (B) con la línea que seguirá para realizar el corte.

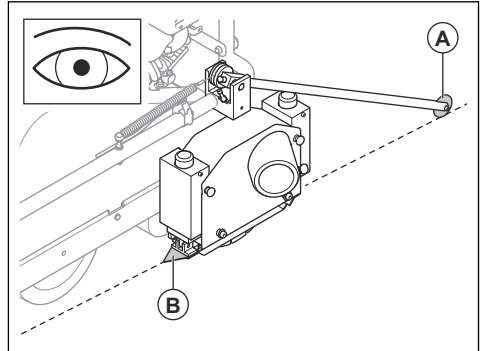

5. Saque el control del acelerador completamente.

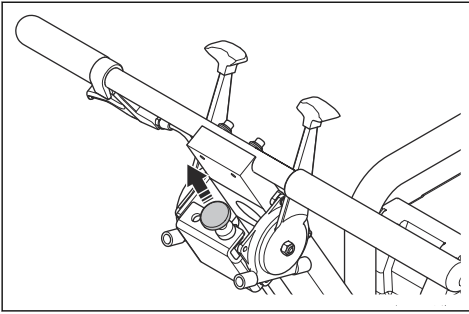

Nota: Utilice siempre el motor al régimen máximo para obtener la mayor capacidad posible.

6. Tire de la maneta de profundidad de corte en la dirección del manillar y baje con cuidado el disco.

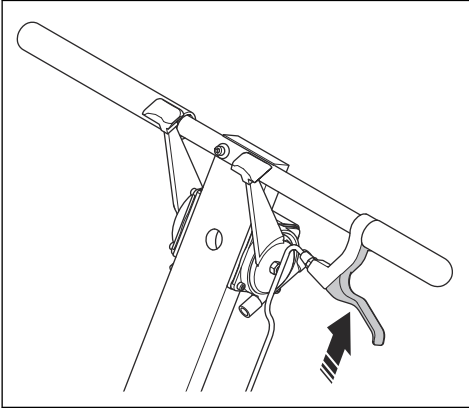

7. Empuje la palanca de velocidad de avance en la dirección de "RÁPIDO" para desplazar el producto hacia delante. Comience lentamente y aumente la velocidad progresivamente hasta obtener la velocidad de corte correcta.

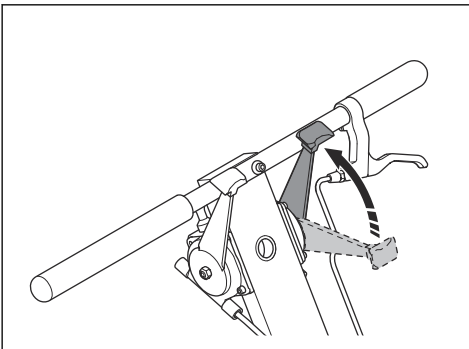

Nota: No empuje el producto.

a) Ajuste la velocidad a la dureza del hormigón para cortar en línea recta. Empuje o tire de la palanca de velocidad de avance para adaptar la velocidad.

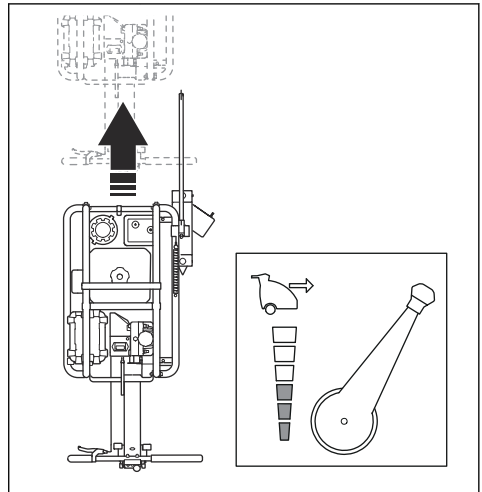

b) Si la velocidad es demasiado alta, el producto se desviará hacia la derecha. Disminuya la velocidad para cortar en línea recta.

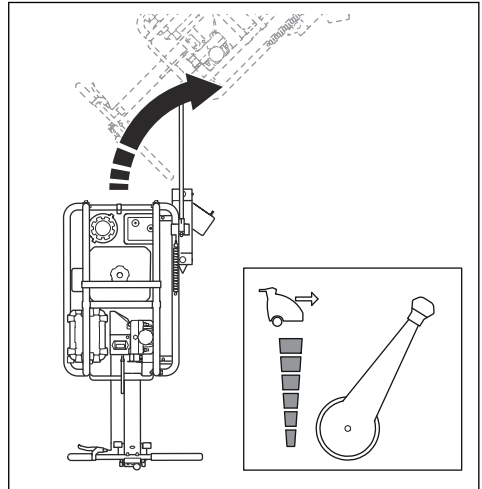

- c) Si la velocidad es demasiado baja, el producto se desviará hacia la izquierda. Aumente la velocidad para cortar en línea recta.

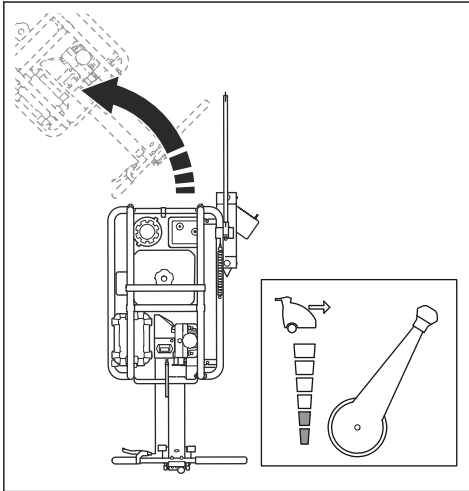

8. Coloque las manos en el manillar cuando consiga la velocidad de corte correcta.
9. Tire de la palanca de la guía delantera cuando se acerque a una pared para levantarla. Utilice la guía de corte para asegurarse de cortar en línea recta.



PRECAUCIÓN: Asegúrese de que no haya ningún objeto que pueda golpear el bloque del disco. Esto puede provocar daños en el producto.

Parada del producto

1. Coloque la palanca de velocidad de avance en la posición de "PARADA".

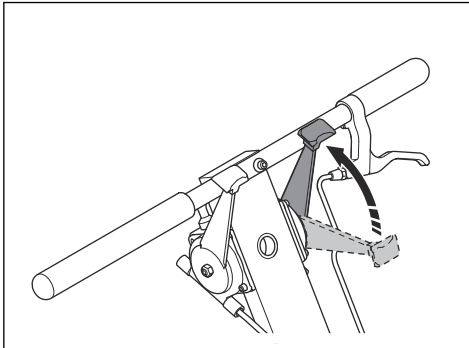

2. Tire de la maneta de profundidad de corte en la dirección del manillar y levante el disco.

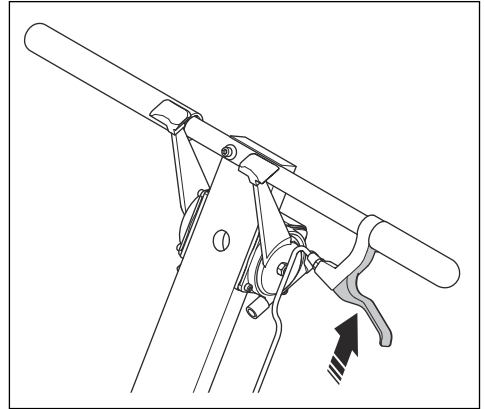

3. Introduzca el control del acelerador a fondo.

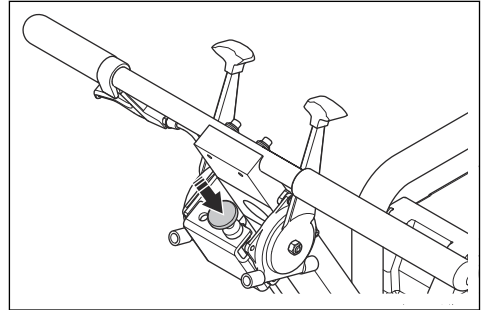

4. Mueva la llave de contacto a la posición de "APAGADO" (0).

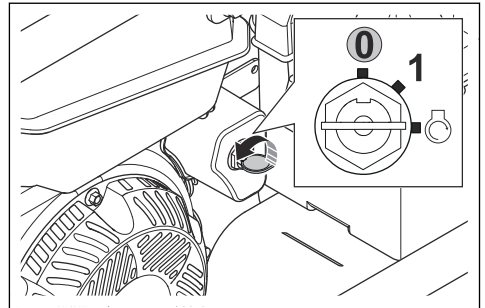

5. Empuje la palanca del freno de estacionamiento hacia abajo para accionarlo.

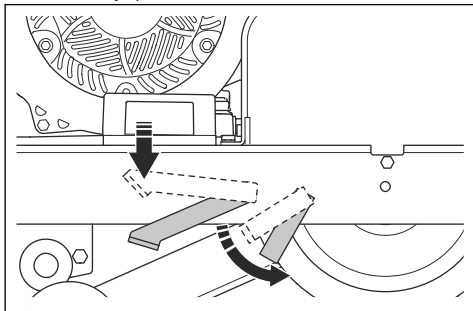

6. Cierre la válvula de combustible.

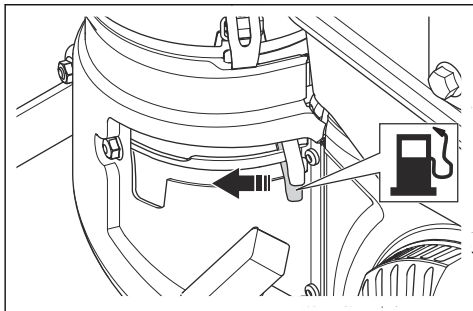

7. Limpie el producto; consulte *Limpieza externa del producto en la página 19.*

Horómetro

Utilice el horómetro para saber cuándo es necesario realizar el mantenimiento de su producto. Para obtener más información, consulte el programa de mantenimiento y el manual de usuario del motor.

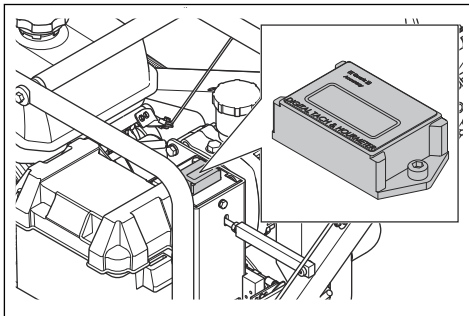

Mantenimiento

Introducción



ADVERTENCIA: Antes de realizar cualquier trabajo de mantenimiento, debe leer y entender el capítulo sobre seguridad.

Programa de mantenimiento

Los intervalos de mantenimiento se calculan a partir del uso diario del producto. Los intervalos cambian si el producto no se utiliza a diario.

Para las tareas de mantenimiento marcadas con un *, consulte las instrucciones del apartado *Dispositivos de seguridad en el producto en la página 7.*

Mantenimiento	Cada uso	Diario	Semanal (50 h)	Mensual (200 h)	Anual	Tras las primeras 20 horas y, a partir de entonces, cada 100 h
Comprobar si hay fugas de combustible o aceite.		X				
Realizar una inspección general.		X				
Revisar el nivel de aceite del motor.		X				
Revisar el nivel de aceite hidráulico.		X				

Mantenimiento	Cada uso	Diario	Semanal (50 h)	Mensual (200 h)	Anual	Tras las primeras 20 horas y, a partir de entonces, cada 100 h
Limpiar el disco y la protección del bloque del disco*.	X					
Limpiar el producto.		X				
Revisar los controles.		X				
Revisar la protección del bloque del disco*.		X				
Revisar el disco de corte.	X					
Revisar la cubierta lateral flotante.	X					
Revisar la placa protectora.	X					
Revisar el nivel de combustible.		X				
Revisar las ruedas.		X				
Limpiar la bujía.			X			
Revisar el filtro de aire y sustituirlo si es necesario.			X			
Revisar la correa de transmisión y sustituirla si está dañada.			X			
Cambiar el aceite.						X
Lubricar los rodamientos del eje del disco.			X			
Sustituir el filtro de aire.				X		
Revisar el tapón del depósito de combustible.				X		
Revisar la bujía y distancia entre los electrodos.				X		
Sustituir el filtro de combustible.					X	

Para examinar la bujía



PRECAUCIÓN: Utilice siempre el tipo de bujía recomendado. El uso de un tipo de bujía incorrecto puede causar averías en el producto.

- Para obtener más información, consulte el manual de usuario del motor.

Limpeza externa del producto



PRECAUCIÓN: Limpie siempre el producto inmediatamente después de usarlo y antes de que el hormigón se seque. Los

restos de hormigón pueden provocar daños en el producto.

1. Desmonte el disco. Consulte *Extracción del disco de corte en la página 20*.
2. Limpie el producto con agua.



PRECAUCIÓN: No apunte con el agua directamente al motor, especialmente si utiliza una hidrolimpiadora.

3. Asegúrese de que el manillar y las palancas están limpios y secos antes de utilizar el producto.

4. Limpie el bloque del disco y el disco de partículas de hormigón después de cada uso. Utilice un cepillo resistente y agua. Los restos de hormigón (A) se secarán y se quedarán incrustados (B) si no los retira.

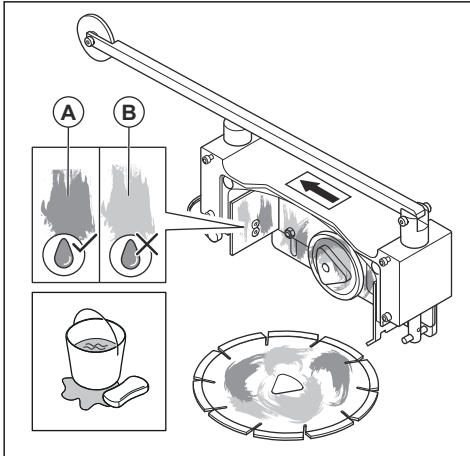

5. Mantenga limpias todas las aberturas y ranuras del producto para asegurarse de que el aire circule libremente por la zona del motor.

Para realizar una inspección general

- Asegúrese de que las tuercas y los tornillos del producto estén bien apretados.
- Asegúrese de que no haya fugas de combustible o aceite.
- : Asegúrese de que las ruedas de la guía delantera y la guía trasera giran libremente.

Comprobación de la llave de contacto

1. Asegúrese de que el motor arranca y de que el disco comienza a girar al poner la llave de contacto en la posición de "ENCENDIDO" (1).

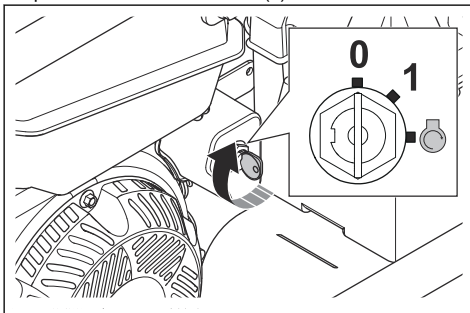

2. Asegúrese de que el motor se detiene inmediatamente al poner la llave de contacto en posición de "APAGADO" (0).

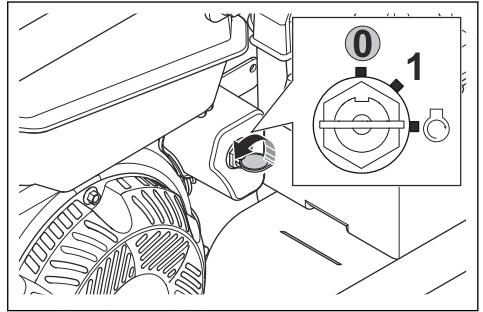

Extracción del disco de corte

1. Gire la llave de contacto a la posición de "ENCENDIDO" (1).

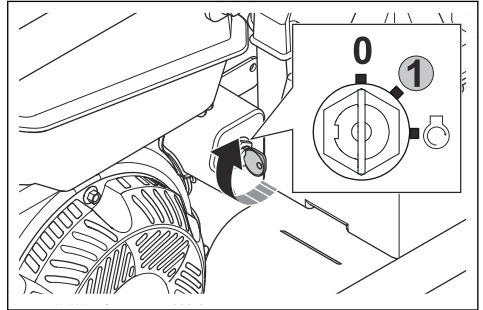

2. Tire de la maneta de profundidad de corte en la dirección del manillar y levante totalmente el producto.
3. Gire la llave de contacto a la posición de "APAGADO" (0).

4. Gire los 2 tornillos de ajuste manual hacia la izquierda y retire la protección del bloque del disco.

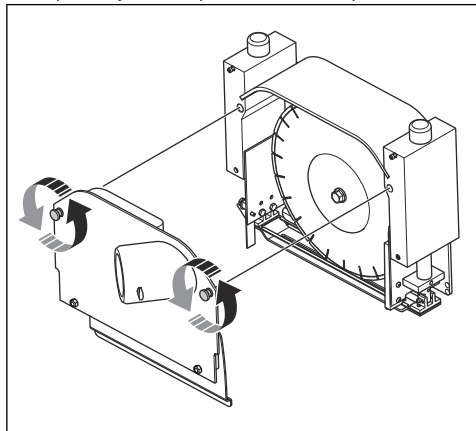

5. Presione hacia abajo la guía de corte para soltar la placa protectora.

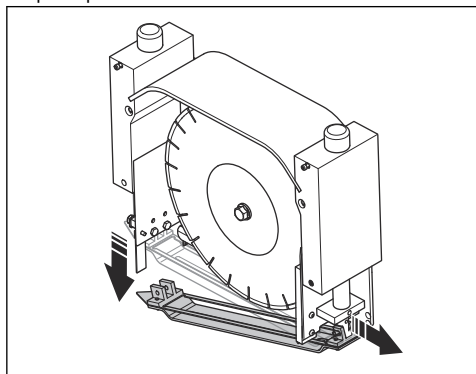

6. Coloque la llave de disco suministrada en el perno del eje del bloque del disco.

7. Utilice la llave del disco para girar el eje hacia la izquierda mientras presiona el bloqueo. El bloqueo bajará y bloqueará el eje del disco.

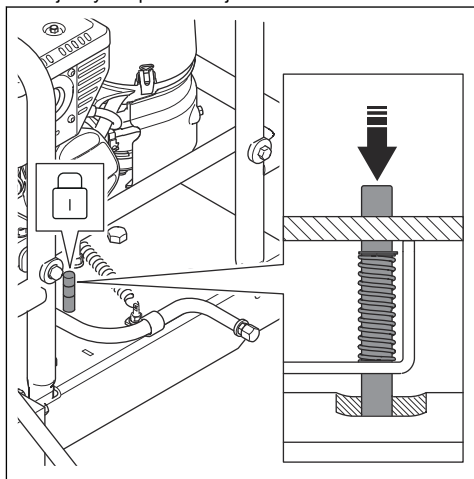

8. Utilice la llave del disco para girar el perno del eje del disco hacia la izquierda.

9. Extraiga el perno del eje del disco (A). Retire la brida exterior del disco (B). Retire el disco (C) del eje del disco (D).

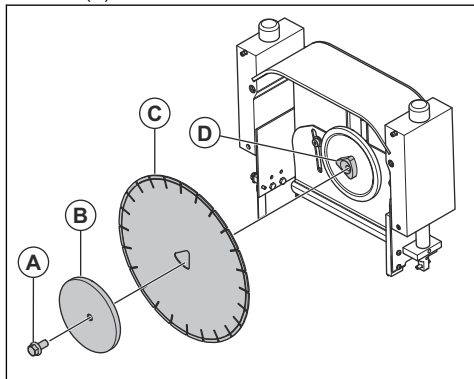

Instalación de un disco de corte



ADVERTENCIA: No utilice un disco de corte con un valor de velocidad nominal inferior al del producto. La velocidad nominal del disco está marcada en el propio disco y la del producto en la placa de características.



PRECAUCIÓN: Inspeccione el disco para comprobar que no presenta defectos tales como daños, grietas, pérdida de segmentos, deformaciones,

sobrecalentamiento ni desgaste excesivo y que el orificio de triple mandril no está dañado. Deseche el disco si presenta algún defecto.

Revise las bridas del disco para comprobar si presentan daños o desgaste excesivo y asegúrese de que estén limpias.

Los discos de corte no se incluyen con el producto. Utilice únicamente discos Husqvarna originales. Consulte *Datos técnicos en la página 34* para saber cuál es el tipo correcto para su modelo.

Nota: Si tiene la protección del bloque del disco, un disco y una placa protectora instalados, consulte el apartado *Extracción del disco de corte en la página 20*.

1. Coloque la llave de disco incluida en el perno del eje del bloque del disco.
2. Utilice la llave del disco para girar el eje hacia la izquierda mientras presiona el bloqueo. El bloqueo caerá y bloqueará el eje del disco.

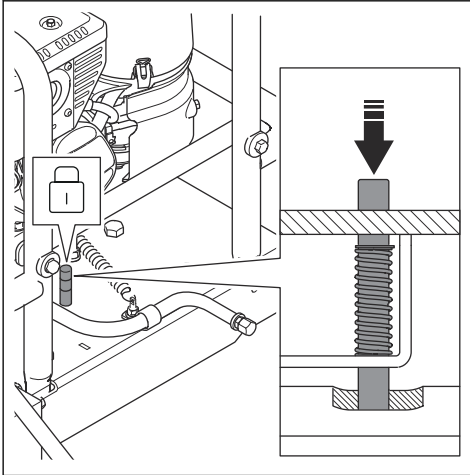

3. Coloque el nuevo disco de corte (C) firmemente contra la brida interior del eje del disco (D). Coloque la brida exterior (B) en el eje del disco. Asegúrese de que la brida exterior esté bien instalada para mantener el disco de corte en posición y fije el perno del eje del disco (A).

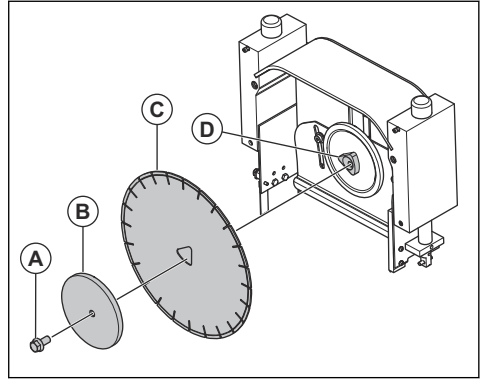

4. Gire el perno del eje del disco hacia la derecha con la llave del disco.

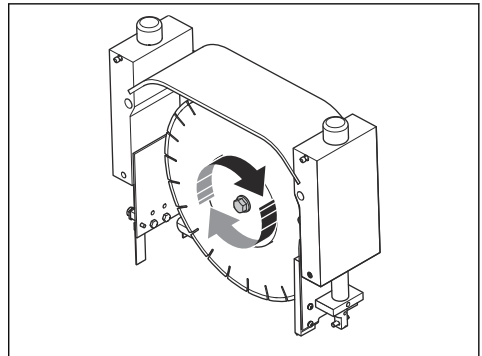

5. Tire del bloqueo para liberar el disco del eje.

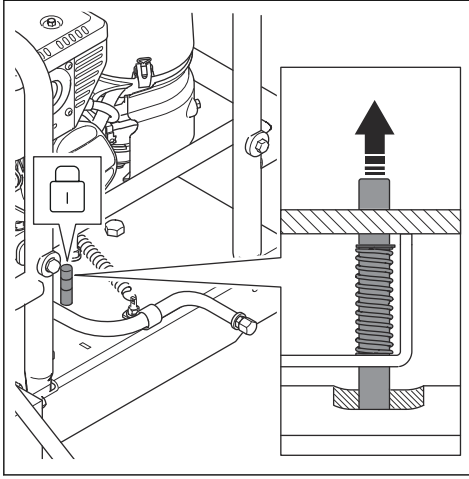

PRECAUCIÓN: No utilice el producto con el bloqueo puesto. Esto provoca daños en el producto.

6. Fije la placa protectora y la protección del bloque del disco. Consulte *Montaje de la placa protectora en la página 23*.

Comprobación de la placa protectora

- Compruebe que la placa protectora no presente daños.
- Compruebe que la ranura de la placa protectora no presente un desgaste excesivo.
- Compruebe que la parte inferior de la placa protectora no presente demasiadas rebabas.
- Compruebe que la placa protectora no esté torcida.
- Levante la parte delantera y trasera de la placa protectora. Asegúrese de que el disco se mueve libremente a través de la ranura de la placa protectora.
- Si la placa protectora está dañada, sustitúyala. Consulte *Montaje de la placa protectora en la página 23*.

Montaje de la placa protectora



PRECAUCIÓN: Sustituya siempre la placa protectora cuando instale un disco nuevo. No utilice la placa protectora si presenta daños.

1. Coloque la parte delantera de la placa protectora en el pasador de la parte delantera del bloque del disco.

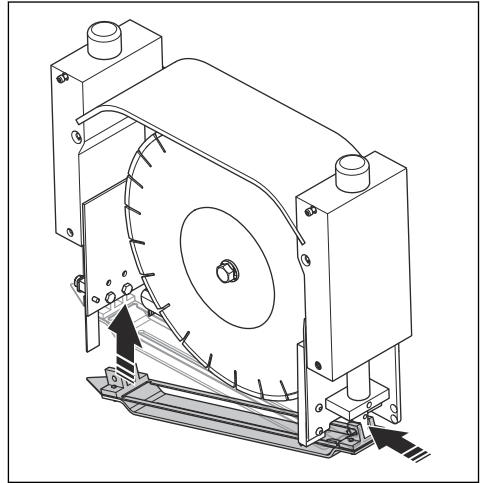

2. Ensamble el extremo trasero en punta de la placa protectora con el bloque del disco. Empuje hacia arriba hasta que oiga un clic.
3. Fije la protección del bloque del disco. Gire hacia la derecha los 2 tornillos de ajuste manual de la protección del bloque del disco y apriételes hasta que quede bien fijada al bloque del disco.

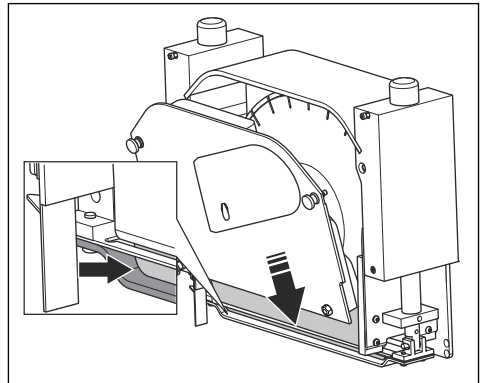

4. Levante la placa protectora para asegurarse de que el disco se mueve libremente a través de esta.

Comprobación del nivel de aceite del motor

1. Pare el motor.
2. Coloque el producto sobre una superficie nivelada.
3. Retire el tapón del depósito de aceite y la varilla de nivel acoplada.
4. Limpie el aceite de la varilla de nivel.

5. Vuelva a colocar la varilla de nivel. No apriete el tapón del depósito de aceite.
6. Saque varilla y compruebe el nivel de aceite.

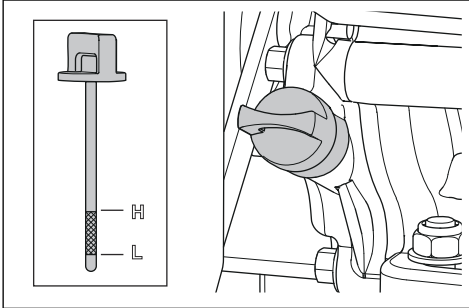

7. Si el nivel de aceite es bajo, rellene el depósito con aceite de motor y vuelva a comprobar el nivel. Consulte *Datos técnicos en la página 34* para saber cuál es el tipo de aceite correcto.
8. Apriete correctamente el tapón del depósito de aceite antes de arrancar el motor.

Nota: El motor está equipado con un sistema que detiene el motor si el nivel de aceite es demasiado bajo. El motor no arrancará hasta que el nivel de aceite esté por encima del límite especificado.

Comprobación del nivel de aceite hidráulico

1. Pare el motor.
2. Asegúrese de que el motor esté frío.
3. Coloque el producto sobre una superficie nivelada.
4. Asegúrese de que el nivel de aceite hidráulico se encuentra inmediatamente por encima de la parte estrecha del depósito de aceite hidráulico.

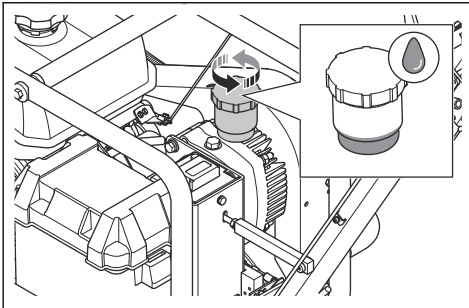

5. Si el nivel de aceite hidráulico está por debajo de la parte estrecha del depósito de aceite hidráulico:
 - a) Limpie el depósito de aceite hidráulico para reducir el riesgo de contaminación del fluido hidráulico cuando el depósito esté abierto.
 - b) Retire el tapón del depósito de aceite hidráulico.

- c) Rellene con aceite hidráulico hasta que el nivel esté inmediatamente por encima de la parte estrecha del depósito de aceite hidráulico. Consulte *Datos técnicos en la página 34* para saber cuál es el tipo de aceite correcto.
6. Apriete correctamente la tapa del depósito de aceite hidráulico antes de arrancar el motor.

Sustitución del aceite del motor



ADVERTENCIA: El aceite del motor está muy caliente inmediatamente después de apagar el motor. Deje que el motor se enfríe antes de vaciar el aceite del motor. Si derrama aceite del motor y entra en contacto con la piel, lávese con agua y jabón.

1. Coloque un recipiente debajo del tapón de vaciado del aceite del motor.
2. Retire el tapón de vaciado.
3. Deje que el aceite se vierta en el recipiente.

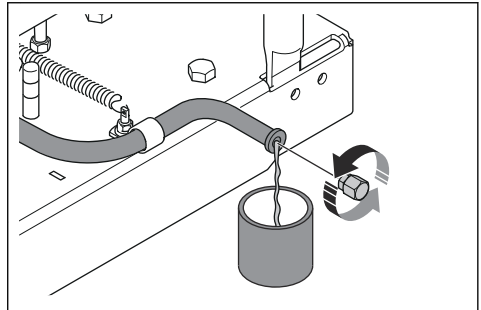

4. Coloque el tapón y apriételo.
5. Retire el tapón del depósito de aceite y la varilla de nivel acoplada.
6. Añada aceite nuevo. Consulte *Datos técnicos en la página 34*.

Sustitución del filtro de aire



PRECAUCIÓN: El filtro de aire no se puede limpiar. Sustituya los filtros de aire sucios o desgastados.

Nota: Consulte el manual de usuario del motor para obtener más información sobre el filtro de aire.

1. Retire la cubierta del filtro de aire (A).

2. Retire el filtro de aire (B).

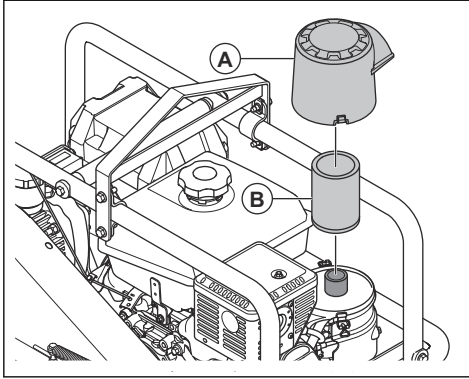

3. Coloque el nuevo filtro de aire y su cubierta.

Comprobación de la correa de transmisión



PRECAUCIÓN: No utilice el producto si la correa de transmisión está dañada. Debe sustituir la correa de transmisión si está dañada.

1. Afloje, sin llegar a retirar, los tornillos de la parte trasera y del lateral de la cubierta de la correa de transmisión.

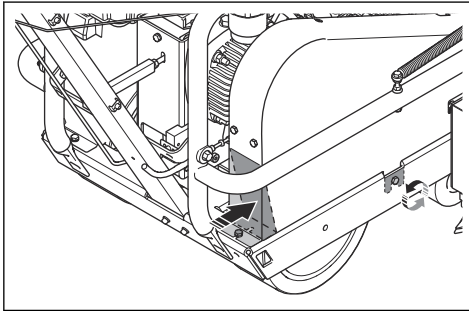

2. Afloje, sin llegar a retirar, el tornillo de la parte delantera de la cubierta de la correa de transmisión.

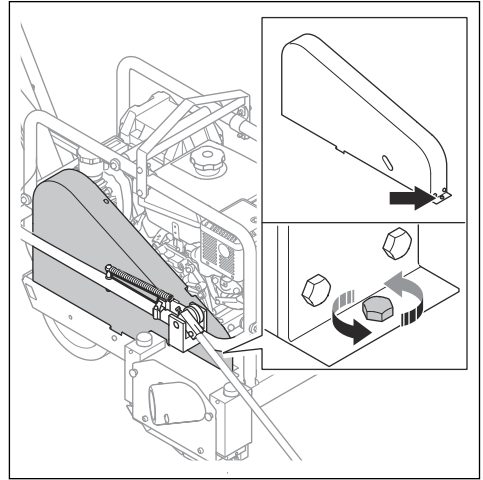

3. Retire la cubierta de la correa de transmisión.

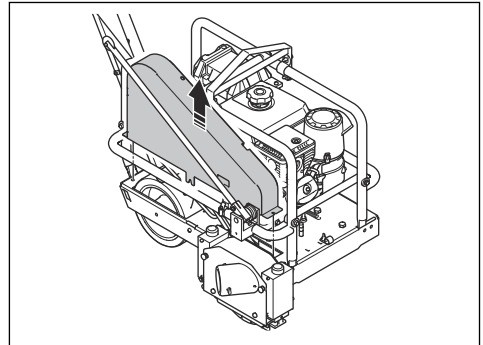

4. Compruebe que no haya daños ni desgaste en las dos correas de transmisión.

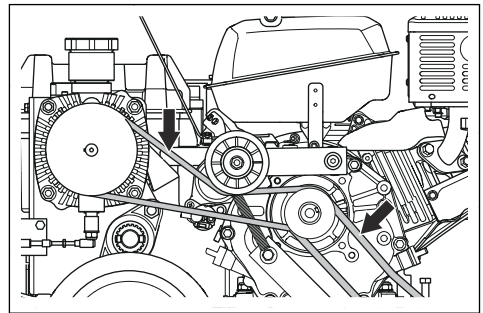

5. Si la correa de transmisión está dañada, sustitúyala. Consulte *Sustitución de la correa de transmisión en la página 26*.

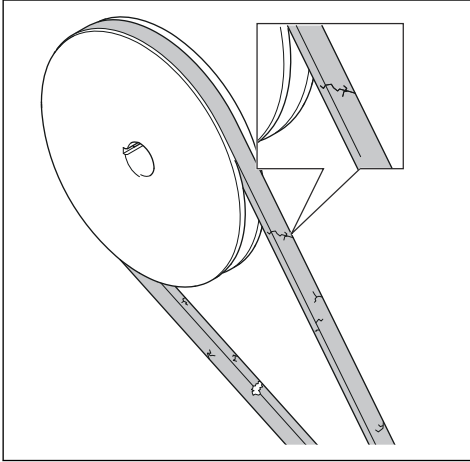

6. Si la correa de transmisión no está dañada, fije la cubierta de la correa de transmisión.

Sustitución de la correa de transmisión

1. Retire la cubierta de la correa de transmisión; consulte el apartado *Comprobación de la correa de transmisión en la página 25*.
2. Levante el tensor para aflojar la tensión de la correa de transmisión y retire la correa.

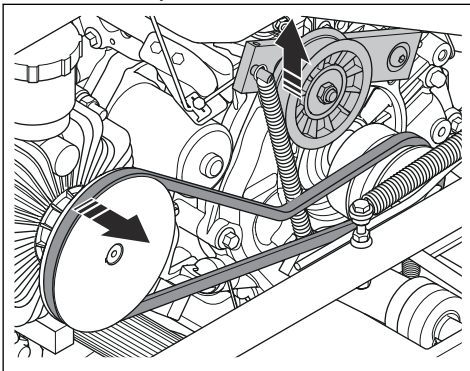

3. Gire los 2 tornillos de ajuste manual hacia la izquierda y retire la protección del bloque del disco.

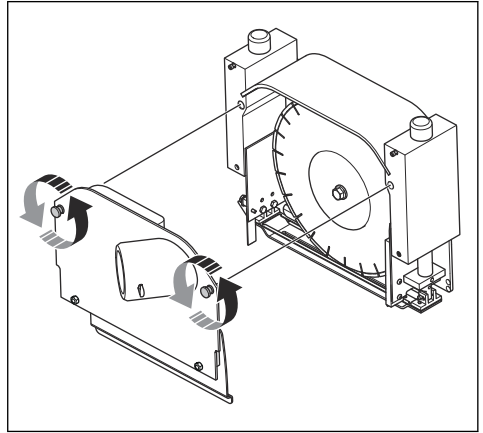

4. Presione hacia abajo la guía de corte para soltar la placa protectora.

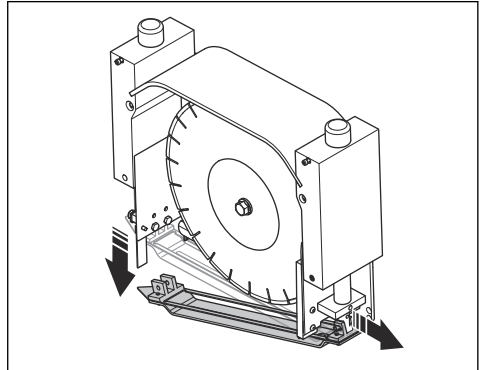

5. Presione el bloqueo de la parte delantera del producto para bloquear el eje del disco.

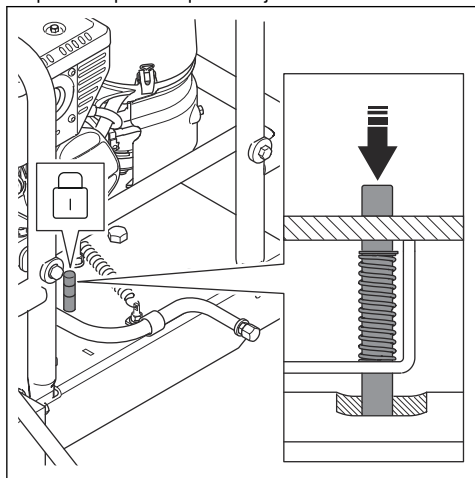

6. Utilice una llave para extraer el perno del eje del disco (A). Retire la brida exterior del disco (B). Retire el disco (C) del eje del disco (D).

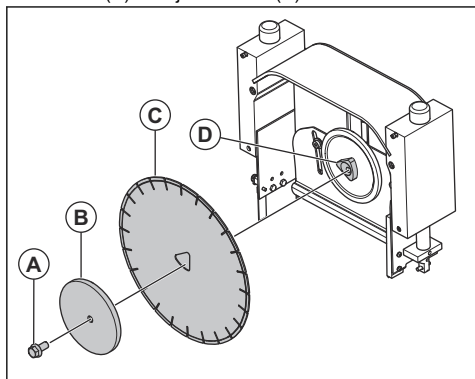

7. Retire los 2 tornillos y las 2 arandelas. Tire de la cubierta lateral flotante hacia abajo y hacia fuera para retirarla.

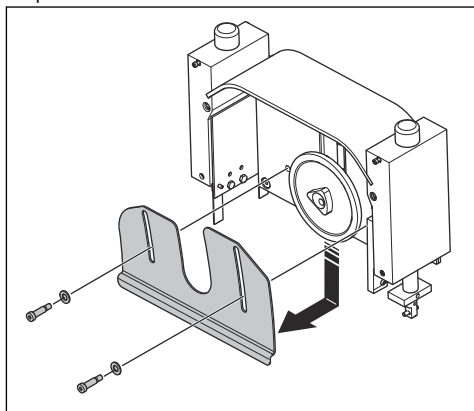

8. Retire los 2 tornillos. Tire del bloque hacia abajo y hacia afuera para retirarlo.

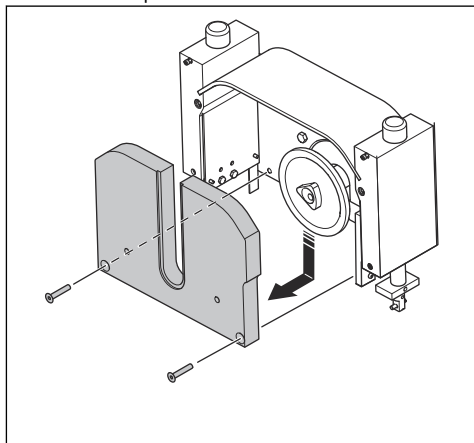

9. Tire de la maneta de profundidad de corte en la dirección del manillar y levante el disco. Levante el producto por completo para tener acceso a los 2 tornillos situados detrás del bloque del disco.

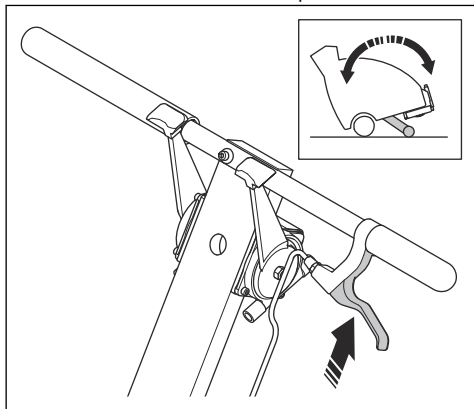

10. Retire los 2 tornillos.

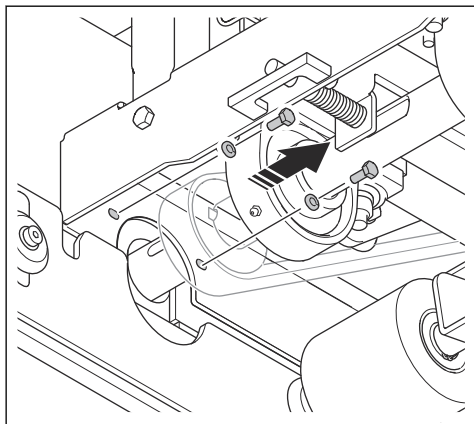

11. Retire la cubierta.

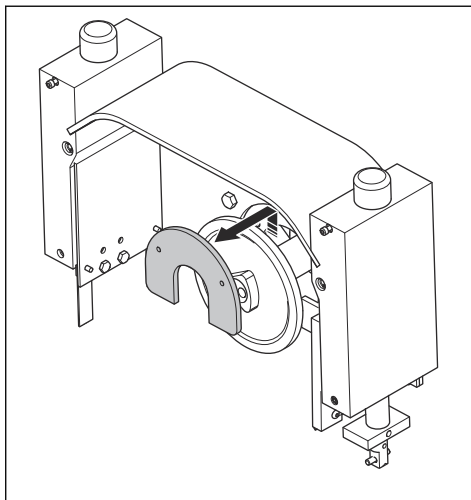

12. Retire la correa de transmisión dañada.

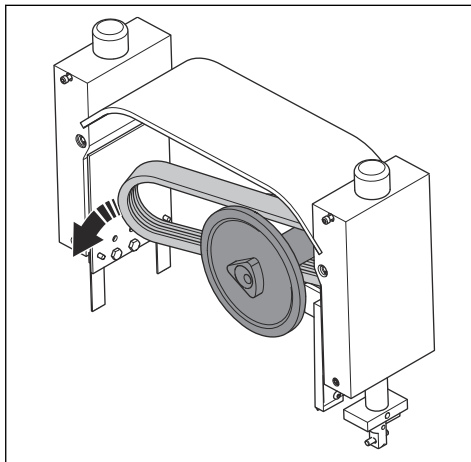

13. Coloque la nueva correa de transmisión.

14. Compruebe que el tensor de correa se mueve libremente hacia arriba y hacia abajo.

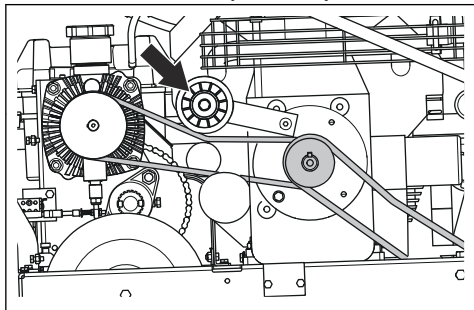

15. Compruebe que los rodamientos del tensor de correa se mueven libremente.
16. Monte todas las piezas en orden inverso al de desmontaje.

Lubricación de los rodamientos del eje del disco

Los rodamientos del eje del disco están debajo del producto. Para acceder a ellos, levante el producto con la maneta de profundidad de corte.

1. Gire la llave de contacto a la posición de "ENCENDIDO" (1).
2. Tire de la maneta de profundidad de corte en la dirección del manillar y levante totalmente el producto.
3. Gire la llave de contacto a la posición de "APAGADO" (0).
4. Lubrique los rodamientos del eje del disco con tres aplicaciones de grasa a base de litio 12.

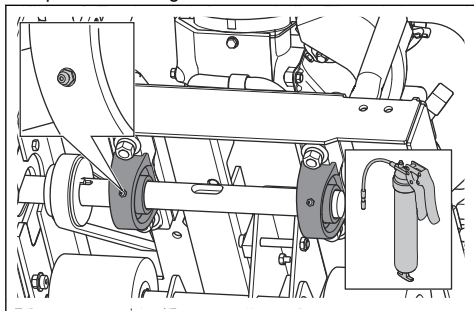

Ajuste de la posición neutra de la transmisión

Cuando tire de la palanca de velocidad de avance hasta la posición de "PARADA", el producto debe detenerse por completo. Si el producto se mueve, ajuste la posición neutra de la transmisión.

1. Afloje la contratuerca del extremo del cable de la transmisión.
2. Tire del manguito de muelle hacia atrás y ajuste la tuerca hasta que el producto se detenga por completo.

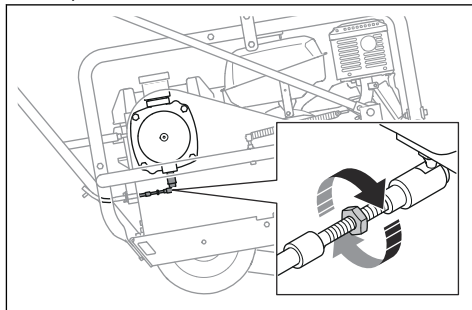

3. Apriete la contratuerca.

Comprobación de las ruedas

1. Revise regularmente las ruedas del producto. Las ruedas dañadas pueden reducir la calidad del resultado.
2. Compruebe que todas las ruedas giran libremente y con suavidad.
3. Sustituya las ruedas si muestran signos de daños o desgaste.

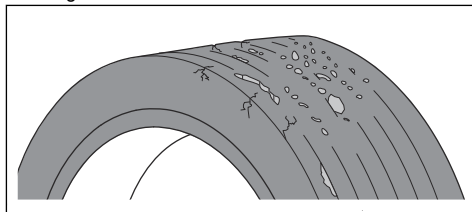

Mantenimiento de la batería



ADVERTENCIA: No desconecte la batería si no es necesario, puede provocar chispas y cortocircuitos. Una chispa o llama puede provocar que la batería de ácido-plomo explote.



ADVERTENCIA: Riesgo de descarga eléctrica. Evite que los 2 terminales de la batería entren en contacto con objetos metálicos. Esto puede provocar un cortocircuito en la batería.



ADVERTENCIA: Antes de conectar la batería, quítese las pulseras de metal, los relojes de correa, los anillos, etc. Utilice siempre guantes y gafas protectoras o

un protector facial cuando trabaje con la batería.

Mantenimiento del motor

Consulte el manual del usuario del motor para obtener información adicional sobre el mantenimiento del motor. El manual del usuario del motor también contiene información sobre las características técnicas, las piezas de puesta a punto, la garantía del motor, el cumplimiento de la normativa sobre emisiones, etc.

La batería no requiere mantenimiento. Si alguna vez necesita cargar la batería, utilice únicamente un cargador de tensión constante diseñado específicamente para baterías de gel de ácido-plomo selladas de 2 amperios o menos. Un cargador de baterías estándar para vehículos, o de cualquier otro tipo, que no esté diseñado específicamente para baterías selladas causará daños permanentes en la batería instalada y anulará cualquier garantía. No deje la llave de contacto en la posición de "ENCENDIDO" (1), ya que esto agotará la batería.

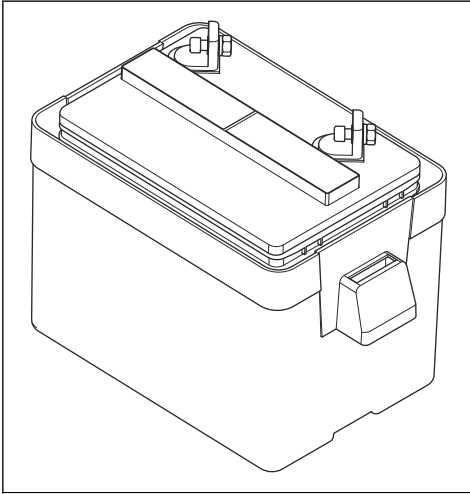

Resolución de problemas

Programa de resolución de problemas



ADVERTENCIA: La resolución de problemas supone un riesgo de sufrir lesiones, ya que el personal trabaja en las zonas de riesgo del producto. Tenga

cuidado, prepare el trabajo y utilice el sentido común.

Si no puede encontrar una solución a sus problemas en este manual de usuario, hable con su taller de servicio de Husqvarna.

Problema	Solución
El producto provoca astillas o esquirlas o hace que el corte se resquebraje.	Asegúrese de que el disco no esté desgastado, liso, deformado ni dañado.
	Asegúrese de que la placa protectora no toque el disco de corte y se mueva libremente hacia arriba y hacia abajo a lo largo de todo el eje.
	Asegúrese de que la placa protectora no esté desgastada y de que no haya separación alrededor del disco.
	Examine la parte inferior de la placa protectora y asegúrese de que no haya rebabas ni defectos en el metal.
	Compruebe que la placa protectora no esté torcida ni doblada.
	Compruebe que la protección del bloque del disco pueda moverse libremente hacia arriba y hacia abajo.
	Asegúrese de que ambos extremos de la placa protectora ejerzan una presión uniforme.
	No fuerza ni mueva el producto hacia los lados mientras corta. Realice cambios de presión graduales en el manillar para controlar la sierra en el corte.
	Asegúrese de que el motor funciona correctamente y al régimen especificado.
	Compruebe si la tensión de la correa y las poleas es correcta.
	Asegúrese de que el disco esté bien montado y fijado con bridas limpias.
	Asegúrese de que el disco tenga las especificaciones correctas para la superficie en cuestión o para el tipo de hormigón.
	Asegúrese de que la superficie de hormigón esté limpia y de que la placa protectora pueda moverse con suavidad sobre dicha superficie.
	Utilice protecciones de junta Husqvarna en todas las intersecciones de corte.
	Limpie los restos de hormigón del conjunto del bloque del disco.
Asegúrese de que las rascadoras del bloque del disco se puedan mover libremente y de que no estén dobladas.	
Compruebe que los ejes del bloque del disco no estén doblados ni dañados.	
El producto tira hacia un lado mientras corta.	Compruebe que la guía delantera está bien alineada con el centro del disco.
	Compruebe que la placa protectora no presente daños ni rebabas.

Problema	Solución
El motor no arranca.	Compruebe que haya combustible en el depósito y que sea del tipo correcto. Asegúrese de que no haya agua en el combustible.
	Asegúrese de que la válvula de combustible se encuentre en la posición abierta.
	Asegúrese de que la llave de contacto está en la posición de "ARRANCAR".
	Asegúrese de que el cable de la bujía esté conectado a la bujía.
	El motor está ahogado. Ajuste el estrangulador; consulte el manual de usuario del motor.
	Asegúrese de que el estrangulador se encuentra activado para arrancar el motor en frío. Ajuste el estrangulador; consulte el manual de usuario del motor.
	Compruebe el nivel de aceite. El motor está equipado con un sistema de aviso de aceite que detiene el motor si el nivel de aceite es demasiado bajo.
	Asegúrese de que el filtro de aire no esté sucio ni obstruido.
	Compruebe que el eje del disco gire libremente y que no haya hormigón acumulado en el bloque del disco.
El motor no funciona correctamente o no puede funcionar a máxima velocidad.	Compruebe que haya combustible en el depósito y que sea del tipo correcto. Asegúrese de que no haya agua en el combustible.
	Compruebe el nivel de aceite. El motor está equipado con un sistema de aviso de aceite que detiene el motor si el nivel de aceite es demasiado bajo.
	Asegúrese de que el filtro de aire no esté sucio ni obstruido.
	Asegúrese de que la bujía esté limpia y que la distancia entre los electrodos sea la adecuada; consulte el manual de usuario del motor.
	Asegúrese de que el control del acelerador esté ajustado correctamente.
	Asegúrese de que el estrangulador se encuentra activado para arrancar el motor en frío. Ajuste el estrangulador; consulte el manual de usuario del motor.

Transporte, almacenamiento y eliminación

Transporte y almacenamiento



ADVERTENCIA: Tenga cuidado durante el transporte. El producto es pesado y puede ocasionar lesiones o daños si se cae o se mueve durante el transporte.

Las ruedas le permiten mover el producto manualmente en distancias cortas. Para distancias más largas, eleve el producto para desplazarlo o colóquelo en un vehículo.



PRECAUCIÓN: No remolque este producto detrás de un vehículo.

- Mueva la palanca de combustible hacia la izquierda para cerrar la válvula de combustible.

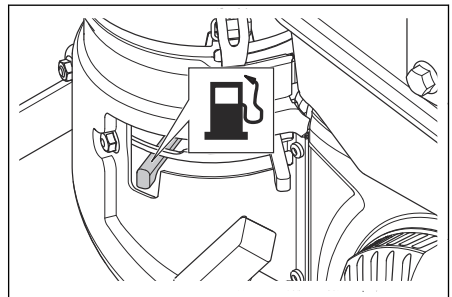

- Asegure el producto firmemente cuando lo vaya a transportar en un vehículo. Amarre correas de sujeción al bastidor de seguridad y al vehículo.
- Retire el disco de corte antes de transportar el producto.

- Coloque el producto en la posición más baja.
- Antes de guardar o transportar el producto y el combustible, asegúrese de que no se hayan producido fugas ni vapores. Las chispas o llamas abiertas, por ejemplo, de dispositivos eléctricos o calderas, pueden provocar un incendio.
- Use siempre recipientes homologados para el transporte de combustible.

Elevación del producto



ADVERTENCIA: Asegúrese de que el equipo de elevación tenga las dimensiones adecuadas. La placa de identificación del producto indica su peso.



ADVERTENCIA: No eleve un producto dañado. Asegúrese de que el punto de elevación esté correctamente instalado y de que no esté dañado.



ADVERTENCIA: No utilice ganchos metálicos, cadenas u otro equipo de elevación con bordes ásperos que puedan dañar el punto de elevación.

- Fije el equipo de elevación al punto de elevación del bastidor de seguridad.

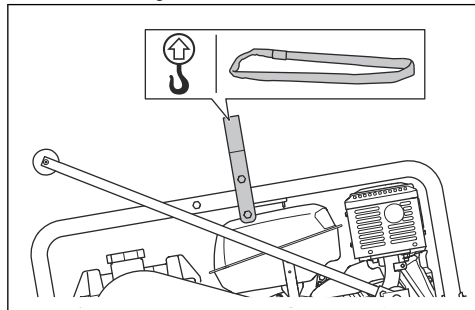

Almacenamiento

- Retire el disco de corte antes de guardar el producto.
- Mantenga el producto en un área cerrada para impedir el acceso a niños o personas no autorizadas.
- Guarde los discos de corte en un lugar seguro para evitar daños.
- Guarde los discos de corte en un lugar seco y protegido de las heladas.
- Compruebe que los discos de corte nuevos no hayan sufrido daños por el almacenamiento.
- Antes de guardar el producto y el combustible, asegúrese de que no se hayan producido fugas ni vapores. Las chispas o llamas abiertas, por

ejemplo, de dispositivos eléctricos o calderas, pueden provocar un incendio.

- Utilice siempre recipientes homologados para el almacenamiento de combustible.
- Mantenga el producto en su posición más baja y asegúrese de que no se pueda mover.

Para el almacenamiento a largo plazo, siga también estos pasos:

- Limpie el producto y realice un mantenimiento completo.
- Vacíe el depósito de combustible.
- Mantenga el producto en un lugar seco y protegido de las heladas.
- Tape el producto con una cubierta protectora. Esto es especialmente importante para el almacenamiento en exteriores.
- Sustituya el aceite del motor si el producto ha estado guardado durante un periodo prolongado.

Eliminación

- Respete los requisitos de reciclaje locales y las normas aplicables.
- Deseche todos los productos químicos, como el aceite de motor o el combustible, en un centro de servicio o una ubicación adecuada para su eliminación.
- Cuando ya no use el producto, envíelo a un distribuidor Husqvarna o deséchelo en un punto de reciclaje.

Datos técnicos

Datos técnicos

	Soff-Cut 2000
Motor ¹	
Marca y tipo de motor	Kohler Command Pro CH395
Potencia del motor, kW a rpm/CV a rpm ²	7,1 a 4000/9,5 a 4000
Sistema de lubricación y combustible	
Capacidad del depósito de combustible, litros/gal.	7,4/2,0
Sistema de aceite	Aviso de aceite con sensor de apagado automático
Capacidad del depósito de aceite, litros/cuartos de galón	1,3/1,4
Aceite del motor	<p>Se recomienda el uso de aceites Kohler para un rendimiento óptimo. Se admiten otros aceites detergentes de alta calidad, incluido el sintético, con una clasificación de servicio API (Instituto Americano del Petróleo) de clase SJ o superior. Seleccione la viscosidad en función de la temperatura del aire durante el funcionamiento, como se muestra en la figura siguiente.</p>
Peso y dimensiones	
Peso nominal, kg/lb	150/331
Peso en servicio, combustible y accesorios incluidos, kg/lb	155/341
Emisiones sonoras	
Nivel de potencia acústica medido, dB (A)	103
Nivel de potencia acústica garantizado L_{WA} dB (A) ³	106
Nivel de presión sonora en el oído del usuario, dB (A) ⁴	89

¹ Para obtener más información y resolver dudas sobre este motor en particular, consulte el manual del motor o el sitio web del fabricante del motor.

² Según lo especificado por el fabricante del motor. Potencia nominal bruta según SAE J1940/J1995, al régimen especificado.

³ Emisiones sonoras en el entorno medidas como potencia acústica (L_{WA}) según la directiva 2000/14/CE.

⁴ Nivel de presión sonora conforme a la norma ISO EN 13862. Los datos referidos del nivel de presión sonora tienen una dispersión estadística habitual (desviación típica) de 2,5 dB (A).

Soff-Cut 2000	
Niveles de vibración, a_{hveq} ⁵	
Parte derecha del manillar, m/s^2	3,0
Parte izquierda del manillar, m/s^2	3,1
Disco de sierra	
Tipo de disco	Disco de diamante para corte en seco con orificio de triple mandril
Material	Solo hormigón fresco
Tamaño máx. de disco, mm/pulg.	254/10,0
Profundidad máx. de corte, mm/pulg.	38/1,5
Distancia de corte desde la pared, mm/pulg.	89/3½
Rotación del disco	Hacia la izquierda, corte ascendente
Velocidad del eje del disco, rpm	3300
Control de profundidad del disco	Manual
Velocidad media de corte ⁶	
Áridos blandos, m/min / pies/min	5,5/18
Áridos medios, m/min / pies/min	4,0/13
Áridos duros, m/min / pies/min	2,1/7
Extractores de polvo recomendados ⁷	
Flujo de aire mín., m^3/h o cfm	400 o 236
Vacío mínimo, kPa/psi	22/3,6
Elevación de agua mín., m/pulg.	2,3/90
Accesorio extractor de polvo, mm/pulg.	76/3

⁵ Nivel de vibración conforme a la norma EN 13862. Los datos referidos del nivel de vibración poseen una dispersión estadística habitual (desviación típica) de 1,5 m/s^2 .

⁶ Estimación. La velocidad variará en función de las condiciones de trabajo y las mezclas de hormigón.

⁷ Los datos técnicos de los extractores de polvo no describen de forma concluyente el rendimiento real a lo largo del tiempo entre distintos extractores de polvo. Los datos objetivos de la OSHA para productos Husqvarna están disponibles en www.husqvarnacp.com/us.

Dimensiones del producto Soff-Cut 2000

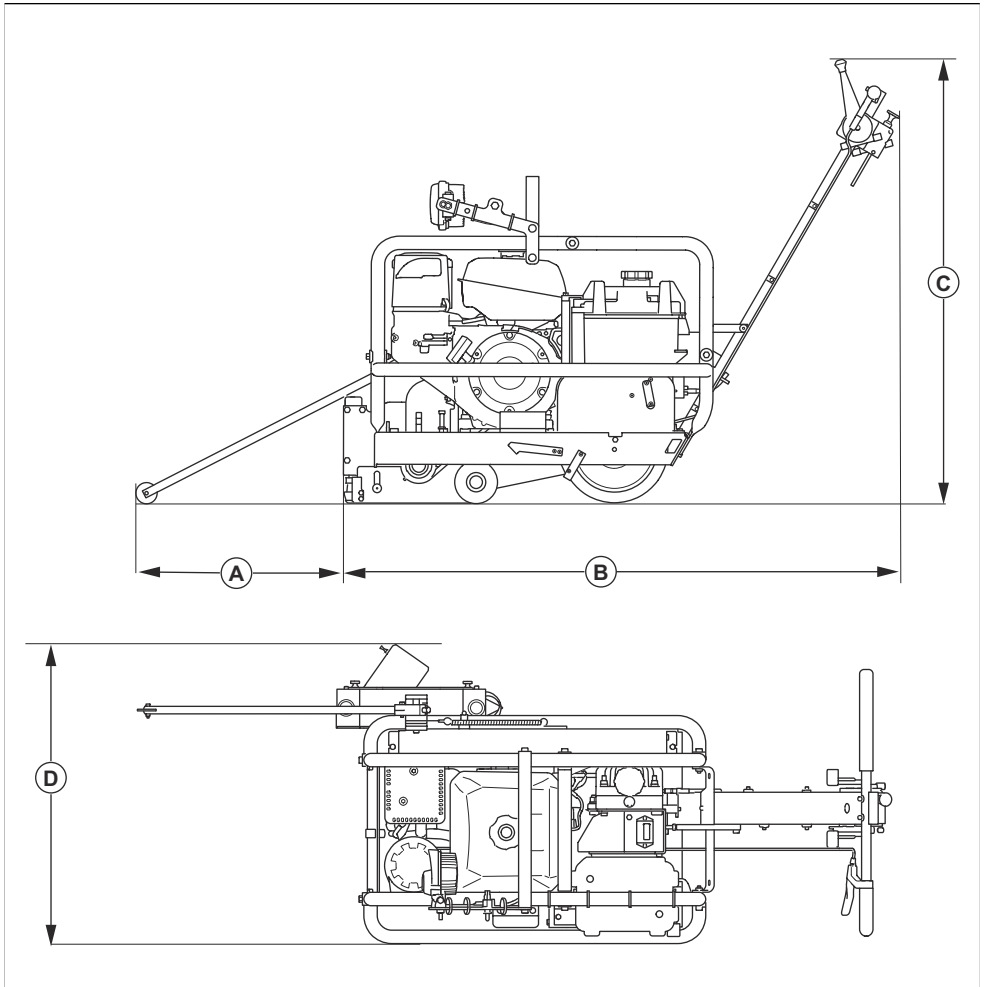

		Dimensiones, mm/pulg.
A	Distancia de la rueda guía delantera al producto	470/18,5
B	Longitud	1440/57
C	Altura con manillar	940/37
D	Anchura	730/28,7

Declaración de conformidad

Declaración de conformidad CE

Husqvarna AB, SE-561 82 Huskvarna (Suecia), tel.:
+46-36-146500, declara que el producto:

Descripción	Cortadora de suelos
Marca	Husqvarna
Tipo/Modelo	Soff-Cut 2000
Identificación	Números de serie a partir del año 2022

Cumple las siguientes directivas y normas de la UE:

Directiva/Norma	Descripción
2006/42/CE	"relativa a las máquinas"
2014/30/UE	"relativa a la compatibilidad electromagnética"
2000/14/CE	"relativa al ruido en exteriores"

Y que se aplican las especificaciones técnicas o los estándares siguientes:

EN ISO 12100:2010

EN 13862:2001+A1:2009

EN 55012:2008+A1:2009

EN ISO 14982:2009

Procedimiento de evaluación de la conformidad de acuerdo con 2000/14/CE: Anexo V.

Para obtener información respecto a las emisiones sonoras, consulte el capítulo sobre datos técnicos.

Partille, 2022-04-05



Martin Huber

Director de I+D, Superficies de hormigón y suelos

Husqvarna AB, Construction Division

Responsable de la documentación técnica



ÍNDICE

Introdução.....	38	Resolução de problemas.....	66
Segurança.....	41	Transporte, armazenamento e eliminação.....	68
Montagem.....	48	Especificações técnicas.....	70
Funcionamento.....	48	Declaração de conformidade.....	73
Manutenção.....	55		

Introdução

Descrição do produto

O produto é uma cortadora de pavimentos com avanço manual e autopropulsão a gasolina para betão.

Finalidade

Este produto foi concebido apenas para funcionamento profissional. O produto é utilizado para serrar juntas de contração em Ultra Early Stage de betão. O produto

liberta a tensão no betão e evita danos e fissuras aleatórias. É utilizado para trabalhos comerciais médios a pesados.

O produto é utilizado 1 a 2 horas após a conclusão do processo de colocação de betão.

O produto foi concebido apenas para funcionamento no exterior. Não utilize o produto para outras tarefas.

Vista geral do produto Soff-Cut 2000

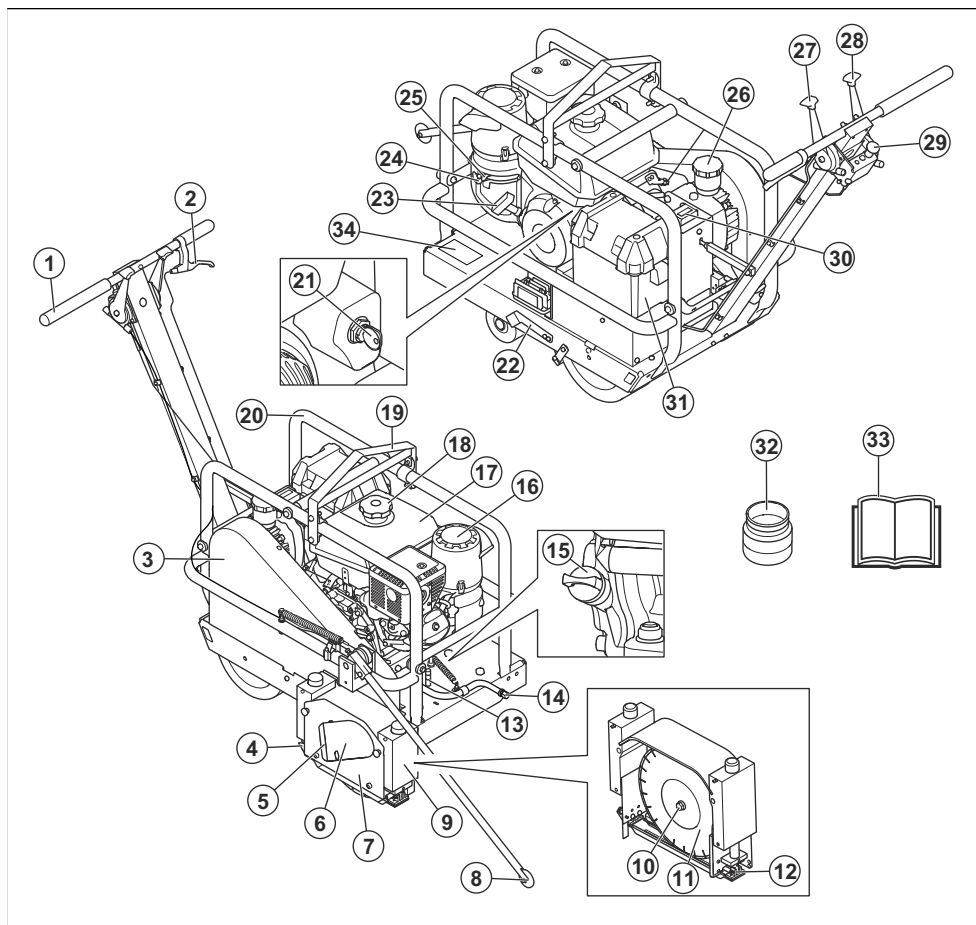

- | | |
|---|--|
| 1. Punhos de utilização | 16. Filtro de ar |
| 2. Alavanca de libertação da lâmina | 17. Depósito de combustível |
| 3. Cobertura da correia de transmissão | 18. Tampa do depósito de combustível |
| 4. Guia de corte | 19. Ponto de elevação |
| 5. Tampão para a ligação do extrator de poeiras | 20. Estrutura de segurança |
| 6. Ligação do extrator de poeiras | 21. Chave da ignição |
| 7. Cobertura do bloco da lâmina | 22. Travão de estacionamento |
| 8. Ponteiro dianteiro | 23. Punho do cabo de arranque |
| 9. Bloco da lâmina | 24. Alavanca do estrangulador |
| 10. Parafuso do eixo da lâmina | 25. Alavanca de combustível |
| 11. Lâmina de corte (não incluída) | 26. Tampa do depósito de óleo hidráulico |
| 12. Placa de deslize (não incluída) | 27. Alavanca de velocidade de marcha em frente |
| 13. Pino de bloqueio para o eixo da lâmina | 28. Alavanca do ponteiro dianteiro |
| 14. Mangueira de drenagem do óleo | 29. Acelerador |
| 15. Vareta de nível do óleo e tampa do depósito de óleo | 30. Contador de horas |

- 31. Caixa da bateria
- 32. Adaptador para ligação do extrator de poeiras
- 33. Manual do utilizador
- 34. Etiqueta de tipo

Símbolos no produto



Seja cuidadoso e utilize o produto corretamente. Este produto pode provocar ferimentos graves ou a morte do utilizador ou terceiros.



Leia o manual do utilizador com atenção e certifique-se de que compreende as instruções antes de utilizar este produto.



Leia e compreenda o manual do utilizador do extrator de poeiras.



Use sempre protetores acústicos.



Utilize proteção ocular aprovada.



A poeira pode causar problemas de saúde. Utilize uma proteção respiratória aprovada.



Utilize um capacete de proteção em locais onde possam cair objetos sobre si.



Para levantar o produto, ligue o equipamento de elevação ao ponto de elevação do produto.



Solte o punho para baixar a lâmina por gravidade. Para evitar danos na lâmina, segure firmemente o produto e baixe a lâmina com cuidado.



Risco de ferimentos e danos no produto. Tenha cuidado quando elevar o produto. Remova a lâmina de corte antes de elevar o produto.



Perigo de emaranhamento na correia. Mantenha as mãos e outras partes do corpo afastadas de peças móveis.



Perigo de maquinaria. Risco de ferimentos por cortes. Mantenha as mãos e os pés afastados.



Não utilize um produto com motor de combustão em espaços interiores ou em áreas que não tenham um fluxo de ar suficiente. Não respire os gases de escape. A poeira pode causar problemas de saúde. Utilize uma proteção respiratória aprovada.



Mantenha todas as proteções no devido lugar.



Não utilize em áreas inflamáveis.



A seta na proteção do disco indica o sentido para o qual o disco efetua a rotação.



Encha com óleo de motor até ao nível correto.



Alavanca de velocidade de marcha em frente. Empurre a alavanca para aumentar a velocidade. Puxe a alavanca para diminuir a velocidade.



Puxe o ponteiro dianteiro para cima.



Coloque o ponteiro dianteiro para baixo.



OFF, para o motor.



RUN, liga a ignição.



START, liga o motor.



Travão de estacionamento.



O travão de estacionamento está desativado.



O travão de estacionamento está ativado.



Este produto está em conformidade com as diretivas aplicáveis da UE.



Este produto está em conformidade com os regulamentos aplicáveis do Reino Unido.



Emissão de ruído para a etiqueta ambiental de acordo com as diretivas e regulamentos da UE e do Reino Unido. O nível de potência sonora garantido do produto está especificado nas *Especificações técnicas na página 70* e na etiqueta.

1. Fabricante
2. Tipo de produto
3. Ano de produção
4. Semana de produção
5. Número de série
6. Número do produto
7. Peso do produto
8. Potência do motor
9. Dimensão máxima da lâmina
10. Rpm da lâmina

Responsabilidade pelo produto

Como referido nas leis de responsabilidade pelo produto, não somos responsáveis por danos causados pelo nosso produto se:

- o produto tiver sido incorretamente reparado.
- o produto tiver sido reparado com peças que não sejam do fabricante ou que não sejam aprovadas pelo fabricante.
- o produto tiver um acessório que não seja do fabricante ou que não seja aprovado pelo fabricante.
- o produto não tiver sido reparado por um centro de assistência autorizado ou por uma autoridade aprovada.

Nota: Os restantes símbolos/autocolantes existentes no produto dizem respeito a exigências para homologação em outras áreas comerciais.

Etiqueta de tipo UE

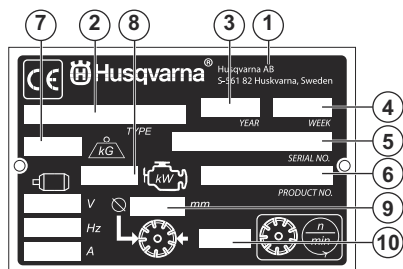

Segurança

Definições de segurança

Os avisos, as precauções e as notas são utilizados para indicar partes especialmente importantes do manual.



ATENÇÃO: Utilizado no caso de existir risco de ferimento ou morte para o utilizador ou transeuntes, se não forem respeitadas as instruções do manual.



CUIDADO: Utilizado se existir risco de danos para o produto, para outros materiais ou para a área adjacente, se não forem respeitadas as instruções do manual.

Instruções de segurança para funcionamento



ATENÇÃO: Leia as instruções de aviso que se seguem antes de utilizar o produto.

Nota: Utilizado para disponibilizar informações adicionais necessárias numa determinada situação.

Instruções de segurança gerais



ATENÇÃO: Leia as instruções de aviso que se seguem antes de utilizar o produto.

- Se o utilizador não for cuidadoso ou se o produto for utilizado de forma incorreta, este produto é uma ferramenta perigosa. Este produto pode provocar ferimentos graves ou a morte do operador ou terceiros. Antes de utilizar o produto, é necessário ler e compreender o conteúdo deste manual do utilizador.
- Guarde todas as instruções e avisos.
- Cumpra todas as leis e regulamentos aplicáveis.
- O operador e a entidade patronal do operador têm de conhecer e evitar os riscos durante o funcionamento do produto.
- Não permita que o produto seja utilizado por pessoas que não tenham lido e compreendido o conteúdo do manual do utilizador.
- Não utilize o produto a menos que tenha recebido formação prévia. Certifique-se de que todos os operadores receberam formação.
- Não deixe uma criança utilizar o produto.
- Permita a utilização do produto apenas a pessoas autorizadas.
- O operador é responsável por acidentes que ocorrem a terceiros ou à respetiva propriedade.
- Não utilize o produto se estiver cansado, doente ou sob a influência de álcool, drogas ou medicamentos.
- Seja sempre cuidadoso e use o seu senso comum.
- Este produto produz um campo eletromagnético durante o funcionamento. Em determinadas circunstâncias, este campo pode interferir com o funcionamento de implantes médicos ativos ou passivos. Para diminuir o risco de ferimentos graves ou fatais, recomendamos que os portadores de implantes médicos consultem o seu médico e o fabricante do implante antes de utilizar este produto.
- Mantenha o produto limpo. Certifique-se de que pode ler claramente os sinais e os autocolantes.
- Não utilize o produto se este apresentar algum defeito.
- Não efetue modificações neste produto.
- Não utilize o produto se existir a possibilidade de outras pessoas terem efetuado modificações no mesmo.

- Leia as instruções de aviso fornecidas com o disco de corte pelo fabricante do mesmo.
- Certifique-se de que o produto está corretamente montado.
- Não utilize o produto sem a proteção do disco e as coberturas de proteção instaladas.
- O funcionamento incorreto do produto pode fazer com que o disco de corte se parta e provoque ferimentos ou danos.
- Certifique-se de que sabe como desligar o motor rapidamente em caso de emergência.
- Use equipamento de proteção pessoal. Consulte *Equipamento de proteção pessoal na página 43*.
- Mantenha-se a uma distância segura da lâmina de corte quando o motor está ligado. Não tente parar uma lâmina em rotação com qualquer parte do seu corpo. Mesmo com o motor desligado, tocar numa lâmina rotativa pode resultar em ferimentos graves ou morte.
- Certifique-se de que se encontram na área de trabalho apenas pessoas autorizadas.
- Certifique-se de que os cabos elétricos que se encontram na área de trabalho não têm corrente ativa.
- Mantenha a área de trabalho limpa e iluminada.
- Utilize o produto apenas pela parte de trás e com as mãos no punho

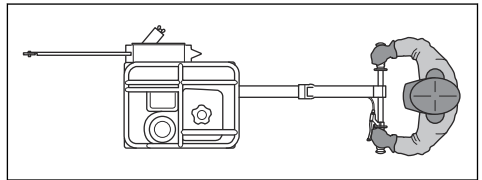

- Certifique-se de que está numa posição segura e estável durante o funcionamento.
- Antes de se afastar do produto, desligue o motor e certifique-se de que não existe risco de arranque acidental.
- Tenha muito cuidado durante a utilização em declives. O produto é pesado e pode provocar ferimentos graves em caso de queda.
- Certifique-se de que nenhum material se pode soltar e causar ferimentos ao utilizador.
- Certifique-se de que as roupas, os cabelos compridos e as joias não ficam presos nas peças móveis.
- Não se sente nem fique de pé em cima do produto.

- Mantenha-se afastado do percurso da lâmina enquanto o motor estiver ligado.
- Não utilize o produto, a menos que consiga obter ajuda em caso de acidente.
- Não utilize o produto para o transporte de pessoas ou equipamento.
- Não coloque os pés no produto.
- Certifique-se de que a lâmina não toca no solo ou noutra superfície quando o produto é deslocado.
- Não opere o produto com demasiada carga. O excesso de carga pode provocar danos no produto.

Segurança no local de trabalho



ATENÇÃO: Leia as instruções de aviso que se seguem antes de utilizar o produto.

- O produto pode causar a projecção de objetos a alta velocidade. Certifique-se de que todas as pessoas na área de trabalho utilizam equipamento de proteção pessoal aprovado. Consulte *Equipamento de proteção pessoal na página 43*. Retire os objetos soltos da área de trabalho.
- Certifique-se de que não se encontram animais nem pessoas na área de trabalho.
- Não utilize o produto até a área de trabalho estar livre e ter os pés e o corpo numa posição estável.
- Observe se há pessoas, objetos e situações que possam impedir o funcionamento seguro do produto.
- Certifique-se de que nenhuma pessoa ou objeto entra em contacto com o equipamento de corte nem é atingida/o por peças projetadas pela lâmina.
- Não utilize o produto com nevoeiro, chuva, ventos fortes, frio, risco de relâmpagos ou outras más condições meteorológicas. A utilização do produto em más condições meteorológicas pode ter um efeito negativo na capacidade de discernimento. As más condições meteorológicas podem causar condições de trabalho perigosas, como superfícies escorregadias.
- Durante a utilização do produto, certifique-se de que nenhum material pode soltar-se, cair e ferir o utilizador.
- Tenha muito cuidado quando utilizar o produto num declive.
- Mantenha a área de trabalho limpa e iluminada.
- Antes de utilizar o produto, verifique se existem perigos escondidos, como cabos elétricos, tubos de água e de gás e substâncias inflamáveis na área de trabalho. Se o produto atingir um objeto oculto, pare imediatamente o motor e examine o produto e o objeto. Não volte a ligar o produto até ter a certeza de que é seguro continuar.
- Antes de efetuar cortes num cilindro, tubo ou outro recipiente, certifique-se de que o mesmo não contém materiais inflamáveis ou outros que possam provocar incêndios ou explosões.

- Não opere o produto em zonas onde possam ocorrer incêndios ou explosões.

Equipamento de proteção pessoal



ATENÇÃO: Leia as instruções de aviso que se seguem antes de utilizar o produto.

- Utilize sempre equipamento de proteção pessoal aprovado ao utilizar o produto. O equipamento de proteção pessoal não previne totalmente os ferimentos mas diminui a respetiva gravidade em caso de acidente. Obtenha ajuda junto do seu concessionário para selecionar o equipamento de proteção pessoal correto.
- Verifique regularmente o estado do equipamento de proteção pessoal.
- Utilize um capacete de proteção aprovado.
- Utilize protetores acústicos aprovados.
- Utilize proteção respiratória aprovada.
- Utilize proteção ocular aprovada com proteção lateral. Existe um risco elevado de lesões oculares causadas por objetos arremessados.
- Utilize luvas de protecção.
- Use botas com biqueira de aço e sola antideslizante.
- Utilize vestuário de trabalho aprovado, ou vestuário justo equivalente com mangas compridas e pernas compridas.

Extintor de incêndio

- Mantenha um extintor de incêndio próximo durante o funcionamento.
- Utilize um extintor de incêndio de pó da classe "ABE" ou um extintor de incêndio de dióxido de carbono do tipo "BE".

Dispositivos de segurança no produto



ATENÇÃO: Leia as instruções de aviso que se seguem antes de utilizar o produto.

- Não utilize o produto com dispositivos de segurança defeituosos. Verifique regularmente os dispositivos de segurança. Se os dispositivos de segurança estiverem defeituosos, fale com a sua oficina autorizada Husqvarna.
- Não realize modificações aos dispositivos de segurança. Não utilize o produto se as placas de proteção, as coberturas de proteção, os interruptores de segurança e outros dispositivos de proteção não estiverem fixos ou estiverem defeituosos.

Proteção do bloco da lâmina

A proteção do bloco da lâmina protege o operador da lâmina em rotação e da poeira.

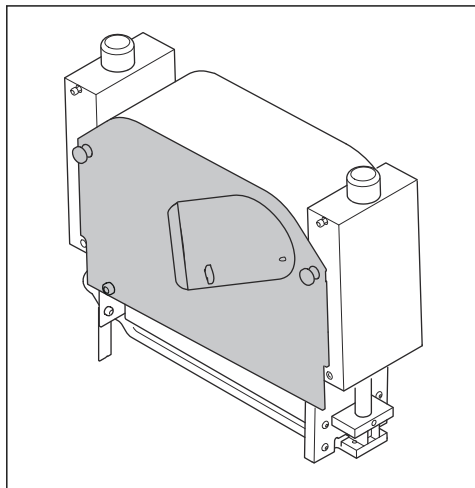

Cobertura lateral flutuante

A cobertura lateral flutuante mantém as poeiras afastadas do utilizador e evita que as partículas sejam projetadas.

Certifique-se de que a cobertura lateral flutuante se desloca livremente para cima e para baixo.

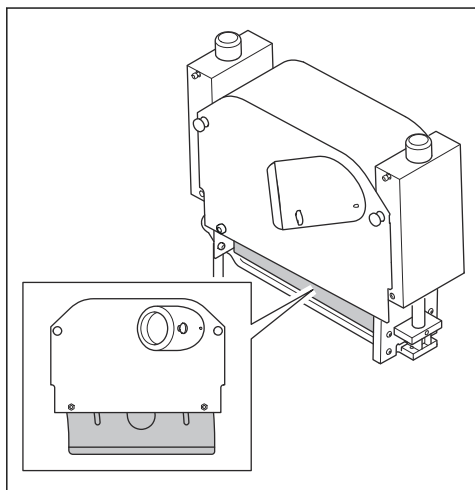

Estrutura de segurança

A estrutura de segurança previne danos no equipamento e no motor, bem como ferimentos no operador.

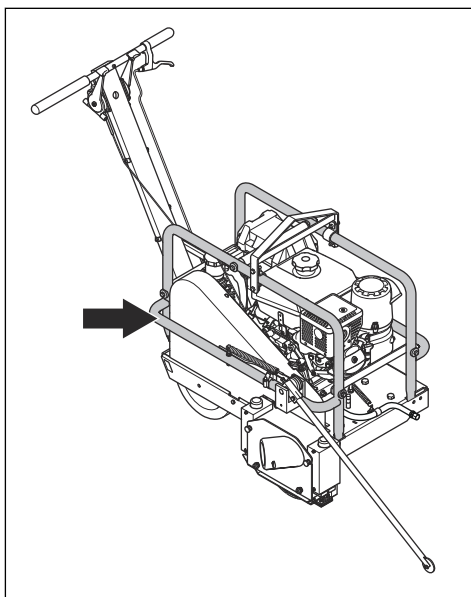

Cobertura da correia de transmissão

A cobertura da correia da transmissão protege as polias rotativas e a correia da transmissão.

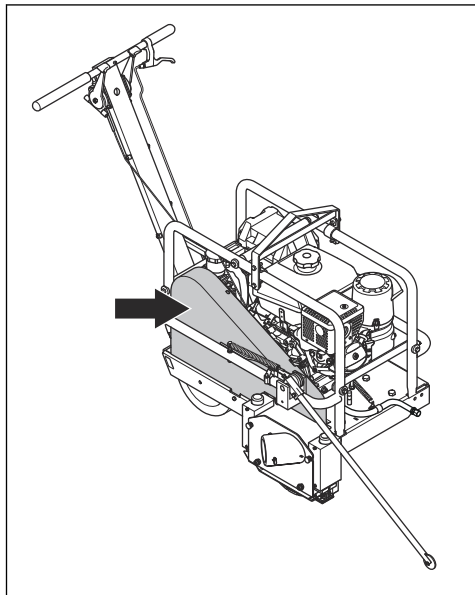

Proteção do silenciador

A proteção do silenciador previne ferimentos por queimaduras causadas pelo silenciador quente.

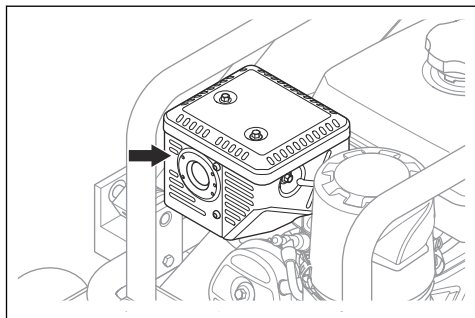

Travão de estacionamento

Certifique-se de que o produto não se desloca quando o travão de estacionamento está acionado.

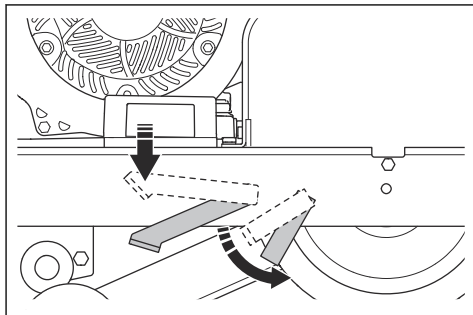

Tampão para a ligação do extrator de poeiras

Utilize sempre o tampão se o produto não estiver ligado a um extrator de poeiras.

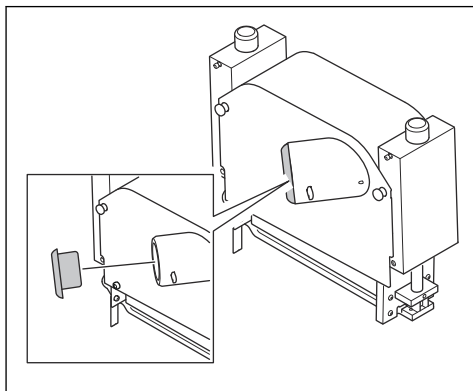

Examinar as proteções de segurança



ATENÇÃO: Não utilize um produto com proteções de segurança defeituosas. Verifique as proteções de segurança antes de utilizar o produto. Se as proteções de segurança estiverem defeituosas, fale com a sua oficina Husqvarna autorizada.

1. Examine o bloco da lâmina e a proteção do bloco da lâmina, a cobertura lateral flutuante, a estrutura de segurança, a cobertura da correia da transmissão, o tampão e a proteção do silenciador quanto a danos.
2. Substitua as proteções de segurança se estiverem danificadas.
3. Certifique-se de que as proteções de segurança estão devidamente instaladas antes de ligar o produto.

Segurança no manuseamento do combustível



ATENÇÃO: Leia as instruções de aviso que se seguem antes de utilizar o produto.

- O combustível é inflamável e os vapores são explosivos. Tenha cuidado com o combustível para evitar ferimentos, incêndios e explosões.
- Não respire os gases do combustível. Os gases do combustível são venenosos e podem provocar ferimentos. Certifique-se de que o fluxo de ar é suficiente.
- Não retire a tampa do depósito de combustível nem encha o depósito de combustível com o motor em funcionamento.
- Deixe o motor arrefecer antes de voltar a abastecer o combustível.
- Não abasteça combustível numa área interior. O fluxo de ar insuficiente pode causar ferimentos ou morte devido a asfixia ou monóxido de carbono.
- Não fume perto de combustível ou do motor.
- Não coloque objetos quentes perto do combustível ou do motor.
- Não encha o depósito de combustível junto a faíscas ou chamas.
- Antes de reabastecer, abra lentamente a tampa do depósito de combustível e liberte a pressão com cuidado.
- O combustível na pele pode provocar ferimentos. Se o combustível entrar em contacto com a pele, use sabão e água para o remover.
- Se derramar combustível na sua roupa, troque de roupa imediatamente.
- Não encha totalmente o depósito de combustível. O calor provoca a expansão do combustível. Mantenha um espaço na parte superior do depósito de combustível.
- Aperte completamente a tampa de depósito de combustível. Se a tampa de depósito de combustível não estiver apertada, existe um risco de incêndio.
- Antes de ligar o produto, coloque-o a uma distância mínima de 3 m/10 pés do local onde reabasteceu.
- Não ligue o produto se houver combustível ou óleo do motor sobre o produto. Remova o combustível e o óleo de motor indesejados e deixe o produto secar antes de ligar o motor.
- Examine regularmente o motor quanto a fugas. Se existirem fugas no sistema de combustível, não ligue o motor até que as fugas estejam reparadas.
- Não utilize os dedos para examinar o motor quanto a fugas.
- Guarde o combustível apenas em recipientes aprovados.
- Quando o produto e o combustível estiverem armazenados, certifique-se de que o combustível e os gases do combustível não podem provocar danos.

- Drene o combustível para um recipiente aprovado numa zona exterior e afastado de faíscas e chamas.

Segurança dos gases de escape



ATENÇÃO: Leia as instruções de aviso que se seguem antes de utilizar o produto.

- Os gases de escape do motor contêm monóxido de carbono, que é um gás inodoro, tóxico e altamente perigoso. Respirar monóxido de carbono pode provocar a morte. Uma vez que o monóxido de carbono é inodoro e não é visível, não é possível detetá-lo. Um sintoma de envenenamento por monóxido de carbono é a tontura, mas é possível que uma pessoa fique inconsciente, sem aviso, se a quantidade ou a concentração de monóxido de carbono for suficiente.
- Os gases de escape também contêm hidrocarbonetos não queimados, incluindo benzeno. A inalação prolongada pode causar problemas de saúde.
- Os gases de escape que pode ver ou cheirar também contêm monóxido de carbono.
- Não utilize um produto com motor de combustão em espaços interiores ou em áreas que não tenham um fluxo de ar suficiente.
- Não respire os gases de escape.
- Certifique-se de que o fluxo de ar no local de trabalho é suficiente. Isto é muito importante quando utiliza o produto em valas ou outras áreas de trabalho pequenas onde os gases de escape se podem facilmente acumular.

Segurança da vibração



ATENÇÃO: Leia as instruções de aviso que se seguem antes de utilizar o produto.

- Durante o funcionamento do produto, as vibrações passam do produto para o operador. A utilização regular e frequente do produto pode provocar o aumento o grau de ferimentos no operador. Podem ocorrer lesões nos dedos, mãos, pulsos, braços, ombros e/ou nervos e no fornecimento de sangue ou outras partes do corpo. Os ferimentos podem ser incapacitantes e/ou permanentes e podem aumentar gradualmente durante semanas, meses ou anos. As possíveis lesões incluem danos no sistema circulatório, no sistema nervoso, nas articulações e noutras estruturas do corpo.
- Os sintomas podem ocorrer durante a utilização do produto ou noutras alturas. Se tiver sintomas e continuar a utilizar o produto, os sintomas podem aumentar ou tornar-se permanentes. Se estes ou outros sintomas ocorrerem, procure assistência médica:

- Dormência, perda de sensibilidade, formigamento, pontadas, dor, ardor, palpitações, vibração, rigidez, descoordenação, perda de força, alterações na cor ou estado da pele.
- Os sintomas podem aumentar com temperaturas frias. Utilize vestuário quente e mantenha as mãos quentes e secas quando utilizar o produto em ambientes frios.
- Efetue a manutenção e utilize o produto conforme indicado no manual do utilizador, para manter um nível de vibração correto.
- O produto está equipado com um sistema antivibração que reduz as vibrações dos punhos para o operador. Deixe o produto realizar o trabalho. Não empurre o produto com força. Segure o produto ligeiramente pelos punhos, mas certifique-se de que o controla e o utiliza em segurança. Não empurre os punhos até aos batentes mais do que o necessário.
- Mantenha as mãos apenas no punho ou nos punhos. Mantenha todas as outras partes do corpo afastadas do produto.
- Pare imediatamente o produto se ocorrerem subitamente vibrações fortes. Não continue a utilização antes de eliminar a causa do aumento de vibrações.

Segurança contra poeiras



ATENÇÃO: Leia as instruções de aviso que se seguem antes de utilizar o produto.

- O funcionamento do produto pode provocar a libertação de poeiras para o ar. As poeiras podem provocar ferimentos graves e problemas de saúde permanentes. A poeira de sílica é considerada nociva por várias autoridades. Estes são alguns exemplos de problemas de saúde:
 - As doenças pulmonares fatais, bronquite crónica, silicose e fibrose pulmonar
 - Cancro
 - Malformações congénitas
 - Inflamação da pele
- Utilize o equipamento correto para diminuir a quantidade de poeiras e fumos no ar e para diminuir a poeira no equipamento de trabalho, vestuário, partes do corpo e superfícies. Exemplos desse equipamento são os sistemas de recolha de poeiras e os jatos de água para captar a poeira. Sempre que possível, reduza a poeira na fonte. Certifique-se de que o equipamento está instalado e é utilizado corretamente e de que é efetuada a manutenção regular.
- Utilize proteção respiratória aprovada. Certifique-se de que a proteção respiratória é aplicável aos materiais perigosos na área de trabalho.
- Certifique-se de que o fluxo de ar no local de trabalho é suficiente.

- Se possível, aponte o escape do produto para onde não possa provocar a libertação de poeiras para o ar.

Segurança de ruído



ATENÇÃO: Leia as instruções de aviso que se seguem antes de utilizar o produto.

- Os níveis de ruído elevados e a exposição prolongada ao ruído podem provocar perda da capacidade auditiva.
- Para manter o nível de ruído no mínimo, efetue a manutenção e utilize o produto conforme indicado no manual do utilizador.
- Examine o silenciador quanto à existência de danos e de defeitos. Certifique-se de que o silenciador está devidamente instalado no produto.
- Utilize protetores acústicos aprovados enquanto utiliza o produto.
- Verifique se ouve os sinais de aviso e vozes quando está a utilizar os protetores acústicos. Retire os protetores acústicos quando o produto estiver parado, salvo se for necessária proteção auditiva para o nível de ruído na área de trabalho.

Instruções de segurança para manutenção



ATENÇÃO: Leia as instruções de aviso que se seguem antes de utilizar o produto.

- Use equipamento de proteção pessoal. Consulte *Equipamento de proteção pessoal na página 43*.
- Se a manutenção não for realizada de forma correta e regular, o risco de ferimentos e danos no produto aumenta.
- Pare o motor e deixe o produto arrefecer antes de efetuar a manutenção.
- Limpe o produto para remover materiais perigosos antes de efetuar a manutenção.
- Retire a cobertura da vela de ignição antes de efetuar a manutenção.
- Os gases de escape do motor são quentes e podem conter faíscas. Não utilize o produto em locais interiores ou nas proximidades de material inflamável.
- Não altere o produto. As alterações no produto que não sejam aprovadas pelo fabricante podem provocar ferimentos graves ou morte.
- Utilize sempre acessórios e peças sobresselentes originais. Os acessórios e as peças sobresselentes que não sejam aprovados pelo fabricante podem provocar ferimentos graves ou morte.
- Substitua as peças danificadas, gastas ou partidas.

- Realize apenas tarefas de manutenção indicadas neste manual do utilizador. A manutenção deve ser realizada por um centro de assistência aprovado.
- Retire todas as ferramentas do produto antes de ligar o motor após a manutenção. As ferramentas

soltas ou as ferramentas presas a peças rotativas podem ser ejetadas e provocar ferimentos.

- Leve o produto regularmente a um centro de assistência aprovado para realizar a manutenção.

Montagem

Remover o produto da embalagem

- Eleve o produto pelo punho central da estrutura de segurança para remover o produto da embalagem.

Introdução



ATENÇÃO: Antes de montar o produto, tem de ler e compreender o capítulo sobre segurança.



ATENÇÃO: Retire o cabo da vela de ignição antes de montar o produto.

Montar a lâmina de corte e a placa de deslize

1. Monte a lâmina de corte. Consulte *Instalar um disco de corte na página 58*.
2. Monte a placa de deslize. Consulte *Montar a placa de deslize na página 59*.

Funcionamento

Introdução



ATENÇÃO: Antes de utilizar o produto, tem de ler e compreender o capítulo sobre segurança.

O empreiteiro da serração deve apresentar uma disposição detalhada das juntas para aprovação antes de se proceder ao corte.

Existem várias condições que afetam o espaçamento das juntas.

- Espessura do betão.
- Tipo, quantidade e localização da armadura.
- Potencial de contração do betão-cimento (tipo, quantidade), agregado (tamanho, quantidade, qualidade), relação água/cimento, misturas, temperatura do betão.
- Fricção da base.
- Restrições da laje.
- Disposição dos alicerces, dos suportes, dos fossos, da base para equipamentos, das valas, etc.
- Fatores ambientais - temperatura, vento, humidade.
- Métodos e qualidade da cura do betão.

Geralmente, os padrões das juntas de contração devem dividir as lajes em painéis mais ou menos quadrados de acordo com o espaçamento recomendado apresentado na tabela.

Espessura do betão, mm (in.)	Espaçamento máximo, m (ft.)
90 (3,5)	2,4 (8)
100, 114 (4, 4,5)	3,0 (10)
125, 140 (5, 5,5)	3,6 (12)
150 (6) ou superior	4,5 (15)

Técnicas básicas de trabalho

Juntas de contração e espaçamento de juntas

À medida que o betão hidrata ou cura e começa a endurecer, desenvolve tensões internas que podem causar rachas irregulares.

As rachas irregulares lançam dúvidas acerca da qualidade e do acabamento do betão. As juntas de contração são cortadas no betão para aliviar essas tensões, antes que estas procurem aliviar-se sob a forma de rachas irregulares.

O sistema Soff-Cut Ultra Early Entry controla a fissuração irregular através do corte com serra antecipado em locais predeterminados para criar planos enfraquecidos no betão, que subsequentemente racham na parte inferior do corte para aliviar a tensão.

As juntas de contração serradas têm de ter, no mínimo, 1/4 da profundidade do betão e 25 mm (1") de profundidade.

Serre as juntas de contração quando o betão suportar o peso do produto e do operador. Certifique-se de que o produto não deixa marcas nem causa danos no betão.

Existem várias possibilidades para a disposição das juntas. A disposição das juntas deve ser fornecida.

Em todos os cortes transversais de interseção, instale protetores de junta da Husqvarna em cada junta para não as danificar. Instale um protetor de junta adicional no local onde a roda direita atravessa a junta, para impedir que o betão fique danificado.

Maximizar o sistema Soff-Cut

"O momento das operações em betão, principalmente os acabamentos e a criação de juntas, é fundamental... Se este problema não for resolvido, pode contribuir para características indesejadas na superfície de desgaste, tal como fissuras..." (Extrato do prefácio do American Concrete Institute [ACI] 302.1 R-96.)

O sistema Soff-Cut Ultra Early Entry revolucionou o método utilizado para controlar a fissuração irregular.

Para o operador realizar um trabalho satisfatório com o sistema Soff-Cut, é necessário cumprir os seguintes critérios:

- Uma serra de corte vertical e a seco Soff-Cut Ultra Early Entry.
- Um disco diamantado de corte a seco Soff-Cut da Husqvarna.
- Uma placa de deslize antidesprendimento de agregados da Husqvarna com cada novo disco diamantado.
- Um operador especializado na utilização do sistema de corte Soff-Cut Ultra Early Entry.

Sem estes requisitos não é possível cortar as juntas com uma precisão suficiente para controlar a fissuração irregular antes que esta comece. E é para isso que o proprietário da construção está a pagar.

A especificação ACI 302.1R-96 explica melhor:

"As serras de corte a seco Early Entry utilizam lâminas impregnadas com diamante e uma placa de deslize que ajuda a evitar a formação de lascas. É necessário trocar as placas de deslize atempadamente para controlar efetivamente a formação de lascas. É melhor trocar as placas de deslize de acordo com as recomendações do fabricante... O objetivo do corte com serra é criar um plano enfraquecido assim que a junta possa ser cortada... A sincronização temporal do processo Early Entry permite que as juntas se encontrem no devido lugar antes do desenvolvimento de tensões significativas no betão..."

O boletim de engenharia da Portland Cement Association (PCA), Concrete Floors on the ground, também afirma:

"A colocação correta das juntas pode eliminar rachas irregulares desagradáveis à vista. Os aspetos da colocação das juntas que resultam num bom trabalho são escolher o tipo de junta correto para cada local, estabelecer um bom padrão e uma boa disposição das juntas e instalar a junta na altura correta..."

A sincronização temporal da serração das juntas é crucial... Foram desenvolvidas serras leves, de alta velocidade e de corte antecipado para permitir que a serração das juntas seja efetuada muito cedo, após o

acabamento do pavimento, por vezes num espaço de 0 a 2 horas... se o corte for efetuado num espaço de poucas horas após o acabamento final, a fissuração irregular pode ser controlada..."

A Husqvarna tem o único sistema de corte a seco Ultra Early Entry (Soff-Cut) que controla a fissuração irregular através da antecipação do corte. Com o método Soff-Cut, as juntas de controle são geralmente cortadas num espaço de 2 horas após o processo de acabamento.

O corte das juntas deve começar assim que o betão suportar o peso da serra e do operador em cada localização da junta e antes do endurecimento final.

Se as juntas não forem cortadas dentro deste período de tempo, então o método Soff-Cut Ultra Early Entry não está a ser seguido.

Antes de utilizar o produto

1. Efetue a manutenção diária. Consulte *Esquema de manutenção na página 55*.
2. Certifique-se de que a guia dianteira está rodada para a frente.
3. Encha o depósito de óleo. Consulte *Especificações técnicas na página 70* para obter informações sobre o óleo de motor recomendado.
4. Verifique o nível do óleo. Consulte *Examinar o nível do óleo de motor na página 60*.

Encher o depósito de combustível



ATENÇÃO: Não encha recipientes quando estiver num veículo. Risco de incêndio. Coloque o contentor no chão e afastado do veículo.



CUIDADO: Não utilize gasolina com um índice de octanas inferior a 90 RON (87 AKI). Caso contrário, pode causar danos no produto.



CUIDADO: Utilize gasolina sem chumbo. Não utilize gasolina sem chumbo com mais de 10% de etanol. A gasolina com mais de 10% de etanol causa um risco de incêndio e também pode provocar problemas de arranque e de desempenho. Também pode dar origem a danos em peças metálicas, de borracha e de plástico do sistema de combustível.



CUIDADO: Não utilize gasolina que contenha metanol.



CUIDADO: Não mantenha o combustível durante mais de 30 dias num recipiente. A utilização de combustível fora da validade pode causar danos no produto.

1. Retire o produto do veículo de transporte e coloque-o no chão. Caso não seja possível, reabasteça o produto com um recipiente portátil, em vez de abastecer com o bocal da bomba de gasolina.



ATENÇÃO: Utilize apenas contentores de gasolina aprovados.

2. Abra a tampa do depósito de combustível devagar para libertar a pressão.
3. Certifique-se de que o bocal toca na extremidade superior da abertura do depósito de combustível até o depósito de combustível estar cheio. Não utilize um dispositivo de abertura do bocal.
4. Limpe bem à volta da tampa do depósito de combustível.
5. Aperte completamente a tampa de depósito de combustível. Se a tampa de depósito de combustível não estiver apertada, existe um risco de incêndio.
6. Desloque o produto a uma distância mínima de 3 m/10 pés da posição onde abasteceu o depósito antes de começar.

Arrancar o motor



CUIDADO: O motor deste produto pode ser ligado com a marcha em frente engatada. Certifique-se de que a alavanca de velocidade de marcha em frente está na posição "STOP" antes de ligar o motor.

1. Coloque a alavanca de velocidade de marcha em frente na posição "STOP".

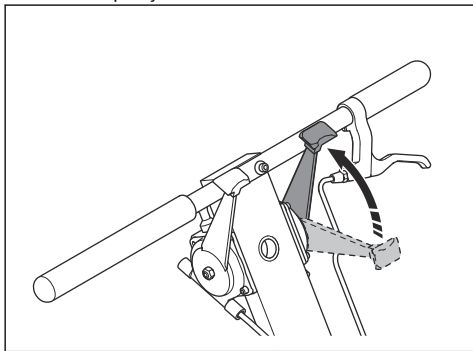

2. Desloque a alavanca de combustível para a direita para abrir a válvula de combustível.

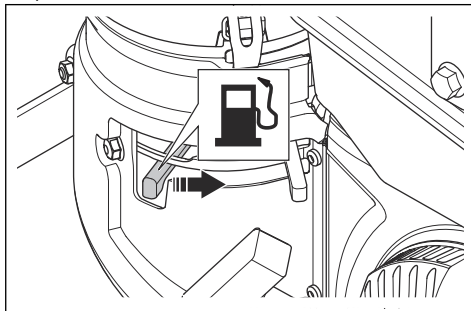

3. Desloque a alavanca do estrangulador para a esquerda para colocar a função de estrangulador na posição ON.

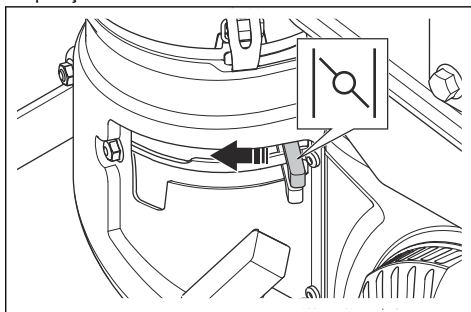

4. Rode a chave de ignição para a posição "START" e solte quando o motor arrancar.

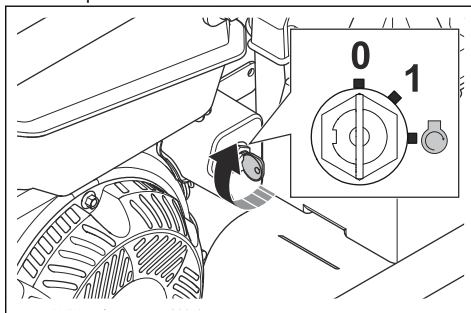

CUIDADO: Não arranque o motor continuamente durante mais de 10 segundos. Aguarde 60 segundos para deixar o motor arrefecer antes de voltar a arrancar.

Nota: Se o motor não ligar, rode a chave de ignição para a posição "OFF" (0). Contacte a sua oficina autorizada Husqvarna.

Nota: Se ocorrer um ruído metálico, coloque o motor em funcionamento durante 5 minutos. Se o ruído persistir, coloque o motor a funcionar em aceleração intermédia durante 20 minutos. Se o ruído persistir, contacte a sua oficina Husqvarna autorizada.

5. Coloque a função de estrangulador na posição OFF.

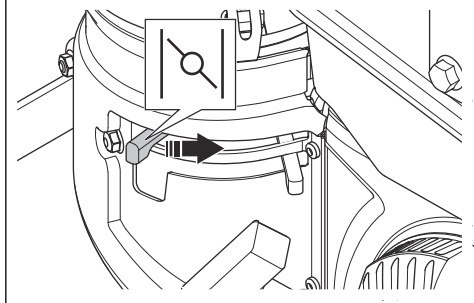

- a) Se o motor estiver frio, desloque lentamente a alavanca do estrangulador para a direita, para colocar a função de estrangulador na posição OFF.
- b) Se o motor estiver quente, desloque a alavanca do estrangulador imediatamente para a direita, para colocar a função de estrangulador na posição OFF.

6. Puxe o acelerador para fora $\frac{1}{8}$.

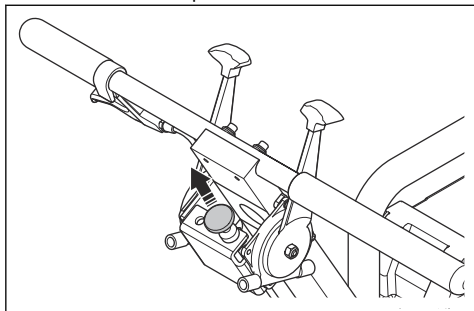

Trabalhar com poeiras

Este produto tem uma saída de poeiras na cobertura do bloco da lâmina. A saída de poeiras é utilizada para ligar um extrator de poeiras.

- Utilize sempre um extrator de poeiras da . Recomenda-se também a utilização de uma mangueira de extração antiestática.

Nota: Para produtos da Husqvarna, os dados objetivos da OSHA encontram-se disponíveis em www.husqvarnacp.com/us. O desempenho do extrator de poeiras pode mudar ao longo do tempo.

Ligar um extrator de poeiras ao produto

- Rode a porca de orelhas no tampão para a esquerda.
- Retire o tampão do tubo da cobertura do bloco da lâmina.
- Ligue um extrator de poeiras ao bloco da lâmina. Rode o parafuso para o fixar.

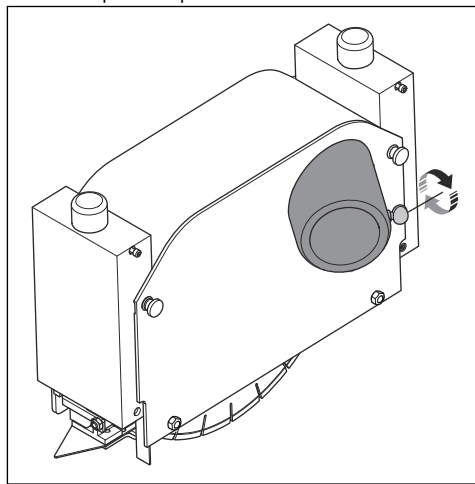

Nota: Se o extrator de poeiras não for compatível com a ligação no produto, utilize um adaptador.

Utilizar o produto

- Ligue o motor. Consulte *Arrancar o motor* na página 50.
- Empurre a alavanca do ponteiro dianteiro para a posição "BAIXO". O ponteiro dianteiro fica totalmente descido.

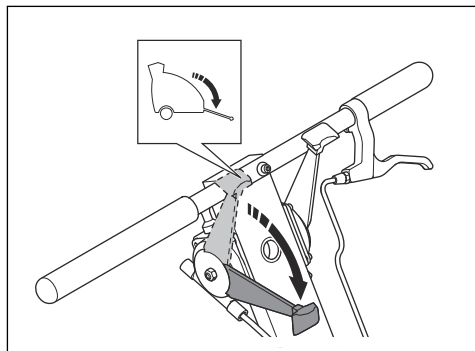

3. Eleve a alavanca para desengatar o travão de estacionamento.

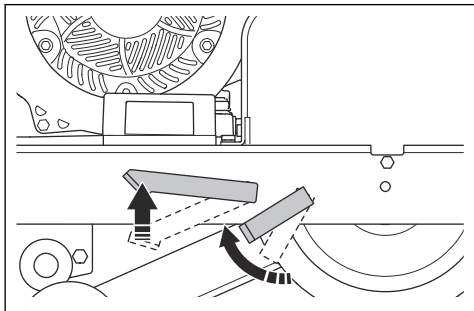

4. Alinhe o ponteiro dianteiro (A) e a guia de corte (B) com a linha onde irá fazer o corte.

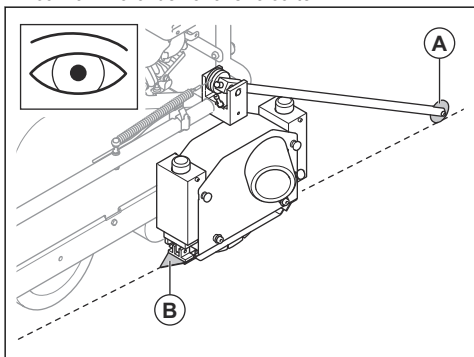

5. Puxe o acelerador totalmente para cima.

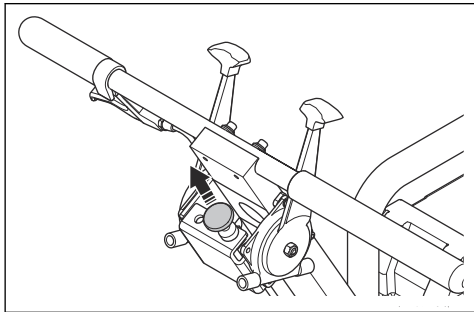

Nota: Coloque sempre o motor a funcionar à velocidade máxima do motor para obter a capacidade máxima.

6. Puxe o punho da profundidade de corte na direção da barra de direção e baixe cuidadosamente a lâmina.

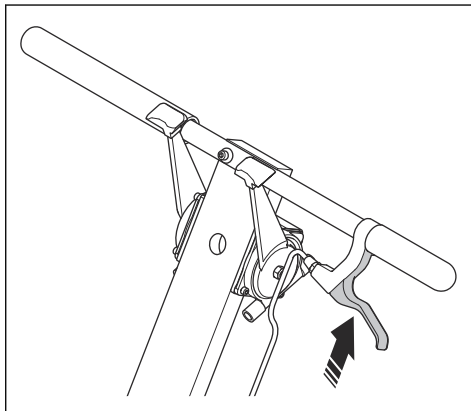

7. Empurre a alavanca de velocidade de marcha em frente na direção "RÁPIDO" para deslocar o produto para a frente. Comece lentamente e aumente a velocidade até obter a velocidade de corte correta.

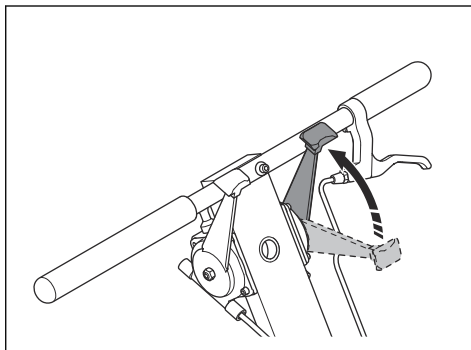

Nota: Não empurre o produto.

- a) Ajuste a velocidade à dureza do betão para cortar em linha reta. Empurre ou puxe a alavanca de velocidade de marcha em frente para adaptar a velocidade.

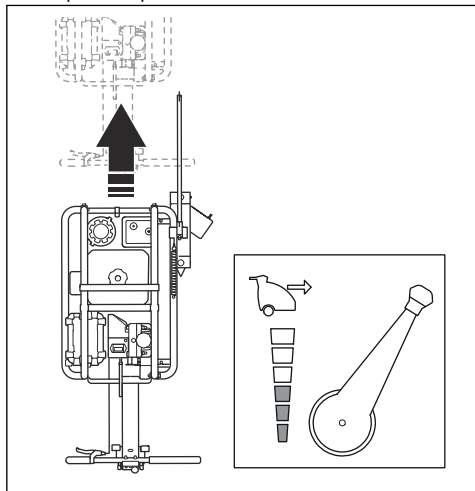

- b) Se a velocidade for demasiado rápida, o produto vira para a direita. Diminua a velocidade para cortar em linha reta.

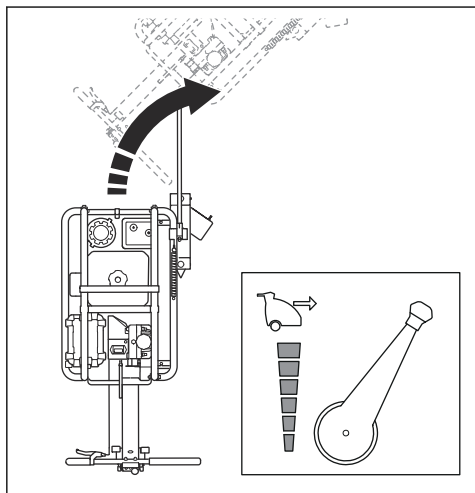

- c) Se a velocidade for demasiado lenta, o produto vira para a esquerda. Aumente a velocidade para cortar em linha reta.

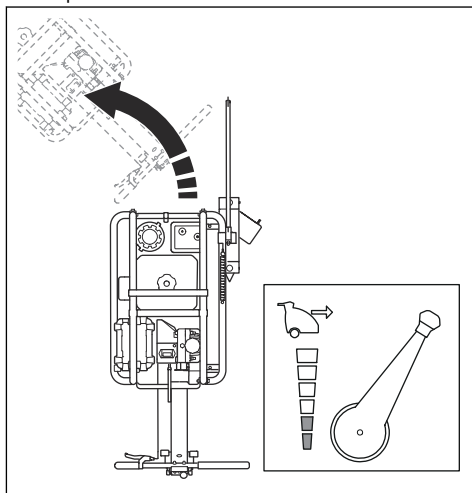

8. Coloque as mãos na barra de direção quando tiver a velocidade de corte correta.
9. Puxe a alavanca do ponteiro dianteiro quando se aproximar de uma parede para elevar o ponteiro dianteiro. Utilize a guia de corte para se certificar de que corta em linha reta.



CUIDADO: Certifique-se de que não existem objetos em contacto com o bloco da lâmina. Tal pode causar danos no produto.

Parar o produto

1. Coloque a alavanca de velocidade de marcha em frente na posição "STOP".

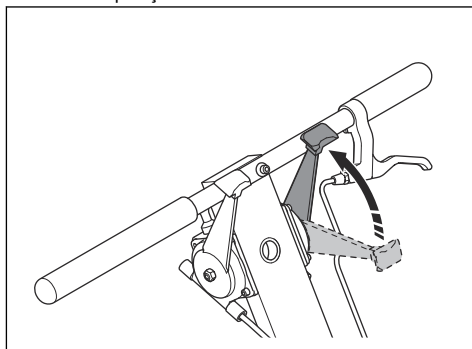

2. Puxe o punho da profundidade de corte na direção da barra de direção e eleve a lâmina.

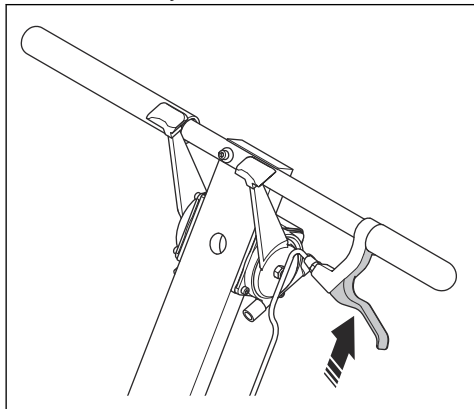

3. Empurre totalmente o acelerador para baixo.

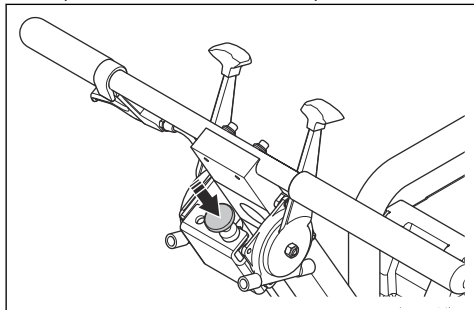

4. Rode a chave de ignição para a posição "OFF".

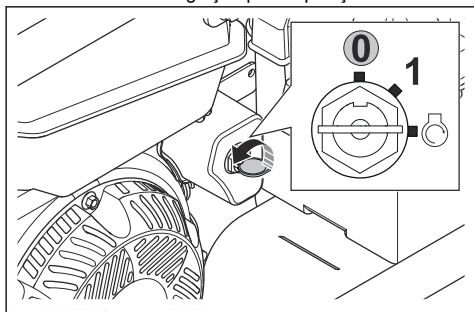

5. Empurre a alavanca para baixo para engatar o travão de estacionamento.

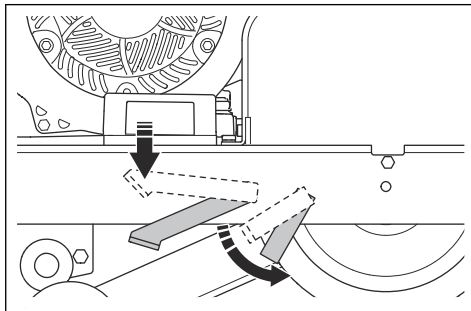

6. Feche a válvula de combustível.

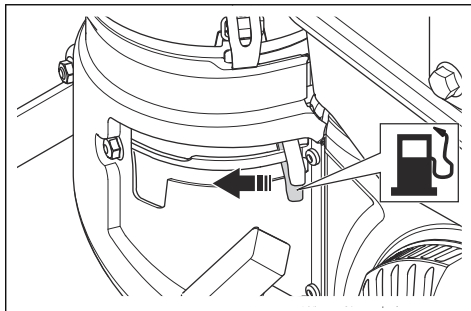

7. Limpe o produto; consulte *Para limpar o produto externamente na página 56*.

Contador de horas

Utilize o contador de horas para verificar quando o seu produto necessita de manutenção. Para obter mais informações, consulte o esquema de manutenção e o manual do utilizador do motor.

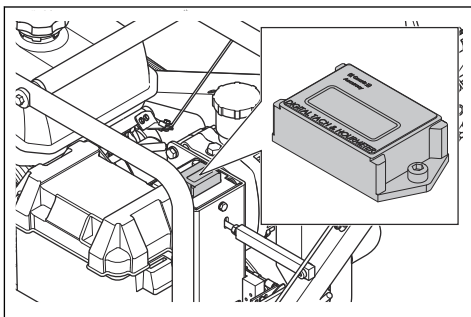

Manutenção

Introdução



ATENÇÃO: Antes de efetuar qualquer tarefa de manutenção, tem de ler e compreender o capítulo sobre segurança.

Esquema de manutenção

Os intervalos de manutenção são calculados a partir da utilização diária do produto. Os intervalos são alterados se o produto não for utilizado diariamente.

Para manutenção assinalada com *, consulte as instruções em *Dispositivos de segurança no produto na página 43*.

Manutenção	A cada utilização	Diariamente	Semanalmente (50 h)	Mensalmente (200 h)	Anualmente	Após as primeiras 20 horas e, posteriormente, a cada 100 horas
Verifique se existem fugas de óleo e combustível.		X				
Efetuar uma inspeção geral.		X				
Examine o nível do óleo de motor.		X				
Examine o nível do óleo hidráulico.		X				
Limpe a lâmina e a proteção do bloco da lâmina*.	X					
Limpe o produto.		X				
Examine os controlos.		X				
Examine a proteção do bloco da lâmina*.		X				
Examine a lâmina de corte.	X					
Examine a cobertura lateral flutuante.	X					
Examine a placa de deslize.	X					
Examine o nível de combustível.		X				
Examine as rodas.		X				
Limpe a vela de ignição.			X			
Examine o filtro de ar e, se necessário, mude-o.			X			
Examine a correia da transmissão e substitua-a se estiver danificada.			X			
Substitua o óleo.						X
Lubrifique os rolamentos do eixo da lâmina.			X			
Substitua o filtro de ar.				X		

Manutenção	A cada utilização	Diariamente	Semanalmente (50 h)	Mensalmente (200 h)	Anualmente	Após as primeiras 20 horas e, posteriormente, a cada 100 horas
Examine a tampa do depósito de combustível				X		
Examine a vela de ignição e a distância entre os elétrodos				X		
Substitua o filtro de combustível					X	

Examinar a vela de ignição



CUIDADO: utilize sempre o tipo de vela de ignição recomendado. Um tipo de vela de ignição incorreto pode provocar danos no produto.

- Para obter mais informações, consulte o manual do utilizador do motor.

Para limpar o produto externamente



CUIDADO: Limpe sempre o produto imediatamente após a utilização, antes de o betão secar. O betão que não seja limpo pode causar danos no produto.

1. Retire a lâmina. Consulte *Remover a lâmina de corte na página 57*.
2. Limpe o produto com água.



CUIDADO: Não aponte a água diretamente para o motor, especialmente se utilizar uma máquina de lavar de alta pressão.

3. Certifique-se de que as alavancas e os punhos estão limpos e secos antes de utilizar o produto.

4. Limpe o bloco de lâminas e a lâmina de partículas de betão após cada utilização. Utilize uma escova para trabalhos pesados e água. O betão que não seja limpo (A) separa e endurecerá (B) se não o remover.

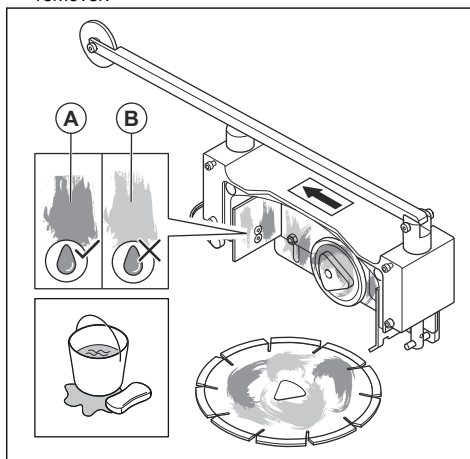

5. Garanta a limpeza de todas as aberturas e ranhuras do produto para se certificar de que o ar circula livremente pela área do motor.

Para efetuar uma inspeção geral

- Certifique-se de que as porcas e os parafusos do produto estão apertados.
- Certifique-se de que não existem fugas de óleo nem de combustível.
- : Certifique-se de que as rodas da guia dianteira e da guia traseira rodam livremente.

Realizar uma verificação da chave de ignição

1. Certifique-se de que o motor liga e que as lâminas começam a rodar quando colocar a chave de ignição na posição "ON" (1).

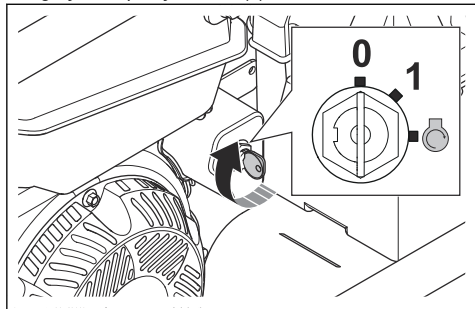

2. Certifique-se de que o motor para imediatamente quando roda a chave de ignição para a posição "OFF" (0).

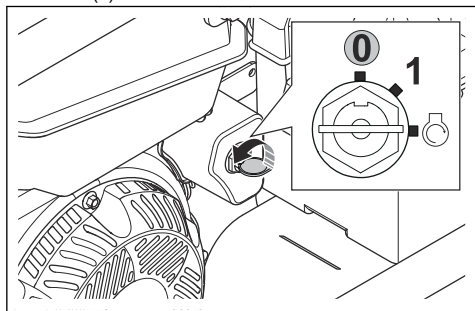

Remover a lâmina de corte

1. Rode a chave de ignição para a posição "ON" (1).

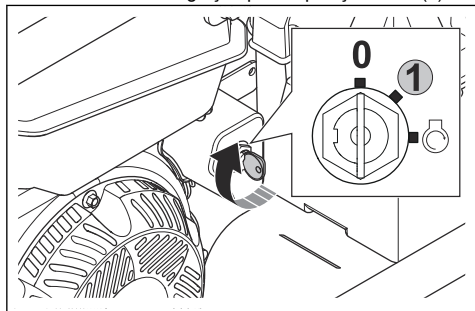

2. Puxe o punho da profundidade de corte na direção da barra de direção e eleve o produto até à altura máxima.
3. Rode a chave de ignição para a posição "OFF" (0).

4. Rode os 2 manipuladores de fixação para a esquerda e remova a proteção do bloco da lâmina.

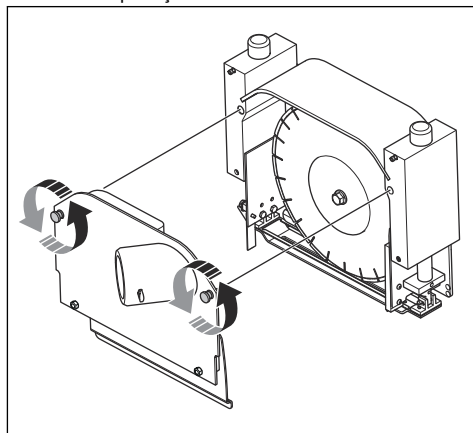

5. Empurre a guia de corte para baixo para soltar a placa de deslize.

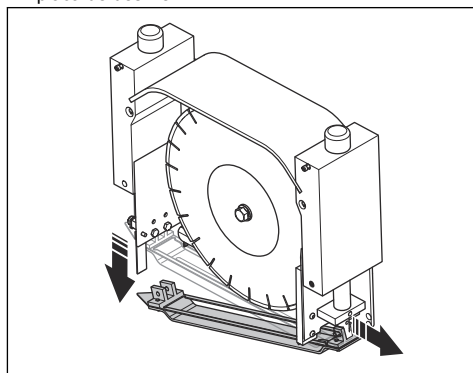

6. Coloque a chave de lâminas fornecida no parafuso do eixo da lâmina do bloco da lâmina.

7. Utilize a chave de lâminas para rodar o eixo da lâmina para a esquerda enquanto empurra o pino de bloqueio. O pino de bloqueio desce e bloqueia o eixo da lâmina.

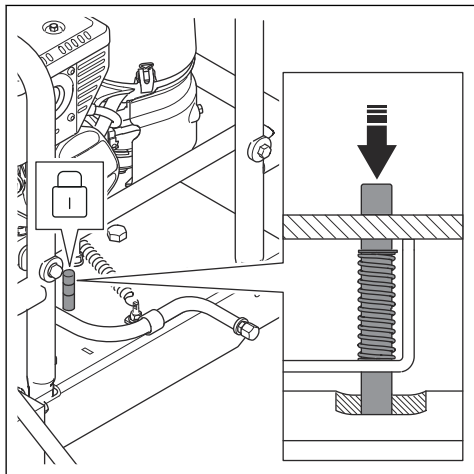

8. Utilize a chave de lâminas para rodar o parafuso do eixo da lâmina para a esquerda.
9. Remova o parafuso do eixo da lâmina (A). Retire o flange da lâmina exterior (B). Retire a lâmina (C) do eixo da lâmina (D).

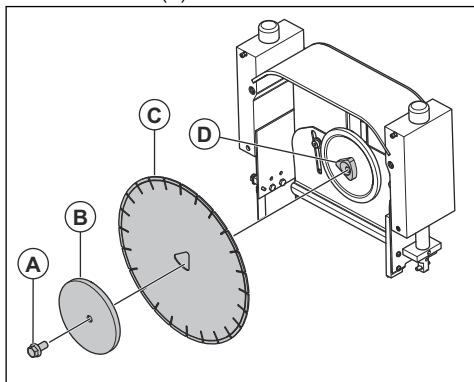

Instalar um disco de corte



ATENÇÃO: Não utilize um disco de corte com um valor de rotação nominal inferior ao do produto. O valor de velocidade nominal da lâmina de corte está marcado na lâmina de corte e o do produto está marcado na etiqueta de tipo.



CUIDADO: Examine a lâmina de corte quanto a defeitos, tais como danos, rachas, perda de segmentos, empenamento,

sobreaquecimento, desgaste excessivo ou um orifício do eixo triangular danificado. Elimine uma lâmina defeituosa.

Examine os flanges da lâmina quanto a danos e desgaste excessivo, e certifique-se de que os flanges da lâmina estão limpos.

As lâminas de corte não estão incluídas no produto. Utilize apenas lâminas de corte originais da Husqvarna. Consulte *Especificações técnicas* na página 70 para saber qual o tipo correto para o seu modelo.

Nota: Se tiver a proteção do bloco da lâmina, uma lâmina e uma placa de deslizamento instaladas, consulte *Remover a lâmina de corte* na página 57.

1. Coloque a chave de lâminas incluída no parafuso do eixo da lâmina no bloco da lâmina.
2. Utilize a chave de lâminas para rodar o eixo da lâmina para a esquerda enquanto empurra o pino de bloqueio. O pino de bloqueio irá descer e bloquear o eixo da lâmina.

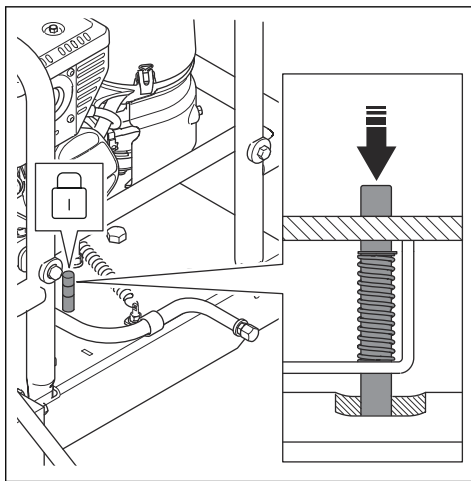

3. Coloque a nova lâmina de corte (C) firmemente contra o flange interior no eixo da lâmina (D). Coloque o flange exterior (B) no eixo da lâmina. Certifique-se de que o flange exterior está bem instalado para manter a lâmina de corte na devida posição e fixe o parafuso do eixo da lâmina (A).

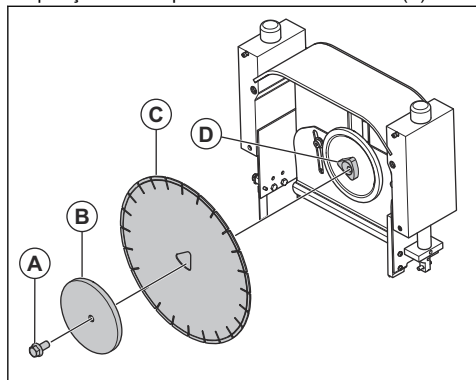

4. Rode o parafuso do eixo da lâmina para a direita com a chave de lâminas.

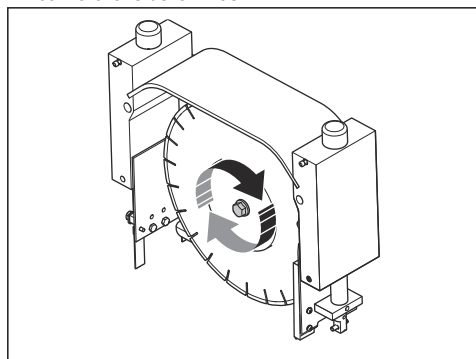

5. Retire o pino de bloqueio para libertar a lâmina do eixo.

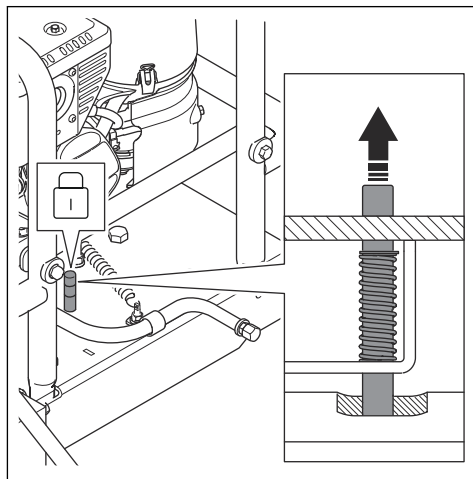

CUIDADO: Não utilize o produto com o pino de bloqueio empurrado para dentro. Isto provoca danos no produto.

6. Fixe a placa de deslize e a proteção do bloco da lâmina. Consulte *Montar a placa de deslize na página 59*.

Examinar a placa de deslize

- Examine a placa de deslize quanto a danos.
- Examine se a ranhura da placa de deslize apresenta demasiado desgaste.
- Examine se a parte inferior da placa de deslize apresenta demasiadas rebarbas.
- Certifique-se de que a placa de deslize não está torcida.
- Eleve a parte dianteira e traseira da placa de deslize. Certifique-se de que a lâmina se desloca livremente através da ranhura da placa de deslize.
- Se a placa de deslize estiver danificada, substitua-a. Consulte *Montar a placa de deslize na página 59*.

Montar a placa de deslize



CUIDADO: Substitua sempre a placa de deslize quando instalar uma lâmina nova. Não utilize uma placa de deslize danificada.

1. Coloque a parte dianteira da placa de deslize no pino que está instalado na parte dianteira do bloco da lâmina.

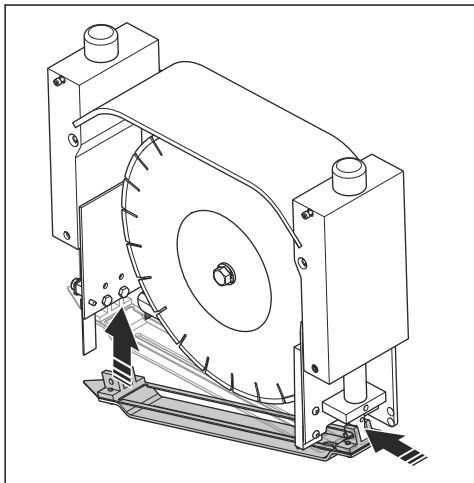

2. Ligue a extremidade traseira pontiaguda da placa de deslize ao bloco da lâmina. Empurre-a para cima até ouvir um clique.
3. Instale a proteção do bloco da lâmina. Rode os 2 botões da proteção do bloco da lâmina e aperte-os até que esta esteja totalmente encaixada no bloco da lâmina.

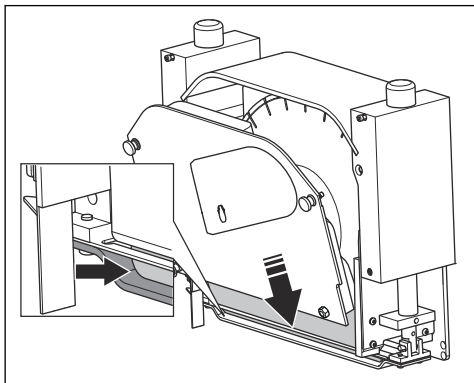

4. Levante a placa de deslize para se certificar de que a lâmina se desloca livremente através da placa de deslize.

Examinar o nível do óleo de motor

1. Desligue o motor.
2. Coloque o produto num piso nivelado.
3. Remova a tampa do depósito de óleo e a vareta de nível fixada.
4. Limpe o óleo da vareta de nível.

5. Volte a colocar a vareta de nível. Não aperte a tampa do depósito de óleo.
6. Puxe a vareta de nível para fora e examine o nível do óleo.

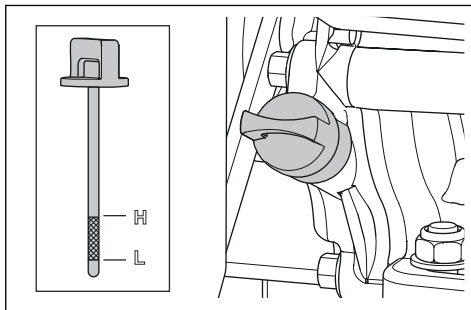

7. Se o nível do óleo estiver baixo, encha com óleo de motor e verifique novamente o nível do óleo. Consulte *Especificações técnicas na página 70* para obter mais informações sobre o tipo de óleo correto.
8. Aperte corretamente a tampa do depósito de óleo antes de ligar o motor.

Nota: O motor tem um sistema que para o motor se o nível do óleo estiver demasiado baixo. Não é possível ligar o motor a menos que o nível do óleo esteja acima do limite especificado.

Examinar o nível do óleo hidráulico

1. Desligue o motor.
2. Certifique-se de que o motor está frio.
3. Coloque o produto num piso nivelado.
4. Certifique-se de que o nível do óleo hidráulico está imediatamente acima da parte apertada do recipiente de óleo hidráulico.

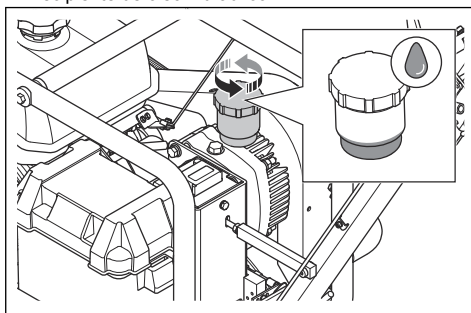

5. Se o nível do óleo hidráulico estiver abaixo da parte apertada do recipiente de óleo hidráulico:
 - a) Limpe o recipiente de óleo hidráulico para diminuir o risco de contaminação do fluido hidráulico quando o recipiente estiver aberto.

- b) Remova a tampa do recipiente de óleo hidráulico.
 - c) Encha com óleo hidráulico até imediatamente acima da parte apertada do recipiente de óleo hidráulico. Consulte *Especificações técnicas na página 70* para obter mais informações sobre o tipo de óleo correto.
6. Aperte corretamente a tampa do recipiente de óleo hidráulico antes de ligar o motor.

Substituir o óleo de motor



ATENÇÃO: O óleo de motor está muito quente imediatamente após o motor parar. Deixe o motor arrefecer antes de drenar o óleo de motor. Se derramar óleo de motor na pele, limpe com água e sabão.

1. Coloque um recipiente por baixo do bujão de drenagem para o óleo de motor.
2. Remova o bujão de drenagem.
3. Deixe o óleo escorrer para o recipiente.

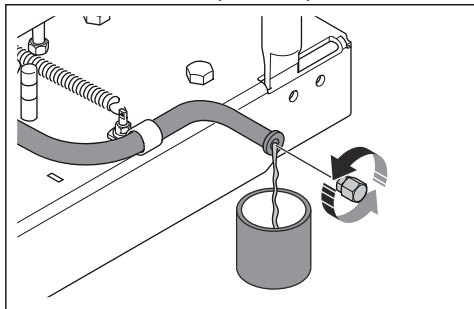

4. Fixe o bujão de drenagem e aperte-o.
5. Remova a tampa do depósito de óleo e a vareta de nível fixada.
6. Encha com óleo novo. Consulte *Especificações técnicas na página 70*.

Para substituir o filtro de ar



CUIDADO: O filtro de ar não pode ser limpo. Substitua os filtros de ar sujos ou gastos.

Nota: Consulte o manual do utilizador do motor para obter informações adicionais sobre o filtro de ar.

1. Retire a cobertura do filtro de ar (A).

2. Retire o filtro de ar (B).

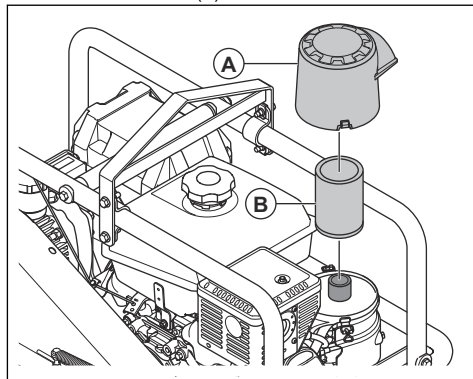

3. Fixe o novo filtro de ar e a respetiva tampa.

Examinar a correia da transmissão



CUIDADO: Não utilize o produto se a correia da transmissão estiver danificada. Deve substituir a correia da transmissão se esta estiver danificada.

1. Desaperte, mas não remova, os parafusos na parte traseira e lateral da tampa da correia da transmissão.

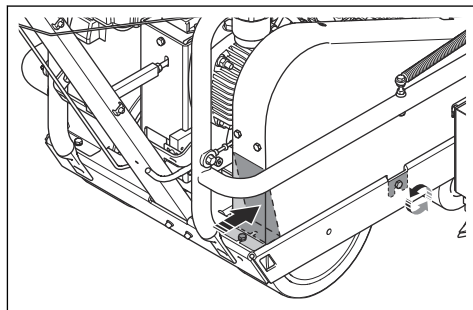

2. Desaperte, mas não remova, o parafuso na parte dianteira da tampa da correia da transmissão.

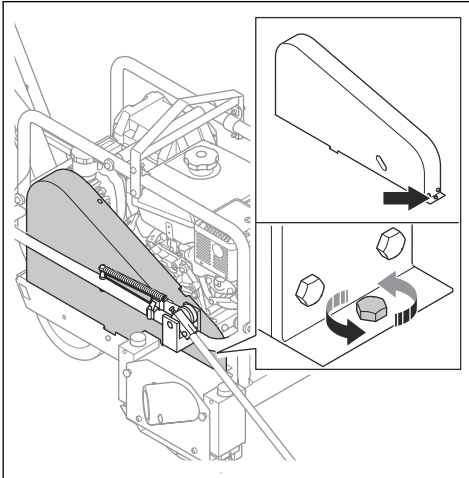

3. Remova a cobertura da correia da transmissão.

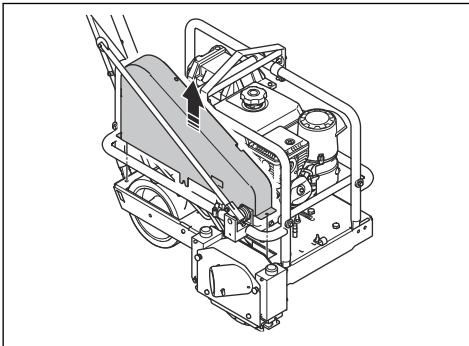

4. Examine as 2 correias da transmissão quanto à existência de danos e desgaste.

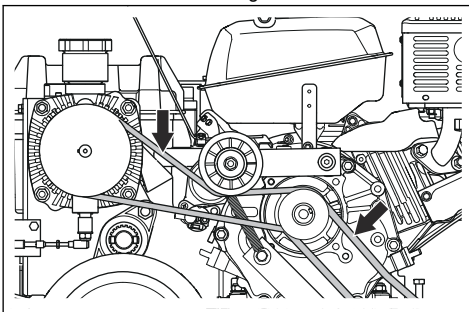

5. Se a correia da transmissão estiver danificada, substitua-a. Consulte *Para substituir a correia de transmissão na página 62*.

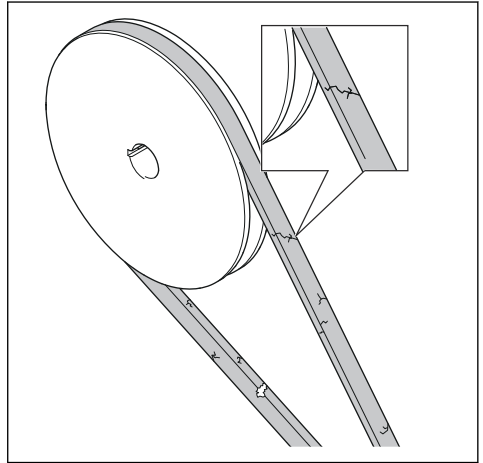

6. Se a correia da transmissão não estiver danificada, fixe a cobertura da correia da transmissão.

Para substituir a correia de transmissão

1. Remova a tampa da correia da transmissão, consulte *Examinar a correia da transmissão na página 61*.
2. Levante o tensor da correia para aliviar a tensão da correia da transmissão e remova a correia da transmissão.

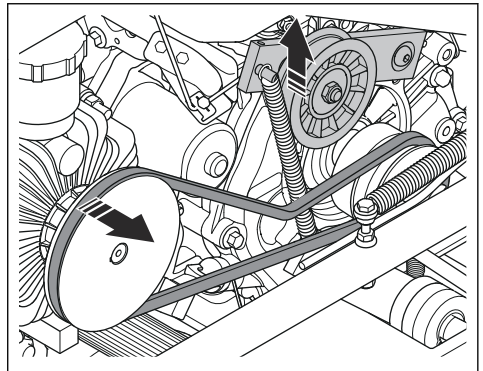

3. Rode os 2 manipulados de fixação para a esquerda e remova a proteção do bloco da lâmina.

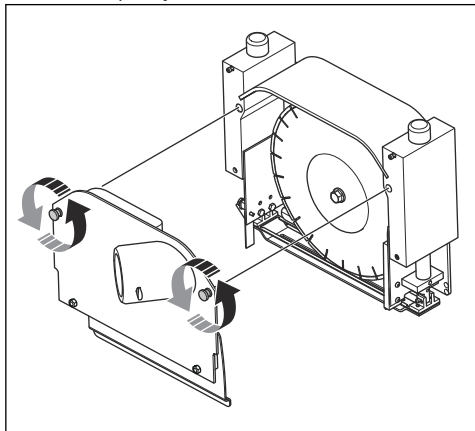

4. Empurre a guia de corte para baixo para soltar a placa de deslize.

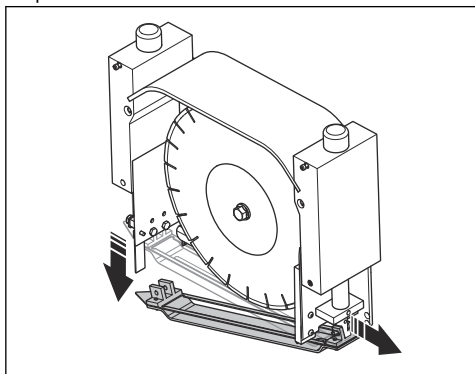

5. Empurre o pino de bloqueio na parte da frente do produto para bloquear o eixo da lâmina.

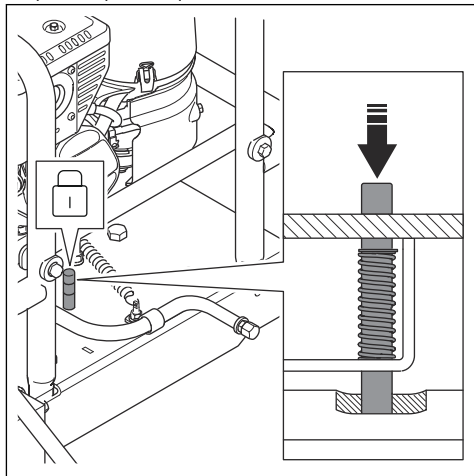

6. Utilize uma chave para remover o parafuso do eixo da lâmina (A). Retire o flange da lâmina exterior (B). Retire a lâmina (C) do eixo da lâmina (D).

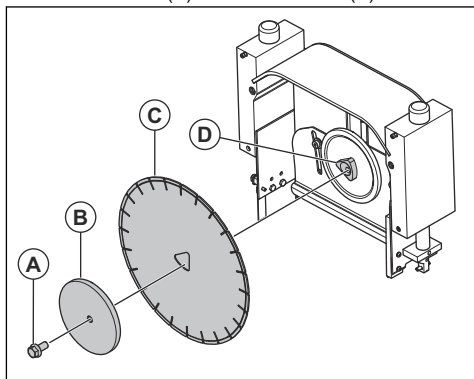

7. Remova os 2 parafusos e as 2 anilhas. Puxe a tampa lateral flutuante para baixo e para fora para a remover.

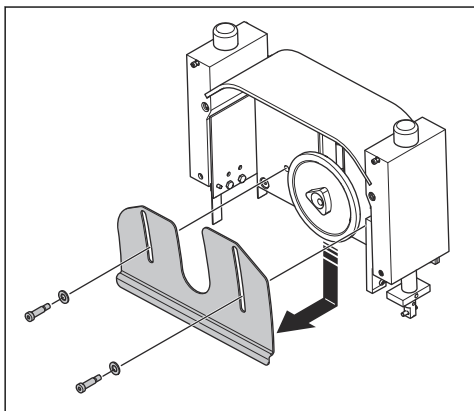

8. Retire os 2 parafusos. Puxe o bloco para baixo e para fora para o remover.

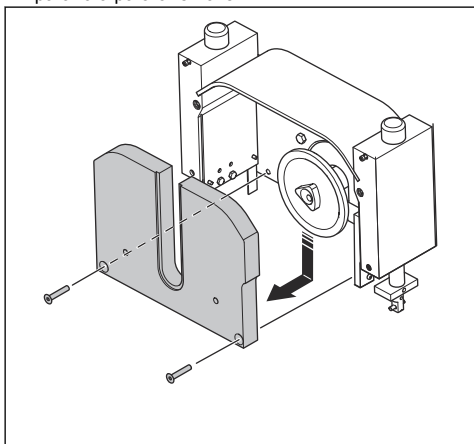

9. Puxe o punho da profundidade de corte na direção da barra de direção e eleve a lâmina. Eleve o produto até à altura máxima para aceder aos 2 parafusos atrás do bloco da lâmina.

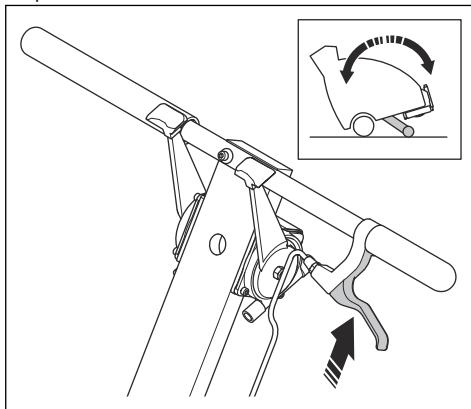

10. Retire os 2 parafusos.

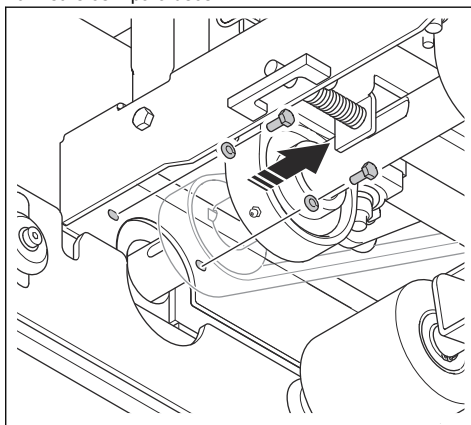

11. Retire a cobertura.

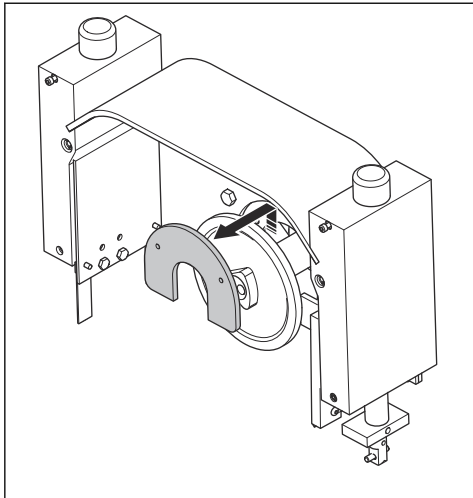

12. Remova a correia da transmissão danificada.

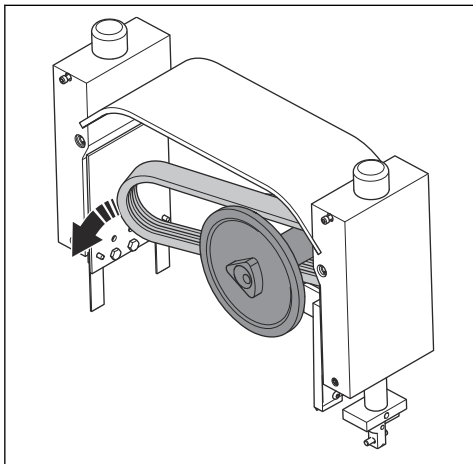

13. Fixe a correia da transmissão nova.

14. Certifique-se de que o esticador da correia se move livremente para cima e para baixo.

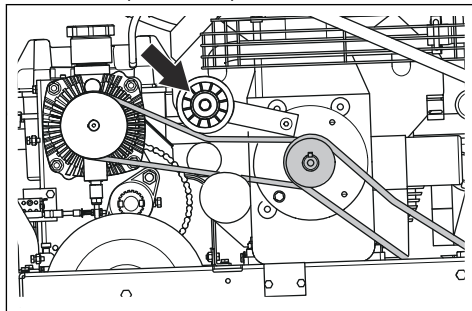

15. Certifique-se de que os rolamentos do esticador da correia se movem livremente.

16. Monte todas as peças pela sequência inversa à desmontagem.

Para lubrificar os rolamentos do eixo da lâmina

Os rolamentos do eixo da lâmina estão por baixo do produto. Para obter acesso, levante o produto com o punho da profundidade de corte.

1. Rode a chave de ignição para a posição "ON" (1).
2. Puxe o punho da profundidade de corte na direção da barra de direção e eleve o produto até à altura máxima.
3. Rode a chave de ignição para a posição "OFF" (0).
4. Lubrifique os rolamentos do eixo da lâmina com 3 bombadas de massa lubrificante à base de lítio 12.

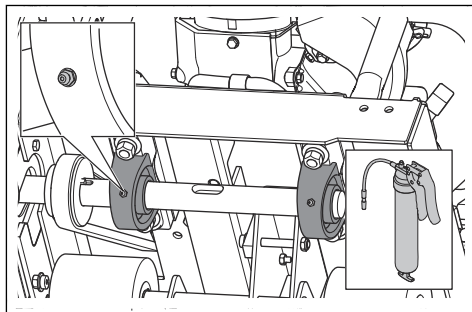

Ajustar a posição neutra da transmissão

Quando coloca a alavanca de velocidade de marcha em frente na posição "STOP", o produto tem de parar completamente. Se o produto se mover, ajuste a posição de ponto-morto da transmissão.

1. Desaperte a porca de fixação na extremidade do cabo na transmissão.

2. Puxe a manga da mola para trás e ajuste a porca até o produto parar completamente.

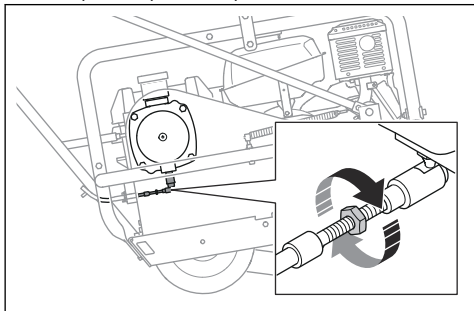

3. Aperte a porca de fixação.

Examinar as rodas

1. Examine regularmente as rodas do seu produto. As rodas danificadas podem diminuir a qualidade do resultado.
2. Verifique se todas as rodas rodam de forma livre e suave.
3. Substitua as rodas se apresentarem sinais de danos ou desgaste.

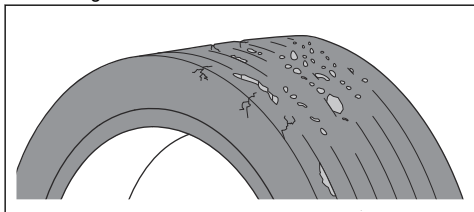

Manutenção da bateria



ATENÇÃO: Não desligue a bateria se não for necessário. Pode provocar faíscas e curto-circuitos. Uma faísca ou chama pode provocar a explosão de uma bateria de chumbo-ácido.



ATENÇÃO: Risco de choque elétrico. Não permita que objetos metálicos toquem

nos 2 terminais da bateria. Caso contrário, pode provocar um curto-circuito da bateria.



ATENÇÃO: Antes de ligar uma bateria, remova pulseiras de metal, braceletes de relógio, anéis, etc. Utilize sempre luvas e óculos de proteção ou viseira quando trabalhar com a bateria.

A bateria não necessita de manutenção. Se alguma vez a bateria necessitar de ser carregada, utilize apenas um carregador de corrente cônica regulado por tensão, concebido especificamente para baterias seladas de células de gel de ácido-chumbo com uma classificação de 2 amperes ou menos. Um carregador de bateria de tipo automóvel padrão ou qualquer outro tipo que não tenha sido concebido especificamente para baterias seladas irá causar danos permanentes na bateria instalada e anular qualquer garantia. Não deixe a chave de ignição na posição "ON", uma vez que isso irá descarregar a bateria.

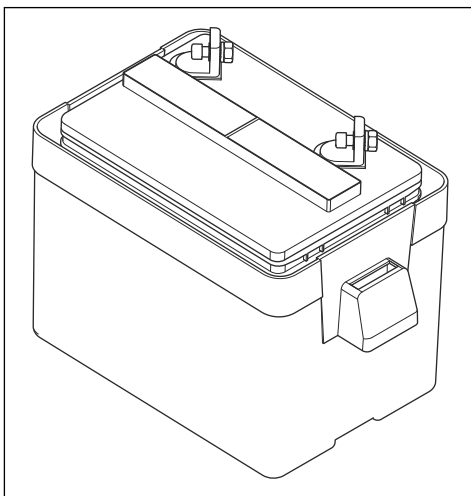

Manutenção do motor

Consulte o manual do operador do motor para obter informações adicionais sobre como realizar a manutenção do motor. O manual do operador do motor também contém informação sobre as especificações, as peças de afinação, a garantia do motor, a conformidade das emissões, etc.

Resolução de problemas

Esquema de resolução de problemas



ATENÇÃO: A resolução de problemas acarreta riscos de ferimentos uma vez que o

utilizador opera sobre as áreas de risco do produto. Tenha cuidado, prepare o trabalho e use o bom senso.

Se não encontrar uma solução para os seus problemas neste manual do utilizador, contacte uma oficina autorizada Husqvarna.

Problema	Solução
O produto causa fendas/lascas ou desprendimento de agregados no corte.	Certifique-se de que a lâmina de corte não está gasta, lisa, deformada ou danificada.
	Certifique-se de que a placa de deslize não toca na lâmina de corte e se move livremente para cima e para baixo ao longo de todo o comprimento do eixo.
	Certifique-se de que a placa de deslize não está gasta e de que não existe distância em torno da lâmina de corte.
	Examine a parte inferior da placa de deslize e certifique-se de que não existem rebarbas de metal ou defeitos.
	Certifique-se de que a placa de deslize não está torcida nem dobrada.
	Certifique-se de que as proteções do bloco da lâmina se deslocam livremente para cima e para baixo.
	Certifique-se de que cada extremidade da placa de deslize tem uma pressão descendente.
	Não torça nem mova o produto para os lados durante o corte. Altere gradualmente a pressão na barra de direção para controlar a serra no corte.
	Certifique-se de que o motor funciona corretamente e às rpm especificadas.
	Examine se a correia e as polias têm a tensão certa.
	Certifique-se de que a lâmina está corretamente montada e fixada com flanges limpos.
	Certifique-se de que a lâmina de corte tem a especificação correta para a área ou o tipo de betão.
	Certifique-se de que a superfície de betão está limpa e de que a placa de deslize pode mover-se sem problemas ao longo da superfície de betão.
	Utilize proteções de junta da Husqvarna em todas as interseções de corte.
	Limpe a contaminação de betão indesejada do conjunto do bloco da lâmina.
	O produto puxa para um dos lados quando está a serrar.
Certifique-se de que os eixos do bloco da lâmina não estão dobrados ou danificados.	

Problema	Solução
O motor não arranca.	Verifique se o depósito contém combustível e se é o combustível correto. Certifique-se de que o combustível não contém água.
	Certifique-se de que a válvula de combustível se encontra na posição "ON".
	Certifique-se de que a chave de ignição está na posição "START".
	Certifique-se de que o cabo da vela de ignição está ligado à vela de ignição.
	O motor está encharcado. Ajuste o estrangulador; consulte o manual do utilizador do motor.
	Certifique-se de que o estrangulador está na posição "ON" para arranques a frio. Ajuste o estrangulador; consulte o manual do utilizador do motor.
	Verifique o nível do óleo. O motor tem um sistema de alerta de óleo que para o motor se o nível do óleo estiver demasiado baixo.
	Certifique-se de que o filtro de ar não está sujo ou obstruído.
	Verifique se o eixo da lâmina roda livremente e se não está acumulado betão no bloco da lâmina.
O motor não funciona corretamente ou não consegue funcionar à velocidade total.	Verifique se o depósito contém combustível e se é o combustível correto. Certifique-se de que o combustível não contém água.
	Verifique o nível do óleo. O motor tem um sistema de alerta de óleo que para o motor se o nível do óleo estiver demasiado baixo.
	Certifique-se de que o filtro de ar não está sujo ou obstruído.
	Certifique-se de que a vela de ignição está limpa e com a folga correta; consulte o manual do utilizador do motor.
	Certifique-se de que o controlo do acelerador está definido corretamente.
	Certifique-se de que o estrangulador está na posição "ON" para arranques a frio. Ajuste o estrangulador; consulte o manual do utilizador do motor.

Transporte, armazenamento e eliminação

Transporte e armazenamento



ATENÇÃO: Tenha cuidado durante o transporte. O produto é pesado e pode provocar ferimentos ou danos se cair ou caso se desloque durante o transporte.

As rodas permitem-lhe mover o produto manualmente em distâncias mais curtas. Em distâncias mais longas, levante o produto para o mover ou coloque o produto num veículo.



CUIDADO: Não reboque o produto atrás de um veículo.

- Desloque a alavanca de combustível para a esquerda para fechar a válvula de combustível.

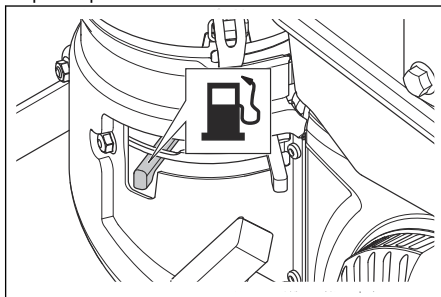

- Fixe o produto em segurança durante o transporte por veículo. Fixe correias de fixação à estrutura de segurança e ao veículo.

- Remova o disco de corte antes de transportar o produto.
- Coloque o produto na posição de altura inferior.
- Para o transporte e armazenamento do produto e do combustível, certifique-se de que não existem fugas ou fumos. Faíscas ou chamas abertas, por exemplo de dispositivos elétricos ou mesmo caldeiras, podem causar um incêndio.
- Utilize sempre recipientes aprovados para o transporte de combustível.
- Para o armazenamento do produto e do combustível, certifique-se de que não existem fugas ou fumos. Faíscas ou chamas abertas, por exemplo de dispositivos elétricos ou mesmo caldeiras, podem causar um incêndio.
- Utilize sempre recipientes aprovados para o armazenamento de combustível.

Elevar o produto



ATENÇÃO: Certifique-se de que o equipamento de elevação tem as dimensões corretas. A etiqueta de tipo do produto indica o peso do produto.



ATENÇÃO: Não levante um produto danificado. Certifique-se de que o ponto de elevação está instalado corretamente e não está danificado.



ATENÇÃO: Não utilize ganchos metálicos, correntes ou outro equipamento de elevação com extremidades irregulares que possam danificar o ponto de elevação.

- Fixe o equipamento de elevação ao ponto de elevação da estrutura de segurança.

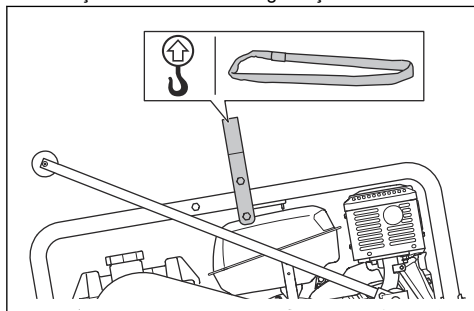

Armazenamento

- Remova a lâmina de corte antes de armazenar o produto.
- Mantenha o produto numa área trancada para impedir o acesso a crianças ou pessoas que não disponham de aprovação.
- Mantenha as lâminas de corte numa área segura para evitar danos.
- Mantenha as lâminas de corte num local seco e sem gelo.
- Examine as novas lâminas de corte quanto a danos provocados durante o armazenamento.

Para um armazenamento a longo prazo, execute também os seguintes passos:

- Limpe o produto e efetue uma manutenção completa.
- Esvazie o depósito de combustível.
- Mantenha o produto num local seco e sem gelo.
- Coloque uma cobertura de proteção no produto. Isto é especialmente importante para o armazenamento no exterior.
- Mude o óleo de motor depois de um armazenamento a longo prazo.

Eliminação

- Respeite os requisitos de reciclagem locais e os regulamentos aplicáveis.
- Elimine todos os produtos químicos, como óleo de motor ou combustível, num centro de assistência ou numa localização de eliminação aplicável.
- Quando o produto deixar de ser utilizado, envie-o para um revendedor Husqvarna ou elimine-o numa localização de reciclagem.

Especificações técnicas

Especificações técnicas

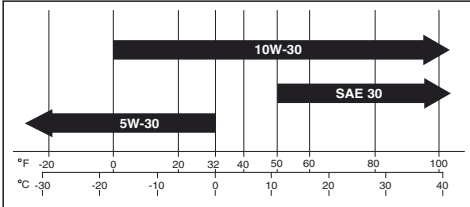
	Soff-Cut 2000
Motor ⁸	
Marca/tipo do motor	Kohler Command Pro CH395
Potência do motor, kW a rpm/CV a rpm ⁹	7,1@4000/9,5@4000
Sistema de lubrificação e combustível	
Capacidade do depósito de combustível, l/galões	7,4/2,0
Sistema de lubrificação	Alerta de óleo com sensor de paragem automática.
Capacidade do depósito de óleo, l/quartos	1,3/1,4
Óleo de motor	<p>Recomendamos a utilização dos óleos Kohler para obter o melhor desempenho. Os restantes óleos detergentes de alta qualidade, incluindo os sintéticos, da classe de serviço SJ ou superior da API (American Petroleum Institute) são aceitáveis. Selecione a viscosidade de acordo com a temperatura do ar no momento da utilização, conforme apresentado na imagem abaixo.</p> 
Peso e dimensões	
Peso nominal, kg/lbs	150/331
Peso em funcionamento, combustível e acessórios incluídos, kg/lbs	155/341
Emissões de ruído	
Nível de potência sonora, medido dB (A)	103
Nível de potência sonora, garantido L _{WA} dB (A) ¹⁰	106
Nível de pressão sonora ao nível do ouvido do utilizador, dB (A) ¹¹	89

⁸ Para mais informações e questões sobre este motor específico, consulte o manual do motor ou o website do fabricante do motor.

⁹ Conforme especificado pelo fabricante do motor. Potência nominal bruta de acordo com a norma SAE J1940/J1995, às rpm especificadas.

¹⁰ Emissões de ruído para as imediações, medidas sob forma de potência sonora (L_{WA}) em conformidade com a diretiva da CE 2000/14/CE.

¹¹ Nível de pressão sonora em conformidade com a norma ISO EN 13862. Os dados comunicados relativamente ao nível de pressão de ruído têm uma dispersão estatística típica (desvio padrão) de 2,5 dB(A).

Soff-Cut 2000	
Níveis de vibração, a_{Hveq} ¹²	
Punho direito, m/s^2	3,0
Punho esquerdo, m/s^2	3,1
Lâmina de serra	
Tipo de lâmina	Disco diamantado; corte a seco com eixo triangular
Material	Apenas betão fresco
Tamanho máx. da lâmina, mm/pol.	254/10,0
Profundidade máx. de corte, mm/pol.	38/1,5
Distância de corte da parede, mm/pol.	89/3 ½
Rotação da lâmina	Para a esquerda, corte para cima
Velocidade do eixo da lâmina, rpm	3300
Controlo da profundidade da lâmina	Manual
Velocidade de corte média ¹³	
Agregados macios, m/min / pés/min	5,5/18
Agregados médios, m/min / pés/min	4,0/13
Agregados duros, m/min / pés/min	2,1/7
Extrator de poeiras recomendado ¹⁴	
Fluxo de ar mín. m^3/h ou CFM	400 ou 236
Vácuo mín., kPa/psi/	22/3,6
Bomba hidráulica mín., m/pol.	2,3/90
Acessório do extrator de poeiras, mm (pol.)	76/3

¹² Nível de vibração em conformidade com a norma EN 13862. Os dados comunicados relativamente ao nível de vibração têm uma dispersão estatística típica (desvio padrão) de $1,5 m/s^2$.

¹³ Apenas estimativas. A velocidade varia consoante as condições de trabalho e as misturas do betão.

¹⁴ As especificações técnicas para extratores de poeiras não descrevem de forma conclusiva o desempenho real ao longo do tempo entre diferentes extratores de poeiras. Para produtos da Husqvarna, os dados objetivos OSHA encontram-se disponíveis em www.husqvarnacp.com/us.

Dimensões do produto Soff-Cut 2000

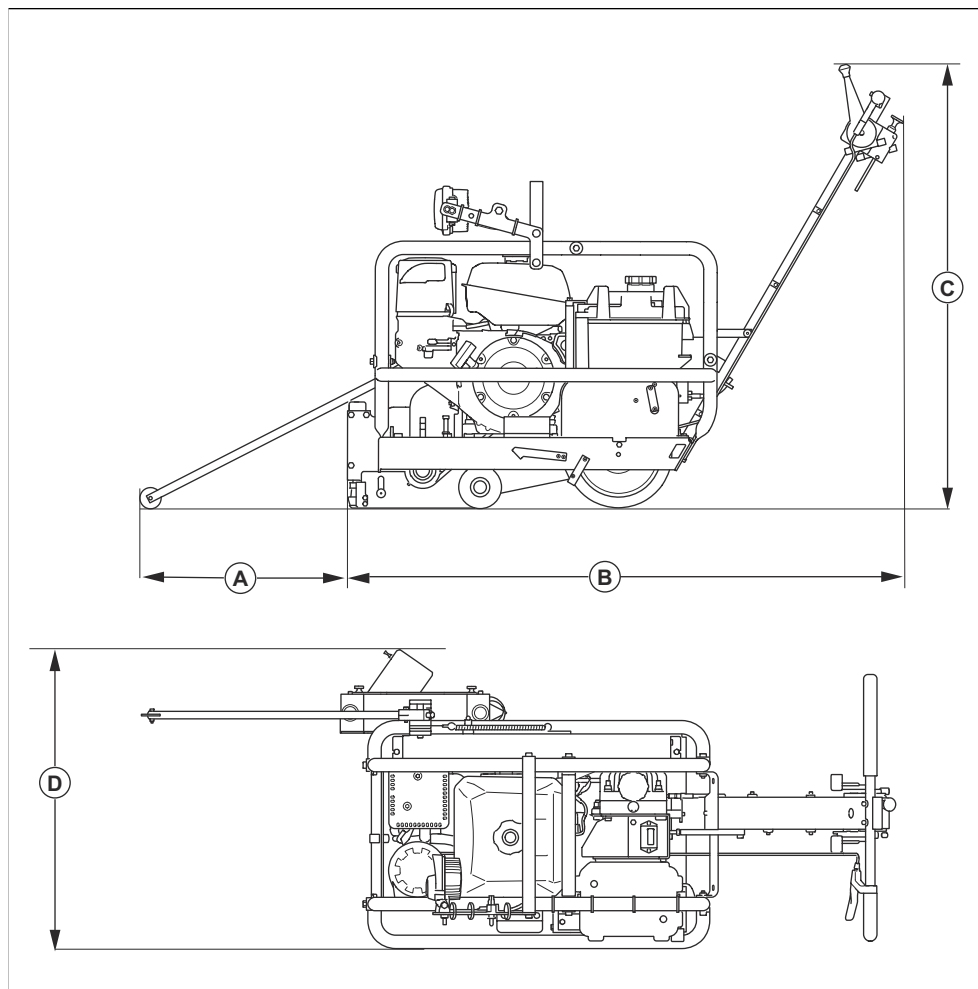

		Dimensões, mm/pol.
A	Distância da roda do ponteiro dianteiro ao produto	470/18,5
B	Comprimento	1440/57
C	Altura com punho	940/37
D	Largura	730/28,7

Declaração de conformidade

Declaração UE de conformidade

A **Husqvarna AB**, SE-561 82 Huskvarna, Suécia, tel:
+46-36-146500, declara que o produto:

Descrição	Máquina de corte de pavimento
Marca	Husqvarna
Tipo/Modelo	Soff-Cut 2000
Identificação	Números de série referentes a 2022 e posteriores

está em plena conformidade com as seguintes diretivas
e regulamentos da UE:

Diretiva/Regulamento	Descrição
2006/42/CE	"relativa a máquinas"
2014/30/UE	"relativa à compatibilidade eletromagnética"
2000/14/CE	"relativa ao ruído exterior"

e que as seguintes normas e/ou especificações técnicas
são aplicadas;

EN ISO 12100:2010

EN 13862:2001+A1:2009

EN 55012:2008+A1:2009

EN ISO 14982:2009

Procedimento de avaliação da conformidade segundo
2000/14/CE: Anexo V.

Para mais informações relativas a emissões de ruído,
consulte o capítulo Especificações técnicas

Partille 2022-04-05



Martin Huber

Diretor de I&D, Superfícies e pisos de betão

Husqvarna AB, divisão de Construção

Responsável pela documentação técnica





www.husqvarna.com

Instrucciones originales

Instruções originais

1143147-30



2022-04-28