

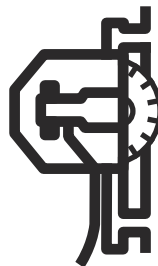

Husqvarna®



WS 482 HF

EAC

ET	Kasutusjuhend	2-23
LT	Operatoriaus vadovas	24-46
LV	Lietošanas pamācība	47-70
RU	Руководство по эксплуатации	71-96
TR	Kullanım kılavuzu	97-119

Sisukord

Sissejuhatus.....	2	Tõrkeotsing.....	19
Ohutus.....	4	Transportimine, hoiulepanek ja utiliseerimine.....	20
Kokkupanek.....	8	Tehnilised andmed.....	20
Töö.....	13	EÜ vastavusdeklaratsioon.....	23
Hooldamine.....	19		

Sissejuhatus

Toote kirjeldus

Husqvarna WS 482 HF on elektrimootoriga seinasaag.

Märkus: Riiklikud õigusaktid võivad selle toote kasutamist piirata.

Kasutusotstarve

Toode on ette nähtud kõvade materjalide (nt raudbetoon, kivi ja telliskivi) saagimiseks.

Toote tutvustus

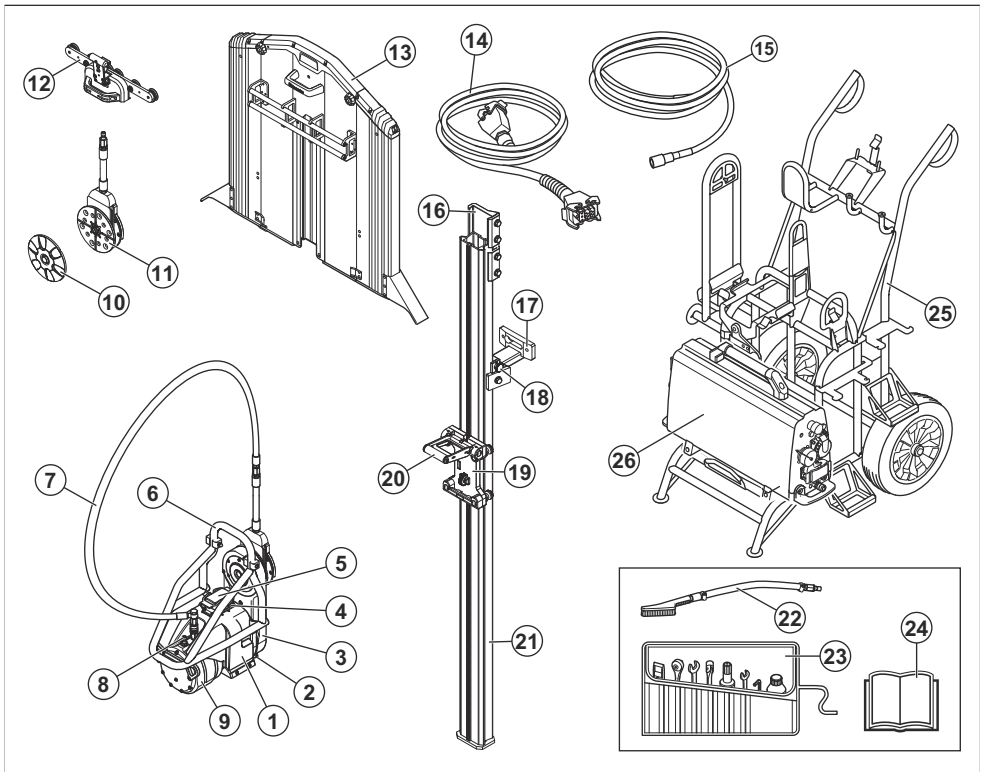

1. Saeseade
2. Ülekandenupp
3. Lõikeõlg

4. Kaabliühendus
5. Kaitsekate
6. Käepideme/lõikeketta kaitse kooste

7. Veevoolik
8. Voolikuühendus, vee sissevool
9. Mootor
10. Lõikeketta välisäärik
11. Lõikeketta ääriku rumm
12. Lõiketerakaitse juhik
13. Lõiketera kaitse
14. Toitekaabel
15. Veevoolik
16. Pistik

17. Seinatugi
18. Juhtsiini hoidik
19. Sae kelk
20. Lukustuskäepide
21. Juhik
22. Hari
23. Tööriistakast
24. Kasutusjuhend
25. Transporttrattad (lisatarvik)
26. Toiteplokk (lisatarvik)

Toote ülevaade, kaugjuhtimispuult

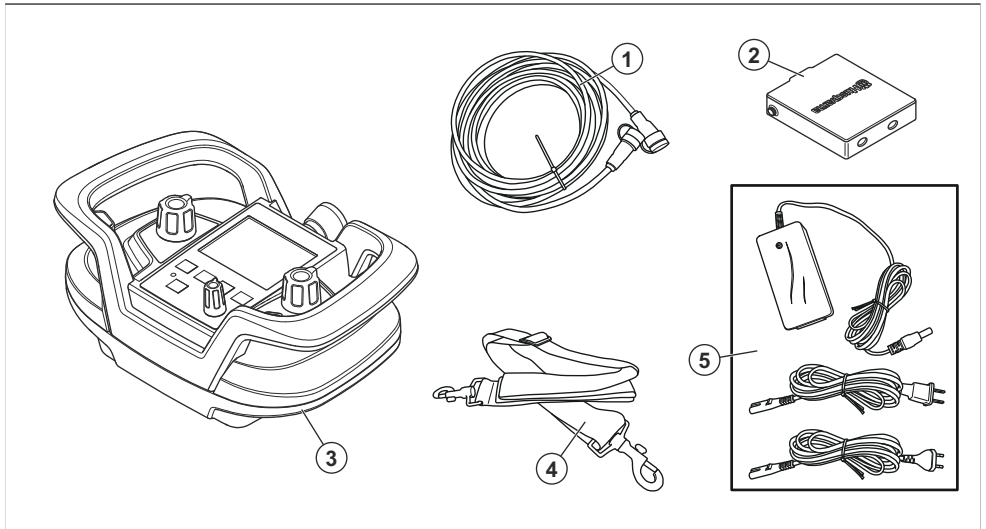

1. CAN-siini kaabel
2. Kaugjuhtimispuuldi aku (2 tk)
3. Kaugjuhtimispuult
4. Reguleeritav õlarihm
5. Akulaadija

Sümbolid tootel



HOIATUS! Toode võib olla ohtlik ja põhjustada kasutaja või kõrvaliste isikute ohtliku kehavigastuse või surma. Ole ettevaatlik ja kasuta toodet õigesti.



Enne toote kasutamist lugege juhend hoolikalt läbi ja veenduge, et oleksite juhistest aru saanud.



Kandke heakskiidetud kaitsekiivrit, kõrvaklappe ja silmade kaitset ja hingamisteede kaitset.



Hoidke käsi ja jalgu lõikekettast eemal.



Masinat tohib üle vaadata ja/või remontida, kui mootor on välja lülitatud ja pistik lahutatud.



Toode või toote pakend ei kuulu olmejäätmete hulka. Toimeta see elektri- ja elektroonikajäätmete heakskiidetud jäätmejaama.



Toode vastab kohalduvate ELi direktiivide nõuetele.

Märkus: Ülejäänud tootel toodud sümbolid/tähised vastavad kindlates riikides kehtivatele sertifitseerimise erinõuetele.

Tüübisilt

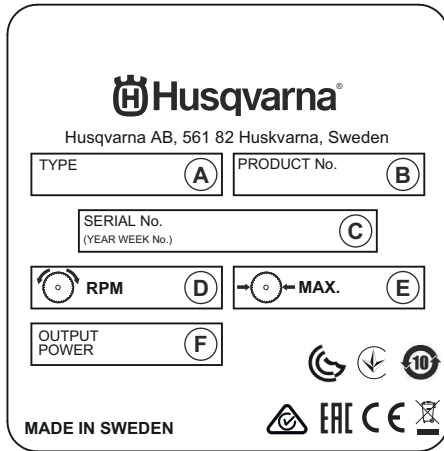

- A: Tüüp/mudel
- B: Toote nr
- C: Seerianumber koos tootmiskuupäevaga (A, N, X): Aasta, nädal, järjekorranumber
- D: Maksimalne pöörlemissagedus, p/min
- E: Lõikeketta maksimaalne suurus, mm
- F: Võimsus, kW

Tootevastutus

Tootevastutusseaduste alusel ei vastuta me tootest tingitud kahjustuste eest, kui:

- toodet on valesti parandatud;
- toote parandamisel on kasutatud osi, mis ei ole tootja poolt valmistatud või heaks kiidetud;
- tootel on kasutatud tarvikut, mis ei ole tootja poolt valmistatud või heaks kiidetud;
- toodet ei ole parandatud volitatud hoolduskeskuses või volitatud isiku poolt.

Ohutus

Ohutuse määratlused

Mõistetega „hoiatus”, „ettevaatus” ja „märkus” juhitakse tähelepanu eriti olulistele kohtadele kasutusjuhendis.



HOIATUS: Tähistab kasutusjuhendi juhiste eiramise korral kasutaja või kõrvalseisjate kehavigastuse või surmaga lõppeva õnnetuse ohtu.



ETTEVAATUST: Tähistab kasutusjuhendi juhiste eiramise korral seadme, muude esemete või läheduses asuvate objektide kahjustamise ohtu.

Märkus: Tähistab antud olukorras vajalikku lisateavet.

Üldised ohutusalsed märkused elektritööriistade kohta



HOIATUS: Lugege läbi kõik elektrilise tööriistaga kaasas olevad hoiatused, juhised, tehnilised andmed ning tutvuge joonistega. Alltoodud juhiste eiramine võib põhjustada elektrilöögi, tulekahju ja/või ohtliku kehavigastuse.

- Hoidke kõik ohutusalsed märkused ja juhised edasiseks kasutamiseks alles. Märkustes kasutatud

elektritööriista mõiste tähistab võrgutoitel (juhtmega) elektritööriista või akutoitel (juhtmata) elektritööriista.

Tööala ohutus

- Hoidke tööala puhas ja tagage hea valgustus. Segamini või hämarad alad on õnnetusealtid.
- Ärge kasutage elektritööriista plahvatusohtlikus keskkonnas, näiteks tuleohtlike vedelike, gaaside või toimu läheduses. Elektritööriistad võivad tekitada sädemeid, mis võivad tolmuga või gaasid süüdata.
- Hoidke elektritööriista kasutamise ajal lapsed ja kõrvalseisjad tööalast eemal. Tähelepanu hajumine võib põhjustada kontrolli kaotamist.

Elektriohutus

- Elektritööriista pistikud peavad sobima pistikupesasse. Ärge muutke pistikut mis tahes viisil. Ärge kasutage maandusega elektritööriistade puhul adapterpistikuid. Muutmata pistikud ja sobivad pistikupesad vähendavad elektrilöögi ohtu.
- Väldi kehalist kokkupuudet maandatud pindadega (nt torud, radiaatorid, elektriliidid ja külmikud). Keha maandamise korral on elektrilöögi oht suurem.
- Vältige elektritööriistade kokkupuudet vihma ja märgade tingimustega. Tööriista pääsenud vesi suurendab elektrilöögi saamise ohtu.
- Kasutage juhjet õigesti. Ära kunagi kasuta juhjet elektritööriista kandmiseks, tõmbamiseks või pistikupesast eemaldamiseks. Kaitske juhjet kuumuse, õli, teravate servade ja liikuvate osade eest. Kahjustatud või sõlmes juhe suurendab elektrilöögi ohtu.

- **Elektritööriistaga õues töötamisel kasuta välislingimustes kasutamiseks sobivat pikendusjuhet.** Välislingimustes kasutamiseks sobiva pikendusjuhtme kasutamine vähendab elektrilöögi ohtu.
- **Kui elektritööriista kasutamine niiskes keskkonnas on vältimatu, kasutage rikkevoolukaitsmega (RCD) kaitsstud toidet.** RCD kasutamine vähendab elektrilöögi ohtu.

Inimeste kaitsmine

- **Olge elektritööriista kasutamisel tähelepanelik, jälgige oma tegevust ja kasutage tervet mõistust.** Ärge kasutage elektritööriista, kui olete väsinud või uimasüste, alkoholi või ravimite mõju all. Hetkeline tähelepanematus elektritööriistade kasutamise ajal võib lõppeda tõsiste kehavigastustega.
- **Kasutage isikukaitsesevahendeid.** Kasutage alati kaitsesprille. Asjakohastes tingimustes kaitsesevahendite (nt tolmumask, mittelibisevad turvajalatsid, kiiver või kõrvaklapid) kasutamine vähendab kehavigastuste ohtu.
- **Vältige soovimatut käivitumist.** Enne seadme ühendamist toiteallika ja/või akuga, üles tõstmist või kandmist veendu, et lüliti oleks väljalülitatud asendis. Kui kannate elektritööriista nii, et teie sõrm on toitelülilil, või pingestate lülitiga varustatud elektritööriista, võib see lõppeda õnnetusega.
- **Eemaldage enne elektritööriista sisselülitamist kõik reguleerimis- ja nutrivõtmed.** Elektritööriista pöörleva osa külge jäetud nutri- vm võti võib põhjustada kehavigastusi.
- **Ärge küünitage liiga kaugele.** Säilitage kogu aeg kindel jalgealune ja tasakaal. See annab ootamatutes olukordades parema kontrolli elektritööriista üle.
- **Kandke nõuetekohaseid riideid.** Ärge kandke lahtiseid rõivaid ega ehteid. Hoidke juuksed ja rõivad liikuvatest osadest eemal. Lahtised rõivad, ehted või pikad juuksed võivad liikuvate osade vahele kinni jääda.
- **Kui seadmel on ühendus tolmueemaldus- ja kogumisseadmete jaoks, veenduge, et need on ühendatud ja neid kasutatakse õigesti.** Tolmukogumise kasutamise abil saab vähendada tolmuga seotud ohte.
- **Ära muutu tööriistade sagedasest kasutusest hooletuks ja ära eira tööriistade ohutu kasutamise põhimõtteid.** Hooletu tegevus võib ka murdosa sekundi jooksul põhjustada tõsiseid kehavigastusi.

Elektritööriista kasutamine ja hooldamine

- **Ärge suruge elektritööriista jõuga.** Kasutage rakenduse jaoks asjakohast elektritööriista. Õige elektritööriist teeb töö ära paremini, ohutumalt ja ettenähtud kiirusel.
- **Ärge kasutage elektritööriista, kui lüliti vajutamisel ei lülitu seade sisse ega välja.** Mis tahes elektritööriista,

mida pole võimalik juhtida, on ohtlik ja tuleb viivitamatult parandada.

- **Enne elektritööriista reguleerimist, tarvikute vahetamist või hoielepanekut eemalda pistik toiteallikast ja/või eemalda elektritööriista küljest aku, kui see on eemaldatav.** Taolised ennetavad ohutusmeetmed vähendavad elektritööriista tahtmatu käivitamise ohtu.
- **Hoidke elektritööriista, mida te parasjagu ei kasuta, lastele kättesaamatus kohas ja ärge lubage elektritööriista kasutada isikutel, kes ei oska seda kasutada või pole neid juhiseid läbi lugenud.** Elektritööriistad on koolitatamata kasutajate käes ohtlikud.
- **Elektritööriista ja tarvikuid tuleb hooldada.** Kontrollige liikuvate osade joondust ja kinnitusi, osade purunemist või muid tööriista kasutamist mõjutada võivaid tegureid. Kahjustuse korral laske elektritööriist enne kasutamist remondida. Paljude õnnetuste põhjuseks on halvasti hooldatud elektritööriistad.
- **Hoidke löikevahendid teravad ja puhtad.** Nõuetekohaselt hooldatud teravate löikeservadega löikevahendite kinnikiilumise tõenäosus on väiksem ja neid on hõlpsam juhtida.
- **Järgige elektritööriista, tarvikute, tööriistaotsikute jm kasutamisel neid juhiseid ning arvestage töötingimuste ja -ülesandega.** Elektritööriista kasutamine muuks kui ettenähtud otstarbeks võib põhjustada ohtlikku olukorra.
- **Hoidke käepidemed ja haardepinnad kuivad, puhtad ning õli- ja määrdevabad.** Libedate käepidemete ja haardepindade korral ei ole ootamatutes olukordades võimalik tööriista ohutult käsitseda ja juhtida.

Hooldus

- **Laske elektritööriista hooldada vastava väljaõppega remontijal, kes tohib kasutada ainult identseid asendusosi.** See tagab elektritööriista ohutuse säilimise.
- **Ärge kunagi hooldage kahjustatud akusid.** Akusid võib hooldada üksnes tootja või volitatud teenusepakkuja.

Seinasaagide ohutusjuhised

- **Kasutage elektritööriista, hoides kinni isoleeritud haardepindadest, kui teostate toimingut, mille käigus võib lõiketarvik puutuda kokku peidetud kaablite või isenda juhtmega.** Lõiketarvik, mis puutub kokku voolu all kaabliga, võib juhtida voolu elektritööriista metallosadesse ja see võib põhjustada kasutajale elektrilöögi.
- **Teemantsaagimisel kasutage kuulmiskaitset.** Müra kahjustab teie kuulmist.
- **Kui teemantketas liilib kinni, peatage etteandefõu rakendamine ja lülitage tööriist välja.** Tehke kindlaks teemantketta kinnijäämise põhjus ja kõrvaldage see.

- **Töödetalli saagimise korral veenduge, et teisel pool olevad inimesed ja tööpiirkond oleksid kaitstud.** Teemantketas võib läbi töödetalli tungida.
- **Veenduge, et siinjuhtimissüsteemi kinnitamismeetod töödetalli külge suudab toodet kasutamise ajal kinni hoida ja piirata.** Nõrga või poorse tööpinna korral võib ankur välja tulla ning siinjuhtimissüsteemi töödetalist lahutada.

Üldised ohutuseeskirjad



HOIATUS: Enne toote kasutamist lugege läbi järgnevad hoiatused.

- Pidage meeles, et siin toodud teave ei asenda erialaseid teadmisi ja oskusi. Kui teil tuleb seadmega töötamisel ette olukord, kus te tunnete ennast ebakindlalt, küsige parem asjatundja käest nõu. Pöörduge oma edasimüüja, hooldustöökoja või kogunud kasutaja poole, et nõu küsida. Ärge võtke tööd ette, kui te ei ole selleks saanud piisavat ettevalmistust.
- See toode on ette nähtud betooni, telliste ja erinevate kivimaterjalide lõikamiseks. Kõik muud kasutusviisid on sobimatud.
- Seade tuleb puhas hoida. Sildid ja kleebised peavad olema täielikult loetavad.
- Lubamatud muudatused ja/või lisatarvikud võivad põhjustada kasutaja ja teiste isikute raskeid või isegi eluohtlikke kehavigastusi. Ärge ehitage seadet ringi, nii et see enam ei vasta tehase originaalmudelile ega võtke ka kasutada sellist seadet, millest võib arvata, et keegi on selle ümber ehitanud. Ärge kunagi kasutage vigast toodet, akut või akulaadijat. Järgige seadet kontrollides ja hooldades seadme kasutusjuhendi nõudeid. Teatud hooldustoiminguid tohib teha ainult vastava väljaõppe saanud spetsialist. Vaadake juhiseid jaotises „Hooldus”. Kasutage ainult originaalvaruosi.
- Igasugused remonditööd võivad teha ainult volitatud remontijad. Nii on kasutajad kaitstud suurte ohtude eest.
- Üllevaatus- ja hooldustööde ajal peab mootor olema välja lülitatud ja toitepistik pesast lahutatud.

Ohutusjuhised kasutamisel



HOIATUS: Enne toote kasutamist loe läbi järgnevad hoiatused.

- Vääräl või hooletul kasutamisel võib seade olla ohtlik, põhjustada raskeid vigastusi või kasutaja ja teiste inimeste surma.
- Ärge kunagi lubage toodet kasutada või hooldada lastel ega teistel isikutel, kes pole vastavat koolitust saanud.

- Ärge kunagi lubage kellelgi toodet kasutada enne, kui olete kindel, et ta on kasutusjuhendi läbi lugenud ja selle sisust aru saanud.
- Ärge kunagi töötage tootega, kui olete väsinud, alkoholi tarinutanud või kui olete saanud ravimit, mis mõjub teie nägemisele, otsustus- või keskendumisvõimele.
- Kõik toote käitajad peavad saama vastava väljaõppe. Seadme omanik vastutab selle eest, et kõik seadme käitajad saavad vastava väljaõppe.
- Lugege enne toote kasutamist kasutusjuhend tähelepanelikult läbi ja veenduge, et oleksite juhistest aru saanud.
- Toode võib tekitada tõsiseid kahjustusi inimestele. Lugege ohutusreegleid hoolikalt. Õppige toodet tundma.
- Ärge unustage, et seadme kasutaja vastutab seadmetest tingitud ohtude ja õnnetuste ning varakahjude eest.
- See toode on mõeldud kasutamiseks ainult koos heakskiidetud toiteploki. Enne seadme kasutamist lugege läbi toiteploki komplekti kuuluv kasutusjuhend. Seadme mitteotstarbekohane kasutamine on keelatud.
- Lõikamine liiga suurel pöörlemiskiirusel võib kahjustada löikeketast ja põhjustada kehavigastusi.
- Enne toote tõstmist või liigutamist seisake mootor ja lahutage toitekaabel.

Isikukaitsevahendid



HOIATUS: Enne toote kasutamist lugege läbi järgnevad hoiatused.

- Toote kasutamise ajal kandke alati kohast isiklikku kaitsevarustust. Isiklik kaitsevarustus ei kõrvalda täielikult kehavigastuste ohtu. Isiklik kaitsevarustus vähendab õnnetuse korral kehavigastuse raskusastet. Õige varustuse valimiseks pöörduge edasimüüja poole.
- Toote kasutamisel kandke alati heakskiidetud silmade kaitset.
- Kandke terasest ninaosakaitsmete ja libisemiskindla tallaga kaitseasapaid.
- Kandke tööriideid, mis on liibuvad, kuid ei piira teie liikumisvabadust.
- Kontrollige isikukaitsevahendite seisukorda regulaarselt.
- Kandke heakskiidetud ja tugevaid kaitsekindaid.
- Kandke kummist kaitsekindaid, et hoida ära märjast betoonist tuleneva nahaärrituse tekkimist.
- Kandke heakskiidetud kaitsekiivrit.
- Toote kasutamisel kandke alati heakskiidetud kõrvaklappe. Pikaajaline müraeskonnas viibimine võib põhjustada müra- ja kuulmiskadu.
- Seade põhjustab tolmu ja gaase, mis on kahjulikud teie tervisele. Kandke heakskiidetud hingamiskaitset.
- Veenduge, et läheduses asuks esmaabikomplekt.

- Toote kasutamise ajal võib tekkida sädemeid. Veenduge, et läheduses oleks tulekustuti.
- Ärge kandke avaraid rõivaid, ehteid ega muid esemeid, mis võivad liukvate osade külge takerduda. Kinnitage juuksed ohutult õlgadest kõrgemale.

Toote ohutusseadised



HOIATUS: Enne seadme kasutamist lugege läbi järgnevad hoiatused.

- Ärge kunagi kasutage seadet, kui selle ohutusseadised on defektsed.
- Kontrollige ohutusseadiseid regulaarselt. Kui ohutusseadised on defektsed, pöörduge Husqvarna hooldustöökotta.

Lõikeketta kaitse

Lõikeketta kaitse hoiab tolmu kasutajast eemal ja hoiab ära kehavigastused lõikeketta purunemise korral.



HOIATUS: Ärge kasutage toodet ilma lõikeketta kaitseta.

Kettakaitse kontrollimine

1. Veenduge, et lõikeketta kaitse oleks kahjustamata. Vt jaotist *Toote tutvustus lk 2*.
2. Veenduge, et lõikeketta kaitse oleks õigesti kinnitatud.
3. Veenduge, et lõikeketas on lõikeketta kaitse keskel ja ei puuduta lõikeketta kaitset.

Lõikeketta kaitsepiirde lukk

Lõikeketta kaitsepiirde lukk hoiab lõikeketta kaitse juhiku lõikeketta kaitsele õiges asendis.

Lõikeketta kaitse luku kontrollimine

- Veenduge, et lõikeketta kaitse lukumehhanism lõikeketta kaitse juhikul töötab õigesti. Vt jaotist *Lukustuskäepideme reguleerimine lõikeketta kaitse juhikul lk 13*.

Otspiirikud

Otspiirikud takistavad toote mahatulekut siinidelt.



HOIATUS: Kui otspiirikud pole siini otsetesse õigesti kinnitatud, tuleb toode maha ja võib põhjustada raskeid kehavigastusi.

Otspiirikute kontrollimine

- Veenduge, et otspiirikud on kinnitatud siini otsetesse. Vt jaotist *Toote tutvustus lk 2*.

Jõujaam

Husqvarna toiteseadet kasutatakse tootega töötamiseks.



HOIATUS: Lahutage toote toitest ja oodake vähemalt 5 minutit enne hooldusega alustamist.

Jõujaama kontrollimine

- Kontrollige ohutusseadmeid ja veenduge, et need pole kahjustunud. Vt Husqvarna jõujaama juhendit.

Seinatoed

Seinatoed kinnitavad siinid seinal õigesse kohta.

Seinatugede kontrollimine

1. Asetage seinatoed ligikaudu siini (a) veerandi pikkuse peale.

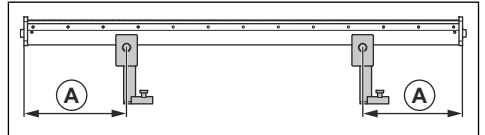

2. Kasutage töötamise ajal vähemalt kahte seinatuge. Kui kokku pannakse rohkem siine, on iga meetri siinilõigu jaoks vajalik üks seinatugi.

Siinide ühendusdetailid

Siinide ühendusdetailid ühendavad siinide lõike.



ETTEVAATUST: Veenduge, et siinide ühendusdetailid ühilduvad tootega.

Siinide ühendusdetailide kontrollimine

- Veenduge, et siinide ühendusdetailid on õigesti kokku pandud. Rööpad peavad olema lineaarsed ja otsad peavad olema ühenduse keskel ühetasane.

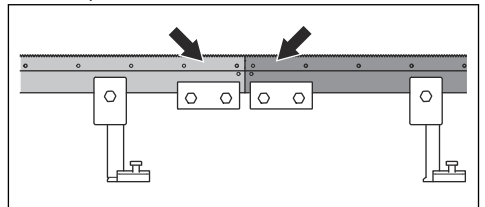

Seadme seiskamisnupud

Seadme ja kaugjuhtimispldi hädaseiskamisnupp vähendab ühendatud elektritööriista kiirust. Seadme seiskamisnupp akul lahutab elektritööriista toitest.

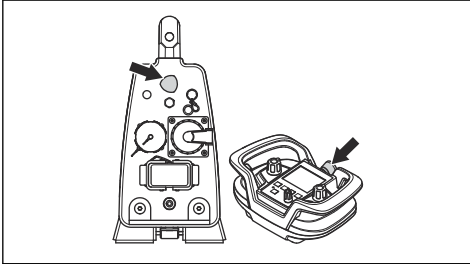

Seadme seiskamisnuppude kontrollimine

1. Keera masina seiskamisnuppu toote päripäeva, et veenduda vabastamises.
2. Vajuta kaugjuhtimispldi ON/OFF nuppu.

3. Lõiketera/traadi pööramiseks vajuta ja hoi a all nuppu „RETURN“ (A) ja keera ketasvalija (B) päripäeva.

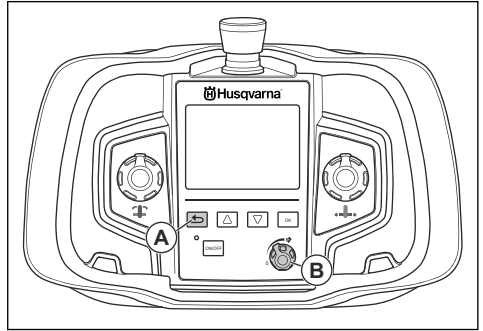

4. Lõiketera või traadi seiskamiseks vajuta toiteploki seiskamisnuppu.
5. Veendu, et toote toite märgutuli kustuks.
6. Kaugjuhtimispldi seiskamisnupu kontrollimiseks teosta sama toiming.

Kokkupanek

Sissejuhatus



HOIATUS: Enne toote kokkupanekut lugege ohutuspeatükki ja tehke selles olev teave endale arusaadavaks.

Tööala kontrollimine enne tööle hakkamist

1. Kontrollige tööala ja veendugem, et seal töötamine on ohutu. Suhtuge tähelepanelikult inimestesse, esemetesse ja olukordadesse, mis võivad takistada toote ohutut kasutamist. Hoidke minimaalselt 4 m ohutusvahemaad.
2. Veenduge, et tööalal poleks elektrijuhtmeid, gaasi-ega veetorusid.
3. Veenduge, et väljalõigatud osa saab eemaldada. Eemaldamise lihtsustamiseks jagage see väiksemateks lõikudeks.
4. Hoidke tööala puhas ja hästi valgustatud.
5. Veenduge, et tööalal oleks elektri ja veevarustus. Veenduge, et heitvett on võimalik eemaldada.

Enne käivitamist kontrollige järgmisi funktsioone

1. Kontrollige toote ohutusseadiseid. Vt jaotist *Toote ohutusseadised lk 7*.
2. Veenduge, et lõikeketas ja lõikeketta kaitse poleks kahjustatud. vahetage lõiketera või lõiketera kaitse välja, kui neis on praod või muud kahjustused.

3. Veenduge, et toode on õigesti kokku pandud ja seinaklambrid, siinid, lõikeketta polt ja lukustusrattad on pingutatud. Veenduge, et otspiirkud on siini ostesse kinnitatud.
4. Tootega töötamisel peab lõikeketta kaitse olema alati paigaldatud. Kui lõikeketta kaitse puudutab lage, saab lõikeketta kaitset ühe otsa ajutiselt demonteerida.
5. Enne mootori käivitamist viige toode algasendisse.

Seinatugede kokku panemiseks

1. Tehke lõikejoone märk ja tõmmitspldi aukude (A) märgid = 165 mm kaugusele lõikejoonest.

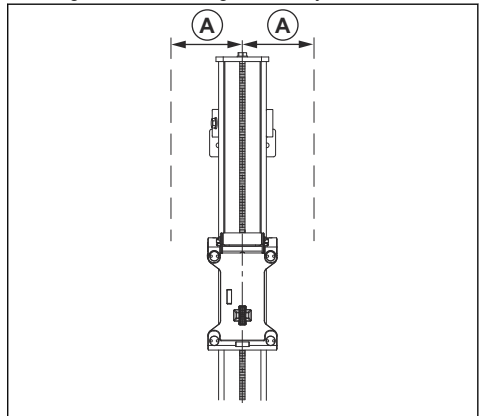

2. Puurige 15 mm augud M12 laienduspoltide jaoks.

- Riputage seinatoed vabalt tõmmitspoldidele. Kasutage M6S 12 × 70 või samavääriseid polte.

Siinide paigaldamine

- Asetage siin seinatugedele ja pingutage surveseibid. Vertikaallõigete jaoks paigaldage saekelgu lukustuskäepidemega siin üles.
- Enne kruvide pingutamist veenduge, et siin on seinatoe juhtsiinidega õigesti joondatud.
- Reguleerige vahemaad lõikejoone ja seinatugede vahel. Kaugus lõiketera ja saelõike siseseina vahel peab olema (B) = 89 mm. Pingutage tõmmitspoldid.

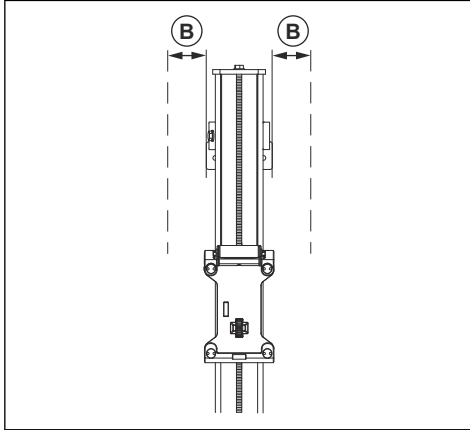

Toote paigutamine siinidele



HOIATUS: Enne toote paigutamist siinidele peate toote saekelgule paigaldama.

- Tõstke toode kohale saekelgul. Kui toode on oma kohal, liigub lukustuskäepide üles keskmisesse asendisse. Selles asendis jääb toode kelku, kuid pole tööga alustamiseks piisavalt kinnitatud.

- Toote kinnitamiseks tõstke lukustuskäepide toote vastu, kuni käepide lukustub.

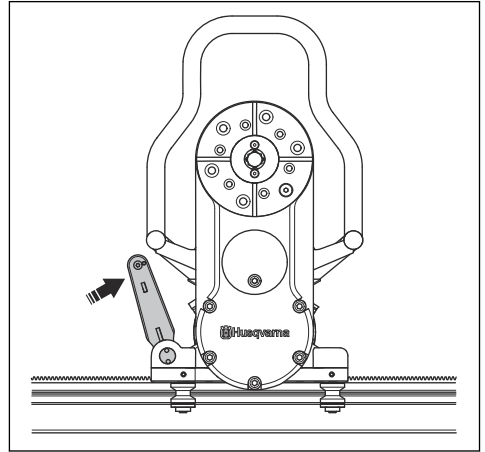

- Käepideme lukustamiseks kasutage tihvti.

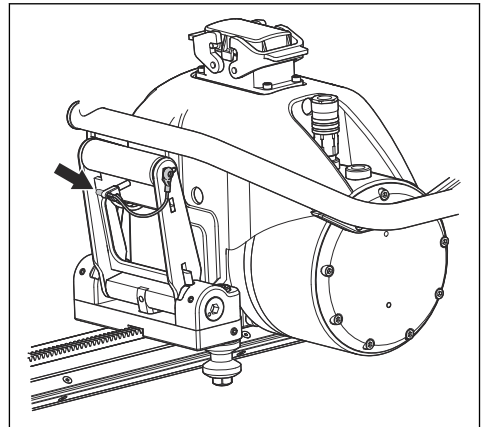

Lõiketera paigaldamine



HOIATUS: Enne kokkupaneku alustamist lahutage toode toitevarustusallikast.

- Eemaldage mustus lõikeketta servalt ja lõikeketta kontaktpindadelt.
- Veenduge, et lõikeketas pöörleb teemanti kasutatava osaga lõikeketta pöörlemise suunas.

Märkus: Kuna lõikeketta pöörlemissuunda saab valida, saab valida ka veepihustust lõikekettast.

3. Monteerige lõikeketta välisäärik, lõikeketas ja lõikeketta ääriku rumm. Kasutage pingutusmomenti 70–80 Nm.

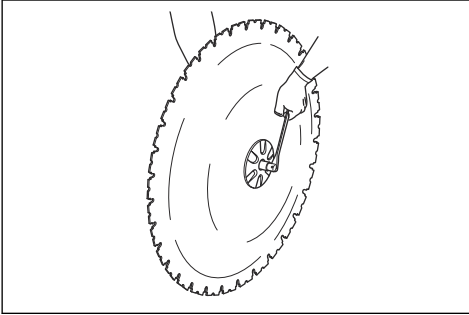

4. Riputage lõikeketta ääriku ja lõikeketta ääriku rummuga lõikeketas lõikeõlale.

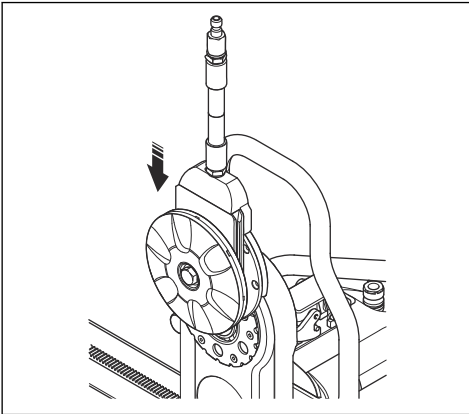

5. Keerake lõikeketta ääriku rummi ettevaatlikult, kuni see liigub pöördtelje ühte juhtsiini. Kinnitage lõiketera ääriku rumm poldiga.

6. Lõiketera ettevaatliku pööramisega samal ajal lükake veovõll lõikeõlga. Pingutage seda kompleksis oleva 18 mm mutrivõtmega. Kasutage pingutusmomenti 70–80 Nm.

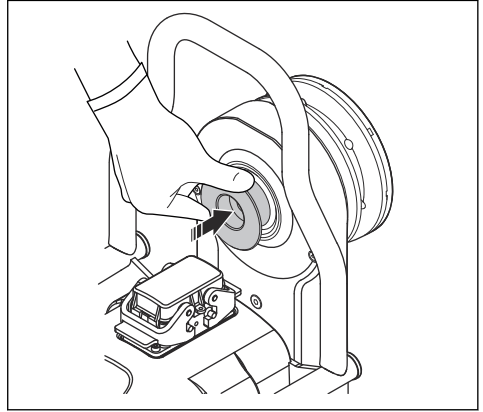

HOIATUS: Enne tootega tööle hakkamist veenduge, et lõiketera oleks õigesti toote külge kinnitatud.

Lõiketera monteerimine tasalõikamiseks

1. Enne kokkupaneku alustamist lahutage toode toitevarustusallikast.
2. Veenduge, et saeseade ei ole rööbastele paigaldatud. Kui tootel on transpordikäru, pange saeseade kärusse.
3. Eemaldage lõikeketta pold ja lõikeketta välisäärik.

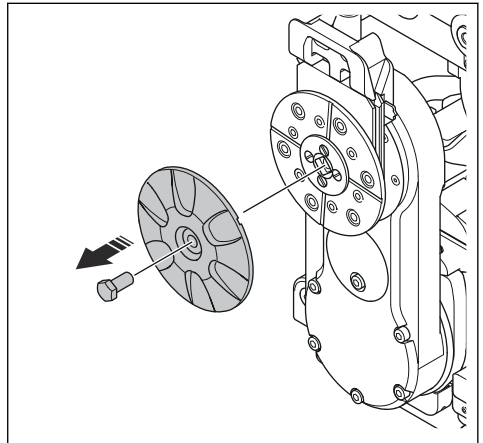

4. Eemaldage mustus lõikeketta servalt ja lõikeketta kontaktpindadelt.
5. Kontrollige lõikeketta veevarustust.

6. Kontrollige, milliseid lõiketerade ääriku rummu avadest kasutatakse.

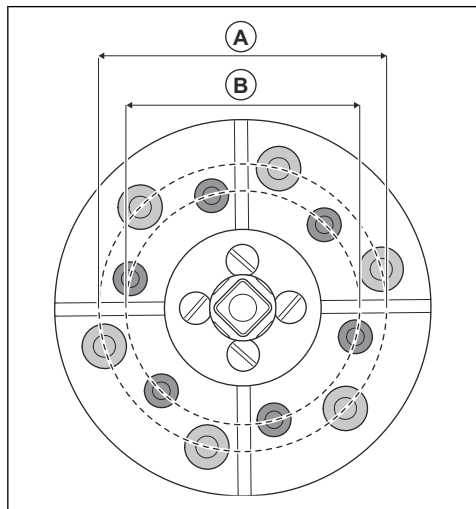

A	M10	110 mm
B	M8	89 mm

7. Eemaldage 6 korki lõiketerade ääriku rummu M8 või M10 keermetelt.

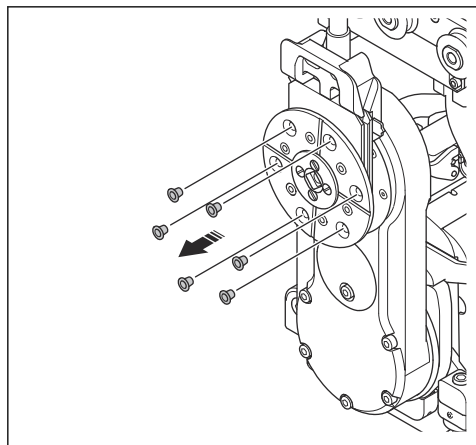

8. Kui kasutatakse loputustera 25,4 mm keskmisi avasid (C), eemalda 2,35 mm vahetükk (D).

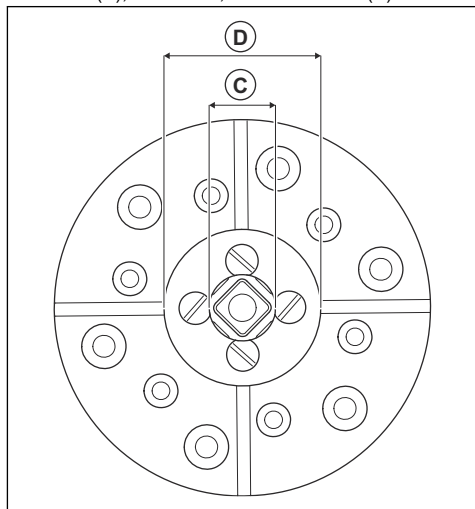

9. Pange lõiketera lõiketerade ääriku rummu külge.

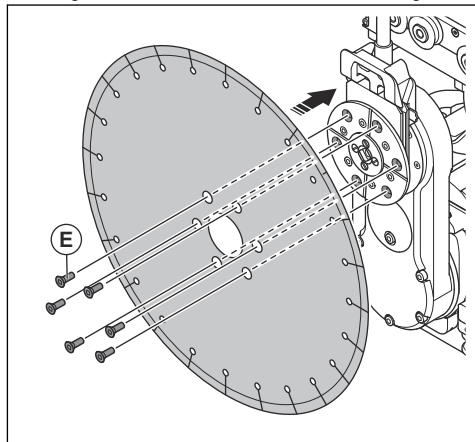

- Paigaldage 6 loputuspoliti M8 või M10 (E). Kasutage pingutusmomenti 70–30 Nm.
- Toote paigutamine siinidele Vt jaotist *Toote paigutamine siinidele lk 9.*
- Enne tootega tööle hakkamist veenduge, et lõiketera oleks õigesti toote külge kinnitatud.
- Paigaldage ujub lõikekate.
- Ühendage saemootori väljavooluavast veevoolik lõiketera ääriku rummu sissevooluavaga.

Lõikekera kaitse kinnitamine



HOIATUS: Enne kokkupaneku alustamist lahutage toode toitevarustusallikast.

1. Paigutage lõikekera kaitse juhik lõikekera kaitse varabade vahele.

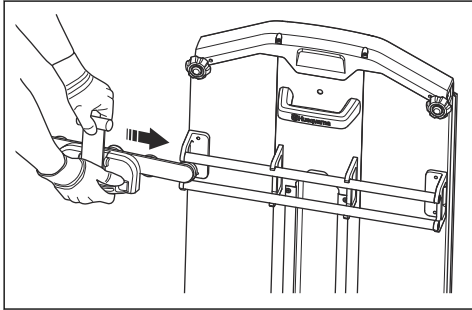

2. Lukustage käepideme plastikust kand lõikekera kaitse ülemise varda külge.
3. Veenduge, et lõikeõlg on vertikaalselt. Tõstke lõikekera kaitse lõikekera kohale ja kinnitage kaitse toote lõikekera juhiku hoidikusse. Veenduge, et lõikekera juhiku jalased on paigaldatud veeseadme avadesse.

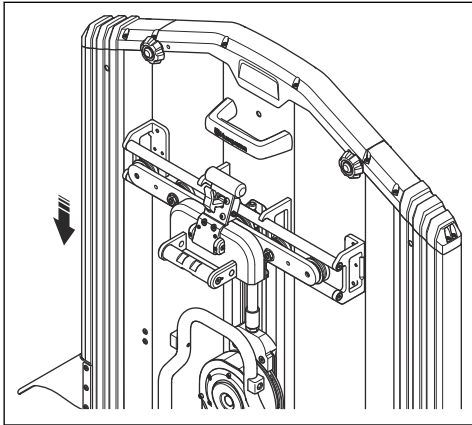

4. Tõmmake käepideme lõikekera kaitsest välja ja alla vastu saagi. Kinnitus lukustab käepideme.

5. Lõikekera kaitse eemaldamiseks vabastage kinnitus ja tõmmake käepideme üles ja vastu lõikekera kaitset. Lukustage plastikust kand lõikekera kaitse ülemise varda külge.

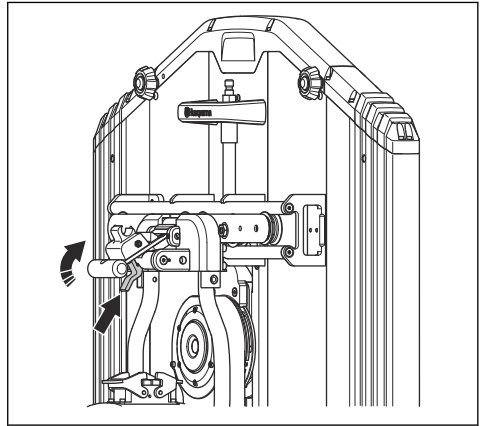

6. Ühendage saemootori väljavooluavast veevoolik lõikekera ääriku rummu sissevooluavaga.

Jõujaama ühendamine



ETTEVAATUST: Kasutage toodet ainult heakskiidetud Husqvarna toiteplokiaga.

1. Ühendage veevoolik toiteseadmest saeseadme sissetuleva veeühendusega (A).
2. Ühendage toiteseadme toitekaabel saeseadmega (B).

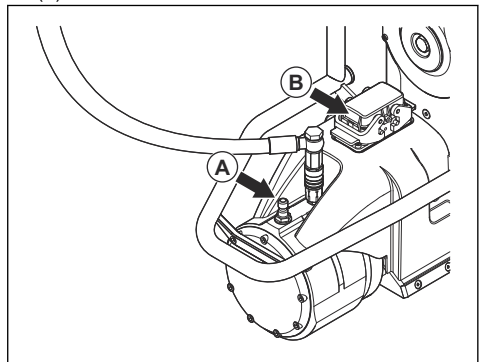

3. Käivitage toiteseadme ja kaugjuhtimine.
4. Veenduge, kaugjuhtimispuhl on toiteseadmega ühendatud. Vaadake rohkem juhiseid Husqvarna toiteploki kasutusjuhendist.

Toote demonteerimine

Kui tootel on transpordikärü, pange kõik demonteeritud osad kärusse.

1. Lahutage saaseadme ja toiteploki vaheline toitekaabel. Paigaldage katted pistikühendustele.
2. Lahutage veevoolikud saaseadmelt.
3. Eemaldage löikeketta kaitse.
4. Eemaldage löikeketta kaitse juhik.
5. Demonteerige löikeketas. Paigaldage löikeketta välisäärik, löikeketas ja löikeketta polt.
6. Saaseadme siinilt vabastamiseks lükake lukustusnupud alla ja tõmmake lukustuskäepidemed välja.
7. Vabastage seinatugede klambriseibide kelguldid ja tõstke siin tugegelt. Siinide eemaldamiseks vabastage üks siini keskel asuvatest ekstsenterpoltidest. Eemaldage siinid.
8. Võtke seinatoed lahti.

Töö

Sissejuhatus



HOIATUS: Enne toote kasutamist lugege läbi ohutuspeatükk ja veenduge, et oleksite kõigest aru saanud.

Löikeketta juhiku reguleerimine

1. Lõdvendage kahe reguleeritava juhratta mutreid.

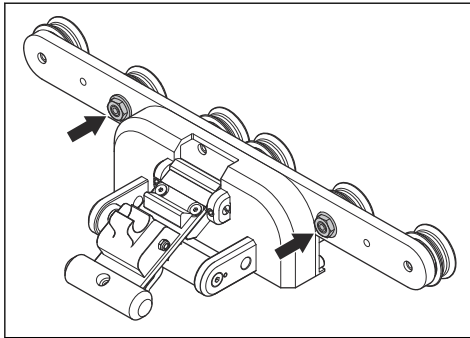

2. Kinnitage löikeketta kaitse juhik löikeketta kaitsele.
3. Keerake nukkvõlle 22 mm mutrivõtmega, kuni juhrattad puudutavad siini.

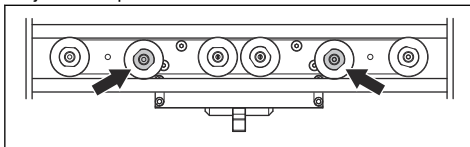

4. Hoidke nukkvõlli oma kohal 22 mm mutrivõtmega ja pingutage mutter 16 mm mutrivõtmega.
5. Veenduge, et rattad pöörlevad kergelt ja löikeketta kaitse juhikul pole lõtku.

Lukustuskäepideme reguleerimine löikeketta kaitse juhikul

1. Kinnitage löikeketta kaitsep saaseadmele.
2. Lõdvendage kaks stopperkruvi 3 mm kuuskantvõtmega.

3. Keerake nukkvõlli kruvikeerajaga, kuni lukustuskäepide pinguldub ümber löiketera kaitse klambrist.

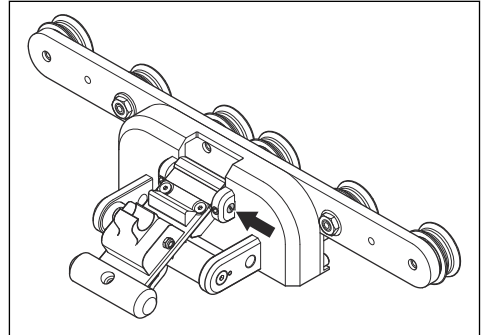

4. Pingutage kaks stopperkruvi 3 mm kuuskantvõtmega.
5. Eemaldage neli kruvi, mis hoiavad kiirlukustit oma kohal 4 mm kuuskantvõtmega.
6. Reguleerige kiirlukustit. Kiirlukustit peab pingulduma ümber ülemise siini.
7. Pingutage neli kruvi, mis hoiavad kiirlukustit oma kohal 4 mm kuuskantvõtmega.

Juhrataste reguleerimine

1. Lõdvendage kaks M10 kruvi 8 mm kuuskantvõtmega (A).

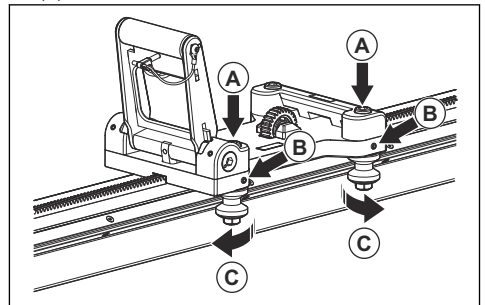

2. Lõdvendage kaks stopperkruvi, mis lukustavad kaks juhrattast 3 mm kuuskantvõtmega (B).

- Keerake völle 16 mm mutrivõtmeega, kuni juhikurattad puudutavad siini(C).
- Hoidke 16 mm mutrivõti paigal ja pingutage kaks stopperkrugi 3 mm kuuskantvõtmeega.
- Lükake lukustusseade alla ja tõmmake saekelk käsitsi kahes suunas. Veenduge, et saekelk liigub kergelt ja kõik neli juhtratast pöörlevad.
- Pingutage kaks M10 kruvi 8 mm kuuskantvõtmeega (A).

Saekelgu reguleerimine

- Vabastage lukustuskrugi 3 mm kuuskantvõtmeega (A).

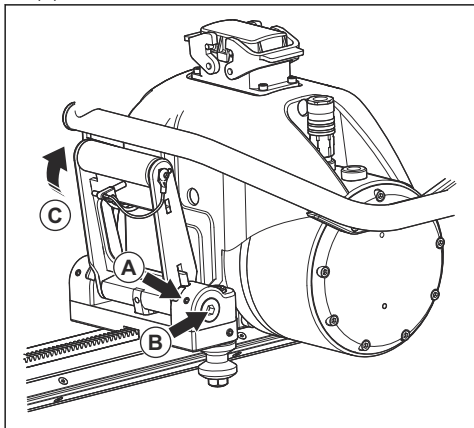

- Keerake kahte muhi 8 mm kuuskantvõtmeega, kuni völl on pingul ja paralleelne saeseadmega (B).
- Pingutage kaks stopperkrugi 3 mm kuuskantvõtmeega (A).
- Lukustage lukustuskäepide ja veenduge, et vedrumehhanismiga lukk jääb lukustatud asendisse (C).
- Käepideme lukustamiseks kasutage tihvti.

Betoonplokkide lõikamine



HOIATUS: Betoonplokkid on väga rasked ja võivad põhjustada raskeid kehavigastusi. Veenduge, enne tööga alustamist, et lõigatav betoonplokk on ohutult kinnitatud.

- Kontrollige lõigatava betoonploki mõõtmeid ja veenduge, et seda on ohutu tõsta ja eemaldada.
- Vajadusel jagage suur betoonplokk väiksemateks osadeks. Siini ega seinatugesid pole vaja teisaldada. Saate lõigata siini kahelt küljelt.

- Tehke seinatugede augud umbes 165 mm kaugusele (A) saesoonest. Kasutage tõmmitspolte.

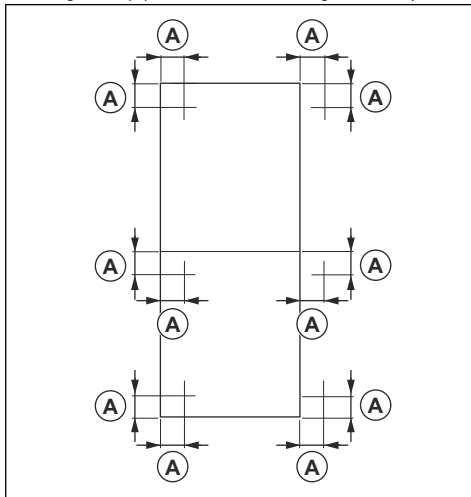

HOIATUS: Ärge kinnitage seinatugesid lõigatavale betoonplokkile.

Märkus: Nurkades võib kasutada samu auke nii vertikaalseks kui horisontaalseks lõikeks.

- Lõigake betoonplokki järgmises järjestuses. Joonisel on näidatud töötoiming betoonploki jagamisel kolmeks lõikeks.

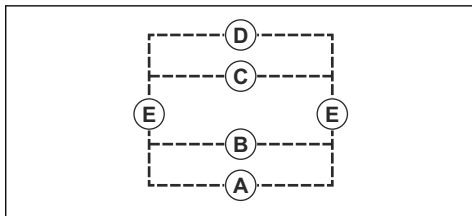

- Esmalt tehke horisontaalne lõige. Alusta allosast (A), (B), (C), (D).
 - Tehke kaks vertikaalset lõiget.
- Paigaldage iga lõike järel kiilankrud. Paigaldage kaks kiilankrut saagimispoolele ja üks kiilankrut betoonploki teisele küljele.
 - Viimase lõike tegemisel kinnitage siin stabiilsele seinale. Kasutage kaasasolevaid kiile.

Lõiketera ajami režiimid

Tootel on 2 lõiketera ajami režiimi. Lõiketera ajami režiimid on valitud peamenüüs.

Ajamis "Blade STD" režiim on poolautomaatne ajami režiim ja parim alternatiiv enamikule seinale saagimisele.

Ajami režiim võimaldab juhil automaatselt juhtida ja reguleerida pikisuunalist liikumiskiirust, et valitud lõiketera pöörlemiskiirust säilitada. Samuti tagab see, et toodet kasutatakse optimaalsetes tingimustes, kui süsteem on vähem koormatud ja teemanttööriista rõhk on optimaalne. Optimaalse jõudluse saavutamiseks on soovitatav pöörata pikisuunaline liikumiskiirus maksimaalsele asendile.

Ajami režiimi "BLADE MAN" kasutatakse kõva ja tugeva raudbetoonseina saagimiseks. Ajami režiim annab kasutajale täieliku kontrolli saagide üle. Kasutana reguleerib kaugjuhtimispuldi juhtseadmeid käsitsi, et tagada sujuvam töö. Ajami režiim võimaldab kasutajal segmendid teravana hoida ja vähendada teemantlõikekerade poleerimise ohtu. Pikiliikumise kiirust tuleb optimaalse jõudluse saavutamiseks käsitsi reguleerida. Saate suurema ja sujuvama tööjõudluse, mis võimaldab pikisuunalist liikumiskiirust ja tera pöörlemiskiirust õigesti reguleerida. "BLADE MAN" vähendab poleeritud terade ohtu, kui valite 25 A või 16 A kaitsme.

Käigu valimine

1. Õige käigu valimiseks keerake käigunuppu. Kasutage T-käepidemega mutrivõtit. 1. käigu pöörlemissageduse vahemik on 600–900 p/min ja 2. käigu pöörlemissageduse vahemik on 800–1200 p/min. Vt jaotist *Soovituslik lõikeketta kiirus lk 21*.

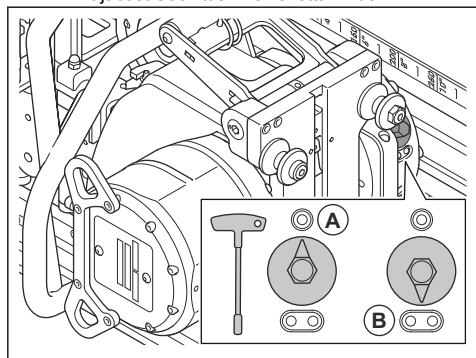

ETTEVAATUST: Veenduge, et ülekandennupp on õiges asendis. Kui nupp on käikude vahel, võib see käigukasti kahjustada.

Märkus: Soovitatav on kasutada 1. käiku saelehtedega alates 800 mm töötamiseks. Vt jaotist *Soovituslik lõikeketta kiirus lk 21*.

2. Valige kaugjuhtimispuldil "SET GEAR". Valige tootel sama käik. Vt jaotist *Toote käivitamine lk 15*.

Toote käivitamine



HOIATUS: Soovitatud kiirusest suurem kiirus võib põhjustada vigastusi ja toote kahjustumist.

1. Ava toote veevarustus.
2. Lahutamiseks keera jõujaama seadmel ja kaugjuhtimispuldil asuvat seiskamisnuppu päripäeva.

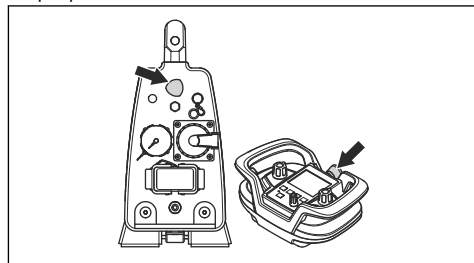

3. Kaugjuhtimispuldi käivitamiseks vajutage nuppu ON/OFF. See käivitab ka ühendatud elektritööriista, mille teave kuvatakse ekraanil.

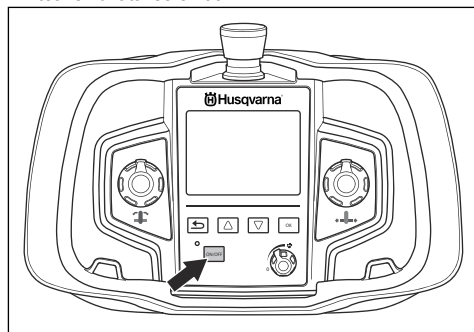

4. Veenduge, kaugjuhtimispult on toiteseadmega ühendatud. Vaadake rohkem juhiseid Husqvarna toiteploki kasutusjuhendist.
5. Kontrollige ekraanil sügavuse indikaatorit. Sügavus arvutatakse reguleerimiste abil, mis tehakse "SET BLADE DIAMETER" (A) ja hoova asendis.

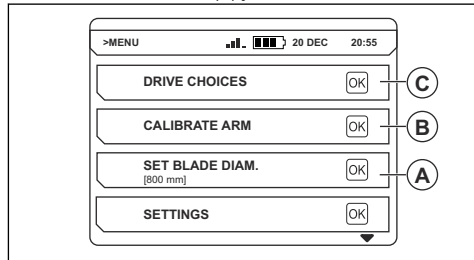

6. Satelliitraami asendi kalibreerimiseks toimige järgmiselt.

- Pange satelliitraam transpordiasendisse.
- Vali „CALIBRATE ARM“ (B) menüü.
- Valige "YES", et kalibreerida satelliitraam.

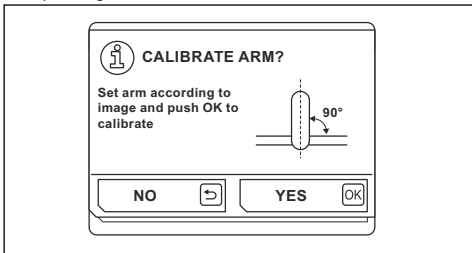

- Valige „SET BLADE DIAMETER“ (A) menüü ja sisesta lõiketera õige läbimõõt.



ETTEVAATUST! Sügavuse näidikud kuvatakse ekraanil õigesti ainult juhul, kui hoob on kalibreeritud ja sisestatud on tera õige läbimõõt. Sel juhul töötab ka kettsae ühendus õigesti.

- Valige "DRIVE OPTIONS" menüü (C) ja valige kaugjuhtimispuldi seaded:
 - "SET GEAR" (D): Valige käik. Veenduge, et kaugjuhtimispuldil ja seadmel oleks valitud sama käik. Vt jaotist *Käigu valimine lk 15*. Lisateave soovitatud lõiketerade ja pöörlemissageduste kohta. Vt jaotist *Soovituslik lõikeketta kiirus lk 21*.

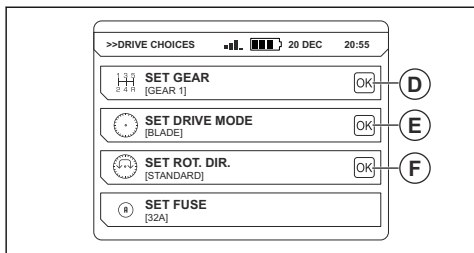

- "SET DRIVE MODE" (E): Määrake "BLADE STD" või "BLADE MAN" režiim. Vt jaotist *Lõiketera ajami režiimid lk 14*. Husqvarna Vaadake toitepaketi kasutusjuhendit, et saada teavet režiimide "WIRE" ja "CHAIN" kohta.

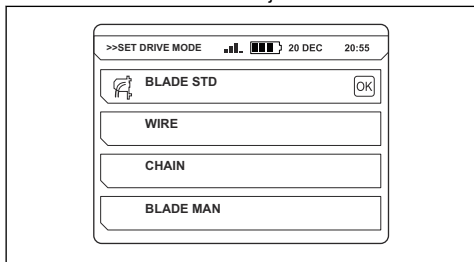

- "SET ROT. DIR" (F): Valige lõikeketta pöörlemissuund (C). Pöörlemissuunda saab muuta ainult siis, kui lõikeketas seisab paigal.

Märkus: (S) = Standardne, (R) = Tagasikäik.

- Viige see käivitusasendisse. Jälgige, et lõikeketas ei puudutaks materjali.
- Käivitage jahutusüsteemi veevarustus. Reguleerige voolu veekraaniga.
- Mootori käivitamiseks vajutage noolenuppu ja samal ajal pöörake lõikeketast päripäeva. Mootori võimsus kuvatakse kaugjuhtimispuldi kuval.

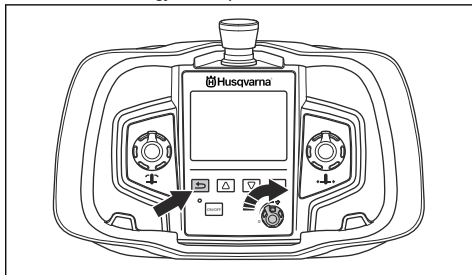

Kaugjuhtimispuldiga töötamine

Toodet juhitakse kaugjuhtimispuldiga. Kaugjuhtimispult on ühendatud toiteploki raadioülekanne kaudu. Kaugjuhtimispuldi ühendamiseks lugege peatükki Husqvarna toiteseadme juhend.

- Kaugjuhtimispuldi käivitamiseks ja seiskamiseks vajutage nuppu ON/OFF (sees/väljas).

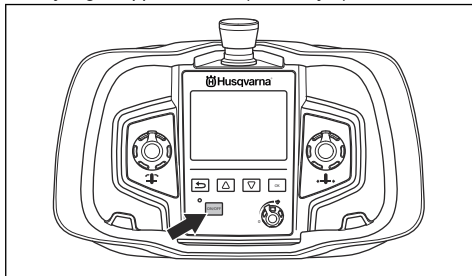

- Pikisuunaline liikumine Ketasvalija liigutab toodet mööda siini.

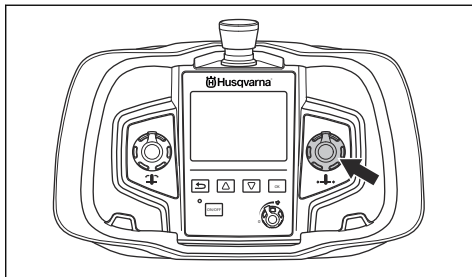

- Õla liikumine Ketasvalija liigutab pöördõlga lõikesügavuse reguleerimiseks.

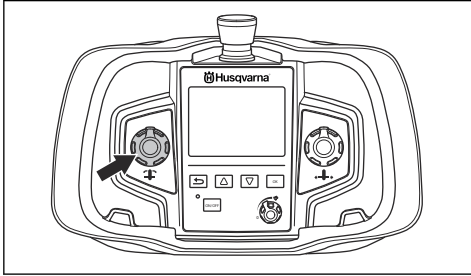

- Lõikeketta pööramiseks ja toote kiiruse juhtimiseks toimige järgmiselt. Lükake ja hoidke tagasiliikumisnuppu, kui keerate lõikeketta pöörlemiskiiruse suurendamiseks ketasvalijat päripäeva.

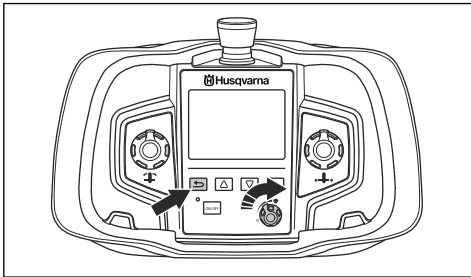

- Toote seiskamine Keerake ketasvalijat, mis juhib lõikeketta pöörlemiskiirust vastupäeva selle 0 asendisse.
- Avariilukkorras peatage toote seiskamisnupuga.

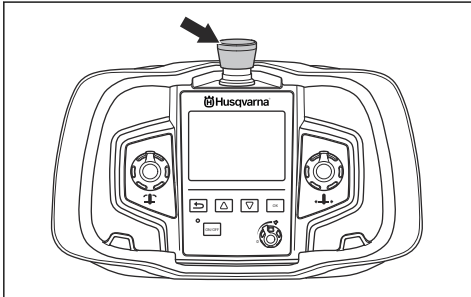

- Kaugjuhtimispuldi muude seadistuste ja funktsioonide kohta lugege Husqvarna toitseadme juhendit.

Toote kasutamine

1. Käivitage seade. Vt jaotist *Toote käivitamine lk 15*.
2. Juhtige toodet kaugjuhtimispuldiga. Vt jaotist *Kaugjuhtimispuldiga töötamine lk 16*.

3. Tehke juhtlõige sügavuseni 3–7 cm (A). Materjal ja olemasolevad kaitsmed mõjutavad lõikesügavust. Kui see on võimalik, ärge lõigake seda rauasse. Tehke juhtlõige, kui satelliitraam on tagumises asendis.

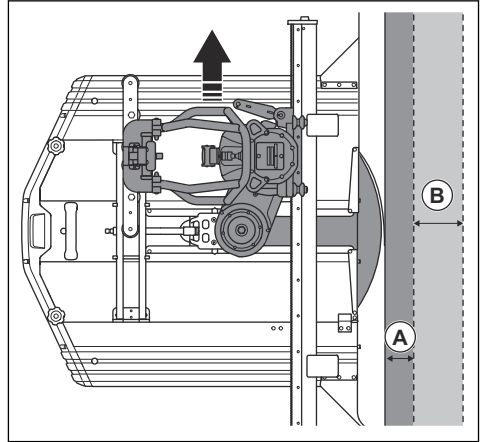

ETTEVAATUST: Ärge kasutage juhtlõike jaoks täisvõimsust.

4. Suurendage lõigete (B) sügavust järjestikku. Pange saag kinnituskronsteini lähedale ja lükake tera materjali sisse. Järgnevate lõigete sügavus on 7-15 cm. Materjali kõvadus mõjutab lõikesügavust.

Märkus: Saate lõikeketta vahetada ja lõigata samas lõikes. Veenduge, et uue lõikeketta paksus jõuab soone laiussega.

- a) Kui toode töötab madalama kaitsmega kui 32A, väheneb väljundvõimsus. Seejärel tuleb lõikesügavust vähendada, et saavutada valitud sulavkaitsme optimaalne jõudlus.
- b) Kui lõikate sarrust otsast otsani, lõigake sarrust vastavalt joonisel näidatuse, et hoida lõikeketas teravana. Kui sarrus ei järgi saagimissoont algusest lõpuni, alustage lõikamist teisest otsast.

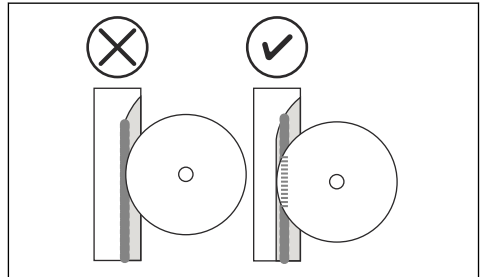

Märkus: Lõiketera väiksem pöörlemiskiirus vähendab tera poleerimise riski kõvas materjalis.

- c) Kasutage lõikeketta maksimaalset lõikesügavust, kui sein on õhem kui lõikeketta maksimaalne sügavus. Lõikepind väheneb ja lõikeketta segmentide surve suureneb. Tehke seda ka siis, kui ülälõikeid ei saa teha. (C) = ülälõike kaugus, (D) = lõikepind

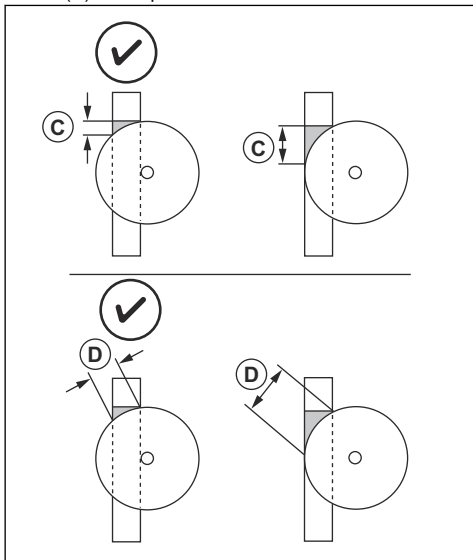

d) Kui ülälõikamist ei saa teha WSC40, kasutage kettadapterit WSC40. Pöörduge kohaliku Husqvarna müügiesindaja poole või otsige veebisaidilt teavet adapteri Husqvarna kohta.

5. Kui valitud on "BLADE STD" režiim, toimige järgmiselt. Vt jaotist *Lõiketera ajami režiimid lk 14*.
- Keerake kettasregulaator pikiliikumise kiiruse jaoks maksimumini.
 - Reguleerige lõikesügavust optimaalse pikisuunalise liikumise kiiruse ja jõudluse saavutamiseks.
6. Kui valitud on "BLADE MAN" režiim, toimige järgmiselt. Vt jaotist *Lõiketera ajami režiimid lk 14*.
- Optimaalse jõudluse saavutamiseks reguleerige pikisuunalist liikumiskiirust. Vähendage pikisuunalist liikumiskiirust, kui töotate kõvade materjalidega, ja lõikesügavusega 7-15 cm.
7. Iga lõike järel eemaldage lõiketera saesoonest.



ETTEVAATUST: Ärge laske lõiketeral pöörelda saesoones ilma surveta. See muudab lõiketera nüriks.

8. Seisake mootor ja peatage veevool.

Seadme seiskamine



HOIATUS: Sule toote veevarustus alati, kui see ei ole toiteallikaga ühendatud.

1. Tera seiskamiseks keera kiirust juhtiv kettasvalija vastupäeva asendisse 0.

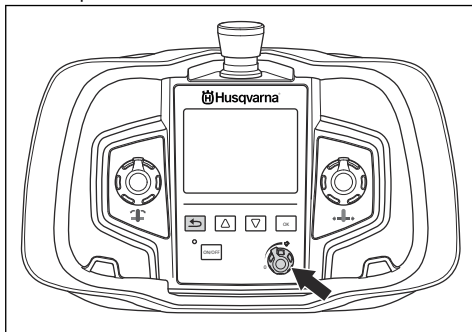

2. Sule toote veevarustus. Kui jahutusvee režiimiks on määratud „AUTO“, seisub veevarustus automaatselt.
3. Seiska kaugjuhtimispuldi seade, vajuta nuppu „ON/OFF“.

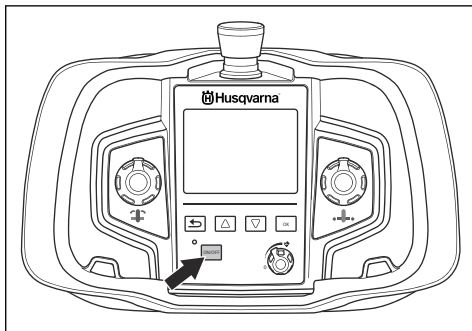

4. Toote seiskamiseks vajuta hädaseiskamisnuppu.

Hooldamine

Sissejuhatus



HOIATUS: Enne seadme hooldamist lugege läbi ohutuspeatükk ja veenduge, et see oleks teile täielikult arusaadav.

Toote igapäevane hooldus



HOIATUS: Enne hooldustööde alustamist lahutage toode toitevarustusallikast.

- Veenduge, et kõik liitmikud, ühendused ja juhtmed oleksid terved.
- Veenduge, et kõik ühendused, liitmikud, voolikud ja kaablid on puhtad. Kasutage harja või lappi. Puhastage ja määrige kontaktklemmid. Määrige veeliitmike muhve.
- Puhastage ja määrige toote liikuvaid osi, näiteks lukustuskäepidemeid ja lõiketerade kaitsejuhiku vedrumehhanismi.
- Veenduge, et lõikeketas ja lõikeketta kaitse ei oleks kahjustatud. Vahetage lõikeketta kaitse ja/või lõikeketas välja, kui need on kulunud.
- Veenduge, et lõikeketta kaitse juhiku rattad pöörlevad takistuseta. Veenduge, et kettakaitse lukusti oleks õigesti paigaldatud. Vt jaotist *Lõikeketta juhiku reguleerimine lk 13*.
- Veenduge, et lõikeketta kaitse juhik on lõikeketta kaitse ja tootega õigesti joondatud. Vt jaotist *Lukustuskäepideme reguleerimine lõikeketta kaitse juhikul lk 13*.

- Vaadake lõiketerade poltide kulumist või kahjustusi. Vajaduse korral vahetage tera poldid välja.
- Veenduge, et sae kanduri rattad on õigesti rööpme suhtes reguleeritud. Vt jaotist *Juhtrataste reguleerimine lk 13*.
- Veenduge, et saekanduri lukustuskäepide on õigesti reguleeritud. Vt jaotist *Saekelgu reguleerimine lk 14*.

Toote puhastamine



ETTEVAATUST: Ärge kasutage toote puhastamiseks survepesurit.

1. Demonteerige toode. Vt jaotist *Toote demonteerimine lk 12*.
2. Puhastage kogu seade. Kasutage veevoolikut, harja ja lappi.
3. Kuivatage kõik liikuvad osad. Korrosiooni vältimiseks määrige kõik osad õliga.

Seadme hooldamine

- Laske hooldustöid teha Husqvarna volitatud edasimüüjal. Toote ohutuse tagamiseks kasutage ainult originaalvaruosi.
- 100 töötunni järel kuvatakse teade „Time for servicing“ (hooldustööde tähtaeg). Laske hooldustöid teha Husqvarna volitatud edasimüüjal.
- Kui toode ei ole töötanud 100 tundi pärast 1 aastat, laske Husqvarna volitatud esindajal toodet kontrollida.

Tõrkeotsing

Sümptom	Põhjus	Lahendus
Tera ei lõika ja hakkab teemantlõiketerasid poleerima.	Lõikeketas on liiga suur.	Vähendage lõikesügavust.
	Tühikäigu arv on liiga suur.	Vähendage lõiketerade pöörlemissagedust.
	Tera veevool on liiga kõrge.	Vähendage lõiketerale voolava vee hulka.
	Lõiketera on liiga kõva.	Vahetage tera pehmemaks vastu.

Transportimine, hoiulepanek ja utiliseerimine

Transportimine

- Kui teie tootel on transpordikäru, kasutage seda toote liigutamiseks. Transpordikäru käepidemeid saab toote veokisse tõstmisel kasutada jalustena.
- Peatage jõujaam ja tõmmake elektri kaabel enne seadme liigutamist välja.
- Enne transportimist eemaldage löikeketas ja löikeketta kaitse.

Hoiustamine

- Hoidke toodet lukustatud kohas, kus sellele ei pääse juurde lapsed ega volitamata isikud.
- Töö lõpetamisel eemaldage tootelt löikeketas ja löikeketta kaitse.
- Vee külmumisohu korral tuleb toodest kogu jahutusvedelik välja lasta.

Kõrvaldamine

Tootel või selle pakendil olevad sümbolid viitavad, et toodet ei tohi visata olmeprügi hulka. See tuleb

toimetada ettenähtud vastuvõtupunkti, kus elektri- ja elektroonikaseadmed võetakse uuesti ringlusesse.

Hoolitsedes toote eest õigel viisil aitate vähendada võimalikke negatiivseid mõjusid keskkonnale ja inimestele, mis võivad avalduda toote vale käitlemise korral. Lisateabe saamiseks toote ringlussevõtu kohta pöörduge vastava kohaliku ametkonna, jäätmekäitlusettevõtte või toote müünud kaupluse poole.

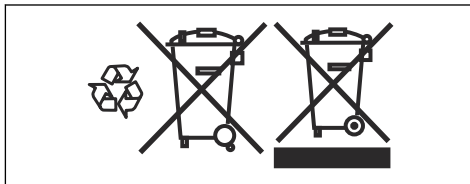

Tehnilised andmed

Tehnilised andmed

Mass	
Saekelk, kg	3,7
Saeseade, kg	28/59,5
Löikeketta kaitse 800 mm, kg	13
Löikeketta kaitse 1000 mm, kg	16
Juhtsiin 1200 mm kg	9,5
Juhtsiin 2000 mm kg	19
Kaugjuhtimispuul, koos patareiga, ilma kanderihmata, kg/naela	2,4/1,1
Löikeketta suurus	
Löikeketta suurus – max, mm	1600/63
Löikeketta suurus – min, mm	600
Algne löikeketas – max, mm	1000/39,4
Sae sügavus – max, mm	730/28,5
Sae löikeketta ajami mootor	PM-i kõrge tsükkel
Võlli võimsus – max, kW	19

Jõuülekanne	Hammasajam
Väljundkiirus, p/min	0–1200
Toitesüsteem/juhtimine	Elektriline/automaatne
Sae lõikeketta ülekandemoment – max, Nm	230
Käivitamismoment, Nm	150
Jahutusvee rõhk – max, bar	7
Min jahutusvee vool, l/min	3,5
Jahutusvee temp 3,5 l/min juures – max, C	25
Kaitseklass	IP 65
Müraemissioon¹	
Helivõimsuse tase, mõõdetud dB(A)	108
Müravõimsustase, garanteeritud L _{WA} dB(A)	109
Müratase²	
Helirõhutase kasutaja kõrva juures, dB(A)	85

Soovituslik lõikeketta kiirus



HOIATUS: Soovitatud kiirusest suurem kiirus võib põhjustada vigastusi ja toote kahjustumist.

Kui lõikate alates 800 mm lõiketeradega, on soovitatav kasutada käiku 1. Pöörduge oma Husqvarna kohaliku müügiesindaja poole, et saada lisateavet oma turul olevate lõiketerade tüüpide kohta antud soovitude kohta.

Ülekanne	Kiirus, p/min	600 mm	800 mm	1000 mm	1200 mm	1600 mm
1	550					H
1	600				H	M/S
1	700			H	M/S	
1	800		H	M/S		
1	900	H	M/S			
2	1000	H	M/S			
2	1100	M/S				
2	1200	M/S				

H = kõva või raske raudbetoon

M/S = keskmine või pehme betoon

¹ Müraemissioon ümbritsevasse keskkonda, mõõdetud helivõimsuse tasemena (L_{WA}) vastavalt standardile EN 15027/A1.

² Helirõhutase vastavalt standardile EN 15027/A1. Müra rõhutase kohta toodud andmete statistiline dispersioon (standardhälve) on 1,0 dB(A).

Toote mõõtmed

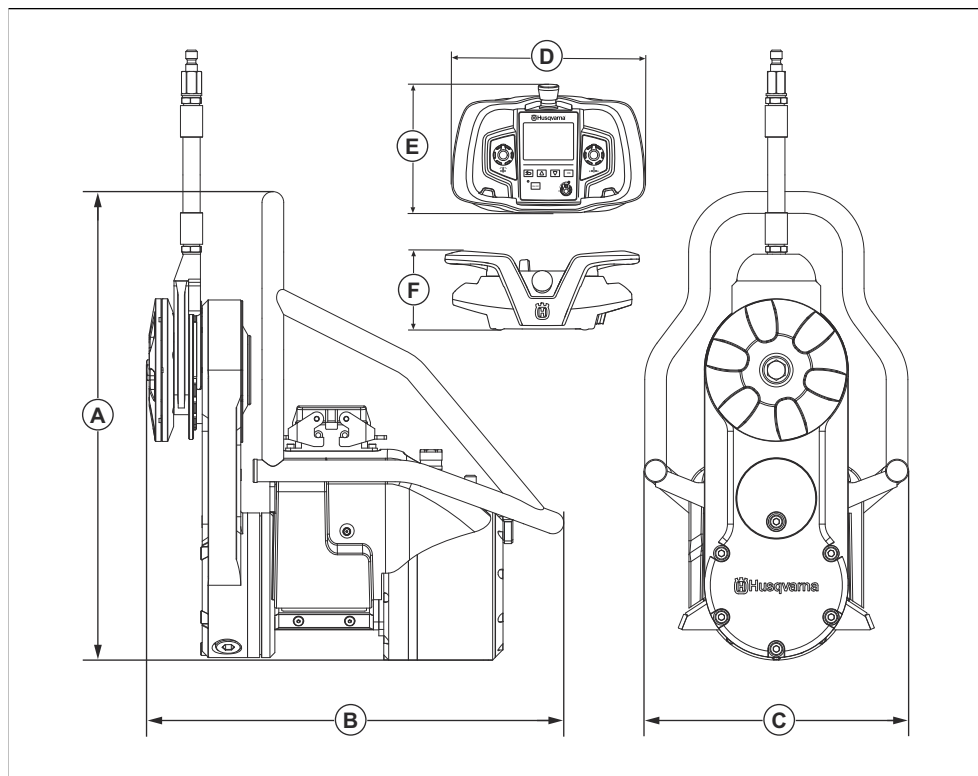

A	Kõrgus, mm	473/17,3	D	Pikkus, mm	285/11,2
B	Pikkus, mm	440/17,3	E	Kõrgus, mm	191/7,5
C	Laius, mm/tolli	269/10,6	F	Laius, mm/tolli	124/4,9

EÜ vastavusdeklaratsioon

EÜ vastavusdeklaratsioon

Husqvarna AB, SE-561 82 Huskvarna, ROOTSI, tel:
+46- 36-146500, deklareerib ainuvastutusel, et toode:

Kirjeldus	Seinasaed
Kaubamärk	Husqvarna
Tüüp/mudel	WS 482 HF
Identifitseerimine	Seerianumbrid alates 2021 . aastast ja hilisemad

vastab täielikult järgmistele EÜ direktiividele ja
eeskirjadele:

Direktiiv/eeskiri	Kirjeldus
2006/42/EÜ	„masinadirektiiv“
2014/30/EL	„elektromagnetilise ühilduvuse direktiiv“
2014/35/EÜ	„raadioseadmete direktiiv“
2011/65/EL	„ohtlike ainete piiramise direktiiv“

ja et kohalduvad järgmised ühtlustatud standardid ja/või
tehnilised spetsifikatsioonid:

- EN ISO 12100:2010
- EN 55014-1:2006+A1:2009+A2:2011
- EN 55014-2:2015
- EN 61000-3-11:2000
- EN 15027/A1:2009
- EN IEC 63000:2018

Partille, 2021-06-10



Erik Silfverberg

Uurimis- ja arengudirektor, betooni saagimis- ja
puurimisseadmed

Husqvarna AB, ehitusseadmete allüksus

Tehnilise dokumentatsiooni eest vastutaja

TURINYS

Įvadas.....	24	Trikčių šalinimas.....	42
Sauga.....	26	Transportavimas, saugojimas ir utilizavimas.....	43
Surinkimas.....	30	Techniniai duomenys.....	43
Naudojimas.....	35	EB atitikties deklaracija.....	46
Techninė priežiūra.....	42		

Įvadas

Gaminio aprašas

Husqvarna WS 482 HF yra sienų pjovimo staklės su elektriniu varikliu.

Naudojimas

Šis gaminys skirtas kietoms medžiagoms, tokioms kaip gelžbetonis, akmuo ar plytos, pjauti.

Gaminio apžvalga

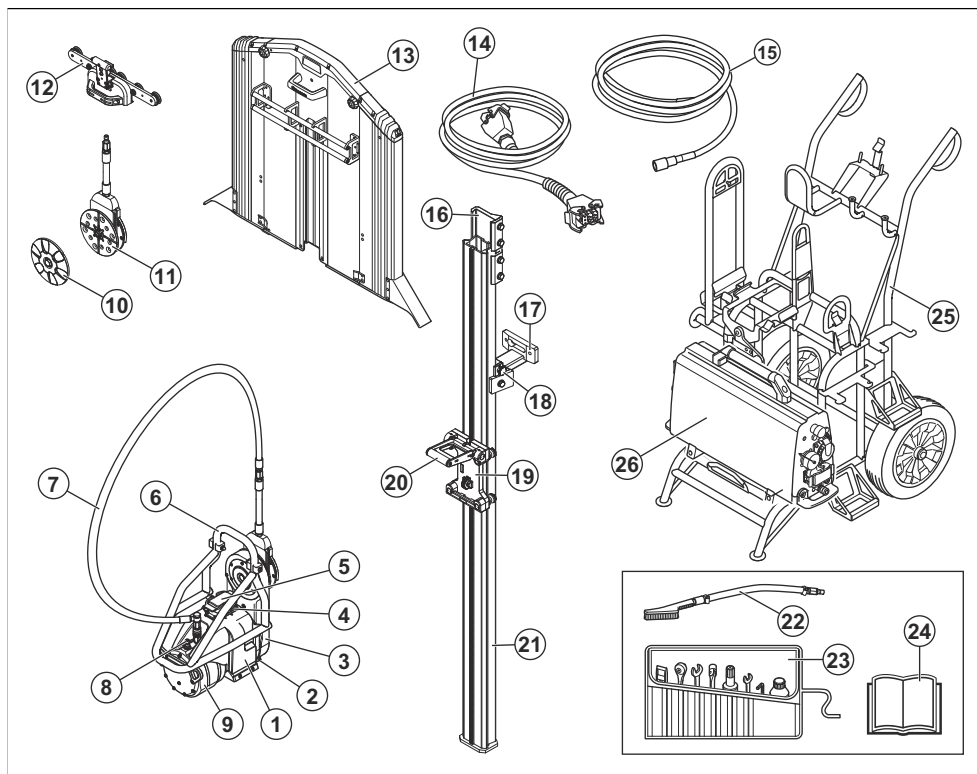

1. Pjūklas
2. Pavarų rankenėlė

3. Pjovimo svirtis
4. Kabelio jungtis

5. Apsauginis dangtelis
6. Rankenos / disko apsaugos blokas
7. Vandens žarna
8. Žarnos jungtis, vandens įleidimas
9. Variklis
10. Išorinė disko jungė
11. Disko flanšo mazgas
12. Peilių apsaugos kreiptuvas
13. Peilių apsauga
14. Maitinimo laidas
15. Vandens žarna

16. Jungtis
17. Sieninis laikiklis
18. Bėgio laikiklis
19. Pjovimo bloko vežimėlis
20. Fiksavimo rankena
21. Takelis
22. Šepetys
23. Įrankių rinkinys
24. Naudojimo instrukcija
25. Gabenimo vežimėlis (priedas)
26. Maitinimo blokas (priedas)

Gaminio apžvalga, nuotolinis valdymas

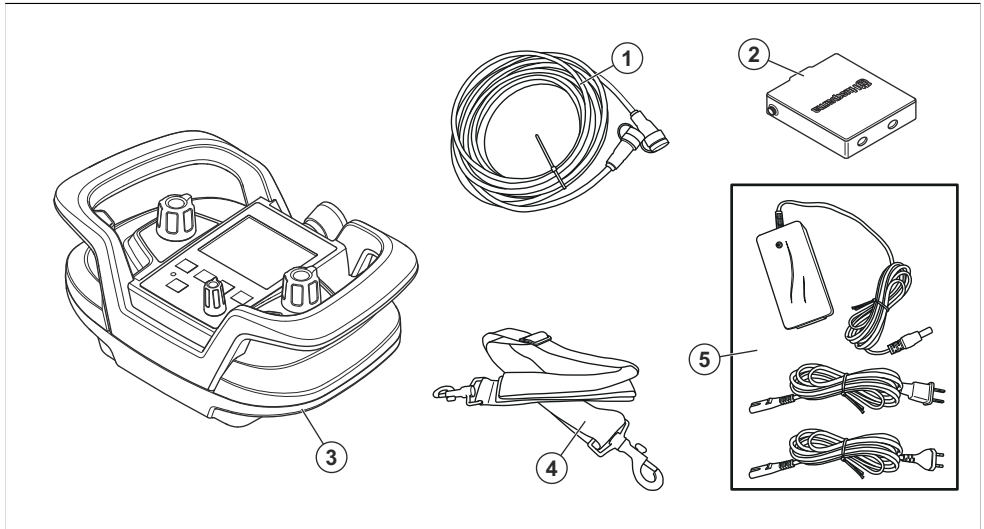

1. CAN magistralės kabelis
2. Nuotolinio valdymo pulto akumulatorius (2 vnt.)
3. Nuotolinio valdymo pultas
4. Reguliuojamas pečių diržas
5. Akumuliatoriaus įkroviklis

Simboliai ant gaminio



ĮSPĖJIMAS. Šis gaminys gali būti pavojingas ir rimtai sužeisti arba pražudyti naudotoją arba aplinkinius. Būkite atsargūs ir tinkamai naudokite gaminį.



Prieš imdamiesi naudoti gaminį, atidžiai perskaitykite instrukcijas ir įsitinkinkite, kad jas supratote.



Naudokite patvirtintą apsauginį šalną, apsaugines ausines, akių ir kvėpavimo takų apsaugos priemones.



Nelaikykite rankų ir kojų arti disko.



Patikrą ir (arba) priežiūrą atlikite išjunge variklį ir ištraukę iš lizdo kištuką.



Gaminys ar gaminio pakuotė nepriskiriami buitiniams atliekoms. Nuvežkite jį į įgalioją elektros ir elektronikos įrenginių utilizavimo vietą.





Šis gaminys atitinka jam taikomas EB direktyvas.

Pasižymėkite: Kiti ant gaminio esantys simboliai (lipdukai) atitinka specialius tam tikrų rinkų sertifikavimo reikalavimus.

Gaminio vardinė plokštelė



Husqvarna AB, 561 82 Huskvarna, Sweden

TYPE (A)	PRODUCT No. (B)
SERIAL No. (C) <small>(YEAR WEEK No.)</small>	
 RPM (D)	 MAX. (E)
OUTPUT POWER (F)	



MADE IN SWEDEN

- A: Tipas / modelis
- B: Gaminio Nr.
- C: Serijos Nr. su pagaminimo data (MMMM, SS, XXXX): Metai, savaitė, eilės Nr.
- D: Didžiausias greitis, aps./min
- E: Maksimalus disko dydis, mm
- F: Galia, kW

Atsakomybė už gaminį

Kaip nurodyta atsakomybės už gaminį įstatymuose, mes nesame atsakingi už mūsų gaminio sukeltą žalą, jei:

- gaminys netinkamai suremontuotas;
- gaminys suremontuotas naudojant kito gamintojo arba gamintojo nepatvirtintas dalis;
- gaminys turi kito gamintojo arba gamintojo nepatvirtintą priedą;
- gaminys suremontuotas ne patvirtintame techninės priežiūros centre arba jį suremontavo ne patvirtintas atstovas.

Sauga

Saugos ženklų reikšmės

Įspėjimai, perspėjimai ir pastabos yra skirtos atkreipti dėmesį į ypač svarbias vadovo dalis.



PERSPĖJIMAS: Naudojamas, kai naudotojui ar šalia esantiems asmenims kyla mirtino arba sunkaus sužeidimo pavojus arba, jei nesilaikoma vadove pateiktų nurodymų.



PASTABA: Naudojamas, kai kyla pavojus sugadinti gaminį, kitas medžiagas arba padaryti žalą aplinkai, jei nesilaikoma vadove pateiktų nurodymų.

Bendrieji saugos įspėjimai naudojant elektrinius įrankius



PERSPĖJIMAS: Perskaitykite visus saugos nurodymus, instrukcijas, iliustracijas ir specifikacijas, pateikiamas su šiuo elektriniu įrankiu. Nesilaikydami toliau nurodytų instrukcijų galite sukelti gaisrą, gauti elektros smūgį ir (ar) rimtai susižeisti.

- Saugokite visus įspėjimus ir instrukcijas, nes jų gali prireikti vėliau. Terminas „elektros įrankis“ įspėjimuose reiškia iš elektros tinklo maitinamą (laidinį) elektros įrankį arba akumuliatoriumi maitinamą (belaidį) elektros įrankį.

Sauga darbo vietoje

- Darbo vieta turi būti švari ir gerai apšviesta. Netvarkingose arba tamsiose darbo vietose dažnai įvyksta nelaimės.
- Nenaudokite elektros įrankių sprogiuose aplinkose, pavyzdžiui, ten, kur yra lengvai užsidegančių skysčių, dujų arba dulkių. Elektros įrankiai

kibirščiuoja, todėl gali užsiliepsnoti dulkės arba garai.

- **Naudodami elektros įrankį, neleiskite artai būti vaikams ir pašaliniais asmenims.** Išsiblaškę galite prarasti įrenginio kontrolę.

Elektrosauga

- **Elektrinių įrankių kištukai turi atitikti elektros lizdus.** Niekada nebandykite kokių nors būdu pardaryti kištuko. Jei naudojate įžemintus elektros įrankius, nenaudokite jokių kištukų adapterių. Jeigu kištukai nėra pardaryti ir atitinka elektros lizdus, elektros smūgio pavojus yra mažesnis.
- **Nesilieskite prie elektros laidininkų paviršių, pavyzdžiui, vamzdžių, radiatorių, viryklių ir šaldytuvų.** Jei kūnas taps elektros laidininku, iškils elektros smūgio pavojus.
- **Nelaikykite elektrinių įrankių lietuje arba drėgnoje aplinkoje.** Į elektrinį įrenginį patekęs vanduo padidina elektros smūgio pavojų.
- **Tinkamai naudokite laidą.** Niekada neneškite įrankio laikydami už laido, netraukite jo ir nebandykite traukdam už jo ištraukti elektrinio įrankio kištuką. Laikykite laidą atokiai nuo šilumos šaltinių, tepalų, aštrių briaunų ar judančių dalių. Dėl pažeistų arba susipainiojusių laidų padidėja elektros smūgio rizika.
- **Jei elektrinį įrankį naudojate lauke, naudokite lauke skirtą naudoti ilgintuvą.** Naudojant lauke skirtą naudoti ilgintuvą, sumažėja elektros smūgio rizika.
- **Jeigu elektrinį įrankį būtina naudoti drėgnoje aplinkoje, naudokite liekamosios srovės įtaisų (LSI) apsaugotą maitinimo šaltinį.** Naudojant LSI, sumažėja elektros smūgio pavojus.

Asmens sauga

- **Naudodami elektros įrankį, būkite budrūs, stebėkite savo veiksmus ir vadovaukitės sveiku protu.** Nenaudokite elektros įrankio, jei esate pavargę, apsvaigę nuo narkotikų, alkoholio arba vaistų. Dirbant elektros įrankiais netgi akimirksnis neatidumo gali tapti sunkaus sužeidimo priežastimi.
- **Naudokite asmenines apsaugines priemones.** Visuomet užsidėkite akių apsaugines priemones. Dėl atitinkamomis sąlygomis naudojamų apsauginių priemonių, pavyzdžiui, respiratorių, neslystančių apsauginių batų, šalmo arba apsauginių ausinių, sumažėja sužeidimų rizika.
- **Saugokitės atsitiktinio įsijungimo.** Prieš prijungdami įrenginį prie maitinimo šaltinio ir (arba) akumuliatorių bloko, paimdami arba nešdami įrenginį, įsitinkinkite, kad jungiklis yra išjungimo padėtyje. Jei nešite elektros įrankį laikydami pirštą ant jungiklio ar prijungsite jį prie maitinimo šaltinio, kai jungiklis yra įjungimo padėtyje, gali įvykti nelaimingas atsitikimas.
- **Prieš įjungdami elektros įrankį, pašalinkite iš jo visus reguliavimo raktus ar veržliarakčius.** Besisukančioje elektros įrankio dalyje paliktas veržliaraktis arba raktas gali sužeisti.

- **Per plačiai neužsimokite.** Visada tvirtai stovėkite ant kojų ir laikykite pusiausvyrą. Tokiu būdu geriau kontroliuosite elektros įrankį netikėtose situacijose.
- **Apsirenkite tinkamai.** Niekada nedėvėkite palaidų drabužių ar papuošalų. Nelaikykite plaukų ir drabužių artai judančių dalių. Palaidi drabužiai, papuošalai arba ilgi plaukai gali įkliūti į judančias dalis.
- **Jeigu naudojate įtaisus, skirtus dulkių surinkimo įrenginiams prijungti, įsitinkinkite, kad jie tinkamai prijungti ir naudojami.** Naudojant dulkių surinkimo įrenginius, sumažėja su dulėmis susijusių pavojų rizika.
- **Įgudę naudotis įrankiais ir prie jų pripratę nenusistokite paisyti įrankių saugos principų.** Dėl neatsargių veiksmų galite sunkiai susižeisti vos per akimirka.

Elektros įrankių naudojimas ir priežiūra

- **Dirbdami su elektros įrankiu nenaudokite jėgos.** Naudokite savo darbui tinkamą elektros įrankį. Naudojant tam tikslui skirtą elektros įrankį, darbas bus atliktas saugiau ir greičiau.
- **Jeigu paspaudus jungiklį elektros įrankis neįsijungia arba neišsijungia, nenaudokite įrankio.** Elektros įrankis, kurio nepavyksta tinkamai valdyti jungikliu, kelia pavojų ir turi būti taisomas.
- **Prieš reguliuodami elektros įrankius, keisdami priedus arba padėdami saugoti, ištraukite maitinimo laido kištuką iš elektros lizdo ir (arba) išimkite akumuliatorių bloką, jei jį galima išimti.** Laikantis šių prevencinės apsaugos priemonių, sumažėja netyčinio elektros įrankio įjungimo rizika.
- **Nenaudojamas elektros įrankius laikykite vaikams nepasiekiamoje vietoje ir neleiskite naudoti elektros įrankio asmenims, kurie nemoka juo naudotis arba nėra susipažinę su šiomis instrukcijomis.** Nekvalifikuotų naudotojų rankose elektros įrankiai yra pavojingi.
- **Priziūrėkite elektrinius įrankius ir priedus.** Patikrinkite, ar sureguliuotos ir nestringa judančios dalys, ar nėra sulūžusių dalių ir kitų veiksmų, kurie gali daryti įtaką elektros įrankio veikimui. Prieš naudojant, sugedusį elektros įrankį reikia sutaisyti. Daug nelaimingų atsitikimų įvyksta dėl netinkamai priziūrimų elektros įrankių.
- **Pjovimo įrankiai turi būti pagalšti ir švarūs.** Tinkamai priziūrėti pjovimo įrankiai su aštriomis pjovimo briaunomis rečiau užstringa ir juos paprasčiau valdyti.
- **Elektros įrankius, priedus, įrankių galąstuvus ir pan. naudokite taip, kaip nurodyta šiose instrukcijose, atsižvelgdami į darbo sąlygas ir atliekamą darbą.** Naudodami elektros įrankį ne pagal paskirtį, galite sukelti pavojingą situaciją.
- **Rankenos ir laikomieji paviršiai visuomet turi būti sausi ir švarūs (neištepti alyva ar tepalais).** Slidžios rankenos ir laikymosi paviršiai neleidžia saugiai valdyti ir kontroliuoti netikėtose situacijose.

Techninė priežiūra

- **Elektros įrankio techninę priežiūrą privalo atlikti kvalifikuotas remonto specialistas, naudodamas tik tokias pačias pakaitines dalis.** Tokiu būdu bus užtikrinta elektros įrankio sauga.
- **Niekada neapžiūrinėkite pažeistų akumuliatorių bloką.** Akumuliatorių bloką techninę priežiūrą gali atlikti tik gamintojas arba įgalioti paslaugų teikėjai.

Sienų pjovimo staklių saugos nurodymai

- **Dirbdami įrankį laikykite tik už izoliuotų laikymo rankenų, nes jis gali siekti paslėptus elektros laidus arba savo maitinimo laidą.** Pjovimo įrankiui palietus laidą, kuriuo teka elektros srovė, įtampa gali pasiekti atviras variklio metalines dalis, todėl operatorius gali patirti elektros smūgį.
- **Dėvėkite ausų apsaugas, kai pjaunate deimantinį diską.** Dėl triukšmo gali suprastėti klausia.
- **Jei deimantinis diskas užstringa, nebestumkite jo ir išjunkite įrankį.** Išsiaiškinkite deimantinio disko strigimo priežastį ir imkitės ištaisomųjų veiksmų, kad ją pašalintumėte.
- **Pjaudami apdirbamą detalę įsitikinkite, kad asmenys darbo vietoje ir kitoje pusėje apsaugoti.** Deimantinis diskas gali išlįsti į kitą apdirbamos detalės pusę.
- **Įsitikinkite, kad bėgelio nukreipimo sistema yra pritvirtinta prie apdirbamos detalės taip, kad išlaikytų mašiną ir neleistų jai judėti naudojimo metu.** Jei apdirbama detalė yra silpna arba porėta, inkaras (-ai) gali išstrūkti, o bėgelio nukreipimo sistema atsiskirti nuo detalės.

Bendrieji saugos nurodymai



PERSPĖJIMAS: Prieš naudodami gaminį, perskaitykite toliau esančius įspėjimus.

- Ši informacija niekada negali atstoti profesionalių įgūdžių ir patirties. Jei tam tikroje situacijoje pasijutote nesaugiai, įrenginį išjunkite ir kreipkitės pagalbos į specialistą. Kreipkitės į prekybos atstovą, techninės priežiūros atstovą arba patyrusį naudotoją. Nesistenkite atlikti darbo, jei manote, kad nesate pakankamai kvalifikuotas!
- Šis gaminys skirtas pjaustyti betoną, plytas ir įvairius akmenis. Kitiems tikslams jo naudoti negalima.
- Gaminys turi būti švarus. Ženklai ir lipdukai turi būti puikiai įskaitomi.
- Dėl neleistinų konstrukcinių pakeitimų ir (ar) priedų naudojimo įrenginys gali sunkiai ar net mirtinai sužaloti naudotoją ar kitus asmenis. Niekumet nekeiskite šio gaminio konstrukcijos ir nenaudokite jo, jeigu žinote, kad ją pakeitė kiti. Niekumet nenaudokite sugedusio gaminio, akumuliatoriaus ar akumuliatoriaus įkroviklio. Įrenginį reguliariai tikrinkite ir techniškai prižiūrėkite, kaip nurodyta šioje

naudojimo instrukcijoje. Kai kuriuos techninės priežiūros darbus gali atlikti tik apmokyti ir kvalifikuoti specialistai. Žr. instrukcijas skyriuje „Priežiūra“. Naudokite tik originalias atsargines dalis.

- Visus remonto darbus gali atlikti tik įgalioti meistrai. Taip daroma tam, kad nenukentėtų įrenginio naudotojai.
- Patikrą ir (ar) techninę priežiūrą atlikite tik išjungę variklį ir ištraukę kištuką iš lizdo.

Naudojimo saugos instrukcijos



PERSPĖJIMAS: Prieš naudodami gaminį, perskaitykite toliau esančius įspėjimus.

- Netinkamai ar neatsargiai naudojant gaminį, jis gali sunkiai ar mirtinai sužaloti operatorių ar kitus asmenis.
- Niekada neleiskite vaikams ar kitiems neapmokytiems dirbti produktu asmenims jį naudoti ar techniškai prižiūrėti.
- Niekumet niekam neleiskite naudoti gaminio prieš tai neįsitikinę, kad jie perskaitė ir suprato naudojimo instrukcijoje pateiktus nurodymus.
- Niekada nenaudokite gaminio, jei esate pavargę, jei vartojate alkoholių ar vaistus, kurie gali turėti įtakos jūsų regėjimui, nuovokai ar koordinacijai.
- Visi operatoriai privalo būti apmokyti naudoti šį gaminį. Savininkas atsako už tai, kad operatoriai būtų tinkamai apmokyti.
- Prieš naudodami gaminį atidžiai perskaitykite operatoriaus vadovą ir įsitikinkite, ar viską gerai supratote.
- Gaminys gali rimtai sužeisti. Atidžiai perskaitykite saugumo instrukcijas. Išmokite naudoti gaminį.
- Atminkite, kad už nelaimingus atsitikimus arba pavojus, kurie gali kilti kitiems žmonėms arba jų turtui, atsako operatorius.
- Šis gaminys skirtas naudoti tik su patvirtintu maitinimo bloku. Prieš pradėdami naudoti gaminį perskaitykite maitinimo bloko naudojimo instrukciją. Naudokite tik pagal paskirtį.
- Pjaudami per dideliais sukiais, galite apgadinti diską ir susižaloti.
- Prieš keldami arba gabendami gaminį į kitą vietą, išjunkite variklį ir atjunkite maitinimo laidą.

Asmeninės apsauginės priemonės



PERSPĖJIMAS: Prieš naudodami gaminį, perskaitykite toliau esančius įspėjimus.

- Dirbdami gaminiu visada naudokite tinkamas asmenines apsaugines priemones. Asmeninės apsauginės priemonės nepašalina sužeidimų pavojaus. Asmeninės apsauginės priemonės sumažina sužalojimų laipsnį nelaimės atveju.

Leiskite prekybos atstovui padėti pasirinkti tinkamą įrangą.

- Dirbdami gaminiu naudokite patvirtintas akių apsaugos priemones.
- Avėkite tvirtus, neslidžius batus su plieninėmis nosimis.
- Dėvėkite nepalaidus, bet judesių nevaržančius drabužius.
- Reguliariai tikrinkite asmeninių apsauginių priemonių būklę.
- Dėvėkite patvirtintas patvarias apsaugines pirštines.
- Naudokite gumines apsaugines pirštines, kurios apsaugotų odą nuo šlapio cemento.
- Naudokite patvirtintą apsauginį šalną.
- Dirbdami gaminiu visada naudokite patvirtintas klausos apsaugos priemones. Ilgalaikis triukšmas gali pakenkti klausai.
- Gaminys skleidžia sveikatai kenksmingas dulkes ir garus. Naudokite patvirtintą kvėpavimo takų apsaugą.
- Šalia visada turėkite pirmosios pagalbos rinkinį.
- Naudojant gaminį gali susidaryti kibirkštys. Šalia visada turėkite gesintuvą.
- Nedėvėkite laisvų drabužių, nesegėkite papuošalų ar kitų aksesuarų, kurias gali įtraukti judančios dalys. Saugiai susisėkite plaukus aukščiau pečių.

Gaminio apsauginės priemonės



PERSPĖJIMAS: Prieš naudodami gaminį, perskaitykite toliau esančius įspėjimus.

- Nesinaudokite gaminiu, jei jo apsauginės priemonės yra netvarkingos.
- Reguliariai tikrinkite apsaugines priemones. Jei apsauginės priemonės yra pažeistos, pasitarkite su Husqvarna techninės priežiūros atstovu.

Disko apsauga

Disko apsauga nukreipia dulkes nuo operatoriaus ir užkerta kelią sužalojimams nulūžus pjovimo diskui.



PERSPĖJIMAS: Nenaudokite gaminio be disko apsaugos.

Norėdami patikrinti disko apsaugą

1. Įsitinkinkite, kad disko apsauga nepažeista. Žr. *Gaminio apžvalga psl. 24.*
2. Įsitinkinkite, kad disko apsauga yra tinkamai pritvirtinta.
3. Įsitinkinkite, kad diskas yra disko apsaugos centre ir jos neliečia.

Disko apsaugos fiksatorius

Disko apsaugos užraktas palaiko disko apsaugos kreiptuvą tinkamoje padėtyje.

Disko apsaugos užrakto patikra

- Įsitinkinkite, kad disko apsaugos užrakto mechanizmas veikia tinkamai. Žr. *Disko apsaugos kreiptuvo fiksavimo rankenos reguliavimas psl. 35.*

Galiniai stabdikliai

Galiniai stabdikliai neleidžia gaminiui atsijungti nuo bėgelių.



PERSPĖJIMAS: Jei bėgelių galuose tinkamai nepritvirtinti stabdikliai, gaminys gali atsijungti ir sužaloti.

Galinių stabdiklių patikra

- Pasirūpinkite, kad bėgelių galuose būtų pritvirtinti galiniai stabdikliai. Žr. *Gaminio apžvalga psl. 24.*

Maitinimo blokas (PP)

Gaminiui maitinimas tiekiamas iš Husqvarna maitinimo bloko.



PERSPĖJIMAS: Atjunkite gaminį nuo maitinimo šaltinio ir prieš atlikdami techninę priežiūrą palaukite mažiausiai 5 minutes.

Maitinimo bloko patikra

- Atlikite saugos įrangos patikrą ir įsitinkinkite, kad ji nepažeista ir veikia. Žr. Husqvarna maitinimo bloko instrukciją.

Sieniniai laikikliai

Sieniniai laikikliai pritvirtina bėgelius tinkamoje padėtyje ant sienos.

Sieninių laikiklių patikra

1. Sieninius laikiklius tvirtinkite maždaug $\frac{1}{4}$ bėgelio ilgio atstumu nuo galo (A).

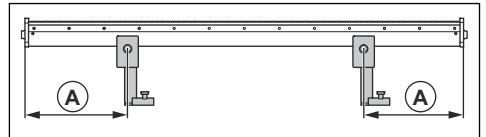

2. Darbo metu naudokite ne mažiau kaip 2 sieninius laikiklius. Jei kartu sujungta daugiau bėgelių, kas kiekvienu pailgintu bėgelių metru turi būti naudojama po 1 sieninį laikiklį.

Bėgelio jungtys

Bėgelio jungtys naudojamos bėgelių dalims sujungti.



PASTABA: Įsitinkinkite, kad bėgelio jungtys suderinamos su gaminium.

Bėgelio jungčių patikra

- Įsitinkinkite, kad bėgelio jungtys tinkamai sumontuotos. Bėgeliai turi būti tiesiniai, o galai turi įeiti į jungties centrą.

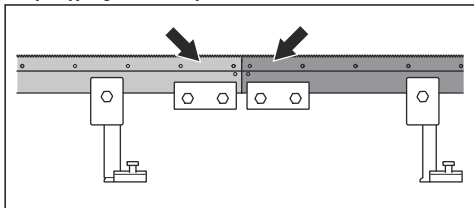

Mašinos sustabdymo mygtukai

Ant maitinimo bloko ir ant nuotolinio valdymo pulto esantys mašinos sustabdymo mygtukai sumažina prijungto elektrinio įrankio greitį. Taip pat mašinos sustabdymo mygtukais elektrinis įrankis atjungiamas nuo maitinimo šaltinio.

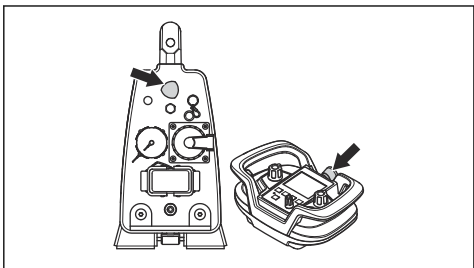

Mašinos sustabdymo mygtukų patikra

- Pasukite ant maitinimo bloko esantį mašinos sustabdymo mygtuką pagal laikrodžio rodyklę, kad įsitikintumėte, jog jis atleistas.
- Ant nuotolinio valdymo pulto nuspauskite įjungimo / išjungimo mygtuką.
- Nuspaudę palaikykite mygtuką RETURN (A) ir pasukite reguliavimo ratuką (B) pagal laikrodžio rodyklę, kad pasuktumėte diską arba kabelį.

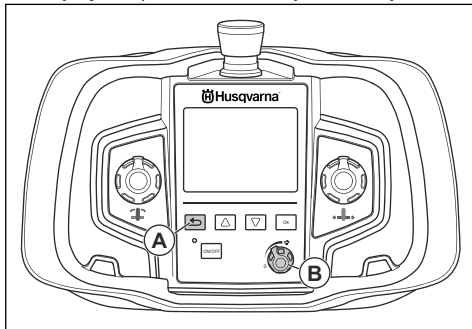

- Paspauskite ant maitinimo bloko esantį mašinos sustabdymo mygtuką, kad sustabdytumėte diską arba kabelį.
- Įsitinkinkite, ar ant gaminio esantis maitinimo indikatorius užgeso.
- Pakartokite procedūrą, kad patikrintumėte ant nuotolinio valdymo pulto esantį stabdymo mygtuką.

Surinkimas

Įvadas



PERSPĖJIMAS: Prieš surinkdami gaminį perskaitykite ir supraskite skyrių apie saugą.

Darbo vietos patikra prieš naudojimą

- Apžiūrėkite darbo vietą ir įsitinkinkite, kad joje galima saugiai dirbti. Saugokitės asmenų, daiktų ir tam tikrų situacijų kurios gali neleisti saugiai naudoti gaminio. Palaikykite ne mažesnę nei 4 m saugų atstumą.
- Įsitinkinkite, kad darbo vietoje nėra elektros kabelių ir dujų ar vandens vamzdžių.
- Įsitinkinkite, kad išpjautą detalę galima išimti. Supjaustykite į mažesnes dalis, kad būtų lengviau išimti.
- Rūpinkitės darbo vietos švara ir apšvietimu.

- Įsitinkinkite, kad darbo vietoje yra maitinimo ir vandens šaltiniai. Įsitinkinkite, kad galima pašalinti panaudotą vandenį.

Veikimo patikra prieš eksploatavimą

- Atlikite gaminio saugos įtaisų patikrą. Žr. *Gaminio apsauginės priemonės psl. 29*.
- Įsitinkinkite, kad diskas ir disko apsauga yra nepažeisti. Jei yra įskilimų ar kitų pažeidimų, pakeiskite diską arba disko apsaugą.
- Įsitinkinkite, kad gaminys tinkamai surinktas ir kad sieniniai laikikliai, bėgeliai, disko tvirtinimo varžtas ir fiksavimo ratukai yra priveržti. Įsitinkinkite, kad bėgelio galuose pritvirtinti galiniai stabdikliai.
- Prieš naudojant gaminį visada būtina surinkti disko apsaugą. Jei disko apsauga liečia lubas, 1 iš disko apsaugos antgalių galima nuimti.

5. Prieš paleisdami variklį perkelkite gaminį į pradžios padėtį.

Sieninių laikiklių surinkimas

1. Pažymėkite pjovimo liniją ir išsiplečiančių varžtų skyles (A) = 165 mm (6,5 col.) nuo pjovimo linijos.

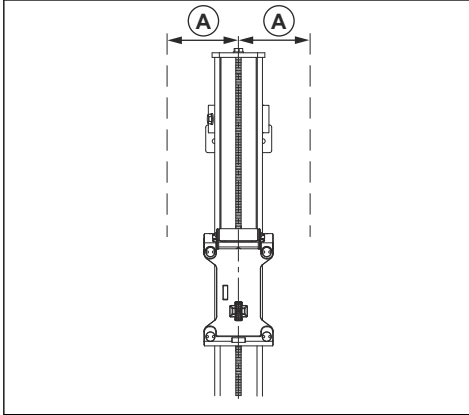

2. Išgręžkite 15 mm (5/8 col.) angas M12 (½ col.) išsiplečiantiems varžtams.
3. Laisvai pakabinkite sieninius laikiklius ant išsiplečiančių varžtų. Naudokite M6S 12 x 70 (½ col. x 2 col.) varžtus ar jų ekvivalentus.

Bėgelių surinkimas

1. Įstatykite bėgelį į sieninius laikiklius ir užveržkite prispaudimo poveržles. Kai pjaunama vertikaliai, bėgelį surinkite taip, kad pjūklo vežimėlio fiksavimo rankena būtų nukreipta į viršų.
2. Prieš užverždami varžtus įsitinkinkite, kad bėgelis tinkamai sulygiuotas su sieninių laikiklių bėgeliais.

3. Sureguliuokite atstumą tarp pjovimo linijos ir sieninių laikiklių. Atstumas tarp krašto ir pjūvio vidinio paviršiaus turi būti (B) = 89 mm / 3,5 col. Priveržkite išsiplečiančius varžtus.

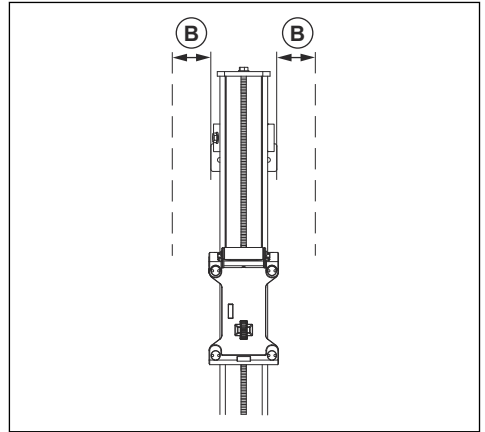

Gaminio montavimas ant bėgelių



PERSPĒJIMAS: Prieš montuodami gaminį ant bėgelių, privalote surinkti gaminį pjūklo vežimėlyje.

1. Pakelkite gaminį pjūklo vežimėlyje į reikiamą padėtį. Kai gaminys tinkamoje padėtyje, fiksavimo rankena perkeliama į vidurinę padėtį. Šioje padėtyje gaminys lieka vežimėlyje, tačiau nėra pakankamai pritvirtintas, kad būtų galima dirbti.
2. Norėdami pritvirtinti gaminį, kelkite fiksavimo rankeną palei gaminį, kol rankena spragtelės.

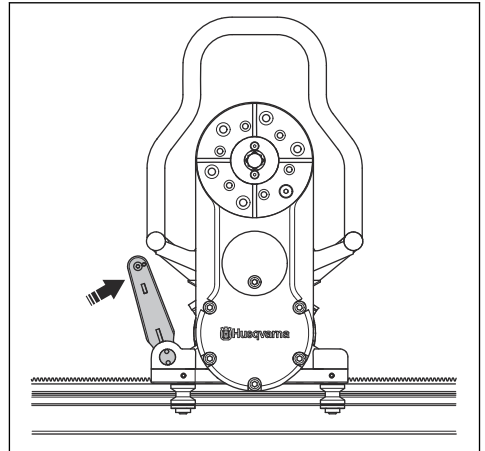

3. Rankeną užfiksuokite kaiščiu.

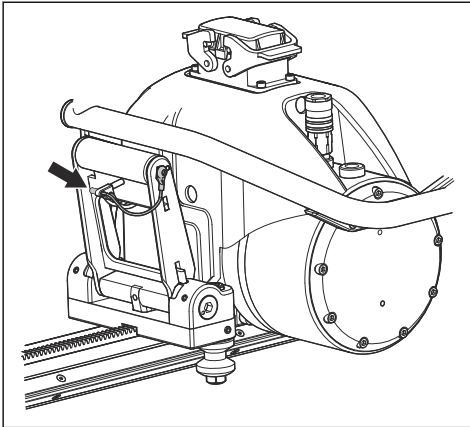

4. Uždėkite diską su disko flanšu ir disko flanšine įvare ant pjovimo svirties.

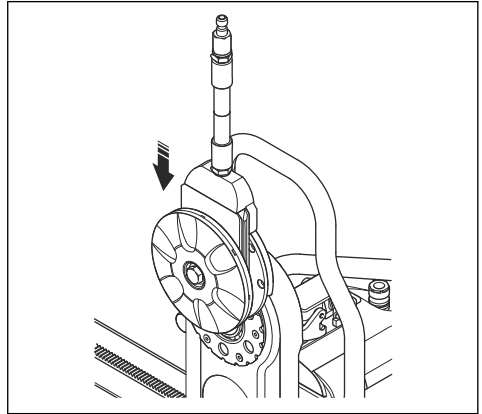

Disko surinkimas



PERSPĖJIMAS: Prieš atlikdami surinkimo darbus atjunkite gaminį nuo maitinimo lizdo.

1. Nuvalykite nešvarumus nuo disko ir disko flanšo kontaktinių paviršių.
2. Įsitinkinkite, kad diskas su deimantiniais ašmenimis sukasi disko sukimosi kryptimi.

Pasižymėkite: Disko sukimosi kryptis yra pasirenkama, todėl taip pat galima pasirinkti ir vandens purškimo kryptį.

3. Sumontuokite išorinį disko flanšą, diską ir disko flanšinę įvare. Priveržkite 70–80 Nm priveržimo momentu.

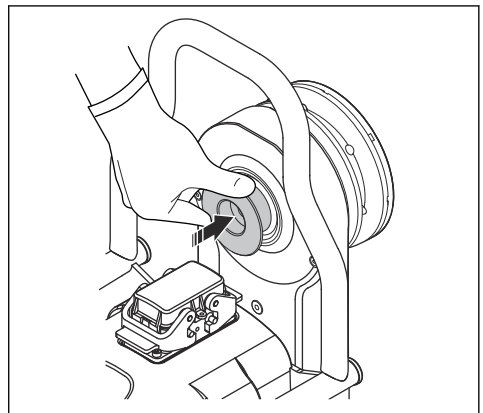
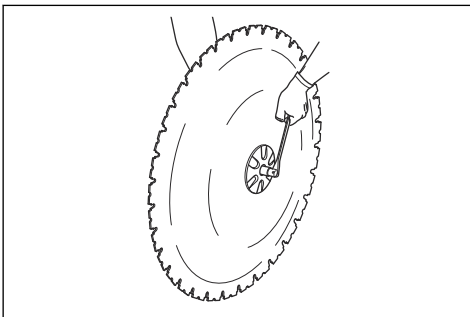

PERSPĖJIMAS: Prieš paleisdami gaminį įsitinkinkite, kad diskas tinkamai pritvirtintas.

Disko surinkimas, kai pjaunama skersai

1. Prieš atlikdami surinkimo darbus atjunkite gaminį nuo maitinimo lizdo.
2. Įsitinkinkite, kad pjovimo įrenginys nėra sumontuotas ant bėgelių. Jei gaminys turi gabenimo vežimėlį, įdėkite jį į pjovimo įrenginį.

3. Išsukite disko varžtą ir nuimkite išorinę disko jungę.

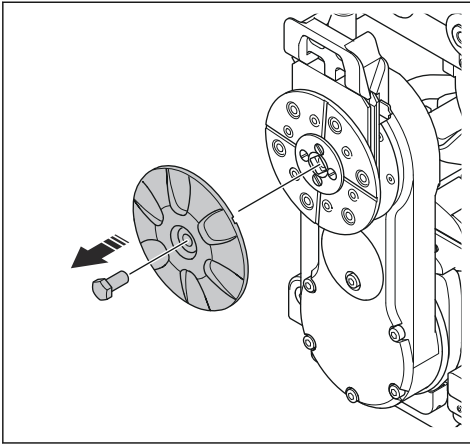

4. Nuvalykite nešvarumus nuo disko ir disko flanšinės įvorės kontaktinių paviršių.

5. Patikrinkite pjovimo su vandeniu disko specifikaciją.

6. Patikrinkite, kuri iš disko flanšinės įvorės angų turi būti naudojama.

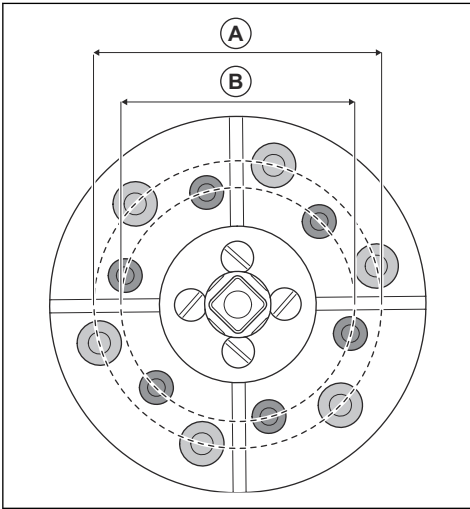

A	M10	110 mm
B	M8	89 mm

7. Išimkite 6 kaiščius iš M8 ar M10 varžtų sriegių ant disko flanšinės įvorės

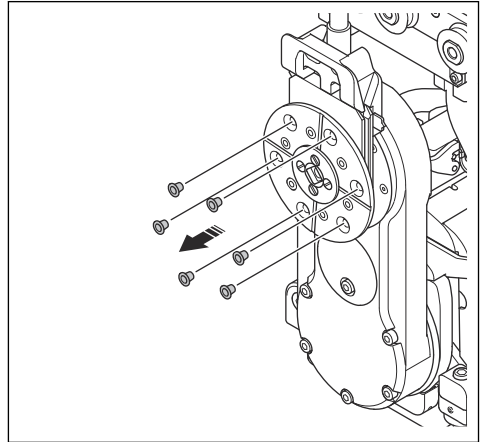

8. Jei naudojamas 25,4 mm / 1 col. pjovimo su vandeniu diskas su centrinėmis angomis (C), išimkite 60 mm / 2,35 col. tarpiklį (D).

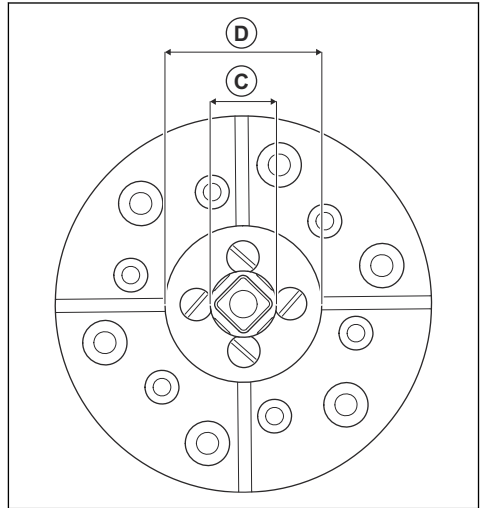

- Sumontuokite pjovimo su vandeniu diską ant disko flanšinės įvorės.

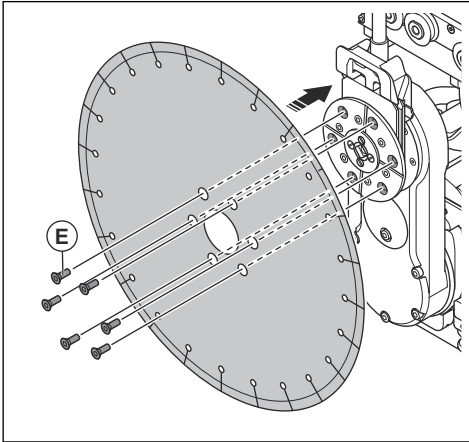

- Įsukite 6 pjovimo su vandeniu disko varžtus M8 arba M10 (E). Priveržkite 30 Nm priveržimo momentu.
- Sumontuokite gaminį ant bėgelių. Žr. *Gaminio montavimas ant bėgelių psl. 31.*
- Prieš paleisdami gaminį įsitinkinkite, kad diskas tinkamai pritvirtintas.
- Pritvirtinkite pjovimo su vandeniu apsaugą.
- Prijunkite vandens žarną nuo pjūklo variklio išleidimo angos prie disko flanšinės įvorės įleidimo angos.

Disko apsaugos uždėjimas



PERSPĖJIMAS: Prieš atlikdami surinkimo darbus atjunkite gaminį nuo maitinimo lizdo.

- Įstatykite disko apsaugos kreiptuvą tarp disko apsaugos strypų.

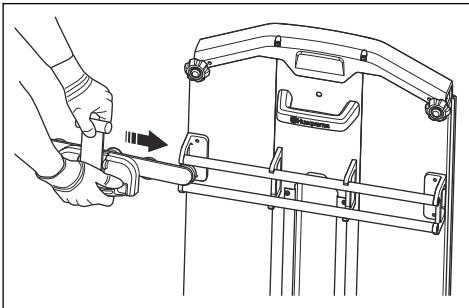

- Užfiksukite plastikinį rankenos galą viršutiniame disko apsaugos strype.

- Įsitinkinkite, kad pjovimo svirtis yra vertikali. Pakelkite disko apsaugą virš disko ir pakabinkite apsaugą ant gaminio disko apsaugos laikiklio. Pasirūpinkite, kad disko apsaugos pavažos būtų įstatytos į vandens bloko angas.

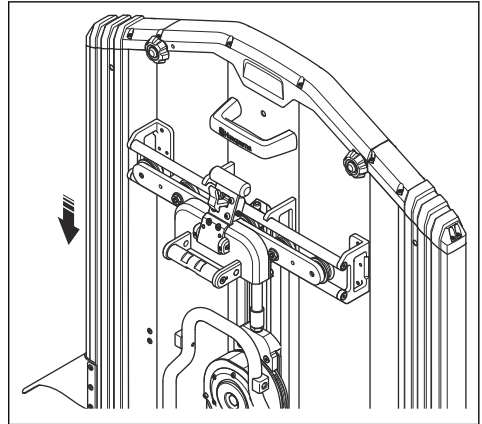

- Patraukite rankeną iš disko apsaugos, tada nuleiskite žemyn prie pjūklo bloko. Fiksatorius užfiksuoja rankeną.
- Norėdami nuimti disko apsaugą, atlaisvinkite fikсаторių ir patraukite rankeną aukštyn prie disko apsaugos. Užfiksukite plastikinį galą viršutiniame disko apsaugos strype.

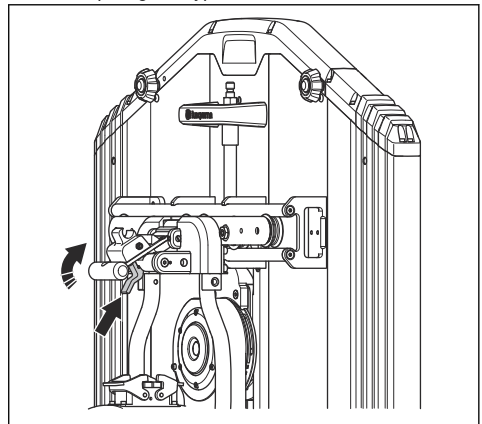

- Prijunkite vandens žarną nuo pjūklo variklio išleidimo angos prie disko flanšinės įvorės įleidimo angos.

Maitinimo bloko prijungimas



PASTABA: Gaminį naudokite tik su patvirtintu Husqvarna maitinimo bloku.

- Prijunkite vandens žarną nuo maitinimo bloko prie vandens įleidimo angos ant pjovimo įrenginio (A).

2. Prijunkite maitinimo laidą nuo maitinimo bloko prie pjovimo įrenginio (B).

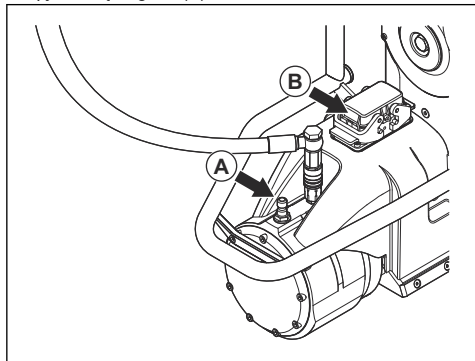

3. Įjunkite maitinimo bloką ir nuotolinio valdymo pultą.
4. Įsitinkinkite, kad nuotolinio valdymo pultas prijungtas prie maitinimo bloko radijo ryšiu. Daugiau instrukcijų žr. Husqvarna maitinimo bloko naudojimo instrukcijoje.

Gaminio išmontavimas

Jei gaminys turi gabenimo vežimėlį, į jį įdėkite visas išmontuotas dalis.

1. Atjunkite maitinimo laidą, jungiantį pjovimo įrenginį su maitinimo bloku. Uždėkite dangtelius ant kištukinių jungčių.
2. Atjunkite vandens žarnas nuo pjovimo įrenginio.
3. Nuimkite disko apsaugą.
4. Nuimkite disko apsaugos kreiptuvą.
5. Išmontuokite diską. Išmontuokite išorinį disko flanšą, diską ir disko varžtą.
6. Nuspauskite fiksavimo mygtukus ir atlenkite fiksavimo rankenas, kad atlaisvintumėte pjovimo įrenginį nuo bėgelio.
7. Atleiskite sieninių laikiklių spaustuvo poveržlės varžtus su kakleliu ir nukelkite bėgelį nuo laikiklių. Atlaisvinkite 1 iš ekscentrinių varžtų bėgelio viduryje, kad atjungtumėte bėgelius. Nuimkite bėgelius.
8. Išmontuokite sieninius laikiklius.

Naudojimas

Įvadas



PERSPĖJIMAS: Prieš naudodami gaminį perskaitykite ir supraskite skyrių apie saugą.

Disko apsaugos kreiptuvo reguliavimas

1. Atlaisvinkite 2 reguliuojamų kreipiamųjų ratukų varžles.

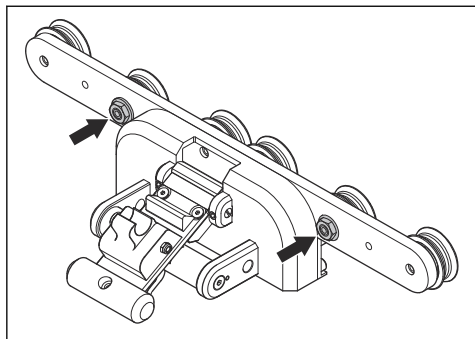

2. Pritvirtinkite disko apsaugos kreiptuvą prie disko apsaugos.

3. 22 mm veržliarakčiu sukite kumštelinius velenus, kol kreipiamieji ratukai atsirems į bėgelį.

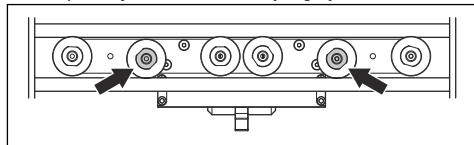

4. Laikykite kumštelinį veleną norimoje padėtyje 22 mm veržliarakčiu ir užveržkite varžlę 16 mm veržliarakčiu.
5. Įsitinkinkite, kad ratukai lengvai sukasi ir disko apsaugos kreiptuvus nekliba.

Disko apsaugos kreiptuvo fiksavimo rankenos reguliavimas

1. Pritvirtinkite disko apsaugos kreiptuvą prie pjūklo bloko.
2. Atlaisvinkite 2 stabdymo varžtus 3 mm šešiakampiu raktu.

3. Sukite kumštelinį veleną atsuktuvu, kol fiksavimo rankena bus priveržta prie disko apsaugos laikiklio.

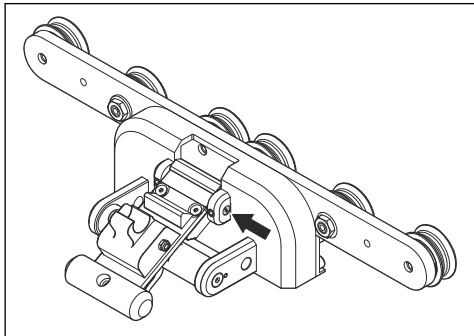

4. Priveržkite 2 stabdymo varžtus 3 mm šešiakampiu raktu.
5. 4 mm šešiakampiu raktu atsukite 4 varžtus, kurie laiko spragtukinį fiksatorių.
6. Reguluokite spragtukinį fiksatorių. Spragtukinį fiksatorių reikia pritvirtinti prie viršutinio bėgelio.
7. 4 mm šešiakampiu raktu priveržkite 4 varžtus, kurie laiko spragtukinį fiksatorių.

Kreipiamųjų ratukų reguliavimas

1. Atlaisvinkite 2 M10 varžtus 8 mm šešiakampiu raktu (A).

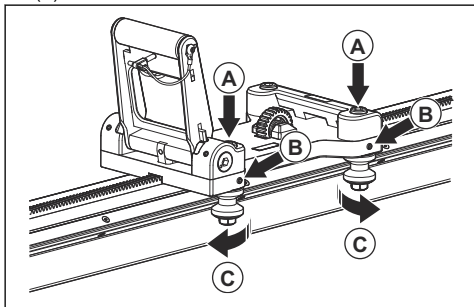

2. 3 mm šešiakampiu raktu atlaisvinkite 2 stabdymo varžtus, fiksuojančius 2 kreipiamuosius ratukus.
3. 16 mm veržliarakčiu atsargiai sukite kumštelinius velenus, kol kreipiamieji ratukai atsirems į bėgelį (C).
4. Laikydami 16 mm veržliarakčį norimoje padėtyje, 3 mm šešiakampiu raktu užveržkite 2 stabdymo varžtus (B).
5. Nuspauskite fiksavimo įtaisą ir ranka patraukite pjūklo vežimėlį į abi puses. Įsitinkinkite, kad pjūklo vežimėlis lengvai juda ir kad visi 4 kreipiamieji ratukai sukasi.
6. Priveržkite 2 M10 varžtus 8 mm šešiakampiu raktu (A).

Pjūklo vežimėlio reguliavimas

1. Atlaisvinkite 2 stabdymo varžtus 3 mm šešiakampiu raktu (A).

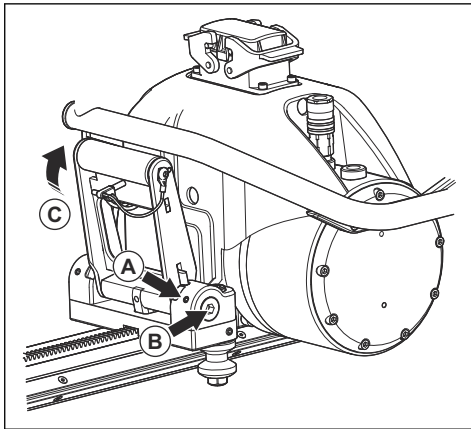

2. 8 mm šešiakampiu raktu sukite 2 movas, kol velenas bus priveržtas ir lygiagretus pjūklo blokui (B).
3. Užveržkite 2 stabdymo varžtus 3 mm šešiakampiu raktu (A).
4. Užlenkite fiksavimo rankeną ir įsitinkinkite, kad spyruoklinis fiksatorius liko fiksavimo padėtyje (C).
5. Rankeną užfiksukite kaiščiu.

Betono blokų pjovimas



PERSPĖJIMAS: Betono blokai yra labai sunkūs ir gali rimtai sužaloti. Prieš pjaudami įsitinkinkite, kad ketinamas pjauti betono blokas yra tinkamai pritvirtintas.

1. Apžiūrėkite ketinamo pjauti betono bloko matmenis ir įsitinkinkite, kad bus saugu jį kelti ir išimti.
2. Prireikus didelius betono blokus padalykite į mažesnes dalis. Nebūtina perkelti bėgelio ar sieninių laikiklių. Galite pjauti 2 bėgelio pusėse.

3. Sieninių laikiklių skylės gręžkite maždaug 165 mm / 6,5 col. atstumu (A) nuo pjovimo griovelio. Naudokite išsipleičiančius varžtus.

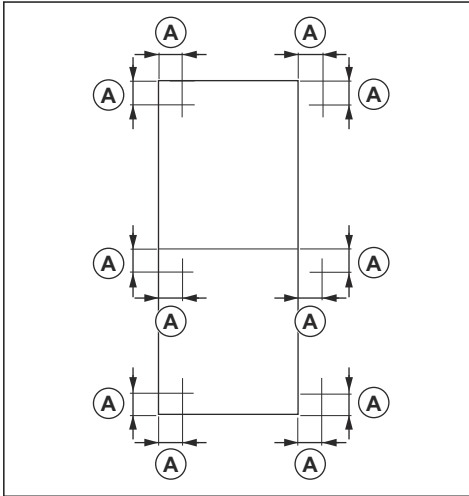

PERSPĖJIMAS: Netvirtinkite sieninių laikiklių prie ketinamo pjauti betono bloko.

Pasižymėkite: Kampuose tas pačias skylės galima naudoti tiek vertikaliems, tiek horizontaliems pjūviams.

4. Betono blokus pjaukite toliau nurodyta seka. Ilustracijoje rodoma darbo procedūra, kai betono blokas padalintas į 3 dalis.

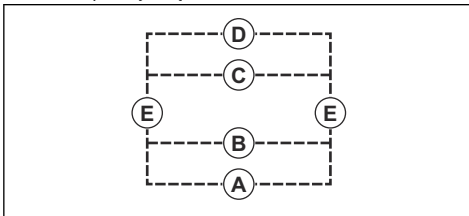

- Pirmiausia atlikite horizontalius pjūvius. Pradėkite nuo apačios (A), (B), (C), (D).
 - Atlikite 2 vertikalius pjūvius (E).
- Po kiekvieno pjūvio įstatykite pleištinus inkarus. Įstatykite 2 pleištinus inkarus pjovimo pusėje ir 1 pleištinį inkarą kitoje betono bloko pusėje.
 - Prieš atlikdami paskutinį pjūvį, pritvirtinkite bėgelį prie stabilios sienos. Naudokite komplekte esančius pleištus.

Disko pavaros režimai

Galima pasirinkti vieną iš 2 disko pavaros režimų. Disko pavaros režimai pasirenkami pagrindiniame meniu.

Pavaros režimas „Blade STD“ yra pusiai automatinis pavaros režimas, kuris tinka daugeliui sienų pjovimo operacijų. Šis pavaros režimas leidžia operatoriui automatiškai valdyti ir reguliuoti išilginio judėjimo greitį, kad būtų išlaikytas pasirinkto disko sukimosi greitis. Iš taip pat užtikrina, kad gaminys būtų naudojamas optimaliomis sąlygomis: mažesne sistemos apkrova ir optimaliu deimantinio įrankio spaudimu. Rekomenduojama, kad būtų nustatytas didžiausias išilginio judėjimo greitis optimaliam veikimui užtikrinti.

Pavaros režimas BLADE MAN naudojamas sienoms pjauti kietame ir storame gelžbetonyje. Pasirinkęs šį pavaros režimą operatorius valdo visas pjovimo operacijas. Operatorius rankiniu būdu reguliuoja nuotolinio valdymo pulto valdiklius, kad gaminys veiktų kuo sklandžiau. Šis pavaros režimas leidžia operatoriui išlaikyti segmentus aštrius ir sumažinti deimantinio disko sudilimo riziką. Išilginio judėjimo greitis turi būti reguliuojamas rankiniu būdu optimaliam veikimui užtikrinti. Tiksliai reguliuojant išilginio judėjimo greitį ir disko sukimosi greitį, gaminys veikia našiau ir sklandžiau. BLADE MAN sumažina disko sudilimo riziką pasirinkus 25 A arba 16 A saugiklį.

Pavaros pasirinkimas

- Sukite pavarų rankenėlę, kad pasirinktumėte tinkamą pavarą. Naudokite veržliaraktį „T-handle“. 1 (A) pavaros greičio diapazonas yra 600–900 aps./min., o 2 (B) pavaros greičio diapazonas yra 800–1200 aps./min. Žr. *Rekomenduojamas disko greitis psl. 44.*

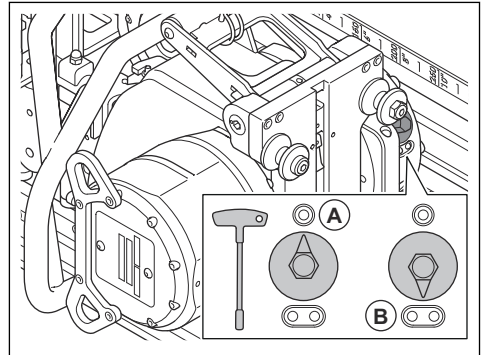

PASTABA: Įsitinkinkite, kad pavarų rankenėlė yra tinkamoje padėtyje. Jei rankenėlės padėtis yra tarp pavarų, tai gali sugadinti gaminį.

Pasižymėkite: Pjovimo operacijoms su 800 mm / 32 col. ir didesnių matmenų disku rekomenduojama naudoti 1 pavarą. Žr. *Rekomenduojamas disko greitis psl. 44.*

2. Nuotolinio valdymo pulte pasirinkite SET GEAR (pasirinkti pavarą). Pasirinkite tą pačią pavarą, kuri pasirinkta gaminyje. Žr. *Gaminio paleidimas psl. 38*.

Gaminio paleidimas



PERSPĖJIMAS: Jei naudosite didesnį greitį nei rekomenduojamas, galite susizeisti arba sugadinti gaminį.

1. Įjunkite gaminį vandens tiekimą.
2. Pasukite ant maitinimo bloko ir ant nuotolinio valdymo pulsto esantį mašinos sustabdymo mygtuką pagal laikrodžio rodyklę, kad jį išjungtumėte.

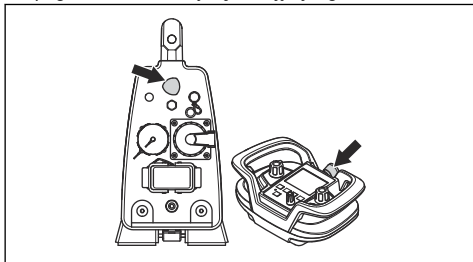

3. Norėdami įjungti nuotolinio valdymo pulstą, paspauskite ON/OFF mygtuką. Tuo pačiu bus paleistas prijungtas elektrinis įrankis, o informacija bus rodoma ekrane.

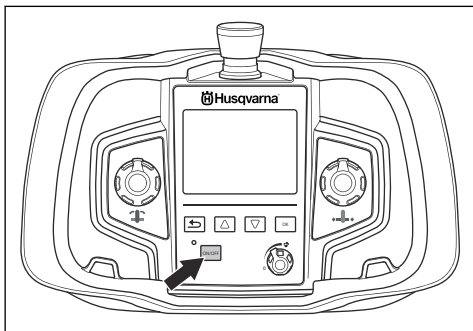

4. Įsitinkinkite, kad nuotolinio valdymo pulstas prijungtas prie maitinimo bloko radijo ryšiu. Daugiau instrukcijų žr. Husqvarna maitinimo bloko naudojimo instrukcijoje.

5. Patikrinkite gylio rodmenį ekrane. Gylys apskaičiuojamas pagal nustatymus, atliktus dalyje SET BLADE DIAMETER (nustatyti disko skersmenį) (A), ir rankenėlės padėtį.

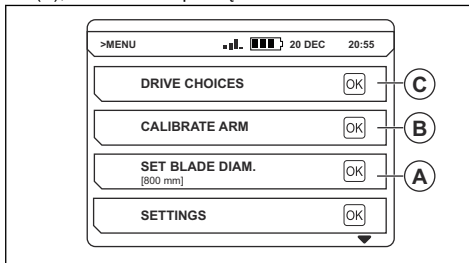

6. Norėdami reguliuoti rankenėlės padėtį, atlikite toliau nurodytą procedūrą.
 - a) Pakelkite rankenėlę į vertikalią padėtį.
 - b) Pasirinkite meniu CALIBRATE ARM (kalibruoti rankenėlę) (B).
 - c) Pasirinkite YES (taip), kad galėtumėte reguliuoti rankenėlę.

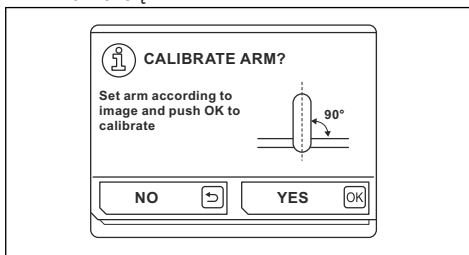

7. Pasirinkite meniu SET BLADE DIAMETER (nustatyti disko skersmenį) (A) ir įveskite tinkamą disko skersmenį.



PASTABA: Ekrane matomas gylio rodmuo bus teisingas tik tuo atveju, jei sukalibravote rankenėlę ir įvedėte tinkamą disko skersmenį. Tokiu atveju tinkamai veiks ir grandininio pjūklų adapteris.

8. Pasirinkite meniu DRIVE CHOICES (galimos pavaros) (C) ir pasirinkite nuotolinio valdymo nustatymus:

- a) SET GEAR (D): pasirinkite pavarą. Įsitinkinkite, kad ta pati pavarą pasirinkta nuotolinio valdymo pulte ir gaminyje. Žr. *Pavaros pasirinkimas psl. 37*. Daugiau informacijos apie rekomenduojamus diskus ir greičius Žr. *Rekomenduojamas disko greitis psl. 44*.

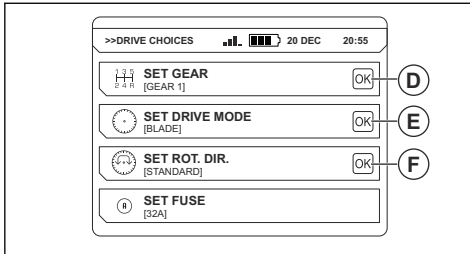

- b) SET DRIVE MODE (E): nustatykite BLADE STD arba BLADE MAN režimą. Žr. *Disko pavaros režimai psl. 37*. Informacijos apie režimus WIRE ir CHAIN žr. Husqvarna maitinimo bloko naudojimo instrukcijoje.

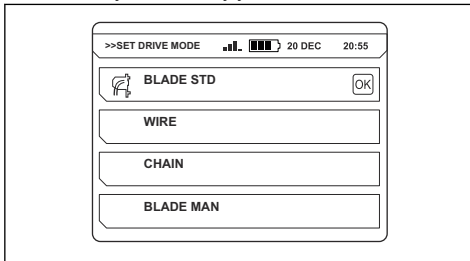

- c) SET ROT. DIR (F): pasirinkite disko sukimosi kryptį. Sukimosi kryptį galima pakeisti tik tada, kai diskas nesisuka.

Pasižymėkite: (S) = standartinė, (R) = atbulinė.

9. Perkelkite gaminį į pradinę padėtį. Saugokitės, kad diskas neliestų medžiagos.
10. Paleiskite vandens tiekimą į aušinimo sistemą. Naudodami čiaupą sureguliuokite tėkmę.

11. Norėdami paleisti variklį, paspauskite rodyklės mygtuką ir tuo pačiu metu sukite disko greičio parinkiklį pagal laikrodžio rodyklę. Variklio atiduodamoji galia rodoma nuotolinio valdiklio ekrane.

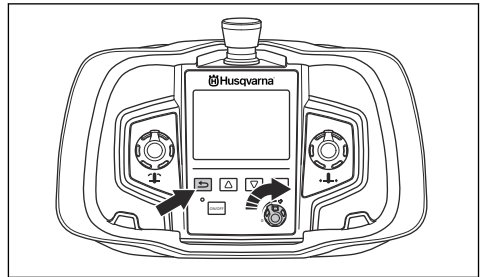

Nuotolinio valdiklio naudojimas

Gaminys valdomas nuotoliniu valdikliu. Nuotolinio valdymo pultas prijungtas prie maitinimo bloko radijo ryšiu. Norėdami prijungti nuotolinį valdiklį, žr. Husqvarna maitinimo bloko instrukciją.

- Paspauskite įjungimo / išjungimo mygtuką, kad paleistumėte ir išjungtumėte nuotolinį valdiklį.

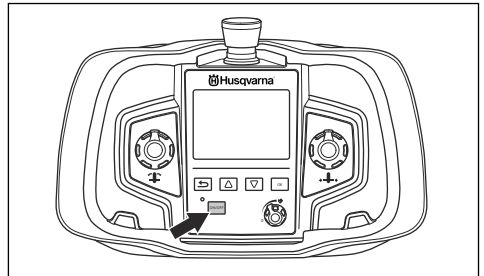

- Išilginis judėjimas: pasukamu valdikliu gaminys stumiamas bėgeliu.

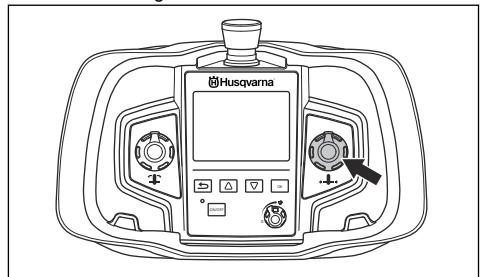

- Rankenėlės judėjimas: reguliavimo ratuku stumiant sukimo rankenėlę reguliuojamas pjovimo gylis.

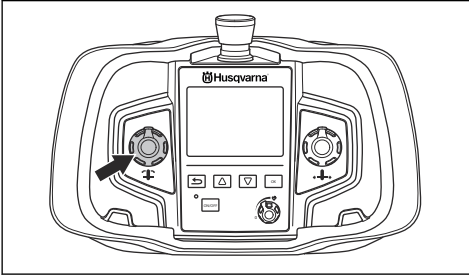

- Norėdami įjungti disko sukimąsi ir valdyti gaminio greitį: paspauskite ir laikykite grįžimo mygtuką, tada sukite reguliavimo ratuką pagal laikrodžio rodyklę, kad padidintumėte disko sukimosi greitį.

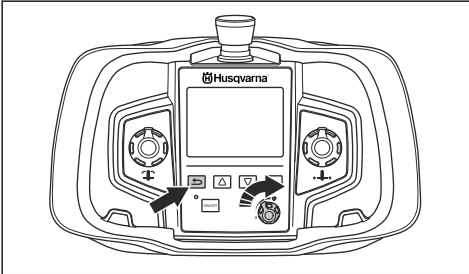

- Norėdami sustabdyti gaminį: pasukite disko sukimosi greičio pasukamąjį valdiklį prieš laikrodžio rodyklę į 0 padėtį.
- Įvykus avarinei situacijai, sustabdykite gaminį stabdymo mygtuku.

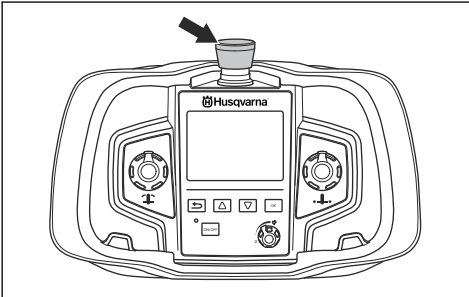

- Informacijos apie kitus nuotolinio valdiklio nustatymus ir funkcijas ieškokite Husqvarna maitinimo bloko instrukcijoje.

Gaminio naudojimas

1. Paleiskite gaminį. Žr. *Gaminio paleidimas psl. 38*.
2. Valdykite gaminį naudodami nuotolinį valdiklį. Žr. *Nuotolinio valdiklio naudojimas psl. 39*.

3. Atlikite 3–7 cm / 1,2–2,8 col. kreipiamąjį pjūvį (A). Medžiaga ir esami saugikliai turi įtakos pjovimo gyliui. Jei įmanoma, nepjaukite geležies. Atlikite kreipiamąjį pjūvį su išsikišusia rankenėle.

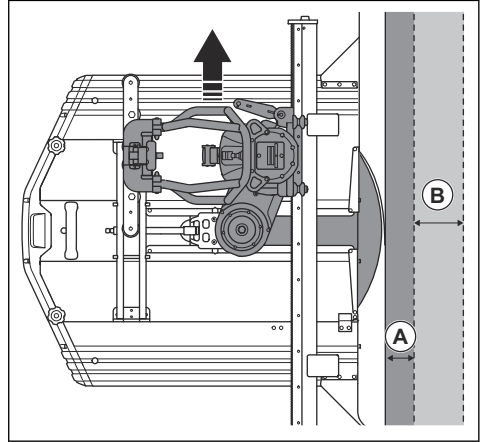

PASTABA: Atlikdami kreipiamąjį pjūvį nenaudokite didžiausių apsučių.

4. Padidinkite tolesnių pjūvių (B) gylį. Nustatykite pjūklo padėtį netoli tvirtinimo gembės ir stumkite diską į medžiagą. Tolesnių pjūvių gylis yra 7–15 cm / 2,8–5,9 col. Medžiagos kietumas turi įtakos pjovimo gyliui.

Pasižymėkite: Galite pakeisti diską ir toliau pjauti gaminiu tą patį pjūvį. Įsitinkinkite, kad naujo disko plotis sutampa su griovelio pločiu.

- a) Jei gaminys veikia su mažesnės nei 32 A įtampos saugikliu, išėjimo galia bus mažesnė. Tada pjovimo gylis turi būti sumažintas, kad būtų užtikrintas optimalus pasirinkto saugiklio veikimas.
- b) Kai pjaunate armatūrą nuo vieno jos galo iki kito, pjaukite kaip parodyta iliustracijoje, kad diskas neatšiptų. Jei armatūra nesutampa su pjaunamu griovelio nuo pradžios iki galo, pradėkite pjauti nuo kito galo.

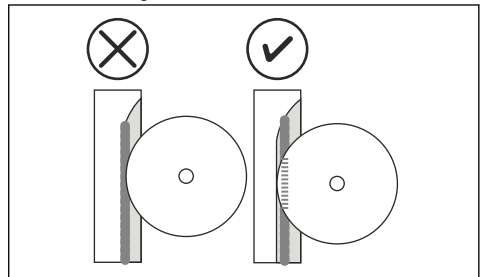

Pasižymėkite: Dėl mažesnio disko sukimosi greičio sumažėja disko sudilimo pajauant kietas medžiagas rizika.

- c) Jei siena plonesnė nei maksimalus disko gylis, naudokite maksimalų pjovimo gylį. Pjovimo paviršius sumažėja, o disko segmentų spaudimas padidėja. Taip pat tai darykite, kai neįmanoma perpjauti, nes tada po pjovimo likusi nenupjauta dalis būna mažesnė. (A) = perpjovimo atstumas (B) = pjovimo paviršius.

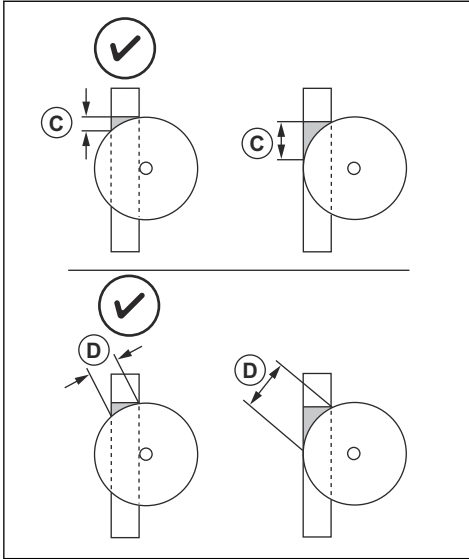

- d) Kai perpjovimo negalima atlikti, naudokite grandininio pjūklo adapterį WSC40. Pasikalbėkite su vietiniu Husqvarna prekybos atstovu arba ieškokite informacijos apie grandininio pjūklo adapterį Husqvarna interneto svetainėje.
5. Jei pasirinktas BLADE STD režimas, atlikite toliau aprašytą procedūrą. Žr. *Disko pavaros režimai psl. 37*.
- Pasukite reguliavimo ratuką, kad nustatytumėte didžiausią išilginį judėjimo greitį.
 - Sureguliuokite pjovimo gylį, kad būtų užtikrintas optimalus išilginio judėjimo greitis ir našumas.
6. Jei pasirinktas BLADE MAN režimas, atlikite toliau aprašytą procedūrą. Žr. *Disko pavaros režimai psl. 37*.
- Sureguliuokite išilginio judėjimo greitį, kad būtų užtikrintas optimalus veikimas. Sumažinkite išilginio judėjimo greitį, kai dirbate su kietomis medžiagomis, ir pjaukite iki 7–15 cm / 2,8–5,9 col. gylio.

7. Po kiekvieno pjūvio ištraukite diską iš pjovimo griovelio.



PASTABA: Neleiskite diskui sukintis griovelyje be spaudimo. Dėl to diskas atšimpa.

8. Sustabdykite variklį ir vandens tėkmę.

Gaminio sustabdymas



PERSPĖJIMAS: Visada, kai gaminys neprijungtas prie maitinimo šaltinio, išjunkite vandens tiekimą.

1. Norėdami sustabdyti diską, pasukite greičio reguliavimo ratuką prieš laikrodžio rodyklę į padėtį „0“.

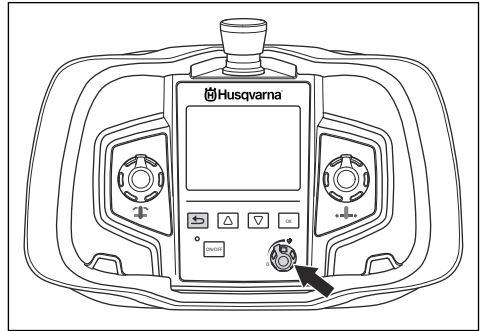

2. Išjunkite gaminiai vandens tiekimą. Jei vandens aušinimo skysčio nustatymas yra AUTO, vandens tiekimas bus sustabdytas automatiškai.
3. Sustabdykite nuotolinio valdymo pultą, paspauskite mygtuką ON / OFF.

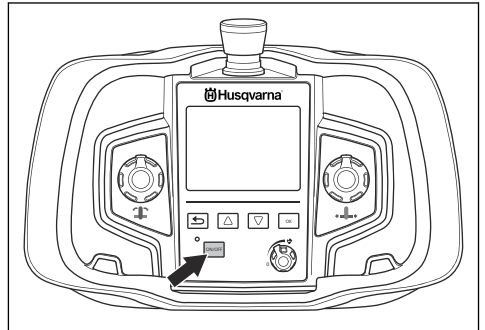

4. Norėdami sustabdyti gaminį, paspauskite avarinio išjungimo mygtuką.

Techninė priežiūra

Įvadas



PERSPĖJIMAS: Prieš prižiūrėdami produktą, perskaitykite ir supraskite saugos skyrių.

Kasdienė gaminio techninė priežiūra



PERSPĖJIMAS: Prieš atlikdami priežiūros darbus atjunkite gaminį nuo maitinimo lizdo.

- Patikrinkite, ar nepažeistos movos, jungtys, žarnos ir kabeliai.
- Įsitinkinkite, kad visos movos, jungtys, žarnos ir kabeliai yra švarūs. Naudokite šepetėlį arba šluostę. Išvalykite ir sutepkite visus kontaktinius kaiščius. Sutepkite vandens jungčių movas.
- Nuvalykite ir sutepkite judamąsias gaminio dalis, pvz., fiksavimo rankenas ir disko apsaugos kreiptuvo spyruoklių mechanizmą.
- Įsitinkinkite, kad diskas ir disko apsauga nėra pažeisti. Pakeiskite disko apsaugą ir (arba) diską, jei jie pažeisti ar nusidėvėję.
- Įsitinkinkite, kad disko apsaugos kreiptuvo ratukai laisvai sukasi. Įsitinkinkite, kad disko apsaugos kreiptuvas tinkamai sureguliuotas. Žr. *Disko apsaugos kreiptuvo reguliavimas psl. 35*.
- Įsitinkinkite, kad disko apsaugos kreiptuvas tinkamai sulygiuotas su disko apsauga ir gaminiu. Žr. *Disko apsaugos kreiptuvo fiksavimo rankenos reguliavimas psl. 35*.
- Patikrinkite, ar disko varžtai nesusidėvėję ar nepažeisti. Prireikus pakeiskite disko varžtus.

- Įsitinkinkite, kad pjūklo vežimėlio ratai tinkamai sureguliuoti bėgelio atžvilgiu. Žr. *Kreipiamųjų ratukų reguliavimas psl. 36*.
- Įsitinkinkite, kad pjūklo vežimėlio fiksavimo rankena tinkamai sureguliuota pjovimo įrenginio atžvilgiu. Žr. *Pjūklo vežimėlio reguliavimas psl. 36*.

Gaminio valymas



PASTABA: Gaminio neplaukite aukšto slėgio plovimo aparatu.

1. Išmontuokite gaminį. Žr. *Gaminio išmontavimas psl. 35*.
2. Nuvalykite visą įrangą. Naudokite vandens žarna, šepetį arba šluostę.
3. Nusausinkite visas judančias dalis. Sutepkite visas dalis alyvos purškalu, kad išvengtumėte korozijos.

Kaip atlikti gaminio techninę priežiūrą

- Techninę priežiūrą paveskite atlikti Husqvarna įgaliotam prekybos atstovui. Reikia naudoti tik originalias atsargines dalis, kad būtų užtikrintas gaminio saugumas.
- Po 100 darbo valandų ekrane rodomas pranešimas „Time for servicing“ (laikas atlikti techninę priežiūrą). Techninę priežiūrą paveskite atlikti Husqvarna įgaliotam prekybos atstovui.
- Jei gaminys nenaudojamas 100 valandų po 1 metų, leiskite Husqvarna įgaliotam prekybos atstovui patikrinti gaminį.

Trikčių šalinimas

Požymis	Priežastis	Sprendimas
Diskas nepjauna ir deimantiniai ašmenys pradeda dilti.	Per didelis pjovimo gylis.	Sumažinkite pjovimo gylį.
	Per didelis disko sukimosi greitis.	Sumažinkite disko greitį.
	Per didelis vandens srautas į diską.	Sumažinkite vandens srautą į diską.
	Diskas per kietas.	Pakeiskite diską minkštesniu.

Transportavimas, saugojimas ir utilizavimas

Gabenimas

- Jei gaminys turi gabenimo vežimėlį, naudokite jį transportuodami gaminį. Gabenimo vežimėlio rankenas galima naudoti kaip pavažas, kai vežimėlis keliamas į sunkvežimį.
- Prieš perkeldami įrangą į kitą vietą išjunkite maitinimo bloką ir atjunkite elektros kabelį.
- Nuimkite diską ir disko apsaugą nuo gaminio prieš gabendami.

Laikymas

- Laikykite gaminį užrakintoje patalpoje, kad jo nepasiektų vaikai arba neįgalieji asmenys.
- Nuimkite diską ir disko apsaugą nuo gaminio po naudojimo.
- Jei vanduo gali užšalti, iš gaminio būtina išleisti visą aušinimo vandenį.

atliekomis. Įrenginį reikia atiduoti į atitinkamą perdirbimo įmonę, kuri utilizuotų elektrines ir elektronines dalis.

Rūpindamiesi, kad šis gaminys būtų tvarkomas teisingai, padėdote išvengti galimo neigiamo poveikio aplinkai ir žmonėms, kurį gali sukelti netinkamas šio gaminio atliekų tvarkymas. Jei reikia daugiau informacijos apie šio gaminio perdirbimą, kreipkitės į savivaldybę, buitinių atliekų tvarkymo tarnybą arba parduotuvę, kurioje įsigijote gaminį.

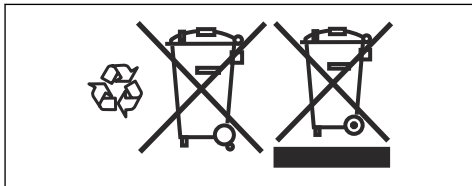

Utilizavimas

Ant gaminio ar ant jo pakuotės pateikti simboliai rodo, kad šio gaminio negalima išmesti kartu su buitinėmis

Techniniai duomenys

Techniniai duomenys

Svoris	
Pjūklo vežimėlis, kg / svar.	3,7 / 8,2
Pjovimo įrenginys, kg / svar.	28 / 59,5
Disko apsauga 800 mm, kg / svar.	13 / 28,7
Disko apsauga 1 000 mm, kg / svar.	16 / 35,3
Bėgelis 1 200 mm (47 col.) kg / svar.	9,5 / 20,9
Bėgelis 2 000 mm (79 col.) kg / svar.	19 / 41,9
Nuotolinio valdymo pultas su akumuliatoriumi, be nešiojimo dirželio, kg / sv.	2,4 / 1,1
Disko dydis	
Disko dydis – didž., mm / col.	1600/63
Disko dydis – maž., mm / col.	600 / 23,6
Pradinis diskas – didž., mm / col.	1000 / 39,4
Pjovimo gylis – maks., mm / col.	730 / 28,5
Pjūklo disko pavaros variklis	PM aukšto ciklo
Veleno galia – didž., kW	19

Pavara	Krumplinė pavara
Veleno greitis, aps./min	0–1200
Pastūmos sistema / valdymas	Elektrinė / automatinis
Disko sukimo momentas – didž., Nm	230
Pradinis sukimo momentas, Nm	150
Aušinimo vandens slėgis – didž., bar	7
Aušinimo vandens srovė (maž., l/min.)	3,5
Aušinimo vandens temp. esant 3,5 l/min cirkuliacijai – didž., °C	25
Apsaugos klasė	IP 65
Skleidžiamas triukšmas³	
Garso galios lygis, išmatuotas dB (A)	108
Garso galios lygis, garantuojamas L _{WA} dB (A)	109
Garso lygiai⁴	
Operatoriaus ausį veikiantis garso slėgis, dB (A)	85

Rekomenduojamas disko greitis



PERSPĖJIMAS: Jei naudosite didesnį greitį nei rekomenduojamas, galite susižeisti arba sugadinti gaminį.

Pjaunant su 800 mm / 32 col. ir didesnių matmenų disku rekomenduojama naudoti 1 pavara. Norėdami daugiau informacijos apie rekomenduojamus jūsų rinkoje diskų tipus, kreipkitės į vietinį Husqvarna prekybos atstovą.

Pavara	Greitis, sūk./min.	600 mm / 24 col.	800 mm / 32 col.	1000 mm / 40 col.	1200 mm / 48 col.	1600 mm / 63 col.
1	550					Val.
1	600				Val.	M/S
1	700			Val.	M/S	
1	800		Val.	M/S		
1	900	Val.	M/S			
2	1000	Val.	M/S			
2	1100	M/S				
2	1200	M/S				

H = kietas arba storas gelžbetonas

M/S = vidutinio kietumo arba minkštas betonas

³ Triukšmo emisija į aplinką išmatuota kaip garso stiprumas (L_{WA}) pagal EN 15027/A1.

⁴ Triukšmo slėgio lygis pagal EN 15027/A1. Pateikiamų triukšmo slėgio duomenų būdingoji statistinė sklaida (standartinis nuokrypis) lygi 1,0 dB (A).

Gaminio matmenys

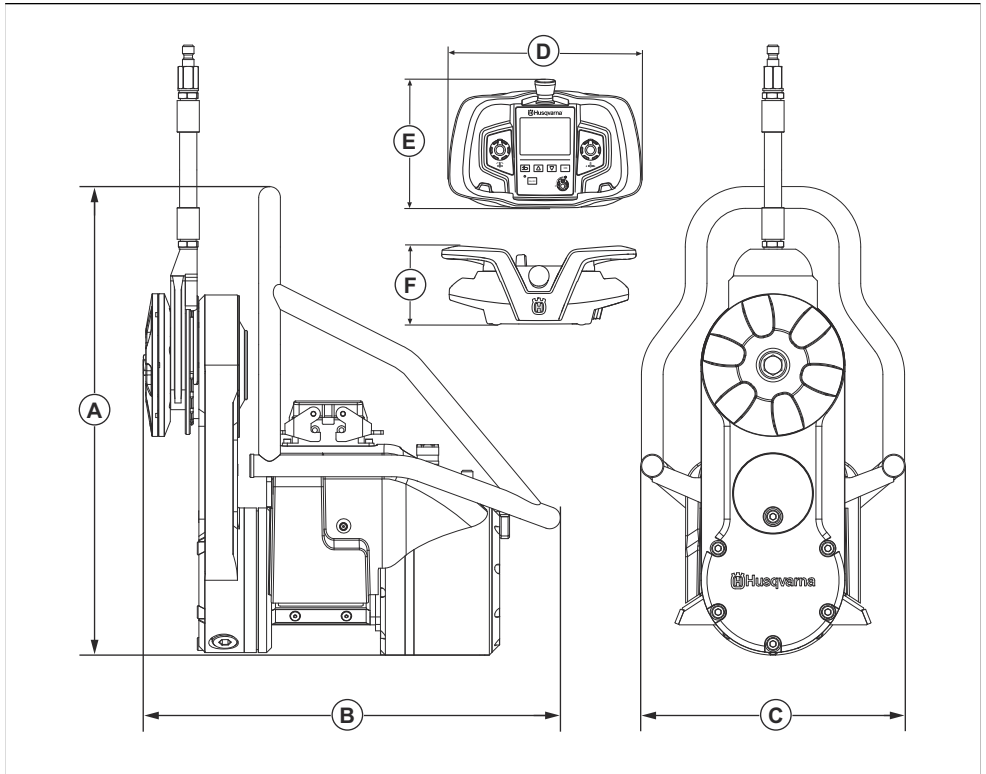

A	Aukštis, mm / col.	473 / 17,3	D	Ilgis, mm / col.	285 / 11,2
B	Ilgis, mm / col.	440 / 17,3	E	Aukštis, mm / col.	191 / 7,5
C	Plotis, mm / col.	269 / 10,6	F	Plotis, mm / col.	124 / 4,9

EB atitikties deklaracija

EB atitikties deklaracija

Mes, Husqvarna AB, SE-561 82 Huskvarna, Švedija, tel.
+46- 36-146500, atsakingai patvirtina, kad gaminys:

Aprašymas	Sienų pjovimo staklės
Gamintojas	Husqvarna
Tipas / modelis	WS 482 HF
Identifikacijos numeris	Serijos numeriai nuo šios datos: 2021 ir vėlesni

visiškai atitinka šias ES direktyvas ir reglamentus:

Direktyva / reglamentas	Aprašymas
2006/42/EB	„dėl mašinų“
2014/30/ES	„dėl elektromagnetinio suderinamumo“
2014/35/ES	„dėl elektros įrangos“
2011/65/ES	„dėl tam tikrų pavojingų medžiagų naudojimo elektros ir elektroninėje įrangoje apribojimo“

ir kad laikomasi šių suderintų standartų ir (arba)
techninių specifikacijų reikalavimų

- EN ISO 12100:2010
- EN 55014-1:2006+A1:2009+A2:2011
- EN 55014-2:2015
- EN 61000-3-11:2000
- EN 15027/A1:2009
- EN IEC 63000:2018

Partille, 2021-06-10



Erik Silfverberg

Tyrimų ir plėtros direktorius, betono pjovimo ir gręžimo
įranga

„Husqvarna AB“, statybų padalinys

atsakingas už techninę dokumentaciją

Saturs

Ievads.....	47	Problēmu novēršana.....	66
Drošība.....	49	Pārvadāšana, glabāšana un utilizēšana.....	66
Montāža.....	54	Tehniskie dati.....	67
Lietošana.....	59	EK atbilstības deklarācija.....	70
Apkope.....	65		

Ievads

Izstrādājuma apraksts

Husqvarna WS 482 HF ir sienas zāģis ar elektromotoru.

Piezīme: Šī ķēdes zāģa lietošanu var ierobežot valsts normatīvie akti.

Paredzētā lietošana

Šis izstrādājums ir paredzēts zāģēšanai cietos materiālos, piemēram, dzelzsbetonā, akmenī un ķieģeļos.

Izstrādājuma pārskats

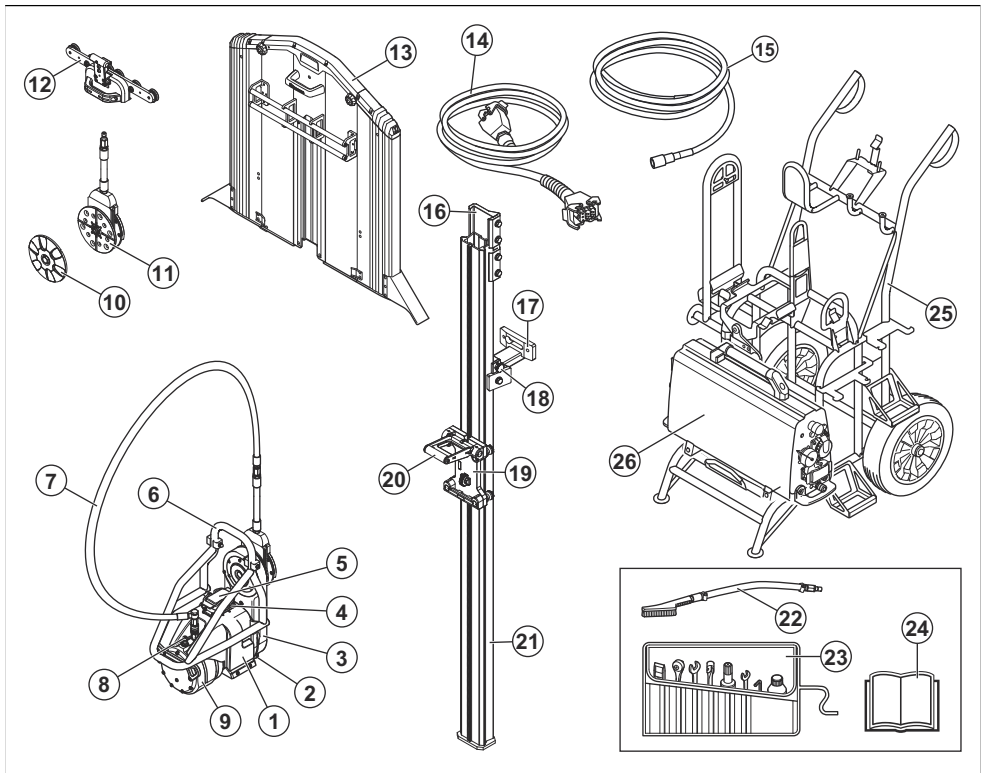

1. Zāģa bloks
2. Pārnesumu poga

3. Griešanas svira
4. Kabeļa savienojums

5. Aizsargapvalks
6. Roktura/asmens aizsarga montāža
7. Ūdens šļūtene
8. Šļūtenes savienojums, ūdens pievade
9. Motors
10. Ārējais asmens atloks
11. Asmens atloka rumba
12. Asmens aizsarga vadotne
13. Asmens aizsargs
14. Strāvas vads
15. Ūdens šļūtene

16. Savienotājs
17. Sienas atbalsts
18. Slīdes turētājs
19. Zāģa rāmis
20. Fiksēšanas rokturis
21. Sliede
22. Suka
23. Instrumentu komplekts
24. Lietotāja rokasgrāmata
25. Transportēšanas ratiņi (piederums)
26. Barošanas bloks (piederums)

Produktu pārskats, tālvaldības pults

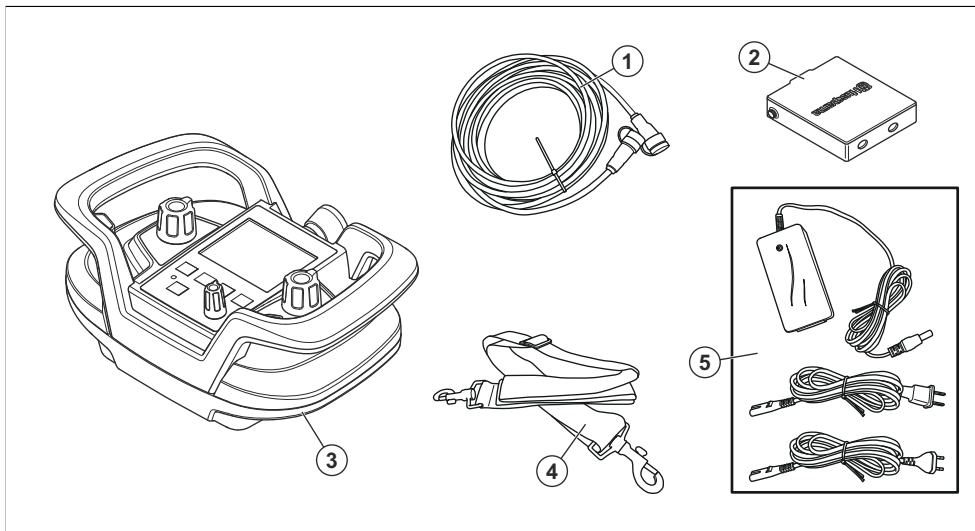

1. CAN kopnes kabelis
2. Tālvaldības pults akumulators (2 gab.)
3. Tālvaldības pults
4. Regulējama plecu sikсна
5. Akumulatora lādētājs

Simboli uz izstrādājuma



BRĪDINĀJUMS. Šis izstrādājums var būt bīstams un radīt smagas vai nāvējošas traumas operatoram vai citiem cilvēkiem. Esiet uzmanīgi un lietojiet izstrādājumu pareizi.



Uzmanīgi izlasiet šo rokasgrāmatu un pirms izstrādājuma lietošanas pārlicinieties, vai izprotat norādījumus.



Lietojiet apstiprināto aizsargķiveri, dzirdes aizsarglīdzekļus, acu aizsarglīdzekļus un respiratoru.



Turiet rokas un kājas drošā attālumā no asmens.



Pārbaudes un/vai apkopes jāveic, kad motors ir izslēgts un kontaktdakša ir atvienota.



Izstrādājums vai iepakojums nav sadzīves atkritumi. Nododiet to pārstrādei apstiprinātā elektrisko un elektronisko ierīču savākšanas punktā.



Šis izstrādājums atbilst spēkā esošajām
EK direktīvām.

Piezīme: Pārējie uz izstrādājuma norādītie simboli/
norādes atbilst noteiktu valstu sertifikācijas prasībām.

Datu plāksnīte



Husqvarna AB, 561 82 Huskvarna, Sweden

TYPE (A)	PRODUCT No. (B)
SERIAL No. (C) <small>(YEAR WEEK No.)</small>	
RPM (D)	MAX. (E)
OUTPUT POWER (F)	





MADE IN SWEDEN

- A: Tips/modelis
- B: Produkta Nr.
- C: Sērijas numurs ar ražošanas datumu (YYYY, WW, XXXX): gads, nedēļa, secības Nr.
- D: Maksimālie apgriezieni, apgr./min.
- E: Maksimālais asmens lielums, mm
- F: Jauda, kW

Atbildība par izstrādājuma kvalitāti

Saskaņā ar likumiem par izstrādājuma kvalitāti mēs neuzņemamies atbildību par bojājumiem, ko radījis mūsu izstrādājums, ja:

- ir veikts nepareizs izstrādājuma remonts;
- izstrādājuma remonts ir veikts, izmantojot detaļas, ko nav nodrošinājis vai apstiprinājis ražotājs;
- izstrādājumam tiek pievienots piederums, ko nav nodrošinājis vai apstiprinājis ražotājs;
- izstrādājuma remonts nav veikts pilnvarotā remontdarbnīcā vai pie pilnvarota speciālista.

Drošība

Drošības definīcijas

Brīdinājumi, norādes "Uzmanību!" un piezīmes tiek izmantotas, lai izceltu īpaši svarīgas lietotāja rokasgrāmatas daļas.



BRĪDINĀJUMS: Tiek izmantota tad, ja rokasgrāmatā sniegto instrukciju neievērošanas dēļ operatoram vai blakus esošajām personām draud traumu vai nāves risks.



IEVĒROJIET: Tiek izmantota tad, ja rokasgrāmatā sniegto instrukciju neievērošanas dēļ rodas izstrādājuma, citu materiālu vai blakus esošās teritorijas bojājuma risks.

Piezīme: Tiek izmantota, lai sniegtu plašāku informāciju, kas nepieciešama attiecīgajā situācijā.

Vispārīgi drošības brīdinājumi par elektriskā darbarīka lietošanu



BRĪDINĀJUMS: Izlasiet visas drošības instrukcijas, norādījumus, apskatiet attēlus un specifiskācijas, kas ir komplektā ar šo elektrisko darbarīku. Tālāk norādīto brīdinājumu un norādījumu neievērošana var radīt strāvas triecienu, aizdegšanos un/vai nopietnas traumas.

- **Saglabājiet visus brīdinājumus un norādījumus turpmākām uzziņām.** Brīdinājumus izmantotais termins "elektriskais darbarīks" attiecas uz elektrisko darbarīku, kura barošanu nodrošina elektrotīkls (ar kabeli) vai akumulators (bez kabeļa).

Darba zonas drošība

- **Darba zonai jābūt tīrai un labi apgaismotai.** Nekārtīgās un tumšās vietās bieži notiek negadījumi.
- **Nelietojiet elektriskos darbarīkus sprādzienbīstamā vidē, piemēram, viegli uzliesmojošu šķidrums, gāzu vai putekļu tuvumā.** Elektriskie darbarīki rada dzirksteles, kas var izraisīt putekļu vai izgarojumu aizdegšanos.

- **Elektriskā darbarīka lietošanas laikā neļaujiet tuvumā atrasties bērniem un citām personām.** Uzmanības novēršanas dēļ varat zaudēt kontroli.

Elektrodrošība

- **Elektriskā darbarīka kontaktspraudņiem jāatbilst elektroflīkļa kontaktlīdzdām.** Nekādā gadījumā nepārveidojiet kontaktspraudni! Ar iezemētiem elektriskajiem darbarīkiem nedrīkst izmantot nekādus pārējas spraudņus. Nepārveidotas kontaktdakšas un atbilstošas kontaktlīdzdas samazina strāvas triecienu risku.
- **Nepieļaujiet ķermeņa saskari ar iezemētām virsmām, piemēram, caurulēm, radiatoriem, plītiem un ledusskapjiem.** Ja ir izveidojies ķermeņa zemējums, pastāv paaugstināts strāvas triecienu risks.
- **Elektriskos darbarīkus nedrīkst pakļaut lietus vai mitruma iedarbībai.** Elektriskajā instrumentā iekļuvusi ūdens paaugstina strāvas triecienu risku.
- **Lietojot kabeli, ievērojiet piesardzību.** Nekad neizmantojiet kabeli elektriskā instrumenta pārvietošanai, vilkšanai vai atvienošanai no kontaktlīdzdas. Sargiet kabeli no karstuma, eļļas, asām malām un kustīgām detaļām. Bojāti vai savijušies vadi paaugstina strāvas triecienu risku.
- **Lietojot elektrisko instrumentu ārpus telpām, izmantojiet lietošanai ārā piemērotu pagarinātāju.** Lietošanai ārā piemērota pagarinājuma vada izmantošana samazina elektriskās strāvas triecienu risku.
- **Ja no elektriskā instrumenta lietošanas mitros apstākļos nevar izvairīties, izmantojiet paliekošās strāvas ierīci (residual current device — RCD).** Izmantojot RCD, tiek samazināts elektriskās strāvas triecienu risks.

Individuālā aizsardzība

- **Lietojot elektrisko darbarīku, ievērojiet piesardzību, pārdomājiet savas darbības un rīkojieties saprātīgi.** Nelietojiet elektrisko darbarīku, kad esat noguris, kā arī narkotiku, alkohola vai zāļu iespaidā. Acumirkliņa neuzmanība strādājot ar elektrisko darbarīku var radīt smagas traumas.
- **Lietojiet individuālos aizsardzības līdzekļus. Vienmēr lietojiet acu aizsargus.** Individuālo aizsardzības līdzekļu, piemēram, putekļu maskas, aizsargapavu ar neslīdošām zolēm, ķiveres vai dzirdes aizsarglīdzekļu, lietošana attiecīgos apstākļos samazina traumu gūšanas risku.
- **Nepieļaujiet nejašu ierīces ieslēgšanos.** Pirms darbarīka pievienošanas strāvas avotam un/vai akumulatora blokam, pārliecinieties par pārvietošanas pārbaudiet, vai slēdzis ir izslēgtā stāvoklī. Elektrisko darbarīku pārvietošana, turot pirkstu uz slēdža, vai darbarīku pieslēgšana barošanai, ja slēdzis ir ieslēgts, var izraisīt negadījumus.
- **Pirms elektriskā darbarīka ieslēgšanas noņemiet regulēšanas atslēgu vai uzgrīežņu atslēgu.** Uz

elektriskā darbarīka rotējošajām detaļām atstāta uzgrīežņu atslēga vai atslēga var radīt traumu.

- **Nesniedzieties pārāk tālu. Vienmēr stāviet stabili un saglabājiet līdzsvaru.** Tādējādi var labāk vadīt elektrisko darbarīku negaidītās situācijās.
- **Attiecīgi apģērbieties. Nevalkājiet vaļīgu apģērbu vai rotaslietas.** Nepieļaujiet matu un apģērba saskari ar kustīgajām daļām. Vaļīgas drēbes, rotaslietas vai gari mati var iekerties kustīgajās detaļās.
- **Ja komplektācijā ir iekļautas pievienojamas putekļu iesūkšanas ierīces un savākšanas konteineri, pārbaudiet, vai tie ir piestiprināti un tiek pareizi izmantoti.** Putekļu savākšanas līdzekļu izmantošana var samazināt ar tiem saistītos draudus.
- **Nekļūstiet nevēlīgs pret darbarīka drošas izmantošanas principiem un neignorējiet tos pat tad, ja bieži izmantojat darbarīkus un esat labi apguvis to lietošanu.** Neuzmanīga rīcība var izraisīt nopietnu traumu vienā acumirklī.

Elektriskā darbarīka lietošana un uzturēšana

- **Nelietojiet elektrisko darbarīku ar spēku.** Izmantojiet konkrētajam darbam piemērotu elektrisko darbarīku. Izmantojot pareizo elektrisko darbarīku ar tam paredzēto ātrumu, darbu var paveikt labāk un drošāk.
- **Nelietojiet elektrisko darbarīku, ja, nospiežot slēdzi, tas neieslēdzas vai neizslēdzas.** Elektriskais darbarīks, kuru nevar vadīt, izmantojot slēdzi, rada draudus un ir jāremontē.
- **Pirms jebkādu regulēšanas darbu veikšanas, piederumu maiņas vai elektrisko darbarīku novietošanas uzglabāšanai atvienojiet kontaktspraudni no strāvas avota un/vai izņemiet akumulatora bloku.** Šādi piesardzības pasākumi samazina nejaūšas elektriskā darbarīka palaišanas risku.
- **Novietojiet elektrisko darbarīku, kas darbojas tukšgaitā, bērniem nepieejamā vietā un neļaujiet to lietot personām, kas nepārzina tā lietošanu vai šeit sniegtos norādījumus.** Nonākot rokās lietotājam bez atbilstošām zināšanām, elektriskie darbarīki ir bīstami.
- **Apkopiet elektriskos instrumentus un piederumus.** Pārbaudiet kustīgo detaļu salāgojumu un saķeri, bojājumus un jebkādas citus faktoros, kas var ietekmēt elektriskā darbarīka darbību. Ja darbarīks bojāts, pirms tā lietošanas veiciet remontu. Daudzu nelaimes gadījumu iemesls ir slikti uzturēti elektriskie darbarīki.
- **Griezējinstrumenti jāuztur asi un tīri.** Pareizi uzturēti griezējinstrumenti ar asiem asmeņiem retāk saliecas, un tos ir vieglāk vadīt.
- **Lietojiet elektriskos instrumentus, piederumus un asmeņus u.c. detaļas atbilstoši šeit sniegtajiem norādījumiem, ņemot vērā darba apstākļus un veicamos uzdevumus.** Elektriskā instrumenta

lietošana tam neparedzētiem mērķiem var radīt bīstamas situācijas.

- **Rokturiem un turēšanas virsmām ir jābūt sausām, rīkuriem un uz tām nedrīkst būt eļļas un smērvielas.** Slīdīgi rokturi un turēšanas virsmas traucē drošu darbarīka izmantošanu un vadību negaidītās situācijās.

Apkope

- **Uzticiet elektriskā darbarīka apkopi kvalificētam remontdarbu speciālistam, kas izmanto tikai oriģinālas rezerves daļas.** Tādējādi tiks garantēta elektriskā darbarīka lietošanas drošība.
- **Nekad neveiciet bojātu akumulatoru apkopi.** Akumulatoru apkopi drīkst veikt tikai ražotājs vai pilnvarota apkopes nodrošinātājs.

Sienas zāģu drošības instrukcijas

- **Veicot darbības, kad griešanas piederums var saskarties ar paslēpto vadu vai tā paša vadu, turiet mehānisko rīku aiz izolētās satveršanas virsmas.** Griešanas piederums, kas saskaras ar elektrību vadošu vadu, var padarīt elektroinstrumenta metāla daļas elektriski vadošas un radīt operatoram elektrošoku.
- **Strādājot ar dimanta zāģi, izmantojiet ausu aizsargglidzēklus.** Trokšņa iedarbība var izraisīt dzirdes zudumu.
- **Dimanta diska iestrēgšanas gadījumā pārtrauciet pielikt padeves spēku un izslēdziet instrumentu.** Veiciet pārbaudi un koriģējošas darbības, lai novērstu dimanta diska iestrēgšanas iemeslu.
- **Zāģējot cauri darba materiālam, pārliecinieties, ka personas un darba zona otrā pusē ir aizsargātas.** Dimanta disks var iziet cauri darba materiālam.
- **Pārliecinieties, ka sliežu vadotņu sistēma darba materiālam ir pietīprināta tā, lai izmantošanas laikā spētu noturēt un nofiksēt iekārtu.** Ja darba materiāls ir vājš vai porains, enkurs(-i) var izkrist, kā rezultātā sliežu vadotņu sistēma var atbrīvoties no darba materiāla.

Vispārīgi norādījumi par drošību



BRĪDINĀJUMS: Pirms izstrādājuma lietošanas izlasiet tālāk izklāstītās brīdinājuma instrukcijas.

- Šī informācija neaizstāj profesionālās iemaņas un pieredzi. Ja rodas situācija, kurā nejutāties droši, pārtrauciet darbu un konsultējieties ar speciālistu. Sazinieties ar izplatītāju, apkopes centra darbiniekiem vai pieredzējušu lietotāju. Nekad nedariet neko, par ko neesat pārliecināts!
- Izstrādājums ir konstruēts un paredzēts betona, ķieģeļu un dažādu akmens materiālu zāģēšanai. Visi citi lietošanas veidi nav piemēroti.
- Produktam ir jābūt fīram. Markām un uzlīmēm ir jābūt pilnībā salasāmām.

- Neatļautas izmaiņas un/vai piederumi var izraisīt smagas vai nāvējošas traumas lietotājam vai citām personām. Nekad nepārveidojiet šo produktu un nelietojiet to, ja to ir pārveidojuši citi. Nekad nelietojiet bojātu izstrādājumu, akumulatoru vai akumulatora lādētāju. Ievērojiet šajā pamācībā norādītās apkopes, pārbaudes un servisa instrukcijas. Dažus apkopes un remonta darbus drīkst veikt tikai apmācīti un kvalificēti speciālisti. Skatīt norādījumus zem virsraksta "Apkope". Vienmēr izmantojiet tikai oriģinālas detaļas.
- Visu veidu remontu drīkst veikt tikai pilnvaroti remontstrādnieki. Tas ir noteikts, lai operatori nebūtu pakļauti lieliem riskiem.
- Pārbaude un tehniskā apkope ir jāveic, kad motors ir izslēgts un barošanas kabelis ir atvienots no kontaktligzdas.

Darba drošības instrukcijas



BRĪDINĀJUMS: Pirms sākat lietot šo izstrādājumu, izlasiet tālāk izklāstītos brīdinājumus.

- Nepareizi vai pavirši lietots izstrādājums var būt bīstams, radot lietotājam vai citām personām smagas vai nāvējošas traumas.
- Nekādā gadījumā neļaujiet bērniem vai citām atbilstoši neapmācītām personām strādāt ar izstrādājumu vai veikt tam tehnisko apkopi.
- Nekad neļaujiet citām personām izmantot izstrādājumu, ja šīs personas nav izlasījušas un izpratušas lietošanas rokasgrāmatā sniegto informāciju.
- Nekādā gadījumā nelietojiet izstrādājumu, ja esat noguris, lietojis alkoholiskus dzērienus vai medikamentus, kas var ietekmēt redzi, reakciju, vai koordināciju.
- Visiem operatoriem jābūt apmācītiem, kā rīkoties ar šo izstrādājumu. Īpašnieks ir atbildīgs par to, lai operatori saņemtu šādu apmācību.
- Lūdzu, rūpīgi izlasiet šo lietotāja rokasgrāmatu un pirms izstrādājuma lietošanas pārliecinieties, ka izprotat norādījumus.
- Izstrādājums var radīt nopietnas traumas. Rūpīgi izlasiet drošības instrukciju. Iemācieties pareizi lietot izstrādājumu.
- Nemiet vērā, ka par negadījumiem vai apdraudējumu, kas tiek radīts citiem cilvēkiem vai viņu īpašumam, atbildīgs ir lietotājs.
- Šis izstrādājums ir paredzēts lietošanai tikai kopā ar apstiprināto barošanas bloku. Pirms sākat lietot iekārtu, rūpīgi izlasiet lietošanas rokasgrāmatu, kas tiek piegādāta kopā ar barošanas bloku. Ierīces lietošana citiem mērķiem ir aizliegta.
- Griešana ar pārāk lieliem apgrīzieniem var radīt asmens bojājumus un traumas.
- Pirms izstrādājuma celšanas un pārvietošanas apturiet motoru un atvienojiet strāvas vadu.

Individuālie aizsarglīdzekļi



BRĪDINĀJUMS: Pirms sākat lietot izstrādājumu, izlasiet tālāk izklāstītās brīdinājuma instrukcijas.

- Lietojot izstrādājumu, vienmēr izmantojiet atbilstošu individuālais drošības aprīkojumu. Individuālais drošības aprīkojums neizslēdz traumu risku. Individuālais drošības aprīkojums samazina negadījuma rezultātā radušos traumu smagumu. Ļaujiet izplatītājam palīdzēt jums izvēlēties pareizo aprīkojumu.
- Strādājot ar izstrādājumu, vienmēr izmantojiet apstiprinātus acu aizsarglīdzekļus.
- Velciet izturīgus apavus ar neslīdošām zolēm un tērauda aizsargu purngalos.
- Velciet augumam pieguļošu apģērbu, kas neierobežo kustības.
- Regulāri pārbaudiet individuālā aizsargaprīkojuma stāvokli.
- Lietojiet apstiprinātus biezus aizsargcimdus.
- Lietojiet gumijas aizsargcimdus, kas novērš mitra betona izraisītu ādas iekaisumu.
- Izmantojiet apstiprinātu aizsargķiveri.
- Strādājot ar izstrādājumu, vienmēr izmantojiet apstiprinātus dzirdes aizsarglīdzekļus. Ilgstošs troksnis var izraisīt dzirdes zudumu.
- Izstrādājums rada veselībai kaitīgus putekļus un tvaiku. Lietojiet apstiprinātu respiratoru.
- Pārliecinieties, vai tuvumā atrodas pirmās palīdzības sniegšanas komplekts.
- Izstrādājuma lietošanas laikā var rasties dzirksteles. Pārliecinieties, vai tuvumā atrodas ugunsdzēsīgais aparāts.
- Nevelciet pārāk brīvu apģērbu, rotaslietas vai citus priekšmetus, kas varētu ieķerties kustīgajās daļās. Sakārtojiet matus droši virs pleciem.

Izstrādājuma drošības ierīces



BRĪDINĀJUMS: Pirms sākat lietot izstrādājumu, izlasiet tālāk izklāstītās brīdinājuma instrukcijas.

- Nelietojiet izstrādājumu ar bojātām drošības ierīcēm.
- Regulāri pārbaudiet drošības ierīces. Ja drošības ierīces ir bojātas, sazinieties ar savu Husqvarna servisa pārstāvi.

Asmens aizsargs

Asmens aizsargs pasargā lietotāju no putekļiem un novērš traumas asmens salūšanas gadījumā.



BRĪDINĀJUMS: Nelietojiet izstrādājumu bez asmens aizsarga.

Asmens aizsarga pārbaude

1. Pārliecinieties, ka asmens aizsargs nav bojāts. Skatiet šeit: *Izstrādājuma pārskats lpp. 47.*
2. Pārliecinieties, vai asmens aizsargs ir atbilstoši piestiprināts.
3. Pārliecinieties, ka asmens atrodas asmens aizsarga centrā, nepieskaroties asmens aizsargam.

Asmens aizsarga fiksators

Asmens aizsarga fiksators notur aizsarga vadotni pareizajā pozīcijā uz aizsarga.

Asmens aizsarga fiksatora pārbaude

- Pārliecinieties, ka asmens aizsarga fiksatora mehānisms darbojas pareizi. Skatiet šeit: *Fiksēšanas roktura regulēšana uz asmens aizsarga vadotnes lpp. 59.*

Gala atdures

Gala atdures novērš izstrādājuma atvienošanas no sliedēm.



BRĪDINĀJUMS: Ja gala atdures sliežu galos nav pareizi piestiprinātas, izstrādājums nonāk nost no sliedēm un var radīt nopietnas traumas.

Gala atduru pārbaude

- Pārliecinieties, ka sliežu galos ir piestiprinātas gala atdures. Skatiet šeit: *Izstrādājuma pārskats lpp. 47.*

Barošanas bloks

Izstrādājuma darbināšanai tiek izmantots Husqvarna barošanas bloks.



BRĪDINĀJUMS: Atvienojiet izstrādājumu no barošanas bloka un pagaidiet vismaz 5 minūtes, pirms veicat apkopi.

Barošanas bloka pārbaude

- Pārbaudiet drošības aprīkojumu un pārliecinieties, ka tas nav bojāts. Skatiet Husqvarna barošanas bloka rokasgrāmatu.

Sienas atbalsti

Ar sienas atbalstiem sliedes tiek piestiprinātas atbilstošajā pozīcijā uz sienas.

Sienas atbalstu pārbaude

1. Novietojiet sienas atbalstus pie aptuveni ¼ sliedes garuma (A).

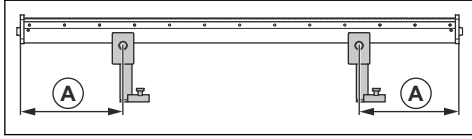

2. Darbības laikā izmantojiet vismaz 2 sienas atbalstus. Ja kopā tiek sastiprinātas vairākas sliedes, tas katram 1 metru garajam sliedes posmam ir nepieciešams 1 sienas atbalsts.

Sliežu savienotāji

Sliežu savienotāji savieno sliežu daļas.



IEVĒROJIET: Pārliedzieties, ka sliežu savienotāji ir izstrādājumiem atbilstoši.

Sliežu savienotāju pārbaude

- Pārliedzieties, ka sliežu savienotāji ir uzstādīti pareizi. Sliedēm jābūt lineārām un galiem savienotāja centrā ir jābūt vienā līmenī.

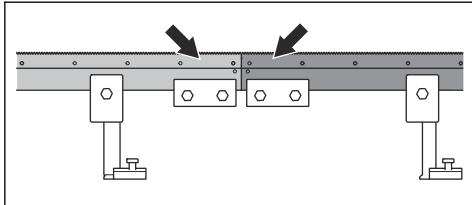

Iekārtas apturēšanas pogas

Iekārtas apturēšanas pogas uz barošanas bloka un tālvadības pults samazina pievienotā elektriskā instrumenta ātrumu. Turklāt iekārtas apturēšanas pogas atvieno elektrisko instrumentu no barošanas avota.

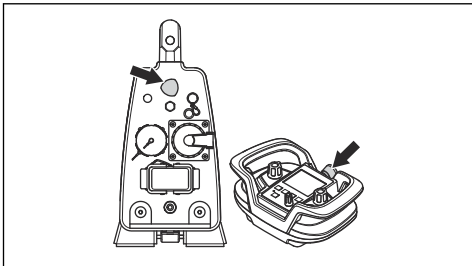

Iekārtas apturēšanas pogu pārbaude

1. Pagrieziet uz barošanas bloka esošo iekārtas apturēšanas pogu pulksteņrādītāja kustības virzienā, lai pārliedzietos, ka tā ir izslēgta.
2. Nospiediet ieslēgšanas/izslēgšanas pogu uz tālvadības pults.
3. Nospiediet un turiet pogu "RETURN" (Atgriezties) (A) un griežiet skalu (B) pulksteņrādītāja kustības virzienā, lai pagrieztu asmeni vai vadu.

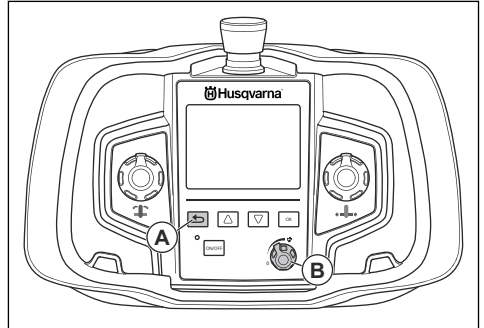

4. Nospiediet uz barošanas bloka esošo iekārtas apturēšanas pogu, lai apturētu asmeni vai vadu.
5. Pārliedzieties, vai jaudas indikators uz izstrādājuma ir izslēgts.
6. Veiciet šīs pašas darbības, lai pārbaudītu apturēšanas pogu uz tālvadības pults.

Ievads



BRĪDINĀJUMS: Pirms izstrādājuma montāžas izlasiet un izprotiet drošības norādījumus.

Darba zonas pārbaude pirms darba uzsākšanas

1. Pārskatiet darba zonu, lai pārliecinātos par darba drošību. Pārliecinieties, vai nav personu, priekšmetu un situāciju, kas var kavēt izstrādājuma drošu darbību. Ievērojiet drošu attālumu — vismaz 4 m.
2. Pārliecinieties, ka darba zonā nav elektrības vada, gāzes vai ūdens cauruļu.
3. Pārliecinieties, ka izgriezto daļu var izņemt. Sadaliet to mazākās daļās, lai to būtu vieglāk izņemt.
4. Gādājiet, lai darba veikšanas vieta būtu tīra un apgaismota.
5. Pārliecinieties, ka darba zonā ir pieejama elektrība un ūdens. Pārliecinieties, ka notekūdeni var novadīt.

Funkciju pārbaude pirms darba sākšanas

1. Pārbaudiet izstrādājuma drošības ierīces. Skatiet šeit: *Izstrādājuma drošības ierīces lpp. 52.*
2. Pārliecinieties, ka asmens un asmens aizsargs nav bojāti. Plaisu vai citu bojājumu gadījumā nomainiet asmeni vai asmens aizsargu.
3. Pārliecinieties, ka izstrādājums ir pareizi uzstādīts un sienas skavas, sliedes, asmens skrūve un fiksācijas riteņi ir pievilkti. Pārliecinieties, ka sliežu galos ir piestiprinātas gala atdures.
4. Izstrādājuma lietošanas laikā vienmēr ir jābūt uzstādītam asmens aizsargam. Ja asmens aizsargs pieskaras griestiem, vienu no asmens aizsarga galiem var īslaicīgi noņemt.
5. Pirms iedarbināt motoru, novietojiet izstrādājumu sākuma pozīcijā.

Sienas balstu montēšana

1. Atzīmējiet griezumta līniju un paplašinājuma skrūvju caurumus (A) = 165 mm (6,5 collas) no griezumta līnijas.

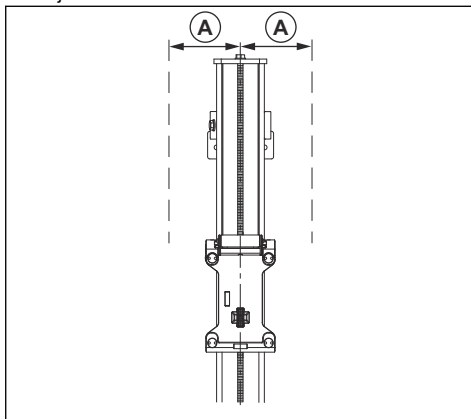

2. Izurbiet 15 mm (5/8 collu) caurumus M12 (1/2 collas) paplašinājuma skrūvēm.
3. Bīvi uzkariniet sienas atbalstus uz paplašinājuma skrūvēm. Izmantojiet M6S 12 x 70 (1/2 collas x 2 collas) vai līdzvērtīgas skrūves.

Sliežu montāža

1. Ievietojiet sliedi sienas atbalstos un nostipriniet blīvēšanas paplāksnes. Vertikāliem griezumtiem montējiet sliedi ar zāģa rāmja fiksēšanas rokturi uz augšu.
2. Pirms skrūvju nostiprināšanas pārbaudiet, vai sliede ir novietota vienā līmenī ar sienas atbalsta sliedēm.

3. Noregulējiet attālumu starp griezumā līniju un sienas atbalstiem. Attālumam starp griezumā ārmalu un iekšmalu ir jābūt (B) = 89 mm/3,5 collas. Piegrieziet paplašinājuma skrūves.

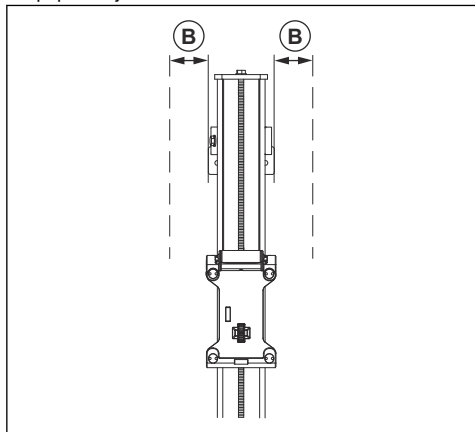

Izstrādājuma montāža uz sliedēm



BRĪDINĀJUMS: Pirms montējat izstrādājumu uz sliedēm tas ir jāievieto zāģa rāmī.

1. Ieceliet izstrādājumu tam paredzētajā vietā zāģa rāmī. Kad izstrādājums ir pareizi ievietots, fiksēšanas rokturis pārvietojas uz vidus pozīciju. Šajā pozīcijā izstrādājums paliek rāmī, taču tas nav pietiekami nostiprināts, lai sāktu darbu.
2. Lai nostiprinātu izstrādājumu, paceliet fiksēšanas rokturi virzienā uz izstrādājumu, līdz rokturis fiksējas vietā.

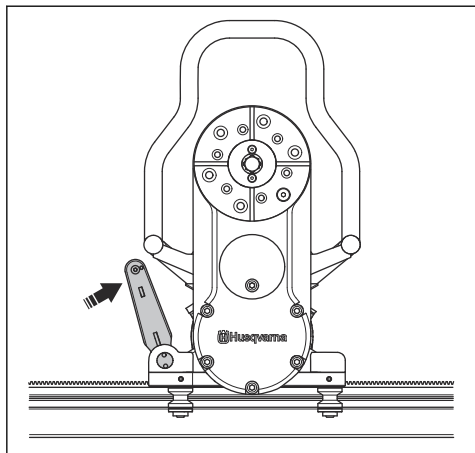

3. Nofiksējiet rokturi ar tapu.

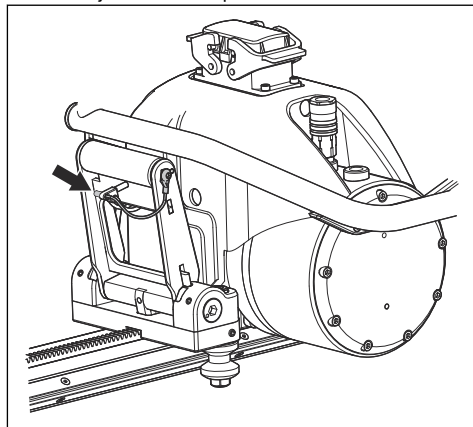

Asmens montāža



BRĪDINĀJUMS: Pirms izstrādājuma montāžas atvienojiet to no barošanas avota.

1. Nofiriet no asmens atloka un asmens kontaktpunktā visus nefirumus.
2. Pārliecinieties, ka asmens griežas tā, lai dimanta izmantojamā daļa būtu vērsta asmens griešanās virzienā.

Piezīme: Tā kā var izvēlēties asmens griešanās virzienu, var arī izvēlēties asmens ūdens strūkļas virzienu.

3. Uzstādiet ārējo asmens atloku, asmeni un asmens atloka rumbu. Izmantojiet 70–80 Nm lielu griezes momentu.

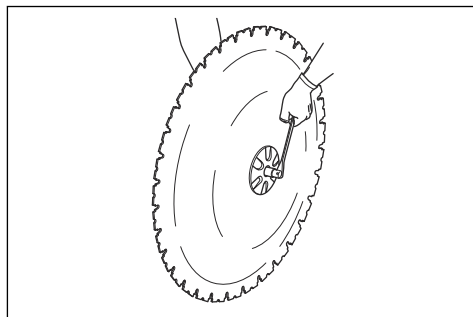

- Uzkariniet asmeni ar asmens atloku un asmens atloka rumbu uz griešanas sviras.

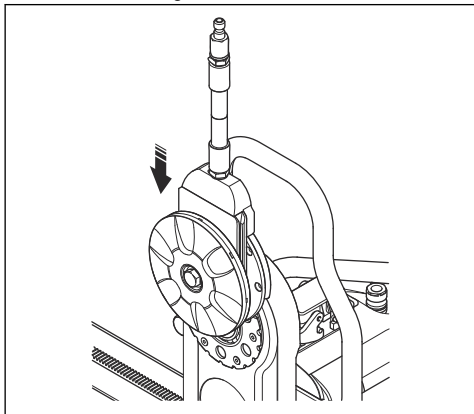

- Uzmanīgi pagrieziet asmens atloka rumbu, līdz tā ievietojas vienā no šarnīra sviras sliedēm. Piestipriniet asmens atloka rumbu ar skrūvi.
- Iespiediet griešanas svirā asmens vārpstu, vienlaikus uzmanīgi griežot asmeni. Piegrieziet to ar komplektācijā iekļauto 18 mm uzgriežņatslēgu. Izmantojiet 70–80 Nm lielu griezes momentu.

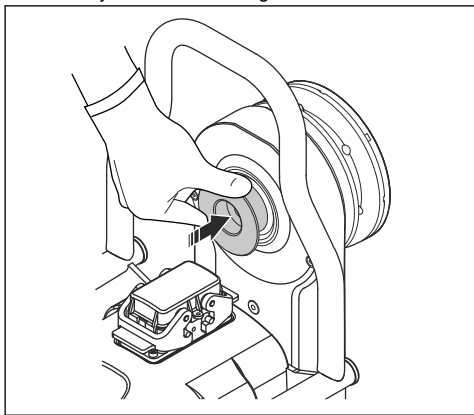

BRĪDINĀJUMS: Pirms izstrādājuma iedarbināšanas pārbaudiet, vai asmens ir pareizi piestiprināts.

Asmens montāža zāģēšanai pie malas

- Pirms izstrādājuma montāžas atvienojiet to no barošanas avota.
- Pārbaudiet, vai zāģa ierīce nav uzmontēta uz sliedēm. Ja izstrādājumam ir pārvadāšanas ratiņi, novietojiet zāģa ierīci uz tiem.

- Noņemiet asmens skrūvi un ārējo asmens atloku.

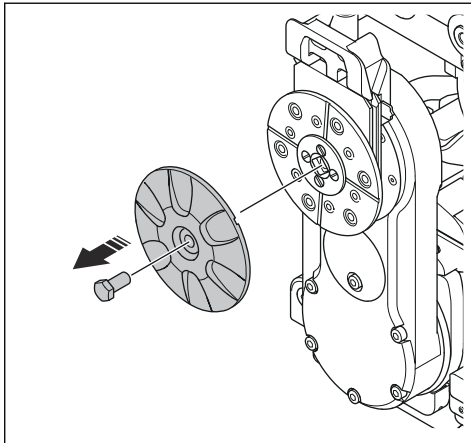

- Notīriet no asmens atloka rumbas un kontaktvirsmām visus netīrumus.
- Pārbaudiet griezējasmens specifikāciju atbilstību.
- Pārbaudiet, kuri no caurumiem uz asmens atloka rumbas ir jāizmanto.

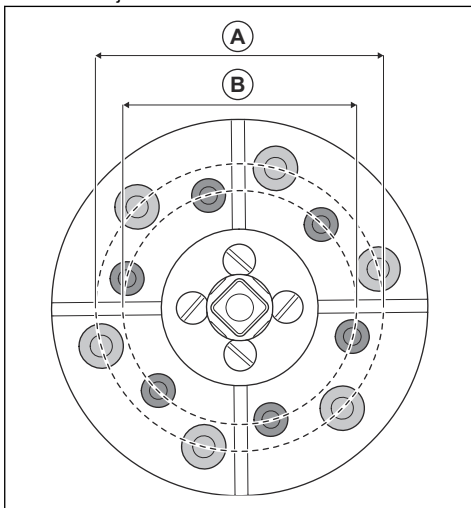

A	M10	110 mm
B	M8	89 mm

7. Noņemiet 6 aizbāžņus no M8 vai M10 skrūvju vitnēm, kas atrodas uz asmens atloka rumbas.

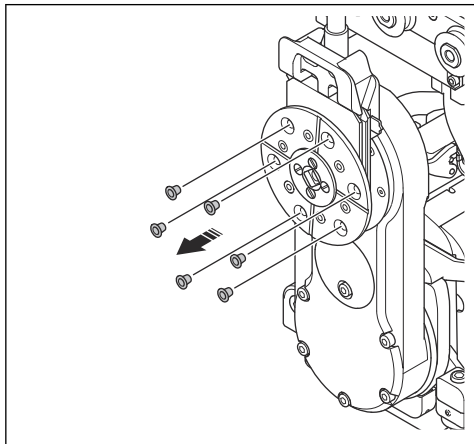

8. Ja izmantojat griezējasmeni ar 25,4 mm/ 1 collas centra atverēm (C), tad noņemiet 60 mm/ 2,35 collu starpliku (D).

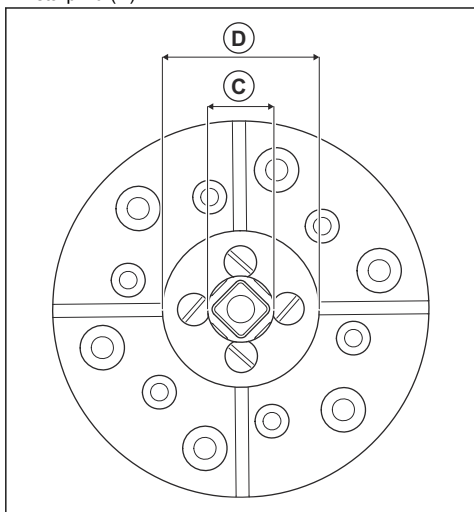

9. Montējiet griešanas asmeni uz asmens atloka rumbas.

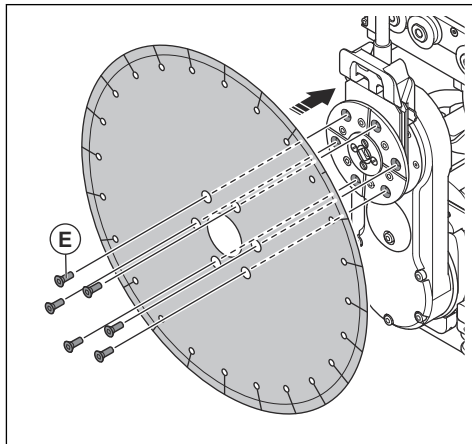

10. Uzstādi 6 griešanas skrūves - M8 vai M10 (E). Izmantojiet 30 Nm lielu griezes momentu.
11. Montējiet izstrādājumu uz slīdēm. Skatiet: *Izstrādājuma montāža uz slīdēm lpp. 55.*
12. Pirms izstrādājuma iedarbināšanas pārbaudiet, vai asmens ir pareizi piestiprināts.
13. Uzstādi griešanas aizsargu.
14. Pievienojiet ūdens šļūteni no izejas uz zāģa motora pie ieejas uz asmens atloka rumbas.

Asmens aizsarga uzstādīšana



BRĪDINĀJUMS: Pirms izstrādājuma montāžas atvienojiet to no barošanas avota.

1. Ievietojiet asmens aizsarga vadotni starp asmens aizsarga caurulēm.

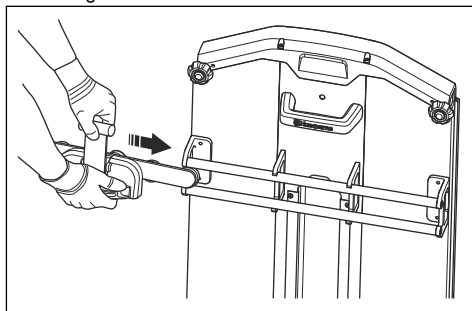

2. Fiksējiet roktura plastmasas balstredzi pie asmens aizsarga augšējās caurules.

3. Pārliecinieties, vai griešanas svira ir novietota vertikāli. Paceliet asmens aizsargu pār asmeni un uzkariet aizsargu asmens aizsarga turētājā uz izstrādājuma. Pārliecinieties, ka asmens aizsarga slieces ir ievietotas ūdens bloka atverēs.

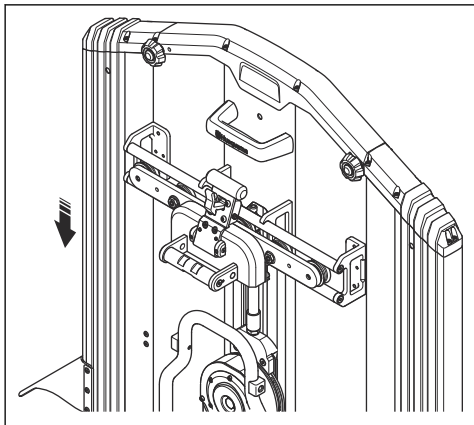

4. Izvelciet rokturi ārā no asmens aizsarga un uz leju zāģa bloka virzienā. Fiksators nobloķē rokturi.
5. Lai noņemtu asmens aizsargu, atbrīvojiet fiksatoru un velciet rokturi uz augšu virzienā uz asmens aizsargu. Fiksējiet plastmasas balstrēdzi pie asmens aizsarga augšējās caurules.

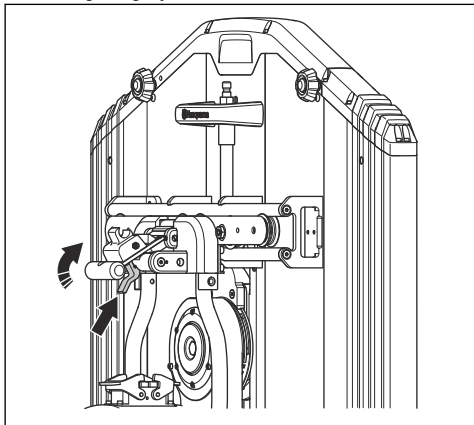

6. Pievienojiet ūdens šļūteni no izejas uz zāģa motora pie ieejas uz asmens atloka rumbas.

Barošanas bloka pievienošana



IEVĒROJIET: Izstrādājumam izmantojiet tikai apstiprināto Husqvarna barošanas bloku.

1. Pievienojiet ūdens šļūteni no barošanas bloka pie ieejošā ūdens padeves savienojuma uz zāģa (A).
2. Pievienojiet barošanas bloka elektrības vadu zāģa blokam (B).

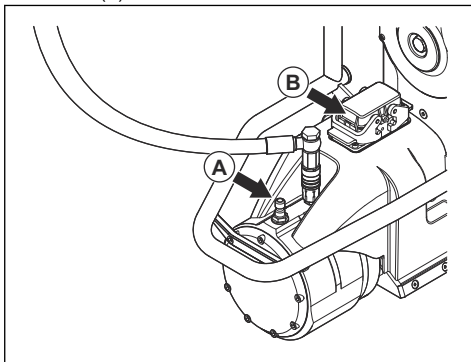

3. Iedarbiniet barošanas bloku un iedarbiniet tālvadības pulti.
4. Pārliecinieties, ka tālvadības pults ir pievienota barošanas blokam, izmantojot radio signālu. Skatiet barošanas bloka lietotāja rokasgrāmatu, lai Husqvarna iegūtu vairāk informācijas par tālvadības pulti.

Izstrādājuma demontāža

Ja izstrādājumam ir pārvadāšanas ratīni, ievietojiet visas demontētās daļas tajos.

1. Atvienojiet elektrības vadu, kas savieno zāģa bloku un barošanas bloku. Uzlieciet savienošanas spraudņiem vāciņus.
2. Atvienojiet ūdens padeves šļūteni no zāģa bloka.
3. Noņemiet asmens aizsargu.
4. Noņemiet asmens aizsarga vadotni.
5. Demontējiet asmeni. Demontējiet ārējo asmens atloku, asmeni un asmens skrūvi.
6. Nospiediet uz leju fiksēšanas pogas un atlokiet fiksēšanas rokturus, lai atbrīvotu zāģa bloku no sliedes.
7. Atbrīvojiet sienas atbalstu spaiļus paplāksnes rāmja skrūves un noceliet sliedi no atbalstiem. Atbrīvojiet vienu ekscentra skrūvi sliedes vidū, lai atvienotu sliedes. Noņemiet sliedes.
8. Demontējiet sienas atbalstus.

Lietošana

levads



BRĪDINĀJUMS: Pirms produkta lietošanas izlasiet un izprotiet drošības norādījumus.

Asmens aizsarga vadotnes regulēšana

1. Palaidiet vaiļgāk uzgriežņus uz diviem regulējamajiem vadriem.

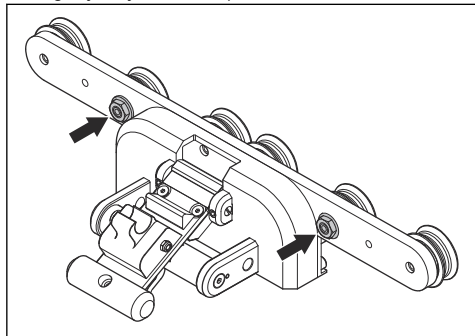

2. Piestipriniet asmens aizsarga vadotni asmens aizsargam.
3. Grieziet izciļņvārpstas, izmantojot 22 mm uzgriežņu atslēgu, līdz vadriņi atbalstās pret sliedi.

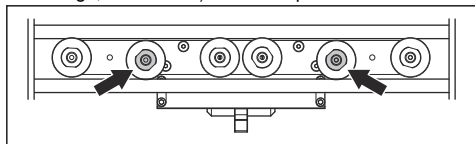

4. Turiet izciļņvārpstu vietā ar 22 mm uzgriežņu atslēgu un pievelciet uzgriezni ar 16 mm uzgriežņu atslēgu.
5. Pārlicinieties, ka riteņi griežas viegli un asmens aizsarga vadotnei nav brīvģājiena.

Fiksēšanas roktura regulēšana uz asmens aizsarga vadotnes

1. Piestipriniet asmens aizsarga vadotni zāģa blokam.
2. Palaidiet vaiļgāk divas sprostskrūves, izmantojot 3 mm seškanšu atslēgu.

3. Pagrieziet izciļņvārpstu, izmantojot skrūvgriezi, līdz fiksēšanas rokturis ir cieši pievilktis ap asmens aizsarga skavu.

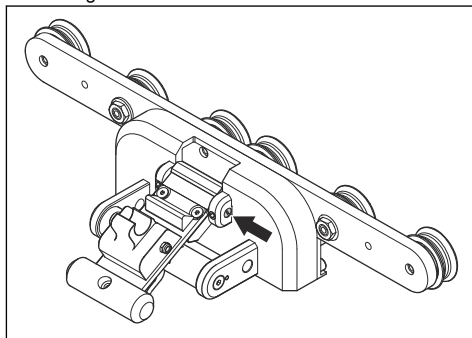

4. Pievelciet divas sprostskrūves, izmantojot 3 mm seškanšu atslēgu.
5. Noņemiet 4 skrūves, kas notur vietā iespiežamo fiksatoru, izmantojot 4 mm seškanšu atslēgu.
6. Regulējiet iespiežamo fiksatoru. Iespiežamajam fiksatoram stingri jāaptver augšējā sliede.
7. Pievelciet 4 skrūves, kas notur vietā iespiežamo fiksatoru, izmantojot 4 mm seškanšu atslēgu.

Vadriņu regulēšana

1. Palaidiet vaiļgāk divas M10 skrūves, izmantojot 8 mm seškanšu atslēgu (A).

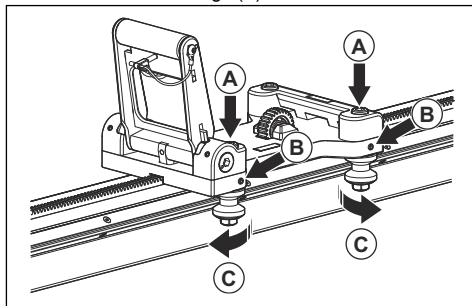

2. Palaidiet vaiļgāk abus vadriņus fiksējošās sprostskrūves, izmantojot 3 mm seškanšu atslēgu (B).
3. Uzmanīgi grieziet vārpstas, izmantojot 16 mm uzgriežņu atslēgu, līdz vadriņi atbalstās pret sliedi (C).
4. Turiet 16 mm uzgriežņu atslēgu vietā un ieskrūvējiet abas sprostskrūves, izmantojot 3 mm seškanšu atslēgu (B).

- Piespiediet uz leju fiksēšanas ierīci un ar roku pavelciet zāga rāmi abos virzienos. Pārlicinieties, ka zāga rāmis ir viegli kustināms un visi 4 vadriņi griežas.
- Pievelciet divas M10 skrūves, izmantojot 8 mm seškanšu atslēgu (A).

Zāga rāmja regulēšana

- Palaidiet vaļīgāk divas sprotskrūves, izmantojot 3 mm seškanšu atslēgu (A).

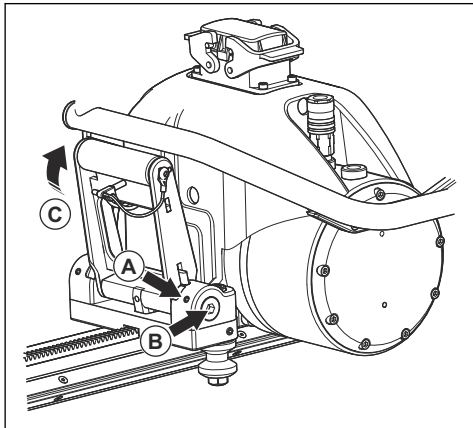

- Pagrieziet abas uznavas, izmantojot 8 mm seškanšu atslēgu, līdz vārpsta turas stingri un atrodas paralēli zāga blokam (B).
- Pievelciet divas sprotskrūves, izmantojot 3 mm seškanšu atslēgu (A).
- Aizveriet fiksēšanas rokturi un pārlicinieties, ka atsperes fiksators paliek aizvērtā pozīcijā (C).
- Nofiksējiet rokturi ar tapu.

Cementa bloku griešana



BRĪDINĀJUMS: Cementa bloki ir ļoti smagi un var radīt nopietnas traumas. Pirms darba sākšanas pārlicinieties, ka cementa bloks ir droši nostiprināts.

- Pārbaudiet griezamā cementa bloka izmērus un pārlicinieties, ka to var droši pacelt un pārvietot.
- Ja nepieciešams, sadaliet lielu cementa bloku mazākās daļās. Slīdes un sienas atbalsti nav jāpārvieto. Varat griezt slīdei abās pusēs.

- Izvietojiet caurumus sienas atbalstiem aptuveni 165 mm/6,5 collas (A) no zāģēšanas gropes. Izmantojiet paplašinājuma skrūves.

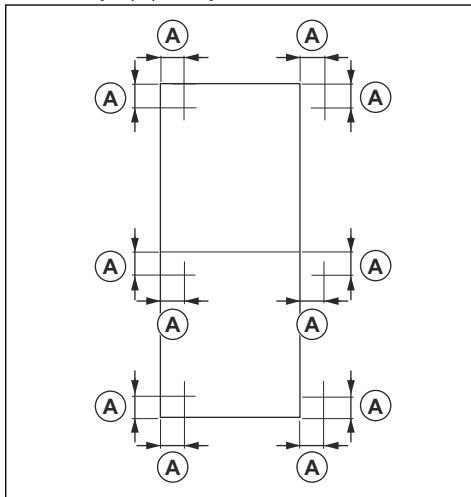

BRĪDINĀJUMS: Nestipriniet sienas atbalstus pie griezamā cementa bloka.

Piezīme: Stūros vienu un to pašu caurumu var izmantot gan vertikāliem, gan horizontāliem griezumiem.

- Grieziet cementa bloku tālāk aprakstītajā secībā. Attēlā norādīta darba procedūra, sadalot cementa bloku 3 daļās.

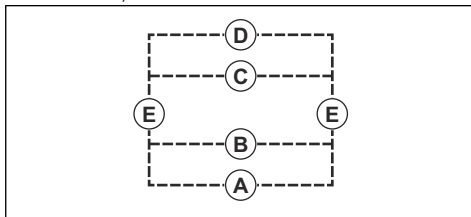

- Pirmkārt veiciet horizontālos griezumus. Sāciet no apakšas (A), (B), (C), (D).
 - Veiciet divus vertikālos griezumus (E).
- Pēc katra griezuma ievietojiet ķīlenkurus. Uzstādi divus ķīlenkurus zāģēšanas pusē un vienu ķīlenkuru otrā cementa bloka pusē.
 - Izdarot pēdējo griezumus, piestipriniet slīdi pie stabilas sienas. Izmantojiet komplektācijā iekļautos ķīļus.

Asmeņu piedziņas režīmi

Izstrādājumam ir 2 asmeņu piedziņas režīmi. Asmens piedziņas režīmi tiek atlasīti galvenajā izvēlnē.

Piedziņas režīms "Blade STD" ir pusautomātiskās piedziņas režīms un ir vislabākā izvēle lielākajai daļai sienu zāģēšanas darbību. Piedziņas režīms ļauj operatoram automātiski kontrolēt un pielāgot kustības ātrumu garenvirzienā, lai saglabātu izvēlēta asmens rotācijas ātrumu. Turklāt režīms nodrošina, ka produkts tiek ekspluatēts optimālos apstākļos ar mazāku slodzi uz sistēmu un optimālu spiedienu uz dimanta rīku. Ieteicams gādāt, lai garenvirziena kustības ātrums būtu maksimālajā līmenī, tādējādi nodrošinot optimālu veiktspēju.

Piedziņas režīms "BLADE MAN" tiek izmantots cietu un stiprinātu betona sienu zāģēšanai. Piedziņas režīms nodrošina operatoram pilnīgu zāģēšanas darbību kontroli. Operators manuāli pielāgo vadības sviras uz tālvadības pults, lai nodrošinātu vienmērīgāku darbību. Piedziņas režīms ļauj operatoram saglabāt segmentus asus un samazināt dimanta asmens nodilšanas risku. Lai nodrošinātu optimālu veiktspēju, garenvirziena kustības ātrums jāregulē manuāli. Jūs iegūstat labāku un vienmērīgāku darbības veiktspēju ar pareiziem gareniskās kustības ātruma un asmens rotācijas ātruma pielāgojumiem. "BLADE MAN" režīms samazina asmeņu nodilšanas risku, ja izvēlaties 16 A vai 25 A drošinātāju.

Pārnesuma izvēle

1. Pagrieziet pārnesumu pogu, lai izvēlētos pareizo pārnesumu. Izmantojiet T-veida mucīņu uzgriežņu atslēgu. Ātrums 1. pārnesumā (A) ir 600–900 apgr./min. un 2. pārnesumā (B) — 800–1200 apgr./min. Skatiet: *Ieteicamais asmens apgriezienu skaits lpp. 68.*

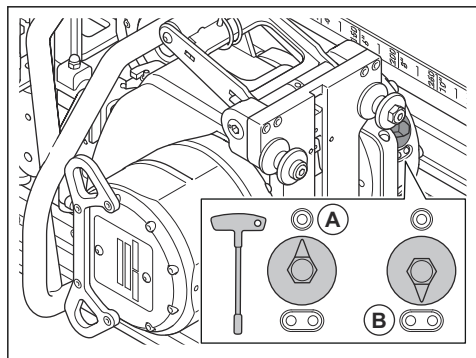

IEVĒROJIET: Pārliecinieties, ka pārnesumu poga ir pareizajā pozīcijā. Ja poga atrodas starp pārnesumiem, var tikt bojāta pārnesumkārbā.

Piezīme: Zāģēšanas darbībām ar asmeni, kura izmērs ir 800 mm/32 collas vai vairāk, ieteicams izmantot 1. pārnesumu. Skatiet: *Ieteicamais asmens apgriezienu skaits lpp. 68.*

2. Tālvadības pultī izvēlieties "SET GEAR" (Iestatīt pārnesumu). Atlasiet to pašu pārnesumu, kāds ir izvēlēts uz produkta. Skatiet: *Izstrādājuma iedarbināšana lpp. 61.*

Izstrādājuma iedarbināšana



BRĪDINĀJUMS: Tāda ātruma lietošana, kas pārsniedz ieteicamo ātrumu, var izraisīt traumas un izstrādājuma bojājumus.

1. Atveriet izstrādājuma ūdens padevi.
2. Pagrieziet barošanas blokā un tālvadības pultī esošo iekārtas izslēgšanas pogu pulksteņrādītāja kustības virzienā, lai to izslēgtu.

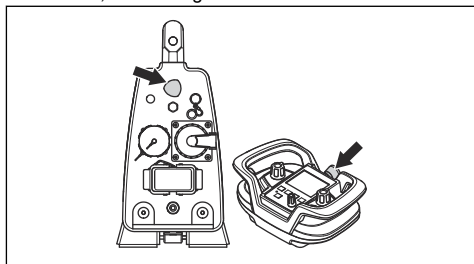

3. Nospiediet pogu ON/OFF (Ieslēgts/izslēgts), lai ieslēgtu tālvadības pulti. Tādējādi tiek iedarbināts arī pievienotais elektriskais instruments; informācija tiek parādīta displejā.

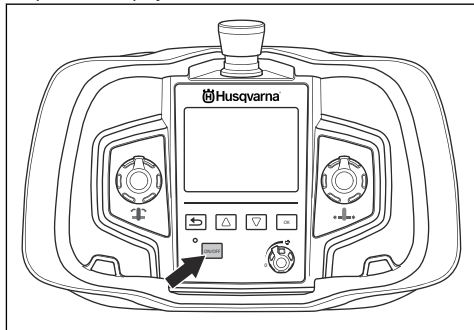

4. Pārliecinieties, ka tālvadības pults ir pievienota barošanas blokam, izmantojot radio signālu. Skatiet barošanas bloka lietotāja rokasgrāmatu, lai Husqvarna iegūtu vairāk informācijas par tālvadības pulti.

5. Pārbaudiet dzijuma indikatoru uz displeja. Dzijuma aprēķina, veicot korekcijas, kas tiek veiktas izvēlnē "SET BLADE DIAMETER" (Asmens diametra iestatīšana) (A) un sviras novietojumā.

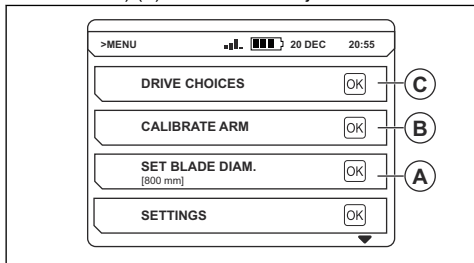

6. Lai kalibrētu sviras novietojumu, rīkojieties šādi.

- Novietojiet sviru vertikālā pozīcijā.
- Atlasiet izvēlni "CALIBRATE ARM" (Svira kalibrēšana) (B).
- Izvēlieties "YES" (Jā), lai kalibrētu sviru.

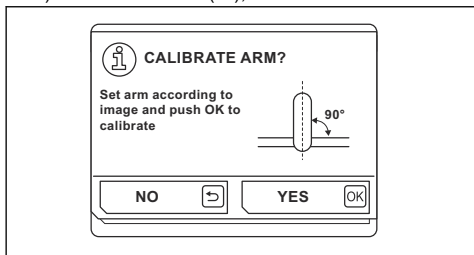

7. Atlasiet izvēlni "SET BLADE DIAMETER" (Asmens diametra iestatīšana) (A) un ievadiet atbilstošo asmens diametru.



IEVĒROJIET: Dzijuma indikatoru uz displeja atbilst patiesībai tikai gadījumā, ja svira ir kalibrēta un ir ievadīts atbilstošs asmens diametrs. Tādējādi tiek nodrošināta arī pareiza ķēdes zāga adaptera darbība.

8. Atlasiet izvēlni "DRIVE CHOICES" (Piedziņas izvēle) (C) un izvēlieties tālvadības pulsts iestatījumus:

- "SET GEAR" (Iestatīt pārnesumu) (D): Atlasiet pārnesumu. Pārliecinieties, ka tālvadības pulsts un uz produkta ir atlasīts viens un tas pats pārnesums. Skatiet: *Pārnesuma izvēle lpp. 61*. Plašāku informāciju par ieteicamajiem asmeņiem un ātrumiem Skatiet: *Ieteicamais asmens apgriezumu skaits lpp. 68*.

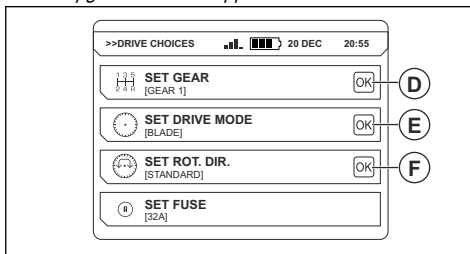

- "SET DRIVE MODE" (Iestatīt piedziņas režīmu) Iestata režīmu "BLADE STD" vai "BLADE MAN". Skatiet: *Asmeņu piedziņas režīmi lpp. 60*. Skatiet barošanas bloka lietotāja rokasgrāmatu, Husqvarna lai uzzinātu vairāk par režīmiem "WIRE" (Stieple) un "CHAIN" (Ķēde).

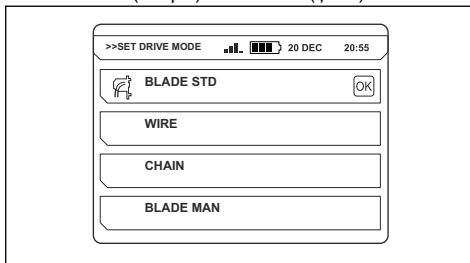

- "SET ROT. DIR" (F): Izvēlieties asmens rotācijas virzienu. Griešanās virzienu var mainīt tikai tad, kad asmens ir nekustīgs.

Piezīme: (S) = standarta, (R) = atpakaļvirziens.

- Novietojiet izstrādājumu sākuma pozīcijā. Raugieties, lai asmens nepieskartos materiālam.
- Ieslēdziet dzesēšanas sistēmas ūdens padevi. Noregulējiet plūsmu, izmantojot ūdens krānu.

- Lai iedarbinātu motoru, nospiediet bultiņas pogu, vienlaikus pagriežot asmens ātruma skalu pulksteņrādītāja kustības virzienā. Motora jauda tiek attēlota tālvadības pulsts displejā.

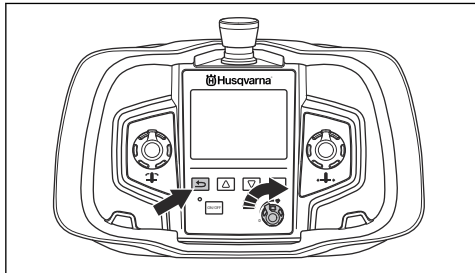

Tālvadības pults izmantošana

Izstrādājuma darbību vada ar tālvadības pulti. Tālvadības pults ir savienota ar barošanas bloku, izmantojot radioviļņus. Informāciju par tālvadības pults savienošana skatiet Husqvarna barošanas bloka rokasgrāmatā.

- Nospiediet ON/OFF pogu, lai ieslēgtu vai izslēgtu tālvadības pulti.

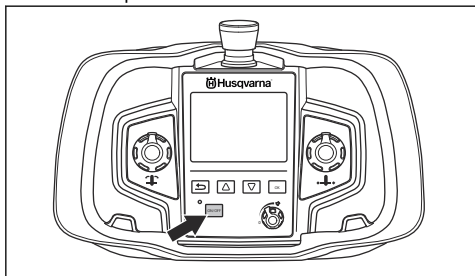

- Gareniskā kustība: skala virza izstrādājumu pa sliedi.

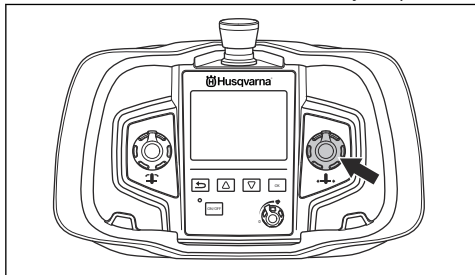

- Sviras kustība: skala virza šarnīra sviru, regulējot griešanas dziļumu.

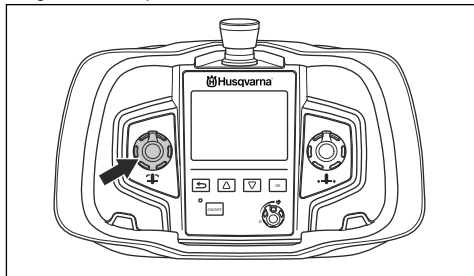

- Asmens pagriešana un izstrādājuma ātruma vadība: Nospiediet un turiet nospiešu atgriešanās pogu, griežot skalu pulksteņrādītāju kustības virzienā, lai palielinātu asmens rotācijas ātrumu.

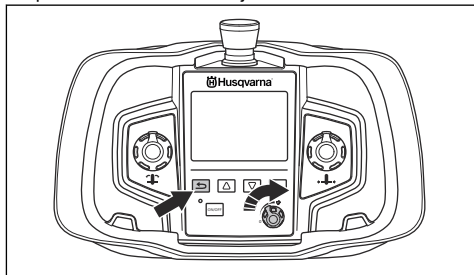

- Izstrādājuma izslēgšana: pagriežiet asmens rotācijas ātruma vadības skalu pretēji pulksteņrādītāju kustības virzienam līdz pozīcijai 0.
- Ārkārtas gadījumā apturiet izstrādājumu, nospiežot apturēšanas pogu.

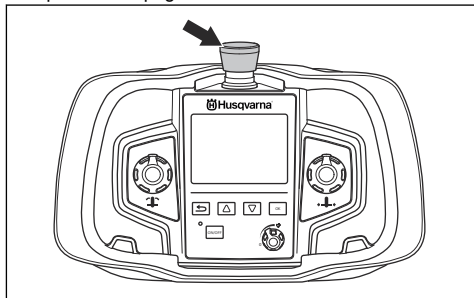

- Citus tālvadības pults iestatījumus un funkcijas skatiet Husqvarna barošanas bloka rokasgrāmatā.

Produkta darbināšana

- Iedarbiniet ierīci. Skatiet: *Izstrādājuma iedarbināšana lpp. 61.*
- Vadiet izstrādājumu, izmantojot tālvadības pulti. Skatiet: *Tālvadības pults izmantošana lpp. 63.*

3. Izdāriet 3–7 cm/1,2–2,8 collu dziļu vadības griezumā (A). Materiāls un pieejamie drošinātāji ietekmē griešanas dziļumu. Ja tas ir iespējams, negrieziet dzelzi. Veiciet vadības iegriezumu ar sviru uz priekšu vērstā pozīcijā.

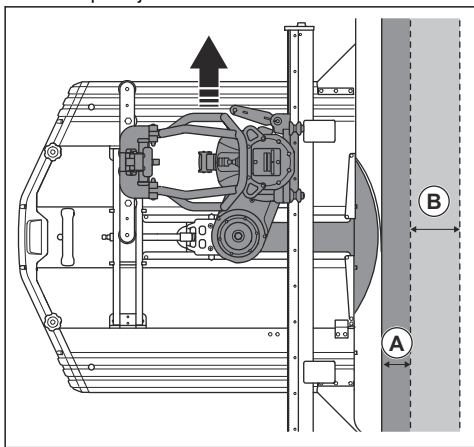

IEVĒROJIET: Neizmantojiet maksimālo jaudu vadības griezumā izdarīšanai.

4. Palieliniet dziļumu nākamajiem griezieniem (B). Novietojiet zāģi pie stiprinājuma kronšteina un spiediet asmeni materiālā. Nākamo griezumā dziļums ir no 7–15 cm/2,8–5,9 collām. Materiāla cieība ietekmē griešanas dziļumu.

Piezīme: Jūs varat nomainīt asmeni un turpināt darbināt izstrādājumu tajā pašā griezumā. Pārliecinieties, ka jaunā asmens biežums atbilst gropes platumam.

- a) Ja produkts darbojas ar drošinātāju, kura vērtība ir mazāka par 32A, tad izvades jauda tiek samazināta. Griešanas dziļums ir jāsamazina, lai iegūtu optimālu veiktspēju izvēlētajam drošinātājam.

- b) Griežot stiegru visā garumā, grieziet to tā, kā redzams attēlā, lai saglabātu asmens asumu. Ja stiegra neatrodas zāģēšanas gropē visā tās garumā, sāciet griešanu no otra gala.

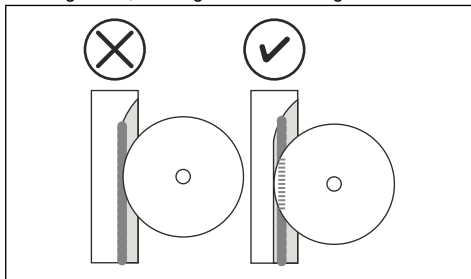

Piezīme: Mazāks asmens rotācijas ātrums samazina asmens nodilšanas risku cietos materiālos.

- c) Ja siena ir plānāka par asmens maksimālo dziļumu, izmantojiet asmens maksimālo griešanas dziļumu. Griešanas virsma samazinās, un asmens segmentu spiediens palielinās. Rīkojieties šādi arī tad, ja virsējais griezumā nav iespējams, jo pēc zāģēšanas atlikušais ķīlis samazinās. (C) = virsējā griezumā attālums, (D) = griešanas virsma.

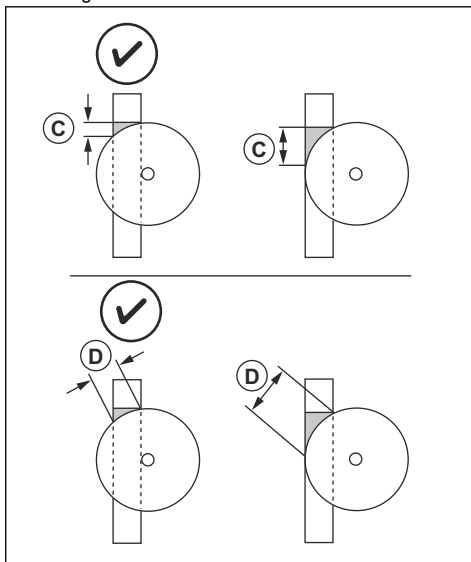

- d) Ja nav iespējams veikt virsējo griezumā, izmantojiet ķēdes adapteri WSC40. Sazinieties ar savu vietējo Husqvarna izplatītāju vai meklējiet informāciju par ķēdes adapteru Husqvarna tīmekļa vietnē.
5. Ja ir izvēlēts režīms "BLADE STD", rīkojieties šādi. Skatiet: *Asmeņu piedziņas režīmi lpp. 60.*

- a) Pagrieziet garenvirziena kustības ātruma skalu līdz maksimālajai pozīcijai.
 - b) Pielāgojiet griešanas dziļumu, lai nodrošinātu optimālu garenvirziena kustības ātrumu un veikspēju.
6. Ja atlasīts režīms "BLADE MAN", rīkojieties šādi. Skatiet: *Asmeņu piedziņas režīmi lpp. 60.*
- a) Pielāgojiet garenvirziena kustības ātrumu optimālai veikspējai. Samaziniet garenvirziena kustības ātrumu, kad darbojaties ar cietiem materiāliem un veicat griezumus 7-15 cm/2,8-5,9 collu dziļumā.
7. Pēc katra griezuma izņemiet asmeni no griešanas gropes.



IEVĒROJIET: Nelaujiet asmenim rotēt griešanas gropē bez spiediena. Tādējādi asmens kļūst neess.

8. Apturiet motoru un ūdens plūsmu.

Izstrādājuma izslēgšana



BRĪDINĀJUMS: Kad izstrādājums nav savienots ar strāvas avotu, vienmēr noslēdziet ūdens padevi izstrādājumam.

1. Lai apturētu asmeni, pagrieziet ātruma vadības skalu pretēji pulksteņrādītāja virzienam līdz pozīcijai 0.

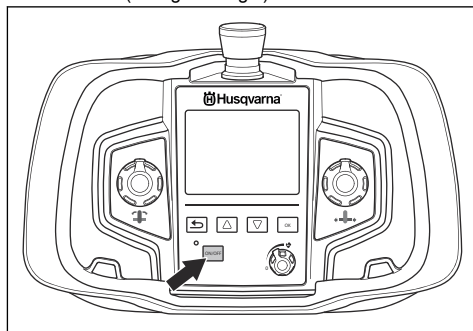
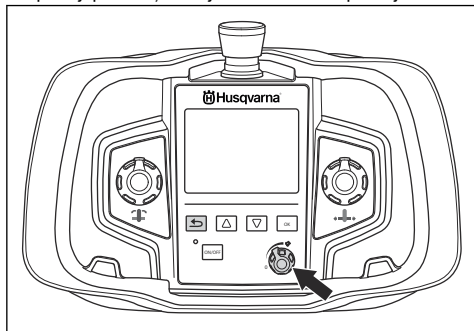

4. Lai apturētu izstrādājumu, nospiediet ārkārtas izslēgšanas pogu.

Apkope

Ievads



BRĪDINĀJUMS: Pirms ķēdes zāģa apkopes veikšanas izlasiet un izprotiet sadaļu par drošības pasākumiem.

Izstrādājuma ikdienas apkope



BRĪDINĀJUMS: Pirms veikt izstrādājuma apkopi, atvienojiet to elektrofīkla.

- Pārbaudiet, vai sakabes, savienojumi, caurules un kabeļi nav bojāti.

- Pārbaudiet, vai sakabes, savienojumi, caurules un kabeli ir tīri. Izmantojiet suku vai drānu. Notīriet un ieeļļojiet kontakttapas. Ieeļļojiet ūdens savienotājdetaļas uzsmavas
- Notīriet un ieeļļojiet izstrādājuma kustīgās daļas, piemēram, bloķēšanas rokturus un asmeņu aizsarga vadotnes atsperes mehānismu.
- Pārlicinieties, ka asmens aizsargs nav bojāti. Bojājumu vai nodiluma gadījumā nomainiet asmens aizsargu un/vai asmeni.
- Pārlicinieties, ka asmens aizsarga vadotnes riteņi griežas bez pretestības. Pārlicinieties, vai asmens aizsarga vadotne ir noregulēta atbilstoši. Skatiet: *Asmens aizsarga vadotnes regulēšana lpp. 59.*
- Pārlicinieties, ka asmens aizsarga vadotne ir pareizi noregulēta pret asmens aizsargu un izstrādājumu. Skatiet: *Fiksēšanas roktura regulēšana uz asmens aizsarga vadotnes lpp. 59.*
- Pārbaudiet asmens skrūvju nodilumu vai bojājumus. Nepieciešamības gadījumā nomainiet asmens skrūves.
- Pārlicinieties, ka zāga rāmja riteņi ir pareizi noregulēti pret sliedēm. Skatiet: *Vadīteņu regulēšana lpp. 59.*
- Pārlicinieties, ka zāga rāmja bloķēšanas rokturis ir pareizi pielāgots zāga vienībai. Skatiet: *Zāga rāmja regulēšana lpp. 60.*

Izstrādājuma tīrīšana



IEVĒROJIET: Nemazgājiet izstrādājumu ar augstspiediena mazgātāju.

1. Demontējiet izstrādājumu. Skatiet šeit: *Izstrādājuma demontāža lpp. 58.*
2. Notīriet visu aprikojumu. Izmantojiet ūdens šļūteni, suku un drānu.
3. Nozāvējiet visas kustīgās detaļas. Ieeļļojiet visas detaļas, izmantojot smidzināmo eļļu, lai novērstu koroziju.

Izstrādājuma tehniskā apkope

- Uzticiet Husqvarna tehnisko apkopi sertificētam izplatītājam. Izmantojiet tikai oriģinālās rezerves daļas, lai gādātu par izstrādājuma drošību.
- Pēc 100 darba stundām displejā parādās paziņojums "Time for servicing" (Laiks veikt tehnisko apkopi). Uzticiet Husqvarna tehnisko apkopi sertificētam izplatītājam.
- Ja 1 gada laikā izstrādājums nav darbināts 100 stundas, ļaujiet sertificētam Husqvarna izplatītājam veikt izstrādājuma pārbaudi.

Problēmu novēršana

Pazīme	Cēlonis	Risinājums
Asmens negriež un sāk deldēt dimanta asmeņus.	Pārāk liels griešanas dziļums.	Samaziniet griešanas dziļumu.
	Pārāk liels asmens ātrums.	Samaziniet asmens ātrumu.
	Pārāk liela ūdens plūsma uz asmens.	Samaziniet ūdens plūsmu uz asmens.
	Asmens ir pārāk ciets.	Nomainiet asmeni pret mīkstāku asmeni.

Pārvadāšana, glabāšana un utilizēšana

Transportēšana

- Ja izstrādājumam ir transportēšanas ratiņi, izmantojiet tos izstrādājuma transportēšanai. Transportēšanas ratiņu rokturus var izmantot kā slieces, ieceļot tos automašīnā.
- Pirms pārvietošanas ierīci, izslēdziet barošanas bloku un izraujiet elektrības vadu.
- Pirms transportēšanas noņemiet izstrādājumam asmeni un asmens aizsargu.

Glabāšana

- Glabājiet izstrādājumu norobežotā vietā, lai novērstu to, ka tam var piekļūt bērni vai personas, kam tas nav atļauts.
- Pēc darba beigšanas, noņemiet izstrādājumam asmeni un asmens aizsargu.
- Ja pastāv ūdens sasaldēšanas risks, no izstrādājuma jāizteicina viss atlikušais dzesēšanas ūdens.

Atbrīvošanās no produkta

Simboli uz produkta vai tā iepakojuma norāda, ka no šī produkta nedrīkst atbrīvoties kā no sadzīves

atkritumiem. Tas ir jānodod atbilstošā elektrisko un elektronisko ierīču pārstrādes uzņēmumā.

Nodrošinot, ka šis izstrādājums tiek pareizi pārstrādāts, varat palīdzēt novērst iespējamo negatīvo ietekmi uz vidi un cilvēkiem. Pretējā gadījumā tiek veikta nepareiza šī izstrādājuma utilizēšana. Lai uzzinātu vairāk par šī izstrādājuma pārstrādi, sazinieties ar vietējo pašvaldību, atkritumu pārstrādes uzņēmumu vai veikalu, kurā iegādājāties šo izstrādājumu.

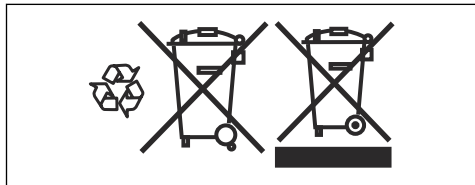

Tehniskie dati

Tehniskie dati

Svars	
Zāga rāmis, kg/mārciņas	3,7/8,2
Zāga bloks, kg/mārciņas	28/59,5
Asmens aizsargs, 800 mm, kg/mārciņas	13/28,7
Asmens aizsargs, 1000 mm, kg/mārciņas	16/35,3
Sliede, 1200 mm (79 collas), kg/mārciņas	9,5/20,9
Sliede, 2000 mm (79 collas), kg/mārciņas	19/41,9
Tālvadības pults ar akumulatoru, bez pārnēsāšanas siks- nas, kg/mārciņas	2,4/1,1
Asmens lielums	
Asmens lielums — maks., mm/collas	1600/63
Asmens lielums — min., mm/collas	600/23,6
Sākuma asmens — maks., mm/collas	1000/39,4
Zāga dziļums, maksimālais, mm/collas	730/28,5
Zāgēšanas asmens piedziņas motors	PM augstfrekvences
Vārpstas jauda — maks., kW	19
Strāvas padeve	Zobratpiedziņa
Izvades apgriezību skaits, apgr./min.	0–1200
Padeves sistēma/kontrole	Elektriskā/automātiskā
Zāga asmens piedziņas griezes moments — maks., Nm	230
Uzsākšanas spriedzes moments, Nm	150

Dzesējošā ūdens spiediens — maks., bāri	7.
Dzesēšanas ūdens plūsma — min., l/min.	3,5
Dzesējošā ūdens temp. ievade pie 3,5 l/min. — maks., C	25
Aizsardzības klase	IP 65
Trokšņa emisija⁵	
Skaņas jaudas līmenis, izmēritais dB (A)	108
Skaņas jaudas līmenis, garantētais L _{WA} dB (A)	109
Skaņas līmenis⁶	
Skaņas spiediena līmenis pie operatora auss, dB(A)	85

Ieteicamais asmens apgriezību skaits

var izraisīt traumas un izstrādājuma bojājumus.



BRĪDINĀJUMS: Tāda ātruma lietošana, kas pārsniedz ieteicamo ātrumu,

Strādājot ar asmeni, kura izmērs ir 800 mm/32 collas vai vairāk, ieteicams izmantot 1. pārnēsumu. Sazinieties ar vietējo Husqvarna izplatītāju, lai iegūtu rekomendācijas par asmens tiem, kas pieejami jūsu tirgū.

Zobrats	Ātrums, apgr./min	600 mm/ 24 collas	800 mm/ 32 collas	1000 mm/ 40 collas	1200 mm/ 48 collas	1600 mm/ 63 collas
1	550					H
1	600				H	M/S
1	700			H	M/S	
1	800		H	M/S		
1	900	H	M/S			
2	1000	H	M/S			
2	1100	M/S				
2	1200	M/S				

H = ciets vai stiprināts betons

M/S = vidējs vai mīksts betons

⁵ Trokšņa izplūde apkārtnē ir mērīta kā trokšņa jauda (L_{WA}) atbilstoši standartam EN 15027-1/A1.

⁶ Skaņas spiediena līmenis atbilstoši standartam EN 15027-1/A1. Sniegtajos datos par skaņas spiediena līmeni tipiskā statistiskā izkliede ir 1,0 dB(A) (standartnovirze).

Izstrādājuma izmēri

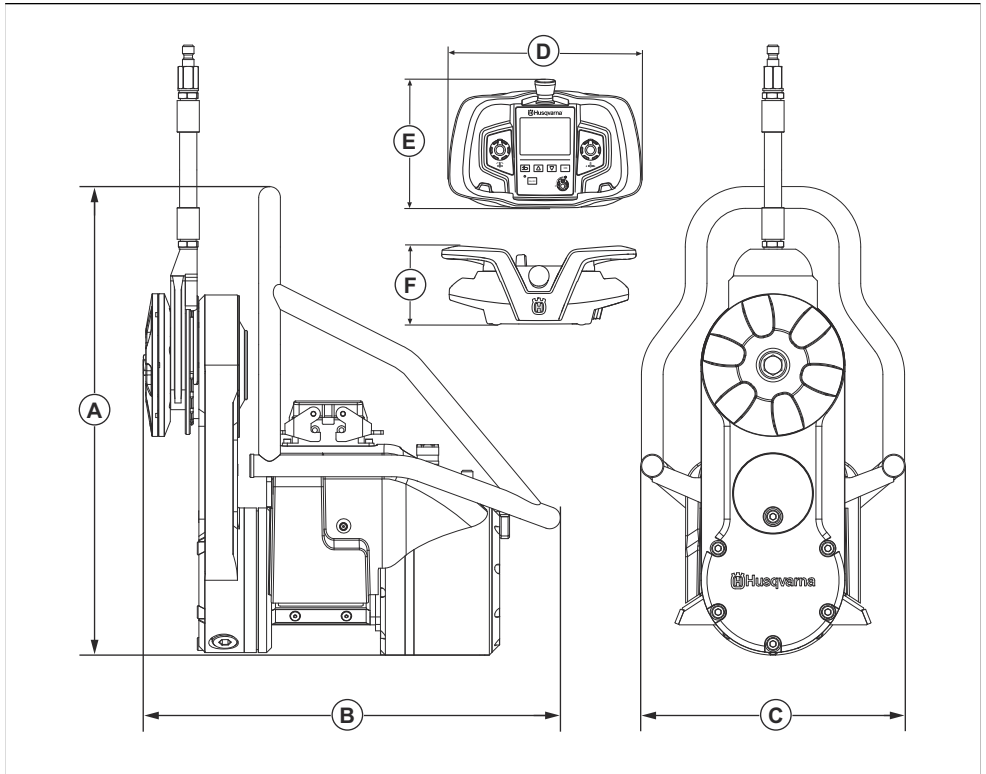

A	Augstums, mm/collas	473/17,3	D	Garums, mm/collas	285/11,2
B	Garums, mm/collas	440/17,3	E	Augstums, mm/collas	191/7,5
C	Platums, mm/collas	269/10,6	F	Platums, mm/collas	124/4,9

EK atbilstības deklarācija

EK atbilstības deklarācija

Mēs, Husqvarna AB, SE-561 82 Huskvarna,
ZVIEDRIJA, tālr. +46 36 146500, ar pilnu atbildību
apliecinām, ka šis izstrādājums:

Apraksts	Sienas zāģis
Zīmols	Husqvarna
Tips/modelis	WS 482 HF
Identifikācija	Ar sērijas numuriem no 2021 un turpmākiem sērijas numuriem

pilnībā atbilst šādām ES direktīvām un noteikumiem:

Direktīva/regula	Apraksts
2006/42/EC	"par iekārtām"
2014/30/EU	"par elektromagnētisko savietojamību"
2014/35/ES	"par elektroierīcēm"
2011/65/EU	"par bīstamu vielu izmantošanas ierobežošanu"

un ir ievēroti tālāk norādītie saskaņotie standarti un/vai
tehniskās specifikācijas;

- EN ISO 12100:2010
- EN 55014-1:2006+A1:2009+A2:2011
- EN 55014-2:2015
- EN 61000-3-11:2000
- EN 15027/A1:2009
- EN IEC 63000:2018

Partille, 2021-06-10



Erik Silfverberg

Izpētes un izstrādes nodaļas vadītājs, Betona
zāģēšanas un urbšanas aprīkojums

Husqvarna AB, Celniecības daļa

Atbildīgais par tehnisko dokumentāciju

Содержание

Введение.....	71	Поиск и устранение неисправностей.....	92
Безопасность.....	73	Транспортировка, хранение и утилизация.....	92
Сборка.....	78	Технические данные.....	93
Эксплуатация.....	84	Декларация соответствия ЕС.....	96
Техническое обслуживание.....	91		

Введение

Описание изделия

Husqvarna WS 482 HF представляет собой стенорезную машину с электродвигателем.

Примечание: Государственные нормативы могут накладывать ограничения на эксплуатацию данного изделия.

Назначение

Данное изделие предназначено для резки твердых материалов, таких как железобетон, камень и кирпич.

Обзор изделия

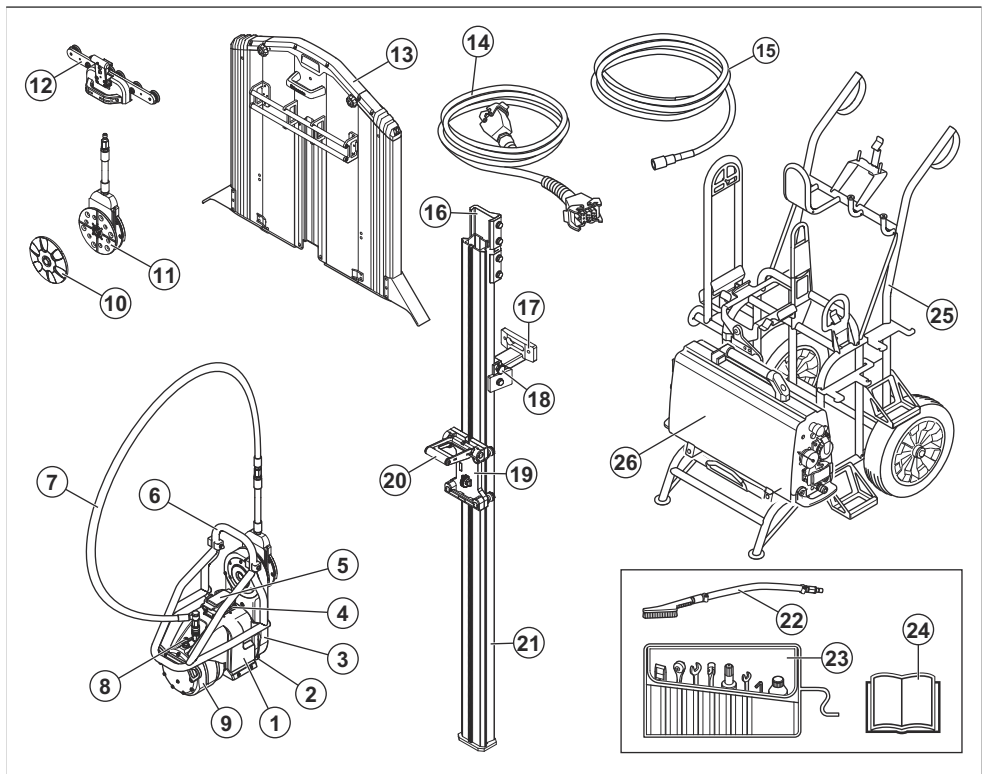

1. Режущий блок

2. Переключатель передач

3. Режущая консоль
4. Соединение кабеля
5. Защитная крышка
6. Ручьятка/защитный кожух диска в сборе
7. Водяной шланг
8. Соединение шланга, впуск воды
9. Электродвигатель
10. Внешний фланец диска
11. Фланцевая втулка режущего диска
12. Направляющая защитного кожуха диска
13. Защитный кожух диска
14. Шнур питания
15. Водяной шланг
16. Разъем
17. Настенная опора
18. Держатель направляющей
19. Каретка резчика
20. Фиксирующая ручьятка
21. Направляющая
22. Щетка
23. Комплект инструментов
24. Руководство по эксплуатации
25. Транспортная тележка (дополнительная принадлежность)
26. Блок питания (дополнительная принадлежность)

Обзор продукта, пульт дистанционного управления

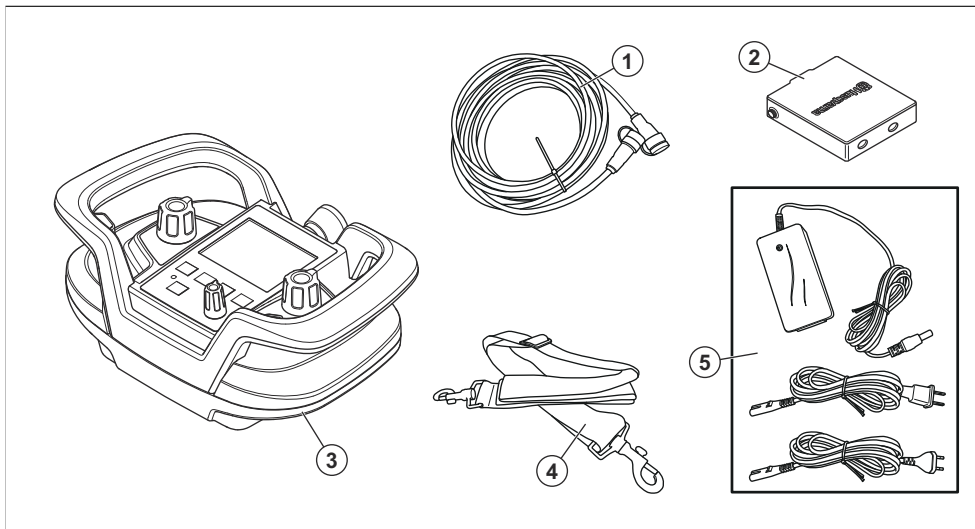

1. Кабель шины CAN
2. Аккумулятор пульта дистанционного управления (2 шт.)
3. Пульт дистанционного управления
4. Регулируемый наплечный ремень
5. Зарядное устройство

Условные обозначения на изделии



ПРЕДУПРЕЖДЕНИЕ: Изделие может представлять опасность и стать причиной тяжелой травмы или смерти оператора или окружающих. Соблюдайте осторожность и правила эксплуатации изделия.



Перед началом работы с изделием внимательно прочитайте руководство и убедитесь, что понимаете приведенные здесь инструкции.



Используйте рекомендованный защитный шлем, средства защиты органов слуха, зрения и дыхания.



Не приближайте руки и ноги к режущему диску.



Проверка и/или техобслуживание должны выполняться при выключенном двигателе и отсоединенном разъеме питания.



Данное изделие и его упаковка не могут быть утилизированы в качестве бытовых отходов. Изделие необходимо передать в авторизованный пункт переработки электрического и электронного оборудования.



Данное изделие отвечает требованиям соответствующих директив ЕС.

Примечание: Прочие условные обозначения/наклейки на изделии указывают на его соответствие специальным требованиям сертификации, которые действуют в определенных странах.

Паспортная табличка

Husqvarna[®]

Husqvarna AB, 561 82 Huskvarna, Sweden

TYPE	A	PRODUCT No.	B
SERIAL No. (YEAR WEEK No.)		C	
RPM	D	MAX.	E
OUTPUT POWER	F		

MADE IN SWEDEN

- A: Тип/модель
- B: Номер изделия
- C: Серийный № с датой производства (YYYY, WW, XXXX): Год, неделя, порядковый №
- D: Макс. частота вращения, об/мин
- E: Максимальный размер режущего диска, мм
- F: Выходная мощность, кВт

Ответственность изготовителя

В соответствии с законами об ответственности изготовителя мы не несем ответственности за ущерб, вызванный эксплуатацией нашего изделия в результате:

- ненадлежащего ремонта изделия;
- использования для ремонта изделия неоригинальных деталей или деталей, не одобренных производителем;
- использования неоригинальных дополнительных принадлежностей или принадлежностей, не одобренных производителем;
- ремонта изделия в неавторизованном сервисном центре или неквалифицированным специалистом;

Безопасность

Инструкции по технике безопасности

Предупреждения, предостережения и примечания используются для выделения особо важных пунктов руководства.



ПРЕДУПРЕЖДЕНИЕ:

Используется, когда несоблюдение инструкций руководства может привести к травмам или смерти оператора или находящихся рядом посторонних лиц.



ВНИМАНИЕ: Используется, когда несоблюдение инструкций руководства может привести к повреждению изделия, других материалов или прилегающей территории.

Примечание: Используется для предоставления дополнительных сведений о конкретной ситуации.

Общие меры предосторожности при работе с электроинструментом



ПРЕДУПРЕЖДЕНИЕ:

Ознакомьтесь со всеми предупреждениями, инструкциями, иллюстрациями и положениями, касающимися техники безопасности и прилагаемыми к данному электроинструменту. Несоблюдение всех указанных ниже инструкций может привести к поражению электрическим током, пожару и/или тяжелым травмам.

- **Сохраните все предупреждающие указания и инструкции для последующего обращения.** Под словом "электроинструмент" в данном документе понимается электрический инструмент, работающий от сети (проводной) либо от аккумулятора (беспроводной).

Техника безопасности на рабочем месте

- **Рабочее место должно содержаться в чистоте и быть хорошо освещено.** Загромождения или отсутствие освещения могут стать причиной несчастных случаев.
- **Не пользуйтесь электроинструментами во взрывоопасной атмосфере, например, в присутствии легковоспламеняющихся жидкостей, газов или пыли.** Электроинструменты производят искры, которые могут зажечь пыль или пары топлива.
- **Не позволяйте детям и посторонним наблюдателям приближаться к вам во время использования электроинструмента.** Это может отвлечь ваше внимание и привести к потере управления.

Электрическая безопасность

- **Штепсельная вилка электроинструмента должна соответствовать электрической розетке.** Запрещается изменять конструкцию вилки. **Не пользуйтесь штепсельными переходниками при работе с заземленными электроинструментами.** Отсутствие изменений в конструкции вилок и их соответствие розеткам снижает опасность поражения электрическим током.
- **Избегайте контакта любых частей тела с заземленными поверхностями, такими как трубы, батареи отопления, кухонные плиты и холодильники.** Заземление тела увеличивает риск поражения электрическим током.
- **Не подвергайте электроинструмент воздействию воды или высокой влажности.** Попадание воды внутрь электроинструмента увеличивает риск поражения электрическим током.

- **Используйте шнур электроинструмента только по прямому назначению.** Никогда не носите и не тяните электроинструмент за шнур и не дергайте за него, чтобы выключить инструмент из розетки. **Держите шнур вдали от источников тепла, масла, острых углов или движущихся деталей.** Эксплуатация поврежденного или запутанного шнура увеличивает риск поражения электротоком.
- **При работе с электроинструментом вне помещения используйте специальный удлинительный шнур для наружных работ.** Применение шнура, предназначенного для уличного использования, снижает опасность поражения электрическим током.
- **Если неизбежно требуется применение электроинструмента во влажной среде, используйте источник питания, защищенный устройством защитного отключения (УЗО).** Использование УЗО снижает риск поражения электрическим током.

Личная безопасность

- **При работе с электроинструментом будьте бдительны, следите за своими действиями и руководствуйтесь здравым смыслом.** Не используйте электроинструмент, если вы устали или находитесь под воздействием наркотических средств, алкоголя или лекарств. Малейшая невнимательность может обернуться серьезными физическими травмами.
- **Пользуйтесь средствами индивидуальной защиты.** Всегда носите защитные очки. Средства индивидуальной защиты, такие как респиратор, нескользящая защитная обувь, каска или средства защиты органов слуха, существенно снижают риск получения травм.
- **Примите меры по предотвращению случайного включения электроинструмента.** Перед подключением инструмента к источнику питания и/или блоку аккумуляторов, его подъемом или переноской убедитесь, что переключатель находится в выключенном положении. Не переносите электроинструменты, держа палец на переключателе, а также не подавайте питание на электроинструменты с включенным переключателем, т.к. это может привести к несчастному случаю.
- **Уберите все гаечные и регулировочные ключи, прежде чем включать питание.** Ключ, оставленный на движущейся части электроинструмента, может стать причиной травмы.
- **Не вытягивайте руки с устройством слишком далеко.** Всегда сохраняйте равновесие и устойчиво ставьте ноги. Это позволит лучше контролировать электроинструмент в случае возникновения непредвиденной ситуации.
- **Надевайте соответствующую одежду.** Не надевайте свободную одежду или украшения. Не

допускайте попадания волос и одежды в движущиеся части инструмента. Свободная одежда, украшения или длинные волосы могут попасть в движущиеся части.

- Если инструмент оборудован дополнительными устройствами для сбора и удаления пыли, убедитесь, что они подключены и используются надлежащим образом. Такие устройства способствуют снижению опасностей, связанных с наличием пыли.
- Не допускайте, чтобы чувство уверенности, приобретенное вследствие частого управления изделием, позволило вам забыть об опасностях и игнорировать принципы обеспечения безопасности. Неосторожные действия могут привести к тяжелой травме за долю секунды.

Эксплуатация и обслуживание электроинструмента

- Не перегружайте электроинструмент. Убедитесь, что он предназначен для выполнения конкретной задачи. Правильно подобранный электроинструмент лучше и надежнее справится с задачей, соответствующей его конструктивным характеристикам.
- Не пользуйтесь электроинструментом, если его переключатель не работает. Такой инструмент представляет опасность и подлежит обязательному ремонту.
- Прежде чем производить какую-либо настройку электроинструмента, заменять его части или убирать его на хранение, отключите инструмент от источника питания и/или снимите блок аккумуляторов (если снимается). Эти меры предосторожности позволяют исключить возможность случайного включения электроинструмента.
- Храните неиспользуемые электроинструменты в недоступном для детей месте и не позволяйте работать с инструментом лицам, не ознакомленным с ним и с данными правилами техники безопасности. Электроинструменты в руках неопытных пользователей являются источником опасности.
- Выполните техническое обслуживание электроинструментов и принадлежности. Регулярно проверяйте, не застревают ли движущиеся части и не смещаются ли они со своего нормального положения; все ли части исправны, а также другие условия, влияющие на работу электроинструмента. В случае обнаружения какой-либо неисправности устраните ее перед использованием инструмента. Многие несчастные случаи возникают из-за недостаточно тщательного ухода за электроинструментами.
- Поддерживайте остроту и чистоту режущих инструментов. Исправные режущие инструменты с острыми режущими краями меньше

подвержены поломкам и более просты в управлении.

- **Используйте электроинструменты, принадлежности, наконечники и т.д. в соответствии с данными инструкциями, принимая во внимание условия работы и специфику выполняемой задачи.** Применение электроинструмента не по назначению может создать опасные ситуации.
- **Рукоятки и поверхности захвата должны быть сухими и чистыми, без следов масла и смазки.** Скользкие рукоятки и поверхности захвата препятствуют безопасному обращению и управлению инструментом в непредвиденных ситуациях.

Сервисное обслуживание

- Сервисное обслуживание электроинструмента должны выполнять квалифицированные специалисты по ремонту оборудования с использованием только идентичных запчастей. Это гарантирует сохранность электроинструмента.
- **Никогда не выполняйте обслуживание поврежденных блоков аккумуляторов.** Обслуживание аккумуляторов должно выполняться только производителем или специалистами уполномоченных сервисных центров.

Инструкции по технике безопасности при работе со стенорезными машинами

- **Во время работы держите электроинструмент только за изолированную поверхность захвата, поскольку режущий инструмент может соскользнуть со скрытой проводкой или собственным шнуром.** При контакте режущего инструмента с проводом, находящимся под напряжением, выступающие металлические части тоже окажутся под напряжением и могут поразить оператора электрическим током.
- **При резке алмазным диском используйте средства защиты органов слуха.** В противном случае шум может привести к потере слуха.
- **В случае застревания алмазного диска прекратите подачу усилия и выключите инструмент.** Определите и устраните причину застревания алмазного диска.
- **При резке обрабатываемого участка обеспечьте защиту людей и рабочей зоны с другой стороны.** Алмазный диск может пройти насквозь обрабатываемого участка.
- **Убедитесь, что метод крепления системы направляющей к стене обеспечивает фиксацию машины во время работы.** Если материал обрабатываемого участка слабый или пористый, анкер(-ы) может(-гут) выскочить, что приведет к

падению системы направляющей с обрабатываемого участка.

Общие инструкции по технике безопасности



ПРЕДУПРЕЖДЕНИЕ: В обязательном порядке прочитайте следующие инструкции по технике безопасности, прежде чем приступить к эксплуатации изделия.

- Приведенная здесь информация не подменяет собой знания и практический опыт специалиста. Если в какой-либо ситуации вы почувствуете себя неуверенно, прекратите работу и обратитесь за советом к специалисту. Обратитесь к своему дилеру, в специализированную мастерскую или к опытному пользователю. Ни в коем случае не принимайтесь за работы, в которых вы чувствуете недостаточность своей квалификации!
- Данное изделие предназначено для резки бетона, кирпича и различных каменных материалов. Использование в прочих целях запрещено.
- Инструмент необходимо содержать в чистоте. Знаки и наклейки должны быть хорошо видны.
- Внесение неразрешенных изменений и/или использование нерекондованных принадлежностей может привести к тяжелой травме или даже смерти оператора или других лиц. Запрещается вносить в изделие модификации или использовать изделие, если вы подозреваете, что в его конструкцию внесены изменения другими лицами. Категорически запрещается использовать изделие, аккумулятор или зарядное устройство, если они неисправны. Проводите регулярные осмотры, уход и обслуживание в соответствии с данным руководством. Некоторые операции по уходу и обслуживанию должны выполняться только квалифицированными специалистами. См. указания в разделе "Техническое обслуживание". Пользуйтесь только оригинальными запасными частями.
- К ремонту изделия допускаются только авторизованные квалифицированные специалисты. При неквалифицированном ремонте операторы могут подвергнуться значительному риску при работе.
- Перед проведением проверки и/или техобслуживания выключите двигатель и отсоедините кабель от источника питания.

Инструкции по технике безопасности во время эксплуатации



ПРЕДУПРЕЖДЕНИЕ: В обязательном порядке прочитайте следующие инструкции по технике безопасности, прежде чем приступить к эксплуатации изделия.

- При неправильном или небрежном использовании изделие может быть опасным инструментом, который может причинить серьезные повреждения или нанести травму со смертельным исходом для пользователя или для других лиц.
- Ни в коем случае не допускайте к работе с изделием детей и взрослых, не имеющих соответствующей подготовки.
- Ни в коем случае не позволяйте использовать изделие посторонним лицам, не убедившись сначала в том, что они прочитали и поняли содержание руководства по эксплуатации.
- Запрещается работать с изделием лицам, находящимся в состоянии усталости или алкогольного опьянения, а также принимающим лекарства, воздействующие на зрение, реакцию или координацию.
- Все операторы должны быть обучены работе с изделием. Владелец отвечает за обучение операторов.
- Перед началом работы с изделием внимательно прочитайте руководство по эксплуатации и убедитесь, что понимаете приведенные здесь инструкции.
- Изделие может причинить серьезную травму. Внимательно прочитайте указания по технике безопасности. Научитесь правильно пользоваться изделием.
- Помните: оператор несет ответственность за аварии или опасные ситуации, угрожающие другим людям или их имуществу.
- Данное изделие предназначено только для использования с одобренным блоком питания. Прежде чем приступить к работе с изделием, внимательно прочитайте руководство, поставляемое вместе с блоком питания. Использование не по назначению запрещено.
- Резка на слишком высоких оборотах может привести к повреждению диска и травмированию людей.
- Перед подъемом или перемещением изделия остановите двигатель и отключите кабель питания.

Средства индивидуальной защиты



ПРЕДУПРЕЖДЕНИЕ: В обязательном порядке прочитайте следующие инструкции по технике

безопасности, прежде чем приступить к эксплуатации изделия.

- Всегда используйте соответствующее защитное снаряжение при эксплуатации изделия. Защитное снаряжение не исключает риск травмирования. Оно снижает тяжесть травмы при несчастном случае. За помощью по правильному выбору оборудования обращайтесь к дилеру.
- При эксплуатации изделия пользуйтесь одобренными средствами защиты глаз.
- Надевайте прочные нескользкие ботинки со стальным носком.
- Надевайте одежду, которая плотно прилегает к телу, но не ограничивает движения.
- Регулярно проверяйте состояние средств индивидуальной защиты.
- Используйте одобренные прочные защитные перчатки.
- Используйте резиновые защитные перчатки для предотвращения раздражения кожи от влажного бетона.
- Используйте одобренный защитный шлем.
- При эксплуатации изделия всегда пользуйтесь одобренными средствами защиты органов слуха. Длительное воздействие шума может привести к снижению слуха.
- Изделие производит пыль и пары, опасные для здоровья. Пользуйтесь одобренными средствами защиты органов дыхания.
- Всегда имейте при себе аптечку для оказания первой медицинской помощи.
- При работе с изделием может возникать искрение. Всегда имейте при себе огнетушитель.
- Не надевайте просторную одежду, украшения или другие аксессуары, которые могут застрять в движущихся деталях. Зафиксируйте волосы выше уровня плеч.

Защитные устройства на изделии



ПРЕДУПРЕЖДЕНИЕ: В обязательном порядке прочитайте следующие инструкции по технике безопасности, прежде чем приступить к эксплуатации изделия.

- Запрещается использовать изделие с неисправными защитными устройствами.
- Регулярно выполняйте проверку защитных устройств. Если защитные устройства неисправны, обратитесь в сервисный центр Husqvarna .

Защитный кожух диска

Кожух диска защищает оператора от пыли и предотвращает травмы в случае поломки режущего диска.



ПРЕДУПРЕЖДЕНИЕ:

Запрещается использовать изделие без защитного кожуха диска.

Проверка защитного кожуха диска

1. Проверьте защитный кожух диска на наличие повреждений. См. раздел *Обзор изделия на стр. 71*.
2. Убедитесь в правильности установки защитного кожуха диска.
3. Убедитесь, что диск расположен по центру защитного кожуха и не касается его.

Блокировка защитного кожуха диска

Блокировка защитного кожуха диска удерживает направляющую кожуха в правильном положении на кожухе.

Проверка блокировки защитного кожуха диска

- Убедитесь в правильности работы механизма блокировки защитного кожуха диска на направляющей кожуха. См. раздел *Регулировка фиксирующей рукоятки на направляющей защитного кожуха режущего диска на стр. 84*.

Концевые упоры

Концевые упоры предотвращают соскальзывание изделия с рельсов.



ПРЕДУПРЕЖДЕНИЕ:

Если концевые упоры прикреплены к концам рельсов неправильно, изделие может соскочить с рельсов и стать причиной серьезной травмы.

Проверка концевых упоров

- Убедитесь, что концевые упоры прикреплены к концам рельсов. См. раздел *Обзор изделия на стр. 71*.

Блок питания

Для работы изделия используется блок питания Husqvarna .



ПРЕДУПРЕЖДЕНИЕ:

Перед выполнением технического обслуживания отключите изделие от источника питания и подождите не менее 5 минут.

Проверка блока питания

- Проверьте защитные приспособления и убедитесь, что они не повреждены. См. руководство по эксплуатации блока питания Husqvarna .

Настенные опоры

Настенные опоры используются для крепления рельсов в правильном положении на стене.

Проверка настенных опор

1. Установите настенные опоры на расстоянии примерно $\frac{1}{4}$ длины рельса (А).

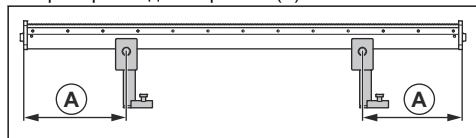

2. Во время работы используйте не менее 2 настенных опор. Если несколько рельсов устанавливаются совместно, то для каждой дополнительной секции рельса длиной один метр требуется 1 настенная опора.

Соединители рельсов

Соединители рельсов используются для соединения нескольких секций рельса.



ВНИМАНИЕ: Убедитесь, что соединители рельсов совместимы с изделием.

Проверка соединителей рельсов

- Убедитесь, что соединители рельсов правильно собраны. Рельсы должны устанавливаться в линию, а их края должны монтироваться заподлицо в центре соединителя.

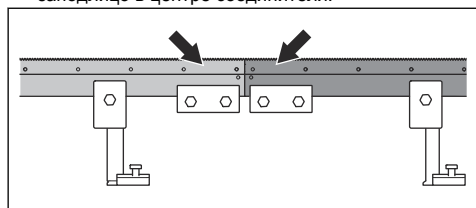

Кнопки останова машины

Кнопки останова машины на блоке питания и пульте дистанционного управления снижают частоту вращения подключенного электроинструмента.

Кнопки останова машины также отключают питание электроинструмента.

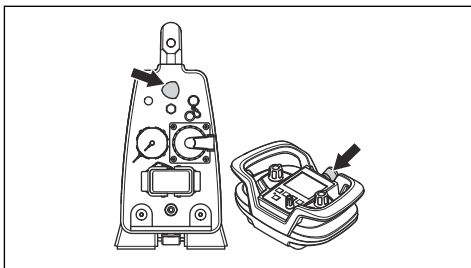

Проверка кнопок останова машины

1. Поверните кнопку останова машины на блоке питания по часовой стрелке, чтобы убедиться в том, что она разблокирована.
2. Нажмите кнопку ON/OFF на пульте дистанционного управления.
3. Нажмите и удерживайте кнопку ВОЗВРАТА (А) и поверните поворотный регулятор (В) по часовой стрелке, чтобы диск или трос начал вращаться.

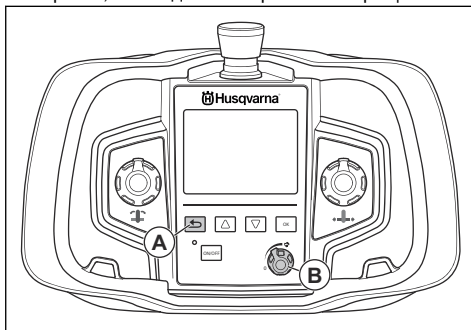

4. Нажмите кнопку останова машины на блоке питания, чтобы остановить диск или трос.
5. Убедитесь, что индикатор питания на устройстве погас.
6. Выполните ту же процедуру для проверки кнопки останова машины на пульте дистанционного управления.

Сборка

Введение



ПРЕДУПРЕЖДЕНИЕ: Перед сборкой изделия внимательно изучите раздел техники безопасности.

Проверка рабочей зоны перед работой

1. Осмотрите рабочую зону и убедитесь в возможности безопасной работы. Следите за возможным появлением посторонних лиц, предметов или условий, которые могут препятствовать безопасной эксплуатации изделия. Соблюдайте безопасное расстояние не менее 4 м.
2. Убедитесь, что в рабочей зоне отсутствуют электрические кабели, газовые или водяные трубопроводы.
3. Убедитесь, что вырезанную часть можно убрать. Чтобы ее легче было убрать, разделите ее на небольшие части.
4. Поддерживайте рабочую зону в чистоте и обеспечивайте надлежащее освещение.
5. Убедитесь, что в рабочей зоне имеется электрическая система и система водоснабжения. Убедитесь в возможности удаления отработанной воды.

Функциональная проверка перед началом работы

1. Проверьте защитные приспособления на изделии. См. раздел *Защитные устройства на изделии на стр. 77*.
2. Убедитесь, что режущий диск и защитный кожух диска не повреждены. При наличии трещин или других повреждений замените режущий диск или защитный кожух.
3. Убедитесь, что изделие собрано правильно, настенные кронштейны, рельсы, болт диска и стопорные колеса затянуты. Убедитесь, что на концах рельса закреплены концевые упоры.
4. Защитный кожух диска должен быть всегда установлен на изделии во время работы. Если защитный кожух диска касается потолка, можно временно снять один из концов защитного кожуха диска.
5. Перед запуском двигателя установите изделие в исходное положение.

Установка настенных опор

1. Сделайте разметку линии резки и отметьте положение отверстий под распорные болты на расстоянии (A) = 165 мм (6,5 дюйма) от линии резки.

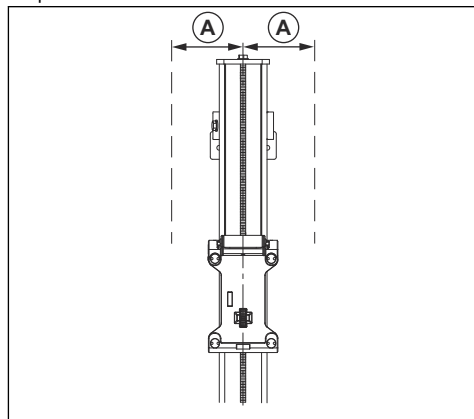

2. Просверлите отверстия 15 мм (5/8 дюйма) под распорные болты M12 (½ дюйма).
3. Свободно подвесьте настенные опоры на распорные болты. Используйте болты M6S 12 x 70 (½ дюйма x 2 дюйма) или аналогичные.

Установка рельсов

1. Поместите рельс на настенные опоры и затяните нажимные шайбы. Для вертикальной резки установите рельс так, чтобы фиксирующая рукоятка каретки резчика была направлена вверх.
2. Убедитесь, что рельс должным образом выровнен с направляющими на настенных опорах, прежде чем затянуть винты.

- Отрегулируйте расстояние между линией резки и настенными опорами. Расстояние между краем и внутренней поверхностью разреза должно составлять (В) = 89 мм/3,5 дюйма. Затяните распорные болты.

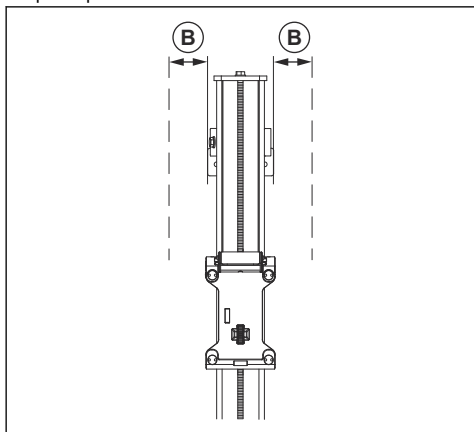

- Для фиксации изделия поднимайте фиксирующую рукоятку по направлению к изделию, пока рукоятка не зафиксируется.

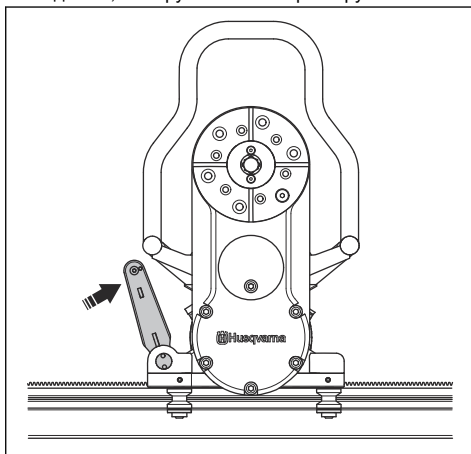

- Заблокируйте рукоятку штифтом.

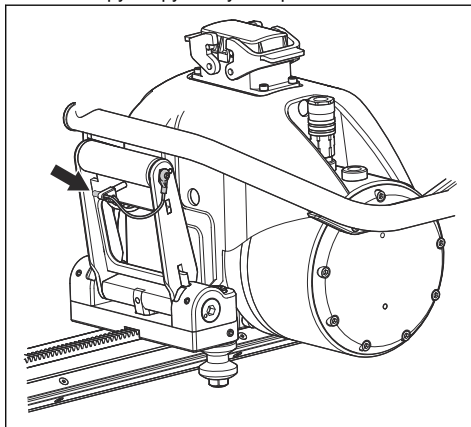

Установка изделия на рельсы



ПРЕДУПРЕЖДЕНИЕ: Перед установкой изделия на рельсы необходимо установить его в каретку резчика.

- Поднимите изделие в необходимое положение в каретке резчика. Когда изделие поднимется в необходимое положение, фиксирующая рукоятка переместится в среднее положение. В этом положении изделие расположено в каретке, но не закреплено должным образом, чтобы начать работу.

Сборка режущего диска



ПРЕДУПРЕЖДЕНИЕ: Перед началом сборки отключите изделие от источника питания.

- Удалите загрязнения с контактных поверхностей фланца режущего диска и самого диска.
- Убедитесь, что режущий диск вращается таким образом, что рабочая часть алмаза расположена по направлению вращения режущего диска.

Примечание: Поскольку направление вращения режущего диска можно выбрать, то также можно выбрать распыление воды от него.

- Установите внешний фланец диска, диск и фланцевую втулку диска. Используйте момент затяжки 70-80 Н·м.

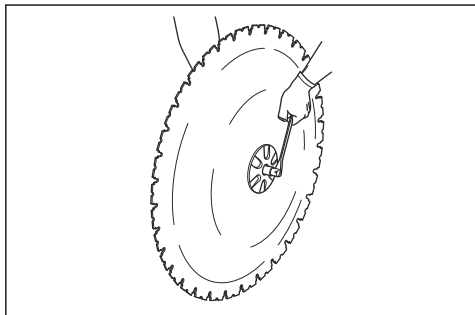

- Навесьте диск с фланцем и фланцевую втулку на режущую консоль.

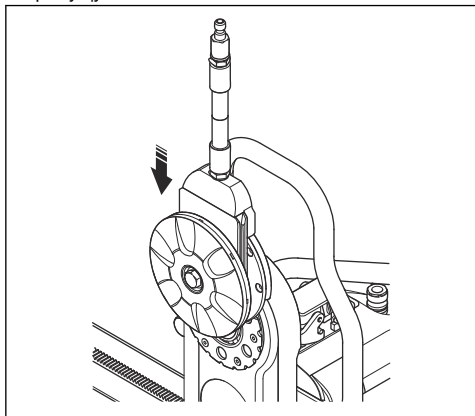

- Осторожно поворачивайте фланцевую втулку диска, пока она не войдет в одну из канавок на поворотном рычаге. Закрепите фланцевую втулку диска с помощью болта.

- Прижмите вал режущего диска к режущей консоли, аккуратно поворачивая режущий диск. Затяните его с помощью гаечного ключа на 18, входящего в комплект поставки. Используйте момент затяжки 70-80 Н·м.

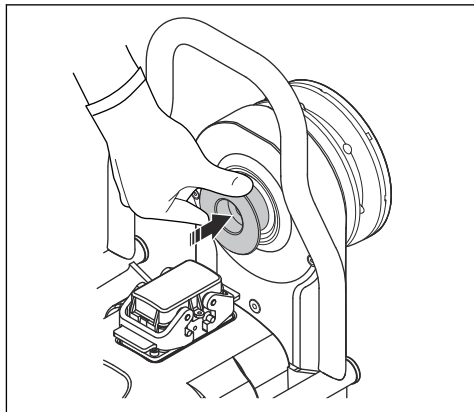

ПРЕДУПРЕЖДЕНИЕ: Перед запуском изделия проверьте правильность крепления режущего диска.

Установка диска для резки вплотную к стене

- Перед началом сборки отключите изделие от источника питания.
- Убедитесь, что режущий блок не установлен на рельсах. Если в комплект изделия входит транспортировочная тележка, поместите режущий блок на транспортировочную тележку.
- Снимите болт режущего диска и внешний фланец режущего диска.

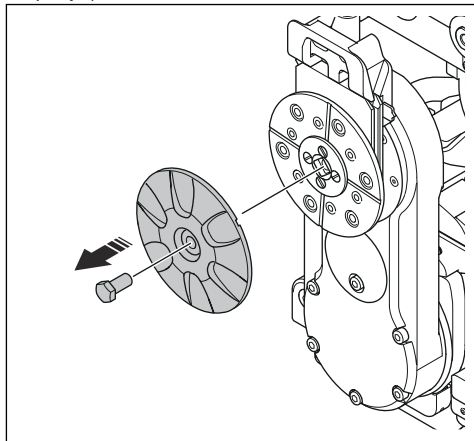

4. Удалите загрязнения с контактных поверхностей фланцевой втулки режущего диска.
5. Проверьте спецификацию диска для резки вплотную к стене.
6. Проверьте, какие из отверстий на фланцевой втулке режущего диска будут использоваться.

8. Если используется диск для резки вплотную к стене с центральными отверстиями 25,4 мм/1 дюйм (C), снимите проставку 60 мм/2,35 дюйма (D).

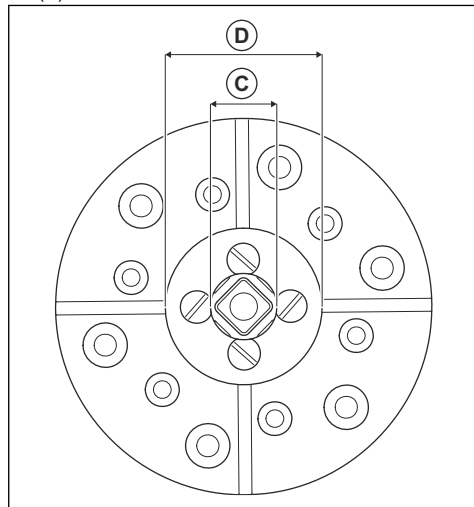
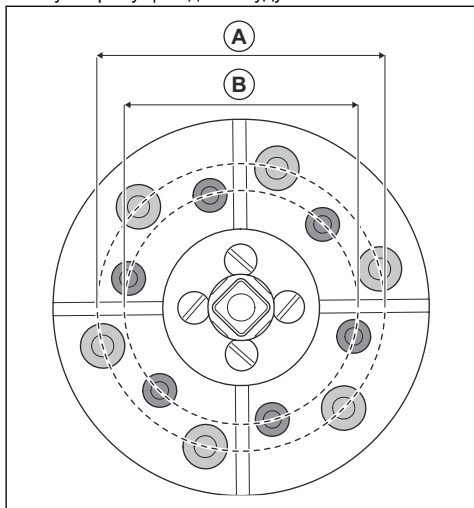

A	M10	110 мм
B	M8	89 мм

7. Снимите 6 заглушек с резьбы винтов M8 или M10 на фланцевой втулке диска.

9. Установите диск для резки вплотную к стене на фланцевую втулку диска.

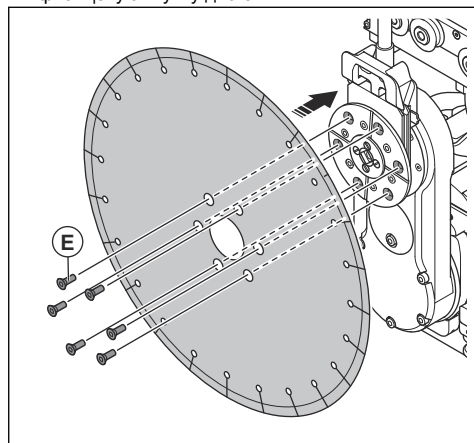
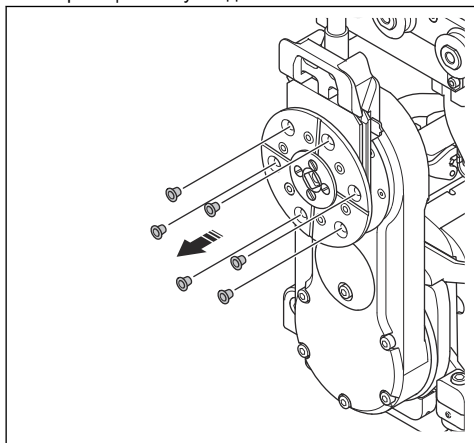

10. Установите 6 винтов M8 или M10 (E) диска для резки вплотную к стене. Используйте момент затяжки 30 Н·м.

11. Установите изделие на рельсы. См. раздел *Установка изделия на рельсы на стр. 80.*
12. Перед запуском изделия проверьте правильность крепления режущего диска.
13. Установите защитный кожух диска для резки вплотную к стене.

14. Подсоедините водяной шланг к выпускному отверстию на двигателе стенорезной машины и впускному отверстию на фланцевой втулке режущего диска.

Установка защитного кожуха диска



ПРЕДУПРЕЖДЕНИЕ: Перед началом сборки отключите изделие от источника питания.

1. Вставьте направляющую защитного кожуха диска между стержнями на кожухе диска.

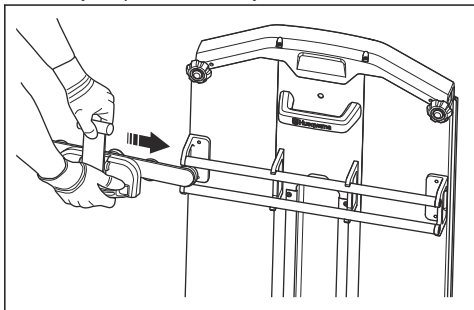

2. Зафиксируйте пластмассовый задник рукоятки на верхнем стержне на защитном кожухе режущего диска.
3. Убедитесь, что режущая консоль установлена вертикально. Поднимите защитный кожух над режущим диском и повесьте защитный кожух на держатель на изделии. Убедитесь, что направляющие защитного кожуха установлены в пазы блока подачи воды.

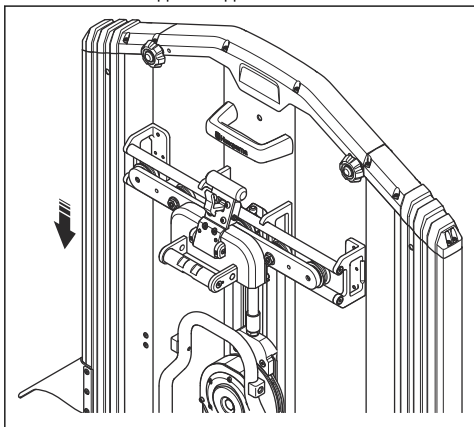

4. Вытяните рукоятку из защитного кожуха диска и опустите ее к режущему блоку. Фиксатор заблокирует рукоятку.

5. Для снятия защитного кожуха диска откройте фиксатор и потяните рукоятку вверх, а затем к защитному кожуху диска. Закрепите пластмассовый задник на верхнем стержне на защитном кожухе режущего диска.

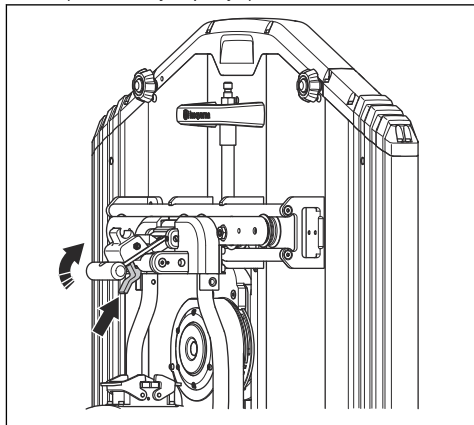

6. Подсоедините водяной шланг к выпускному отверстию на двигателе стенорезной машины и впускному отверстию на фланцевой втулке режущего диска.

Подсоединение блока питания



ВНИМАНИЕ: Используйте изделие только с одобренным блоком питания Husqvarna.

1. Подсоедините водяной шланг к блоку питания и впускному отверстию подачи воды на режущем блоке (A).
2. Подсоедините шнур питания от блока питания к режущему блоку (B).

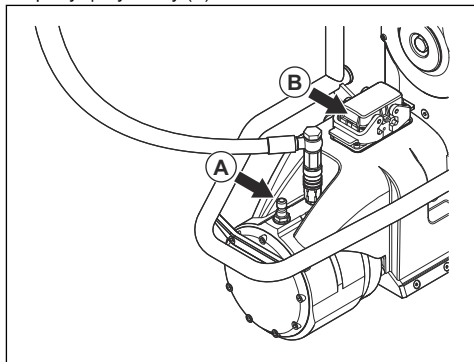

3. Включите блок питания и пульт дистанционного управления.

- Убедитесь, что пульт дистанционного управления подсоединен к блоку питания по радиосвязи. Дополнительную информацию по пульту дистанционного управления см. в руководстве по эксплуатации силового блока Husqvarna .

Разборка изделия

Если в комплект изделия входит транспортировочная тележка, поместите все снятые детали на транспортировочную тележку.

- Отсоедините шнур питания между режущим блоком и блоком питания. Установите крышки на штекерные разъемы.
- Отсоедините от режущего блока водяные шланги.

- Снимите защитный кожух режущего диска.
- Снимите направляющую защитного кожуха диска.
- Снимите режущий диск. Снимите внешний фланец диска, режущий диск и болт диска.
- Нажмите на фиксаторы и раскройте фиксирующие рукоятки, чтобы снять режущий блок с рельса.
- Ослабьте болты с квадратным подголовком зажимной шайбы на настенных опорах и снимите рельс с опор. Ослабьте один из эксцентриковых болтов в середине рельса, чтобы отсоединить рельсы. Снимите рельсы.
- Снимите настенные опоры.

Эксплуатация

Введение



ПРЕДУПРЕЖДЕНИЕ: Перед эксплуатацией изделия внимательно изучите раздел техники безопасности.

Регулировка направляющей защитного кожуха диска

- Ослабьте гайки на 2 регулируемых колесах направляющей.

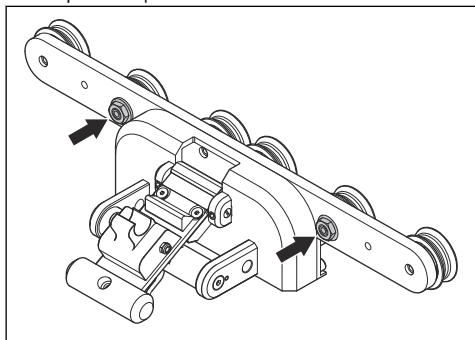

- Установите направляющую защитного кожуха на кожух.
- Поворачивайте кулачковый вал с помощью гаечного ключа на 22 мм, пока колеса направляющей не коснутся рельса.

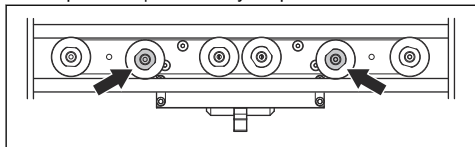

- Удерживайте кулачковый вал в необходимом положении с помощью гаечного ключа на 22 мм и затяните гайку ключом на 16 мм.
- Убедитесь, что колеса легко поворачиваются, а также проверьте наличие зазора в направляющей защитного кожуха режущего диска.

Регулировка фиксирующей рукоятки на направляющей защитного кожуха режущего диска

- Установите направляющую защитного кожуха режущего диска на режущий блок.
- Ослабьте 2 стопорных винта с помощью шестигранного ключа на 3 мм.
- Поворачивайте кулачковый вал отверткой, пока фиксирующая рукоятка не будет затянута на кронштейне защитного кожуха режущего диска.

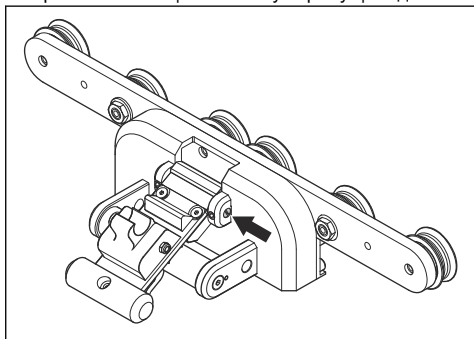

- Затяните 2 стопорных винта с помощью шестигранного ключа на 3 мм.
- Снимите 4 винта, удерживающие фиксатор в необходимом положении, с помощью шестигранного ключа на 4 мм.

- Отрегулируйте фиксатор. Фиксатор должен быть затянут на верхнем рельсе.
- Затяните 4 винта, удерживающие фиксатор в необходимом положении, с помощью шестигранного ключа на 4 мм.

Регулировка колес направляющей

- Ослабьте 2 винта М10 с помощью шестигранного ключа на 8 мм (А).

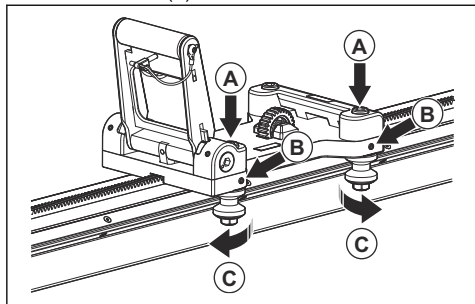

- Ослабьте 2 стопорных винта, фиксирующих 2 колеса направляющей, с помощью шестигранного ключа на 3 мм (В).
- Осторожно поворачивайте валы с помощью гаечного ключа на 16 мм, пока колеса направляющей не коснутся рельса (С).
- Удерживайте гаечный ключ на 16 мм в необходимом положении и затяните 2 стопорных винта с помощью шестигранного ключа на 3 мм (В).
- Нажмите на стопорное устройство и потяните каретку резчика в обоих направлениях вручную. Убедитесь, что каретка резчика легко перемещается и все 4 колеса направляющей вращаются.
- Затяните 2 винта М10 с помощью шестигранного ключа на 8 мм (А).

Регулировка каретки резчика

- Ослабьте 2 стопорных винта с помощью шестигранного ключа на 3 мм (А).

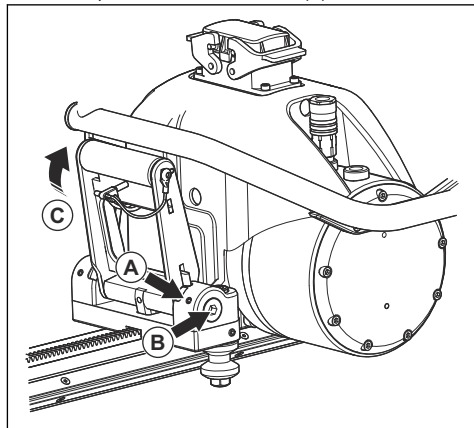

- Поворачивайте 2 втулки шестигранным ключом на 8 мм, пока вал не будет затянут и расположен параллельно режущему блоку (В).
- Затяните 2 стопорных винта с помощью шестигранного ключа на 3 мм (А).
- Закройте фиксирующую рукоятку и убедитесь, что подпружиненный фиксатор остается в заблокированном положении (С).
- Заблокируйте рукоятку штифтом.

Резка бетонных блоков



ПРЕДУПРЕЖДЕНИЕ: Бетонные блоки очень тяжелые и могут стать причиной серьезных травм. Перед началом работы убедитесь, что бетонный блок, который необходимо разрезать, надежно закреплен.

- Проверьте размеры разрезаемого бетонного блока и убедитесь, что его можно безопасно поднять и убрать.
- При необходимости разделите большой бетонный блок на более мелкие части. Перемещать рельс или настенные опоры не требуется. Резку можно выполнять с обеих сторон рельса.

3. Сделайте отверстия для настенных опор приблизительно на расстоянии 165 мм/6,5 дюйма (A) от разреза. Установите распорные болты.

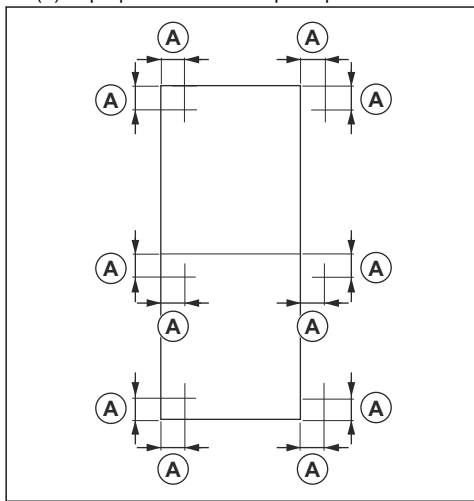

ПРЕДУПРЕЖДЕНИЕ: Не прикрепляйте настенные опоры к разрезаемому бетонному блоку.

Примечание: В углах эти же отверстия можно использовать как для вертикальных, так и для горизонтальных разрезов.

4. Разрежьте бетонный блок в следующей последовательности. На рисунке показана последовательность резки, когда бетонный блок делится на 3 секции.

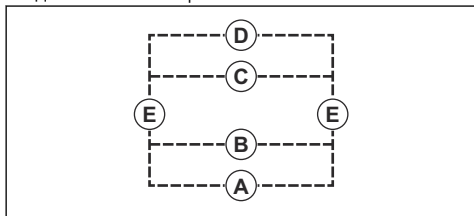

- a) Сначала выполните горизонтальные разрезы. Начните снизу (A), (B), (C), (D).
 b) Выполните 2 вертикальных разреза (E).
5. После каждого разреза устанавливайте клиновые анкеры. Установите 2 клиновых анкера на стороне резки и 1 клиновой анкер на другой стороне бетонного блока.
6. При выполнении последнего разреза закрепите рельс на устойчивой стене. Используйте клинья, входящие в комплект.

Режимы работы режущего диска

Изделие имеет 2 режима работы режущего диска. Режимы работы режущего диска выбираются в главном меню.

"Blade STD" — это полуавтоматический режим работы, который отлично подходит для большинства операций по резке стен. Этот режим работы удобен для оператора благодаря автоматическому управлению и регулировке скорости продольного перемещения, что помогает поддерживать частоту вращения выбранного диска. Кроме того, он обеспечивает оптимальную работу изделия при меньшей нагрузке на систему и оптимальном давлении на алмазный инструмент. Для оптимальной работы рекомендуется установить регулятор скорости продольного перемещения в положение максимума.

Режим работы "BLADE MAN" используется для резки стен из твердого и армированного бетона. Этот режим работы обеспечивает оператору полный контроль над операциями резки. Оператор вручную регулирует органы управления на пульте дистанционного управления для обеспечения более плавной работы. Режим работы позволяет оператору дольше сохранять остроту сегментов и снижает риск полировки алмазного диска. Для оптимальной работы скорость продольного перемещения необходимо регулировать вручную. При правильной регулировке скорости продольного перемещения и частоты вращения диска обеспечивается более плавная работа и более высокая производительность. "BLADE MAN" снижает риск полировки дисков при выборе предохранителя на 16 A или 25 A.

Выбор передачи

1. Поверните переключатель передач, чтобы выбрать нужную передачу. Используйте накидной ключ с Т-образной рукояткой. На 1-й передаче (A) диапазон частоты вращения составляет 600-900 об/мин, а на 2-й (B) — 800-1200 об/мин. См. раздел *Рекомендуемая частота вращения диска на стр. 94*.

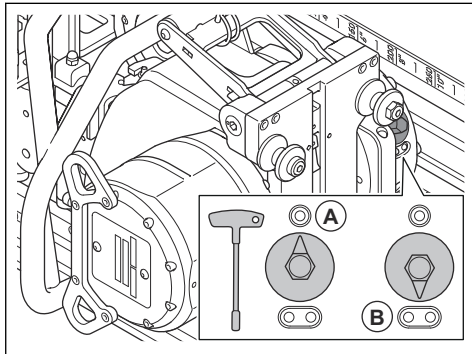



ВНИМАНИЕ: Убедитесь, что переключатель передачи находится в правильном положении. Если переключатель установлен между передачами, это может привести к повреждению редуктора.

Примечание: Для резки с использованием диска размером 800 мм / 32 дюйма или более рекомендуется использовать 1-ю передачу. См. раздел *Рекомендуемая частота вращения диска на стр. 94.*

2. На пульте дистанционного управления выберите "SET GEAR". Выберите ту же передачу, которая выбрана на изделии. См. раздел *Запуск изделия на стр. 87.*

Запуск изделия



ПРЕДУПРЕЖДЕНИЕ: Работа с частотой вращения, превышающей рекомендованную, может привести к травме или повреждению изделия.

1. Откройте подачу воды к изделию.
2. Поверните кнопку остановки машины на силовой станции и пульт дистанционного управления по часовой стрелке, чтобы отключить ее.

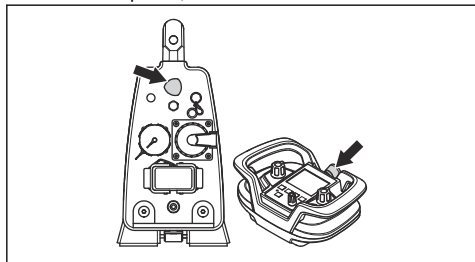

3. Нажмите кнопку ON/OFF, чтобы запустить пульт дистанционного управления. При этом также запускается подключенный электроинструмент, и на дисплее отображается информация.

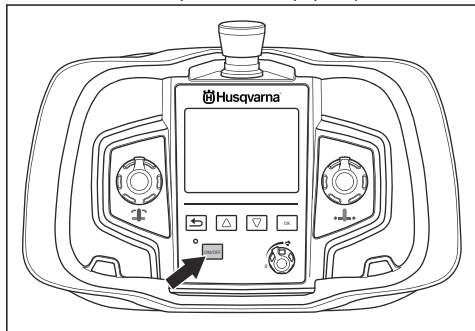

4. Убедитесь, что пульт дистанционного управления подсоединен к блоку питания по радиосвязи. Дополнительную информацию по пульту дистанционного управления см. в руководстве по эксплуатации силового блока Husqvarna .
5. Проверьте индикатор глубины на дисплее. Глубина рассчитывается на основании регулировок, выполненных в меню "SET BLADE DIAMETER" (A), и положения консоли.

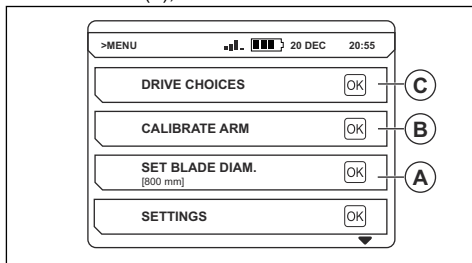

6. Чтобы выполнить калибровку положения консоли, выполните следующую процедуру.
 - a) Установите консоль в вертикальное положение.
 - b) Выберите меню "CALIBRATE ARM" (B).
 - c) Выберите "YES" для калибровки консоли.

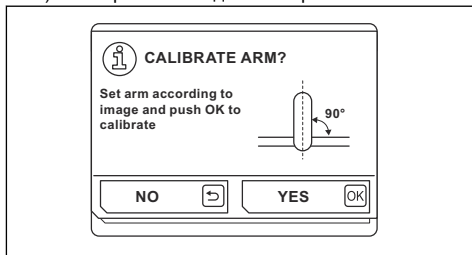

7. Выберите меню "SET BLADE DIAMETER" (A) и введите соответствующий диаметр диска.



ВНИМАНИЕ: Правильная глубина будет отображаться на дисплее только при калибровке консоли и вводе правильного диаметра диска. Это также обеспечит правильную работу адаптера цепной пилы.

8. Выберите меню "DRIVE CHOICES" (C) и настройки дистанционного управления:

- a) "SET GEAR" (D): Выберите передачу. Убедитесь, что на пульте дистанционного управления и изделии выбрана одна и та же передача. См. раздел *Выбор передачи* на стр. 86. Для получения дополнительной информации о рекомендуемых режущих дисках и частоте вращения см. раздел *Рекомендуемая частота вращения диска* на стр. 94.

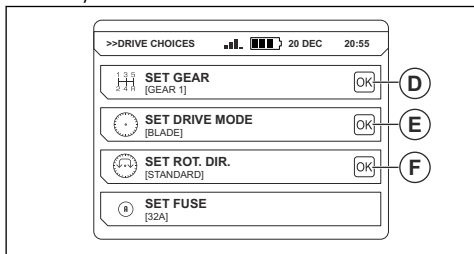

- b) "SET DRIVE MODE" (E): Выберите режим "BLADE STD" или "BLADE MAN". См. раздел *Режимы работы режущего диска* на стр. 86. Дополнительную информацию по режимам "WIRE" и "CHAIN" см. в руководстве по эксплуатации силового блока Husqvarna .

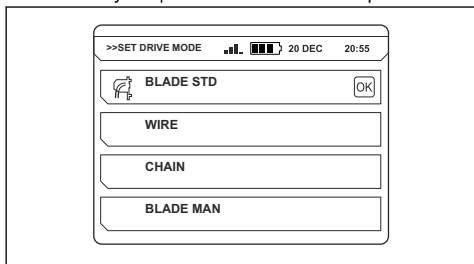

- c) "SET ROT. DIR" (F): Выберите направление вращения диска. Направление вращения можно изменять только при неподвижном режущем диске.

Примечание: (S) = стандартное, (R) = обратное.

9. Установите изделие в исходное положение. Следите за тем, чтобы диск не касался материала.
10. Включите подачу воды в систему охлаждения. Отрегулируйте расход с помощью водопроводного крана.

11. Чтобы запустить двигатель, нажмите кнопку со стрелкой и одновременно поверните поворотный регулятор частоты вращения диска по часовой стрелке. Выходная мощность двигателя отображается на дисплее пульта дистанционного управления.

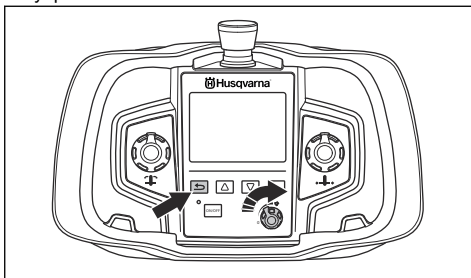

Использование пульта дистанционного управления

Управление изделием осуществляется с помощью пульта дистанционного управления. Пульт дистанционного управления подключается к блоку питания посредством радиосвязи. Инструкции по подключению пульта дистанционного управления см. в руководстве эксплуатации блока питания Husqvarna .

- Чтобы включить или выключить пульт дистанционного управления, нажмите кнопку ON/OFF (ВКЛ/ВЫКЛ).

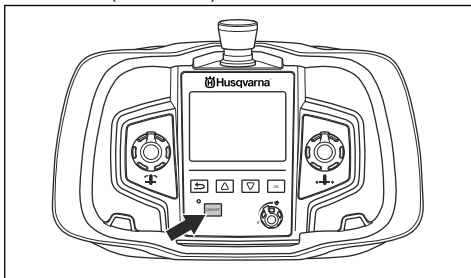

- Продольное перемещение: Поворотный регулятор перемещает изделие вдоль рельса.

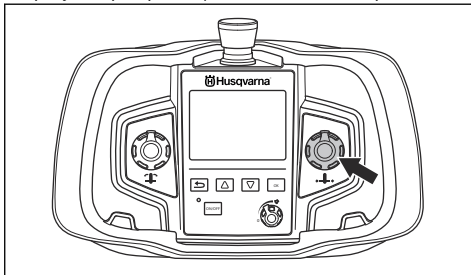

- Перемещение консоли: Поворотный регулятор перемещает шарнирную консоль для регулировки глубины резки.

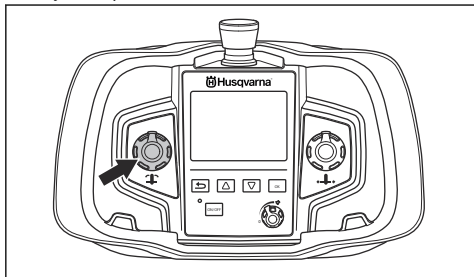

- Поворот диска и изменение скорости работы изделия: Чтобы увеличить частоту вращения режущего диска, нажмите и удерживайте кнопку возврата, поворачивая поворотный регулятор по часовой стрелке.

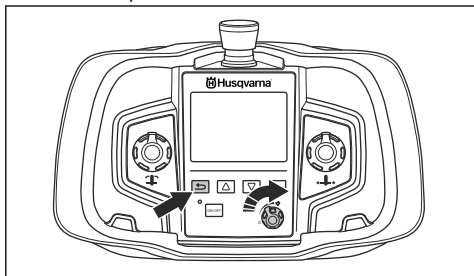

- Остановка изделия: Поверните поворотный регулятор частоты вращения режущего диска против часовой стрелки в положение 0.
- В случае возникновения аварийной ситуации остановите устройство с помощью кнопки остановки.

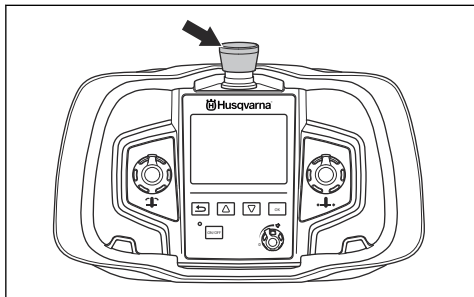

- Информацию о других настройках и функциях пульта дистанционного управления см. в руководстве по эксплуатации блока питания Husqvarna .

Эксплуатация изделия

1. Запустите изделие. См. раздел *Запуск изделия на стр. 87.*

2. Управляйте устройством с помощью пульта дистанционного управления. См. раздел *Использование пульта дистанционного управления на стр. 88.*
3. Выполните направляющий разрез глубиной 3-7 см/1,2-2,8 дюйма (A). Материал и доступные предохранители влияют на глубину резки. По возможности избегайте резки железа. Выполните направляющий разрез, когда консоль находится в хвостовом положении.

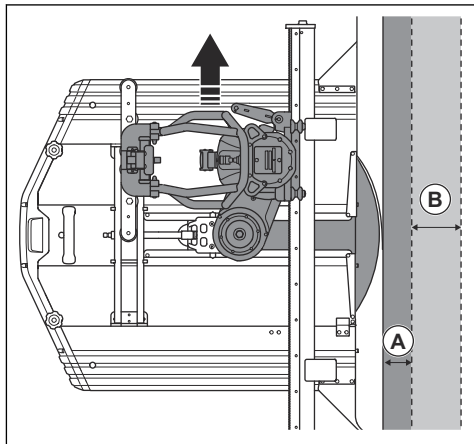

ВНИМАНИЕ: Не используйте полную мощность для направляющего разреза.

4. Увеличивайте глубину последующих разрезов (B). Поместите пилу рядом с монтажным кронштейном и вставьте диск в материал. Глубина последующих разрезов должна составлять 7-15 см/2,8-5,9 дюйма. Твердость материала влияет на глубину резки.

Примечание: Можно заменить диск и завершить начатый разрез. Убедитесь, что толщина нового диска соответствует ширине прорези.

- а) При использовании предохранителя меньше, чем на 32 А, выходная мощность изделия снижается. При этом необходимо уменьшить глубину резки для достижения оптимальной производительности при выбранном предохранителе.

- b) При резке арматуры от края до края выполняйте резку, как показано на рисунке, чтобы сохранить остроту диска. Если арматура не проходит по разрезу от начала до конца, начните резку с другого конца.

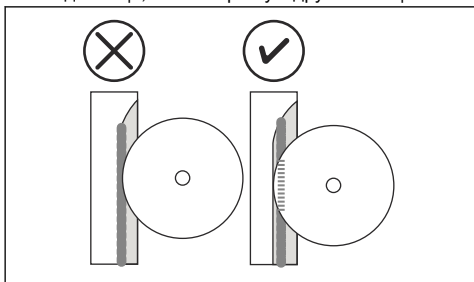

Примечание: При более низкой частоте вращения диска снижается риск полировки диска твердыми материалами.

- c) Если толщина стены меньше максимальной глубины диска, используйте максимальную глубину резки диска. В этом случае режущая поверхность уменьшается, а давление сегментов режущего диска увеличивается. Это также необходимо делать, если резка сверху невозможна, поскольку позволяет уменьшить клин, остающийся после резки. (C) = расстояние резки сверху, (D) = поверхность резки.

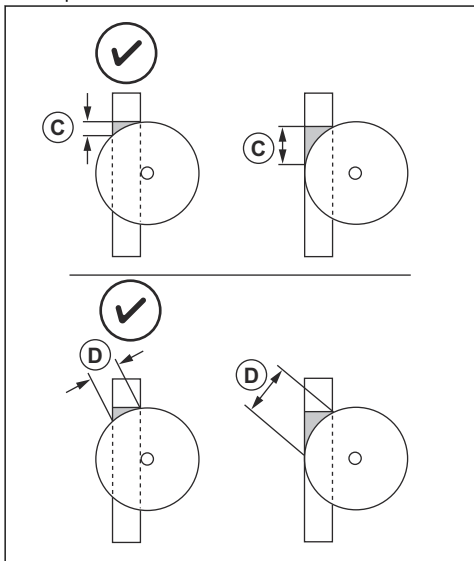

- d) Если невозможно выполнить резку сверху, используйте цепной адаптер WSC40. Обратитесь к местному дилеру Husqvarna или найдите информацию о цепном адаптере на сайте Husqvarna .

5. Если выбран режим "BLADE STD", выполните следующую процедуру. См. раздел *Режимы работы режущего диска* на стр. 86.
 - a) Поверните поворотный регулятор, чтобы установить максимальную скорость продольного перемещения.
 - b) Отрегулируйте глубину резки для оптимальной скорости продольного перемещения и производительности.
6. Если выбран режим "BLADE MAN", выполните следующую процедуру. См. раздел *Режимы работы режущего диска* на стр. 86.
 - a) Для оптимальной работы отрегулируйте скорость продольного перемещения. При работе с твердыми материалами уменьшите скорость продольного перемещения и выполняйте резку на глубину 7-15 см/2,8-5,9 дюйма.
7. После каждого реза извлекайте диск из разреза.



ВНИМАНИЕ: Не допускайте вращения диска в разрезе без давления. Это приводит к затуплению режущего диска.

8. Остановите электродвигатель и подачу воды.

Остановка изделия



ПРЕДУПРЕЖДЕНИЕ: Всегда закрывайте подачу воды к устройству, если оно не подключено к источнику питания.

1. Чтобы остановить нож, поверните регулятор управления скоростью против часовой стрелки в положение 0.

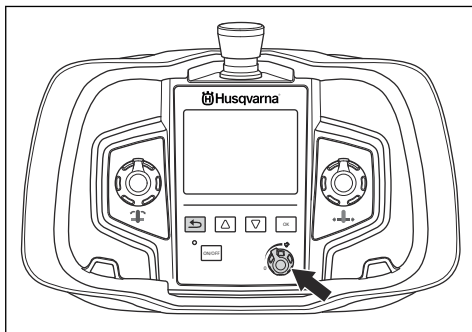

2. Закройте подачу воды к изделию. Если для подачи охлаждающей жидкости установлен параметр "AUTO", подача воды прекратится автоматически.
3. Остановите пульт дистанционного управления, нажмите кнопку ON/OFF.

4. Нажмите кнопку аварийного останова, чтобы остановить изделие.

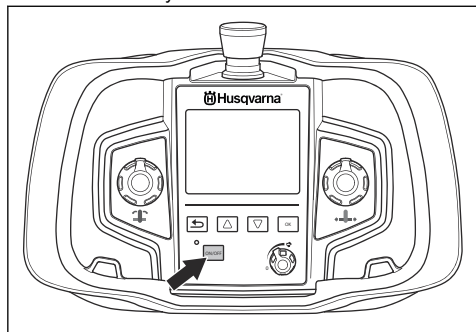

Техническое обслуживание

Введение



ПРЕДУПРЕЖДЕНИЕ: Перед техническим обслуживанием изделия внимательно изучите раздел техники безопасности.

Ежедневное техобслуживание изделия



ПРЕДУПРЕЖДЕНИЕ: Перед выполнением технического обслуживания отключите изделие от источника питания.

- Убедитесь, что соединения, разъемы, шланги и кабели не повреждены.
- Убедитесь, что соединения, разъемы, шланги и кабели чистые. Используйте щетку или ткань. Очистите и смажьте контактные штифты. Смажьте втулки муфт подачи воды.
- Очистите и смажьте все подвижные части изделия, такие как фиксирующие рукоятки и пружинный механизм направляющей защитного кожуха режущего диска.
- Убедитесь, что режущий диск и защитный кожух диска не повреждены. При наличии повреждений или износа замените защитный кожух диска и/или режущий диск.
- Убедитесь, что колеса направляющей защитного кожуха диска вращаются свободно. Убедитесь, что направляющая кожуха диска правильно отрегулирована. См. раздел *Регулировка направляющей защитного кожуха диска на стр. 84.*

- Убедитесь, что направляющая защитного кожуха диска правильно выровнена относительно защитного кожуха диска и изделия. См. раздел *Регулировка фиксирующей рукоятки на направляющей защитного кожуха режущего диска на стр. 84.*
- Осмотрите болты диска на наличие износа или повреждений. При необходимости выполните замену болтов диска.
- Убедитесь, что колеса на каретке резчика правильно отрегулированы относительно направляющей. См. раздел *Регулировка колес направляющей на стр. 85.*
- Убедитесь, что фиксирующая рукоятка на каретке резчика правильно отрегулирована относительно режущего блока. См. раздел *Регулировка каретки резчика на стр. 85.*

Очистка изделия



ВНИМАНИЕ: Не используйте мойку высокого давления для очистки изделия.

1. Разберите изделие. См. раздел *Разборка изделия на стр. 84.*
2. Очистите все приспособления. Используйте водяной шланг, щетку и ткань.
3. Высушите все подвижные части. Для предотвращения коррозии смажьте все детали аэрозолем для смазки.

Обслуживание изделия

- Обратитесь к официальному дилеру Husqvarna для выполнения обслуживания. Для защиты изделия используйте только оригинальные запасные части.

- По истечении 100 часов работы на дисплее отображается сообщение "Time for servicing" (Требуется обслуживание). Обратитесь к официальному дилеру Husqvarna для выполнения обслуживания.
- Если изделие не отработало 100 часов за 1 год, обратитесь к официальному дилеру Husqvarna для проверки изделия.

Поиск и устранение неисправностей

Признак неисправности	Причина	Решение
Диск не режет, и начинается полировка алмазных дисков.	Слишком большая глубина резки.	Уменьшите глубину резки.
	Слишком высокая частота вращения диска.	Уменьшите частоту вращения диска.
	Слишком высокий расход воды, подаваемой на диск.	Уменьшите расход воды, подаваемой на диск.
	Диск слишком твердый.	Замените диск на более мягкий.

Транспортировка, хранение и утилизация

Транспортировка

- Если в комплект изделия входит транспортировочная тележка, используйте ее для перемещения изделия. Ручки транспортировочной тележки можно использовать в качестве направляющих при ее подъеме на погрузчик.
- Выключайте блок питания и отсоединяйте электрический кабель от источника питания перед перемещением оборудования.
- Перед транспортировкой снимите с изделия режущий диск и защитный кожух диска.

Хранение

- Храните изделие в запечатом помещении для предотвращения доступа к изделию детей или посторонних лиц.
- После выполнения работы снимайте с изделия режущий диск и защитный кожух диска.
- Если существует риск замерзания воды, необходимо слить всю оставшуюся охлаждающую жидкость.

Утилизация

Обозначения на изделии или его упаковке указывают, что данное изделие не может быть

утилизировано в качестве бытовых отходов. Оно должно быть передано в соответствующий пункт для переработки электрического и электронного оборудования.

Обеспечив надлежащую утилизацию данного изделия, вы можете предотвратить потенциальное отрицательное влияние на окружающую среду и здоровье людей, которое иначе могло быть последствием неправильной утилизации. Более подробную информацию о переработке данного изделия получите в Городском управлении, у службы, занимающейся переработкой бытовых отходов либо в магазине, где вы приобрели изделие.

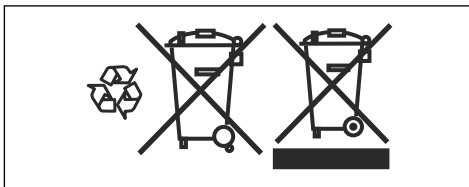

Технические данные

Технические данные

Масса	
Каретка резчика, кг / фунты	3,7 / 8,2
Режущий блок, кг / фунты	28 / 59,5
Защитный кожух режущего диска 800 мм, кг / фунты	13 / 28,7
Защитный кожух режущего диска 1000 мм, кг / фунты	16 / 35,3
Направляющая 1200 мм (47 дюймов), кг / фунты	9,5 / 20,9
Направляющая 2000 мм (79 дюймов), кг / фунты	19 / 41,9
Пульт дистанционного управления, с аккумуляторной батареей, без подвешенного ремня, кг/фунт	2,4 / 1,1
Диаметр диска	
Диаметр диска - макс., мм / дюймы	1600 / 63
Диаметр диска - мин., мм / дюймы	600 / 23,6
Стартовый диск - макс., мм / дюймы	1000 / 39,4
Глубина резки - макс., мм / дюймы	730 / 28,5
Двигатель привода режущего диска	PM, многоциклового
Мощность шпинделя - макс., кВт	19
Трансмиссия	Зубчатый привод
Частота вращения на выходе, об/мин	0-1200
Система подачи/управления	Электропривод/авто
Крутящий момент на режущем диске - макс., Н·м	230
Начальный крутящий момент, Н·м	150
Давление охлаждающей жидкости - макс, бар	7
Расход охлаждающей жидкости за мин, л/мин	3,5
Температура охлаждающей жидкости при расходе 3,5 л/мин - макс., °C	25
Степень защиты	IP 65
Излучение шума⁷	
Уровень мощности звука, измеренный, дБ(А)	108
Уровень мощности звука, гарантированный L _{WA} , дБ(А)	109

⁷ Излучение шума в окружающую среду измеряется как мощность звука (L_{WA}) в соответствии с EN 15027/A1.

Уровни шума ⁸	
Уровень шумового давления на уши оператора, дБ(А)	85

Рекомендуемая частота вращения диска

рекомендованную, может привести к травме или повреждению изделия.



ПРЕДУПРЕЖДЕНИЕ: Работа с частотой вращения, превышающей

Для резки с использованием диска размером 800 мм / 32 дюйма или более рекомендуется использовать 1-ю передачу. Для получения дополнительной информации и рекомендаций по типам дисков, доступных на вашем рынке, обратитесь к местному дилеру Husqvarna .

Редуктор	Частота вращения, об/мин	600 мм / 24 дюйма	800 мм / 32 дюйма	1000 мм / 40 дюймов	1200 мм / 48 дюймов	1600 мм / 63 дюймов
1	550					H
1	600				H	M/S
1	700			H	M/S	
1	800		H	M/S		
1	900	H	M/S			
2	1000	H	M/S			
2	1100	M/S				
2	1200	M/S				

H = твердый или сильноармированный бетон

M/S = бетон средней твердости/мягкий бетон

⁸ Уровень шумового давления в соответствии с EN 15027/A1. Указанные данные об уровне шумового давления имеют типичный статистический разброс (стандартное отклонение) в 1,0 дБ(А).

Размеры изделия

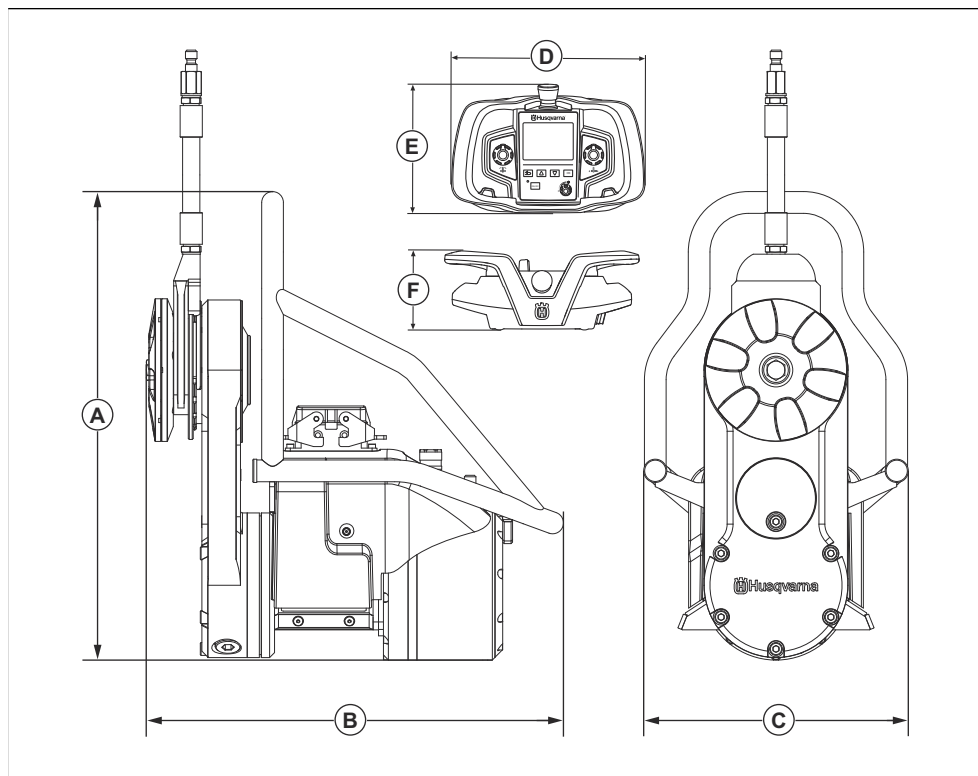

A	Высота, мм / дюйм	473 / 17,3	D	Длина, мм / дюйм	285 / 11,2
B	Длина, мм / дюйм	440 / 17,3	E	Высота, мм / дюйм	191 / 7,5
C	Ширина, мм / дюйм	269 / 10,6	F	Ширина, мм / дюйм	124 / 4,9

Декларация соответствия ЕС

Декларация соответствия ЕС

Мы, компания Husqvarna AB, SE-561 82 Huskvarna, ШВЕЦИЯ, тел.: +46-36-146500, с полной ответственностью заявляем, что изделие:

Описание	Стенорезная машина
Марка	Husqvarna
Тип/Модель	WS 482 HF
Идентификация	Серийные номера начиная с 2021 года и далее

полностью соответствует следующим директивам и нормам ЕС:

Директива/Норматив	Описание
2006/42/EC	"О механическом оборудовании"
2014/30/EU	"Об электромагнитной совместимости"
2014/35/EU	"Об электрическом оборудовании"
2011/65/EU	"Об ограничении содержания вредных веществ"

а также требованиям следующих согласованных стандартов и/или технических регламентов:

- EN ISO 12100:2010
- EN 55014-1:2006+A1:2009+A2:2011
- EN 55014-2:2015
- EN 61000-3-11:2000
- EN 15027/A1:2009
- EN IEC 63000:2018

Partille, 2021-06-10



Эрик Сильверберг (Erik Silfverberg)

Директор отдела разработок, оборудование для бурения и пиления бетона

Husqvarna AB, подразделение строительной техники

Ответственный за техническую документацию

Дистрибьютор: ООО "Хускварна", 141400, Московская область, г. Химки, ул. Ленинградска, вл. 39, стр. 6, "Химки Бизнес Парк", зд. II, этаж 4. Тел. (495) 797 26 70 www.husqvarna.ru

İçindekiler

Giriş.....	97	Sorun giderme.....	115
Güvenlik.....	99	Taşıma, depolama ve atma.....	115
Montaj.....	103	Teknik veriler.....	115
Çalışma.....	108	AT Uyumluluk Bildirimi.....	119
Bakım.....	114		

Giriş

Ürün açıklaması

Huşqvarna WS 482 HF, elektrik motoru bulunan bir duvar kesme makinesidir.

Kullanım amacı

Bu ürün; donatılı beton, taş ve tuğla gibi sert malzemelerde testere ile kesim yapmak için tasarlanmıştır.

Not: Ulusal düzenlemeler ürünün kullanımını kısıtlayabilir.

Ürüne genel bakış

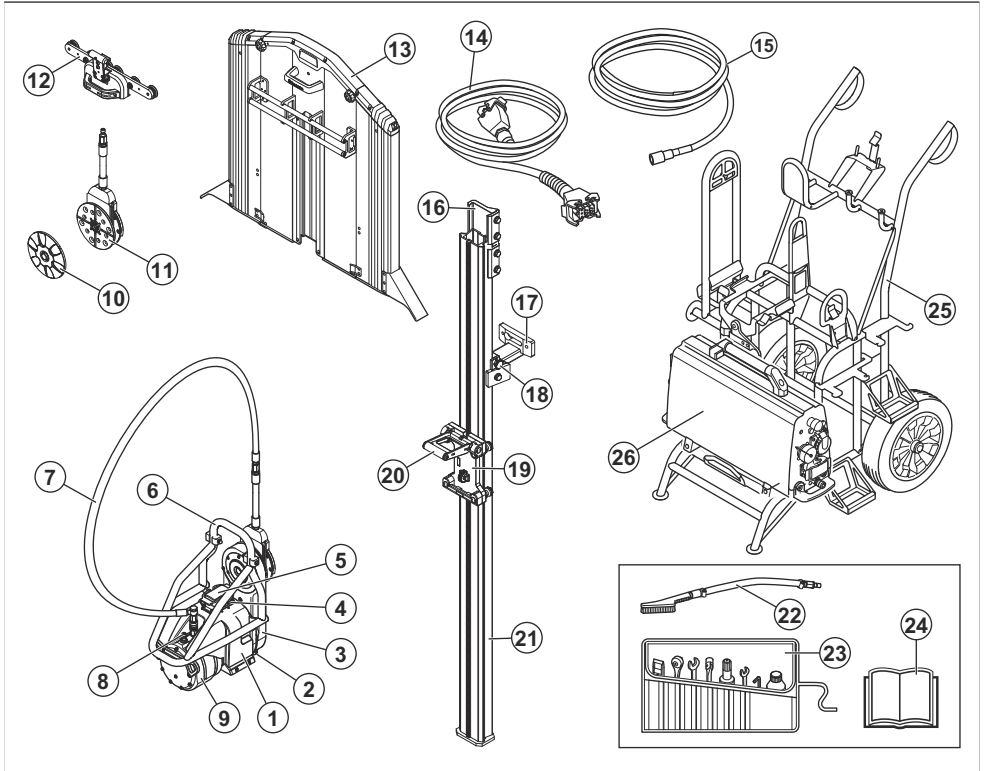

1. Testere ünitesi

2. Vites kolu

3. Kesme kolu
4. Kablo bağlantısı
5. Koruyucu kapak
6. Sap/bıçak siperliği grubu
7. Su hortumu
8. Hortum bağlantısı, su girişi
9. Motor
10. Dış bıçak flanşı
11. Bıçak flanş rondelası
12. Bıçak koruyucusu kılavuzu
13. Bıçak siperliği
14. Güç kablosu
15. Su hortumu
16. Konektör
17. Duvar desteği
18. Yol tutucu
19. Testere arabası
20. Kilitleme kolu
21. Ray
22. Fırça
23. Araç kiti
24. Kullanım kılavuzu
25. Taşıma arabası (aksesuar)
26. Güç ünitesi (aksesuar)

Ürüne genel bakış, uzaktan kumanda

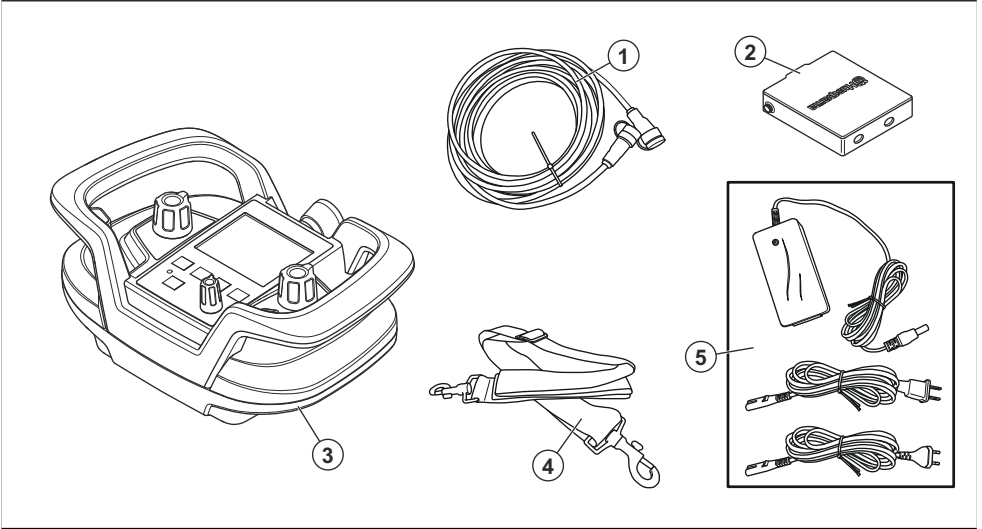

1. CAN veriyolu kablosu
2. Uzaktan kumanda pili (2 adet)
3. Uzaktan kumanda
4. Ayarlanabilir omuz askısı
5. Akü Şarj Cihazı

Ürün üzerindeki semboller



UYARI: Bu ürün, tehlikeli olabilir ve operatör ya da başkaları açısından ciddi yaralanmalara veya ölüme neden olabilir. Dikkatli olun ve ürünü doğru kullanın.



Ürünü kullanmadan önce kılavuzu dikkatlice okuyun ve talimatları anladığınızdan emin olun.



Onaylı koruyucu baret, kulak koruma ekipmanı, koruyucu gözlük ve solunum koruması kullanın.



Ellerinizi ve ayaklarınızı bıçaktan uzakta tutun.



Kontrol ve/veya bakım işlemleri, motor durdurulmuşken ve fiş prizden çıkarılmışken yapılmalıdır.



Ürün ya da ürünün ambalajı evsel atık değildir. Ürünü elektrikli ve elektronik ekipmanlara özel onaylı bir çöp atma merkezinde geri dönüştürün.



Bu ürün geçerli AT direktiflerine uygundur.

Not: Ürün üzerindeki diğer semboller/etiketler bazı pazarların özel sertifikalandırma gereksinimleri ile ilgilidir.

Tip plakası



Husqvarna AB, 561 82 Huskvarna, Sweden

TYPE (A)	PRODUCT No. (B)
SERIAL No. (C) (YEAR WEEK No.)	
RPM (D)	MAX. (E)
OUTPUT POWER (F)	

MADE IN SWEDEN



- A: Tip/model
- B: Ürün No.
- C: Seri No. ve imalat tarihi (YYYY, HH, XXXX): Yıl, Hafta, Sıra No.
- D: Maksimum hız, dev/dk
- E: Maksimum bıçak boyutu, mm
- F: Güç çıkışı, kW

Ürün sorumluluğu

Ürün sorumluluğu yasalarında belirtildiği üzere;

- ürünün hatalı bir şekilde onarılması,
- ürünün, üretici tarafından onaylanmayan veya üreticiden alınmayan parçalarla tamir edilmesi,
- üründe, üreticiden alınmayan veya üretici tarafından onaylanmayan bir aksesuar bulunması,
- ve ürünün, onaylı bir servis merkezinde veya yetkili bir kurum tarafından tamir edilmemesi durumunda oluşabilecek hasarlardan sorumlu değildir.

Güvenlik

Güvenlik tanımları

Kılavuzdaki önemli kısımları vurgulamak için uyarılar ve notlar kullanılmıştır.



UYARI: Kılavuzdaki talimatlara uyulmadığı takdirde operatör veya çevredeki kişiler için ciddi yaralanma veya ölüm tehlikesi varsa kullanılır.



DİKKAT: Kılavuzdaki talimatlara uyulmadığı takdirde ürünün, diğer malzemelerin veya çevrenin zarar görme riski olduğunda kullanılır.

Not: Belirli bir durumda bilgi verilmesi gerektiğinde kullanılır.

Genel elektrikli alet güvenlik uyarıları



UYARI: Bu elektrikli aletle birlikte verilen tüm güvenlik uyarılarını, talimatları, çizimleri ve teknik özellikleri okuyun. Aşağıda

listelenen talimatların göz ardı edilmesi elektrik çarpmasına, yangına ve/veya ciddi yaralanmaya neden olabilir.

- **Tüm uyarı ve talimatları ilerde başvurmak üzere saklayın.** Uyarılardaki "elektrikli alet" ifadesi, şebeke akımıyla çalışan (kablolu) elektrikli aletinizi veya aküyle çalışan (kablosuz) elektrikli aletinizi belirtmektedir.

Çalışma alanı güvenliği

- **Çalışma alanını temiz ve iyi aydınlatılmış tutun.** Kalabalık veya karanlık alanlar kazalara neden olabilir.
- **Elektrikli aletleri yanıcı sıvıların, gazların veya tozların bulunduğu patlayıcı ortamlarda çalıştırmayın.** Elektrikli aletler, toz veya gazı ateşleyebilecek kıvılcımlar çıkarır.
- **Elektrikli aletleri kullanırken çocukları ve yanınızdakileri uzakta tutun.** Dikkatinizin dağılması, kontrolü kaybetmenize neden olabilir.

Elektrik güvenliği

- Elektrikli aletlerin fişleri prize uygun olmalıdır. Hiçbir zaman fişler üzerinde herhangi bir değişiklik yapmayın. Topraklı elektrikli aletlerle herhangi bir adaptör fiş kullanmayın. Değiştirilmemiş fişler ve uygun prizler, elektrik çarpması riskini azaltır.
- Boru, radyatör, fırın, buzdolabı gibi topraklı yüzeylerle vücut temasından kaçının. Vücudunuz topraklı ise elektrik çarpması riski artar.
- Elektrikli aletleri yağmura veya ıslak koşullara maruz bırakmayın. Elektrikli aletin içine giren su, elektrik çarpması riskini artırır.
- Kabloyu kötü kullanmayın. Kabloyu asla elektrikli aleti taşımak, çekmek veya fişini çıkarmak için kullanmayın. Kabloyu ısıdan, yağdan, keskin kenarlardan veya hareketli parçalardan uzakta tutun. Hasar görmüş veya dolanmış kablolar, elektrik çarpması riskini artırır.
- Elektrikli aleti dış mekanda çalıştırırken dış mekan kullanımına uygun bir uzatma kablosu kullanın. Dış mekan için uygun bir kordon kullanmak, elektrik çarpması riskini azaltır.
- Elektrikli aleti mutlakla nemli bir ortamda çalıştırmamanız gerekiyorsa artık akım cihazı (RCD) korumalı bir güç kaynağı kullanın. RCD kullanmak elektrik şoku riskini azaltır.

Kişisel güvenlik

- Elektrikli aletleri kullanırken dikkatinizi yaptığınız işe verin, gözünüzü işinizden ayırmayın ve sağduyulu olun. Yorgunken veya uyuşturucu, alkol ya da ilaç etkisi altındayken elektrikli aletleri kullanmayın. Elektrikli alet kullanırken bir anlık bir dikkatsizlik, ciddi yaralanmaya neden olabilir.
- Kişisel koruyucu ekipmanlar kullanın. Daima koruyucu gözlük takın. Uygun durumlarda toz maskesi, kaymayan güvenlik ayakkabıları, çelik başlık veya kulak koruma ekipmanı gibi koruyucu ekipman kullanımı yaralanmaları azaltır.
- İstenmeyen çalıştırmaları önleyin. Güç kaynağına ve/veya akü grubuna bağlamadan, aleti kaldırmadan veya taşımadan önce anahtarın kapalı konumunda olduğundan emin olun. Elektrikli aletleri parmağınız çalıştırma düğmesinden taşıyamaz veya açık elektrikli aletlere enerji vermek kazalara davetiye çıkarır.
- Elektrikli aleti açmadan önce ayarlamaları anahtarlarını veya İngiliz anahtarlarını kullanın. Elektrikli aletin dönen kısmına takılı bırakılan İngiliz anahtarı veya anahtar yaralanmaya neden olabilir.
- Makineyi kullanırken erişim alanınızın dışındaki yerlere uzanmaya çalışmayın. Her zaman yere sağlam basın ve dengenizi koruyun. Bu, elektrikli aletin beklenmedik durumlarda daha iyi kontrolünü sağlar.
- Uygun giyinin. Bol elbise veya takı giymeyin. Saçınızı ve kıyafetinizi hareketli parçalardan uzakta tutun. Hareketli parçalara bol giysiler, takılar veya uzun saçlar takılabilir.

- Cihazlar toz çekme ve toplama takımı bağlantısı ile geldiye bunların bağlı olduğundan ve düzgün kullanıldığında emin olun. Toz toplama özelliği tozla ilgili tehlikeleri azaltabilir.
- Aletleri sık kullanmanın verdiği aşinalıkla kendinizi rahat hissedip alet güvenlik ilkelerini gözden geçirmeyin. Dikkatsizce gerçekleştirilen işlemler bir anda ciddi yaralanmalara neden olabilir.

Elektrikli alet kullanımı ve bakımı

- Elektrikli aleti zorlamayın. Yapacağınız iş için uygun olan elektrikli aleti kullanın. Doğru elektrikli alet, tasarlandığı oranda işi daha iyi ve güvenli yapar.
- Anahtar, elektrikli aleti açıp kapatmıyorsa elektrikli aleti kullanmayın. Anahtar ile kontrol edilemeyen elektrikli aletler tehlikelidir ve onarılmalıdır.
- Herhangi bir ayarlama yapmadan, aksesuar değiştirmeden veya elektrikli aletleri depolamadan önce elektrikli aletin fişini güç kaynağından çekin ve/veya çıkarılabilir akü grubunu çıkarın. Bu tür önleyici güvenlik önlemleri, elektrikli aletin kazara çalıştırılma riskini azaltır.
- Kullanılmayan elektrikli aletleri çocukların erişemeyeceği yerde saklayın ve elektrikli alete veya elektrikli aleti kullanmak üzere bu talimatlara yabancı olan kişilere izin vermeyin. Elektrikli aletler, eğitimsiz kullanıcıların elinde tehlikelidir.
- Elektrikli aletlerin ve aksesuarların bakımını yapın. Hareketli parçaların yanlış konumlandırılması veya takılması, parçaların kırılması ve elektrikli aletin çalışmasını etkileyebilecek herhangi bir durum olup olmadığını kontrol edin. Hasarlı ise kullanmadan önce elektrikli aleti tamir ettirin. Çoğu kaza yetersiz bakım yapılmış elektrikli aletlerden kaynaklanmaktadır.
- Kesme araçlarını keskin ve temiz tutun. Bakımı düzgün yapılmış, kesen tarafları yeterli keskinlikte olan kesme araçlarının takılma ihtimali daha az olup kontrol etmesi daha kolaydır.
- Elektrikli alet, aksesuarlar, araç parçaları vb. bileşenleri, çalışma koşullarını ve yapılacak işi göz önünde tutarak bu talimatlara uygun şekilde kullanın. Elektrikli aletin düşünülen amaçlar dışında kullanılması tehlikeli bir duruma yol açabilir.
- Tutma yerlerini ve kavrama yüzeylerini kuru, temiz, gres ve yağdan arındırılmış halde tutun. Kaygan tutma yerleri ve kavrama yüzeyleri beklenmedik durumlarda aletin güvenli bir şekilde kullanılmasına ve kontrol edilmesine imkan tanımaz.

Servis

- Elektrikli aletinizin yalnızca aynı yedek parçalar kullanan uzman bir tamirci tarafından onarılmasını sağlayın. Bu, elektrikli aletin güvenliğinin sağlanması için gereklidir.
- Hasarlı akü gruplarına asla servis işlemi uygulamayın. Akü gruplarının servis işlemleri yalnızca üretici veya yetkili servis sağlayıcıları tarafından gerçekleştirilmelidir.

Duvar kesme makineleri için güvenlik talimatları

- **Kesme aksesuarının gizli kablo bağlantılarıyla veya kendi kablosuyla temas etme olasılığının olduğu durumlarda çalışırken elektrikli aleti yalıtılmış kavrama yüzeylerinden tutun.** "Yükü" bir kabloya temas eden kesme aksesuarı, elektrikli aletin açığındaki metal parçalarına elektrik yükleyebilir ve kullanan kişiye elektrik şoku verebilir.
- **Elmas testere ile kesme işlemi yaparken kulak koruyucu takın.** Gürültüye maruz kalmak, işitme kaybına neden olabilir.
- **Elmas disk sıkıştırsa besleme kuvveti uygulamayı bırakın ve aleti kapatın.** Elmas disk sıkışmasının nedenini ortadan kaldırmak için araştırma yapın ve düzeltici önlemler alın.
- **İş parçasını testereyle keserken diğer taraftaki insanları ve çalışma alanını koruduğunuzdan emin olun.** Elmas disk, iş parçasından çıkıntı yapabilir.
- **Yol kılavuz sistemini iş parçasına sabitleme yönteminin, kullanım sırasında makineyi tutabileceğinden ve engelleyebileceğinden emin olun.** İş parçası zayıf veya boşluklu ise tutturucular yerinden çıkarak yol kılavuz sisteminin iş parçasından ayrılmasına neden olabilir.

Genel güvenlik talimatları



UYARI: Ürünü kullanmadan önce aşağıdaki uyarı talimatlarını okuyun.

- Bu bilgi profesyonel beceri ve deneyimin yerine geçmez. Kendinizi kullanımla ilgili güvensiz hissettiğiniz bir durumda kalırsanız çalışmayı bırakın ve uzman tavsiyesi alın. Bayinizle, servis nokتانızla veya deneyimli bir kullanıcıyla irtibata geçin. Emin olmadığınız hiçbir işlemi gerçekleştirilmeyi denemeyin!
- Bu ürün; beton, tuğla ve farklı taş malzemeleri kesmek amacıyla tasarlanmıştır. Başka amaçlarla kullanılmaması önerilir.
- Ürün temiz tutulmalıdır. İşaretler ve etiketler tam olarak okunaklı olmalıdır.
- Ürün üzerinde yetkisiz olarak değişiklik yapılması ve/veya onaylı olmayan aksesuarların kullanılması, ürünü kullanan kişinin ya da başka kişilerin yaralanmasına veya ölümine neden olabilir. Başkaları tarafından değiştirilmiş gibi görünüyorsa ürünü değiştirmeyin veya kullanmayın. Arızalı bir ürünü, aküyü veya aku şarj cihazını asla kullanmayın. Bu kılavuzda belirtilen tüm kontrol, bakım ve servis talimatlarına uyun. Bazı bakım ve servis işlemlerinin sadece yetkili ve kalifiye teknisyenler tarafından yapılması gerekir. Bakım bölümündeki talimatlara bakın. Sadece orijinal yedek parça kullanın.

- Her tür onarım yetkili tamirciler tarafından yapılmalıdır. Böylece operatörler büyük risklerden kurtulmuş olur.
- Kontrol ve/veya bakım, motor kapalı ve fiş çekiliyken yapılmalıdır.

Kullanım için güvenlik talimatları



UYARI: Ürünü kullanmadan önce aşağıdaki uyarı talimatlarını okuyun.

- Bu ürün hatalı veya dikkatsizce kullanılırsa tehlikeli bir alet olabilir ve operatörün veya diğer kişilerin ciddi ya da ölümcül bir şekilde yaralanmalarına neden olabilir.
- Çocukların veya ürünün kullanılması konusunda eğitilmemiş yetişkinlerin ürünü kullanmasına veya üründe servis işlemleri yapmasına hiçbir zaman izin vermemeyin.
- Kullanım kılavuzunun içindeki bilgileri tam olarak okuyup anladığınızdan emin olmadığınız kişilerin ürünü kullanmasına kesinlikle izin vermemeyin.
- Yorgunsanız, alkol aldıysanız veya görüşünüzü, karar verme yetinizi ya da koordinasyonunuzu etkileyebilecek ilaçlar alıyorsanız ürünü asla kullanmayın.
- Tüm operatörler ürünün kullanımı konusunda eğitilmelidir. Operatörlere eğitim verilmesi makine sahibinin sorumluluğundadır.
- Lütfen kullanım kılavuzunu dikkatle okuyun ve ürünü kullanmadan önce talimatları anladığınızdan emin olun.
- Bu ürün ciddi yaralanmalara yol açabilir. Güvenlik talimatlarını dikkatle okuyun. Ürünün nasıl kullanıldığını öğrenin.
- İnsanların veya mülklerin kazalara veya tehlikelere maruz kalmasından operatörün sorumlu olacağını unutmayın.
- Bu ürünün yalnızca onaylı bir güç ünitesiyle birlikte kullanılması amaçlanmıştır. Ürünü kullanmadan önce güç ünitesi ile birlikte verilen kılavuzu tamamen okuyun. Tüm diğer kullanımlar yasaktır.
- Yüksek devirde kesim yapmak bıçağa zarar verir ve kişisel yaralanmalara neden olur.
- Ürünü kaldırmadan veya taşımadan önce motoru durdurun ve güç kablosunu çıkarın.

Kişisel koruyucu ekipman



UYARI: Ürünü kullanmadan önce aşağıdaki uyarı talimatlarını okuyun.

- Ürünü kullanırken her zaman uygun kişisel koruyucu ekipmanlar kullanın. Kişisel koruyucu ekipmanlar yaralanma riskini ortadan kaldırmaz. Kişisel koruyucu ekipmanlar, bir kaza oluşması durumunda yaralanma derecesini azaltır. Bayinizin doğru ekipmanı seçmenize yardımcı olmasını sağlayın.

- Ürünü kullanırken onaylı bir koruyucu gözlük kullanın.
- Çelik burunlu, ağır hizmet tipi kaymayan botlar kullanın.
- Üzerinize tam oturan ancak hareketlerinizi kısıtlamayan giysiler kullanın.
- Kişisel koruyucu ekipmanların durumunu düzenli olarak kontrol edin.
- Onaylı, ağır hizmet tipi koruyucu eldivenler kullanın.
- Islak betondan kaynaklanan cilt tahrişini önlemek için lastik koruyucu eldiven kullanın.
- Onaylı koruyucu baret kullanın.
- Ürünü kullanırken her zaman onaylı bir kulak koruma ekipmanı takın. Uzun süre boyunca gürültüye maruz kalmak, gürültüye bağlı işitme kaybına neden olabilir.
- Ürün, sağlığınız için kötü olan toz ve dumanlara neden olur. Onaylı solunma koruma ekipmanı kullanın.
- Yakınınızda bir ilk yardım kiti bulunduğundan emin olun.
- Ürünü kullanırken kıvılcımlar oluşabilir. Yakında bir yangın söndürücü bulunduğundan emin olun.
- Hareket eden parçalara takılabilecek bol kıyafetler giymeyin; takı veya benzeri nesnelere takmayın. Saçınızı güvenli bir şekilde omuz hizasının üzerinde toplayın.

Ürünün üzerindeki güvenlik aletleri



UYARI: Ürünü kullanmadan önce aşağıdaki uyarı talimatlarını okuyun.

- Güvenlik araçları arızalı olan bir ürünü kullanmayın.
- Güvenlik araçlarını düzenli olarak kontrol edin. Güvenlik araçları arızalıysa Husqvarna servis noktanıza görüşün.

Bıçak siperliği

Bıçak siperliği, tozu operatörden uzak tutar ve kesim bıçağı kırılırsa yaralanmayı önler.



UYARI: Ürünü bıçak siperliği olmadan kullanmayın.

Bıçak siperliğini kontrol etme

1. Bıçak siperliğinin hasar görmemiş olduğundan emin olun. Bkz. *Ürüne genel bakış sayfa: 97.*
2. Bıçak siperliğinin doğru şekilde takıldığından emin olun.
3. Bıçağın, bıçak siperliğinin ortasında olduğundan ve bıçak siperliğine temas etmediğinden emin olun.

Bıçak koruyucusu kilidi

Bıçak siperliği kilidi, bıçak siperliği kılavuzunun bıçak siperliği üzerinde doğru konumda kalmasını sağlar.

Bıçak siperliği kilidini kontrol etme

- Bıçak siperliği kılavuzu üzerindeki bıçak siperliği kilit mekanizmasının doğru çalıştığından emin olun. Bkz. *Bıçak siperliği kılavuzu üzerindeki kilitleme kolunu ayarlama sayfa: 108.*

Uç durma noktaları

Uç durma noktaları, ürünün raylardan çıkmasını engeller.



UYARI: Uç durma noktaları ray uçlarına doğru şekilde takılmazsa ürün çıkar ve ciddi yaralanmalara neden olabilir.

Uç durma noktalarını kontrol etme

- Uç durma noktalarının ray uçlarına takıldığından emin olun. Bkz. *Ürüne genel bakış sayfa: 97.*

Güç ünitesi

Ürünü çalıştırmak için Husqvarna güç ünitesi kullanılır.



UYARI: Ürünü güç kaynağından ayırın ve bakım yapmadan önce en az 5 dakika bekleyin.

Güç ünitesini kontrol etme

- Güvenlik donanımını kontrol edin ve hasarlı olmadığından emin olun. Husqvarna güç ünitesi kılavuzuna bakın.

Duvar destekleri

Duvar destekleri, rayları duvarda doğru konuma bağlar.

Duvar desteklerini kontrol etme

1. Duvar desteklerini, rayın (A) uzunluğunun yaklaşık $\frac{1}{4}$ 'üne denk gelen kısmına koyun.

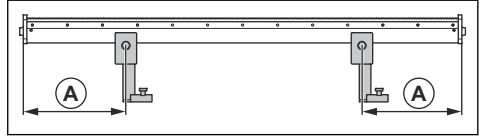

2. Çalışma sırasında en az 2 duvar desteği kullanın. Daha fazla ray takılırsa genişletilmiş ray bölümünün her bir metresi için 1 duvar desteği gereklidir.

Ray konektörleri

Ray konektörleri, ray bölümlerini bağlar.



DİKKAT: Ray konektörlerinin ürünle uyumlu olduğundan emin olun.

Ray konektörlerini kontrol etme

- Ray konektörlerinin doğru şekilde monte edildiğinden emin olun. Raylar doğrusal olmalı ve uçlar konektörün ortasında aynı seviyede olmalıdır.

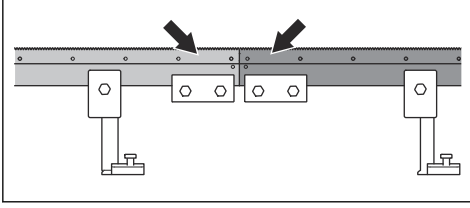

Makine durdurma düğmeleri

Güç ünitesi ve uzaktan kumanda üzerindeki makine durdurma düğmeleri, bağlı elektrikli aletin hızını azaltır. Makine durdurma düğmeleri, elektrikli aletin güç kaynağıyla bağlantısını keser.

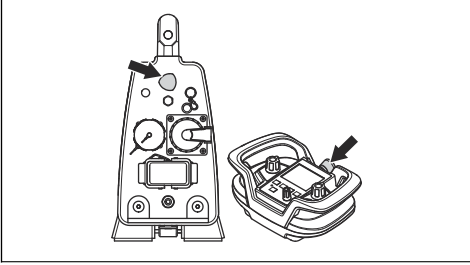

Makine durdurma düğmelerini kontrol etme

1. Serbest bıraktığından emin olmak için güç ünitesi üzerindeki makine durdurma düğmesini saat yönünde çevirin.
2. Uzaktan kumanda üzerindeki ON/OFF düğmesine basın.
3. "GERİ" düğmesini (A) basılı tutun ve bıçağı veya teli döndürmek için kadranı (B) saat yönünde çevirin.

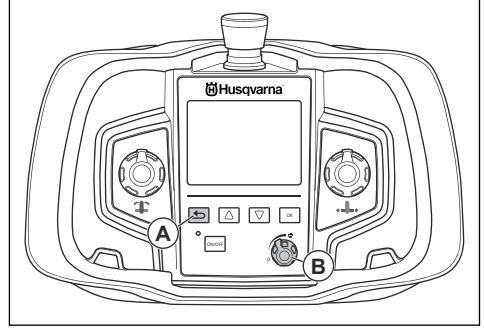

4. Bıçağı veya teli durdurmak için güç ünitesi üzerindeki makine durdurma düğmesine basın.
5. Ürün üzerindeki güç göstergesinin söndüğünden emin olun.
6. Uzaktan kumanda üzerindeki makine durdurma düğmesini kontrol etmek için de aynı prosedürü uygulayın.

Montaj

Giriş



UYARI: Ürünü monte etmeden önce güvenlik bölümünü okuyup anlayın.

Çalışma sırasında çalışma alanını kontrol etme

1. Güvenli çalışmanın mümkün olduğundan emin olmak için çalışma alanını inceleyin. Ürünün güvenli bir şekilde çalışmasını önleyebilecek kişi, nesne ve durumlara dikkat edin. Minimum 4 m olan güvenli mesafeyi koruyun.
2. Çalışma alanında elektrik kablosu, gaz veya su borusu olmadığından emin olun.
3. Kesilen parçanın çıkarılabildiğinden emin olun. Çıkarmayı kolaylaştırmak için daha küçük parçalara ayırın.
4. Çalışma alanını temiz ve aydınlık tutun.
5. Çalışma alanında elektrik ve su kaynağı olduğundan emin olun. Atık suyun tahliye edilebileceğinden emin olun.

Çalışmadan önce işlev kontrolü yapma

1. Ürün üzerindeki güvenlik araçlarını kontrol edin. Bkz. *Ürünün üzerindeki güvenlik aletleri sayfa: 102.*
2. Bıçağın ve bıçak siperliğinin hasarlı olmadığından emin olun. Çatlak veya başka bir hasar varsa bıçağı veya bıçak siperliğini değiştirin.
3. Ürünün doğru şekilde monte edildiğinden ve duvar braketlerinin, rayların, bıçak civatasının ve kilit tekerleklerinin sıkıldığından emin olun. Uç durdurucuların rayın uçlarına takıldığından emin olun.
4. Ürün çalışırken bıçak siperliği mutlaka monte edilmiş olmalıdır. Bıçak siperliği tavana temas ederse bıçak siperliğinin uç parçalarından 1'i geçici olarak parçalarına ayrılabilir.
5. Motoru çalıştırmadan önce ürünü çalıştırma konumuna getirin.

Duvar desteklerini sökme

1. Kesme hattını işaretleyin ve genişletici civata deliklerinin (A) kesme hattından 165 mm (6,5 inç) üzerini işaretleyin.

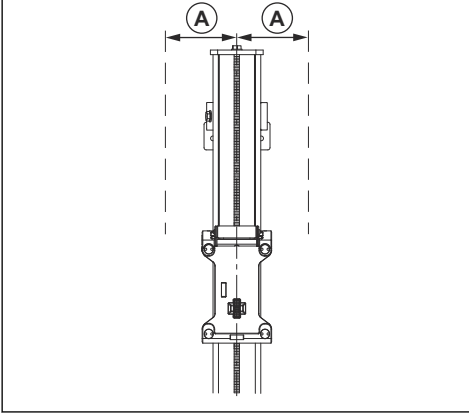

2. M12 (½ inç) genişletici civatalar için 15 mm (5/8 inç) delikler açın.
3. Duvar desteklerini, genişletici civatalardan gevşek bir şekilde asın. M6S 12 x 70 (½ inç x 2 inç) veya eşdeğerini kullanın.

Rayları monte etme

1. Rayı duvar desteklerine yerleştirin ve sıkıştırma rondelalarını sıkın. Dikey kesimler için rayı, testere arabasını kilitleme kolu yukarı gelecek şekilde monte edin.
2. Vidaları sıkmadan önce rayın, duvar desteklerindeki yollarla doğru şekilde hizalandığından emin olun.
3. Kesme hattı ile duvar destekleri arasındaki mesafeyi ayarlayın. Kenar ile kesimin iç yüzü arasındaki mesafe (B) = 89 mm/3,5 inç olmalıdır. Genişletici civataları sıkın.

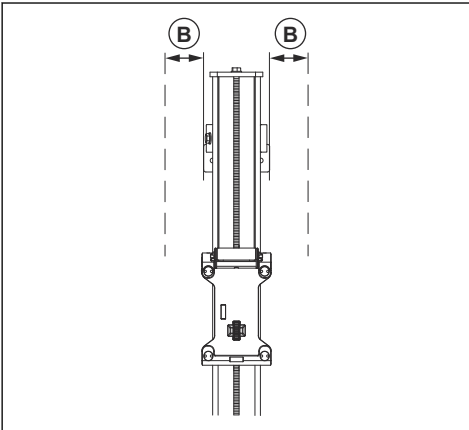

Ürünü raylara monte etme



UYARI: Ürünü raylara monte etmeden önce testere arabasına monte etmeniz gerekir.

1. Ürünü, testere arabasındaki yerine kaldırın. Ürün yerinde olduğunda, kilitleme kolu yukarı doğru hareket ederek orta konuma gelir. Bu konumda ürün, arabada kalır ancak işi başlatmak için yeterli miktarda takılı değildir.
2. Ürünü takmak için kol kilitlemeye kadar kilitleme kolunu ürüne doğru kaldırın.

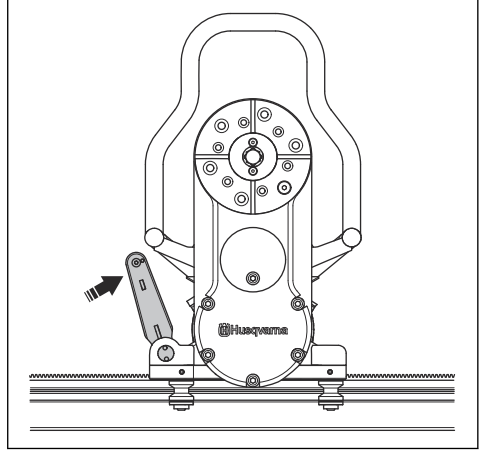

3. Kolu kilitlemek için pimi kullanın.

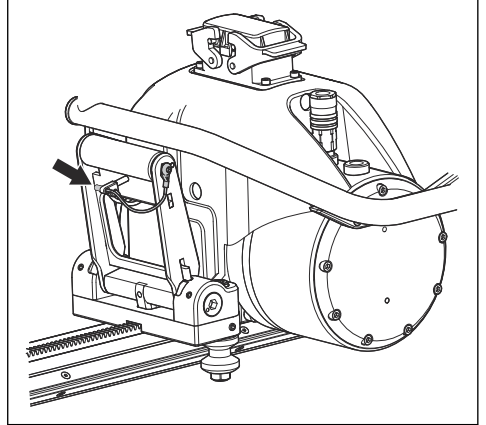

Bıçağın montajı



UYARI: Montaja başlamadan önce ürünü güç kaynağından ayırın.

1. Bıçak flanşı ve bıçak üzerindeki temas yüzeylerinden kiri temizleyin.
2. Bıçağın, elmasın kullanılan kısmıyla bıçağın dönme yönünde döndüğünden emin olun.

Not: Bıçak dönme yönü seçilebileceği için bıçaktan su spreyi de seçilebilir.

3. Dış bıçak flanşını, bıçağı ve bıçak flanş rondelasını monte edin. 70-80 Nm sıkma torku kullanın.

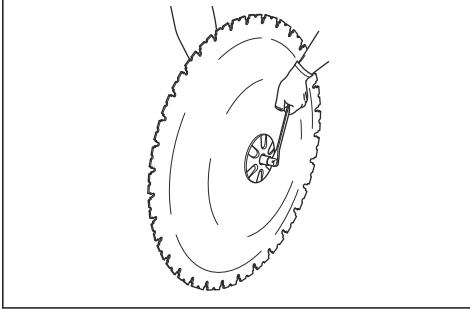

4. Bıçağı, bıçak flanşı ve bıçak flanş rondelasıyla kesme koluna asın.

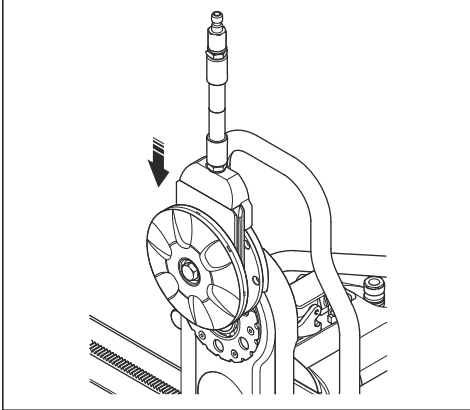

5. Bıçak flanş rondelasını, pivot kolundaki yollardan 1'e geçene kadar dikkatli bir şekilde döndürün. Bıçak flanş rondelasını civatayla birlikte takın.

6. Bıçağı dikkatli bir şekilde döndürürken bıçak milini kesme kolunun içine doğru itin. Birlikte verilen 18 numaralı anahtarla sıkın. 70-80 Nm sıkma torku kullanın.

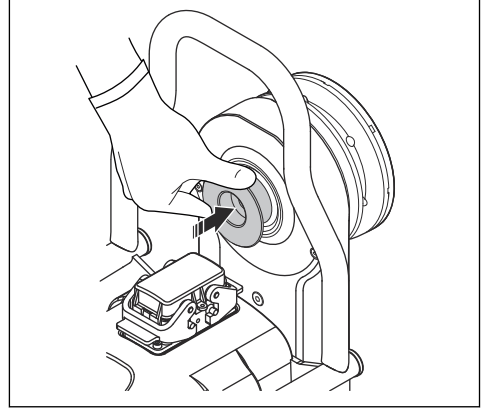

UYARI: Ürünü çalıştırmadan önce bıçağın doğru şekilde takıldığından emin olun.

Düz kesim için bıçağı monte etme

1. Montaja başlamadan önce ürünü güç kaynağından ayırın.
2. Testere ünitesinin raylar üzerinde monte edilmediğinden emin olun. Üründe bir taşıma arabası varsa testere ünitesini taşıma arabasına yerleştirin.
3. Bıçak civatasını ve dış bıçak flanşını çıkarın.

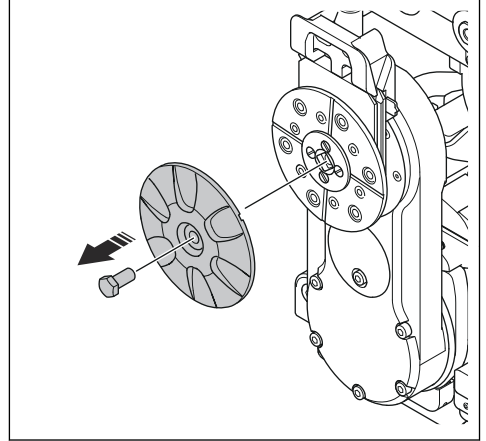

4. Bıçak flanş göbeği üzerindeki temas yüzeylerinden kiri temizleyin.
5. Düz kesim bıçağının teknik özelliklerini kontrol edin.

6. Bıçak flanş göbeğindeki hangi deliklerin kullanılacağını kontrol edin.

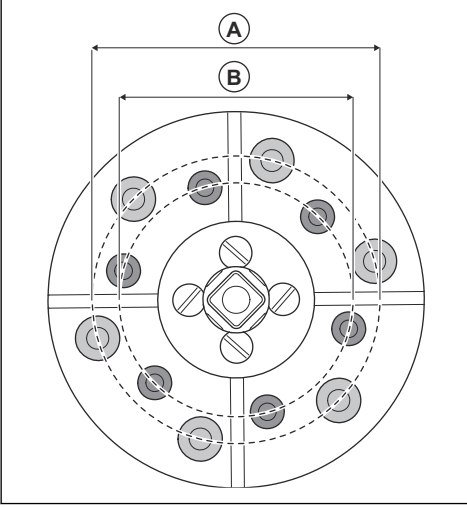

A	M10	110 mm
B	M8	89 mm

7. Bıçak flanş göbeğindeki M8 veya M10 vida dişlilerinden 6 tapayı çıkarın.

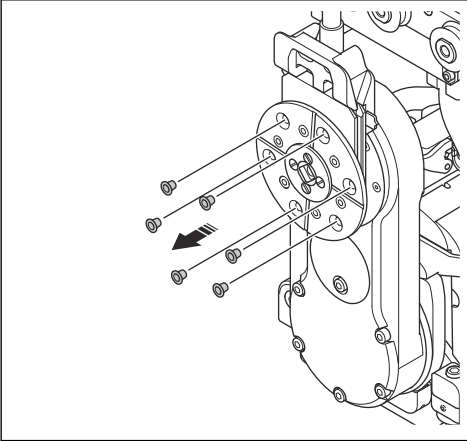

8. 25,4 mm/1 inç orta delikli düz kesim bıçağı (C) kullanılıyorsa 60 mm/2,35 inç ara parçayı (D) çıkarın.

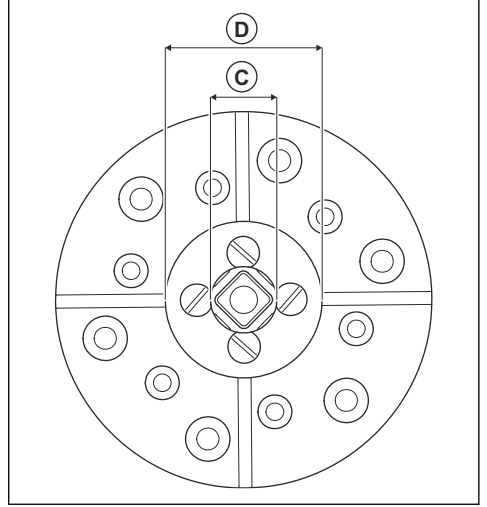

9. Bıçak flanş göbeğindeki düz kesim bıçağını takın.

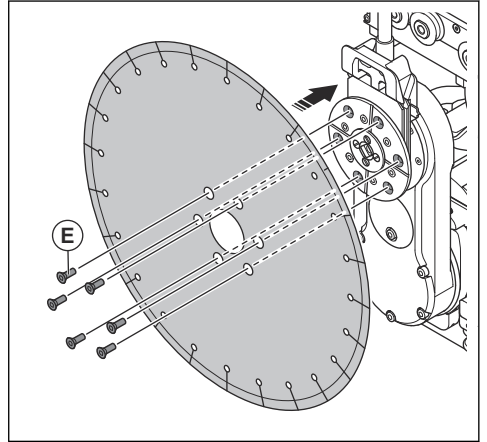

10. 6 adet M8 veya M10 (E) düz kesim vidasını takın. 30 Nm sıkma torku kullanın.
11. Ürünü raylara takın. Bkz. *Ürünü raylara monte etme sayfada: 104.*
12. Ürünü çalıştırmadan önce bıçağın doğru şekilde takıldığından emin olun.
13. Düz kesim siperliğini takın.
14. Testere motoru üzerindeki çıkıştan gelen su hortumunu, bıçak flanş rondelasındaki girişe bağlayın.

Bıçak siperliğini takma



UYARI: Montaja başlamadan önce ürünü güç kaynağından ayırın.

1. Bıçak siperliği kılavuzunu, bıçak siperliği üzerindeki çubukların arasına yerleştirin.

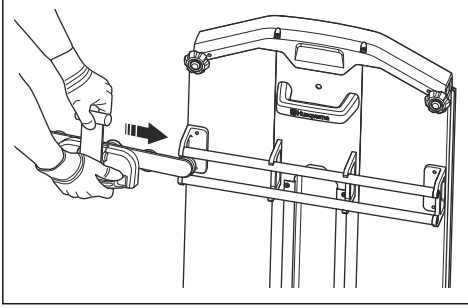

2. Koldaki plastik tabanı, bıçak siperliğindeki üst çubuğa kilitleyin.
3. Kesme kolunun dikey olduğundan emin olun. Bıçak siperliğini bıçağın üzerine kaldırın ve siperliği, ürünün üzerindeki bıçak siperliği tutucusuna asın. Bıçak siperliği üzerindeki rayların, su ünitesindeki yuvalara takıldığından emin olun.

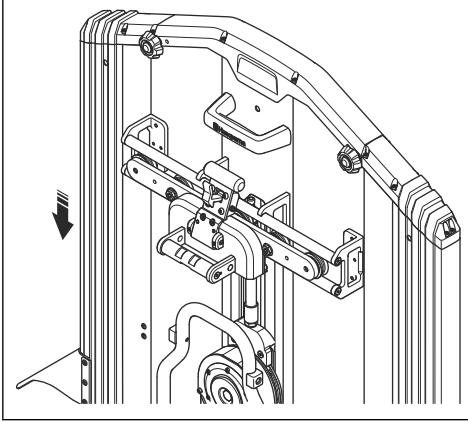

4. Kolu, bıçak siperliğinden dışarı ve testere ünitesine doğru aşağı çekin. Sabitleyici, kolu kilitler.

5. Bıçak siperliğini çıkarmak için sabitleyiciyi serbest bırakın ve kolu, yukarı ve bıçak siperliğine doğru çekin. Plastik tabanı, bıçak siperliğindeki üst çubuğa kilitleyin.

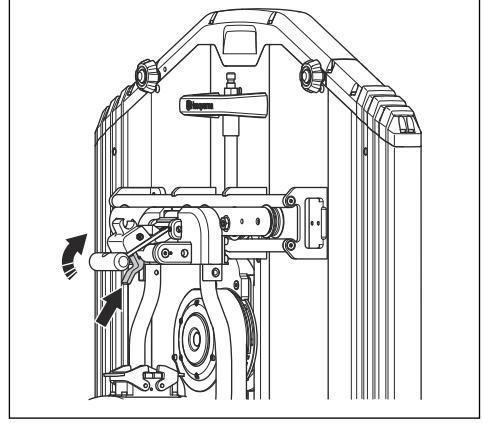

6. Testere motoru üzerindeki çıkıştan gelen su hortumunu, bıçak flanş rondelasındaki girişe bağlayın.

Güç ünitesini bağlama



DİKKAT: Ürünü yalnızca onaylı bir Husqvarna güç ünitesiyle kullanın.

1. Güç ünitesinin su hortumunu, testere ünitesi (A) üzerindeki su girişine bağlayın.
2. Güç ünitesinin güç kablosunu testere ünitesine (B) bağlayın.

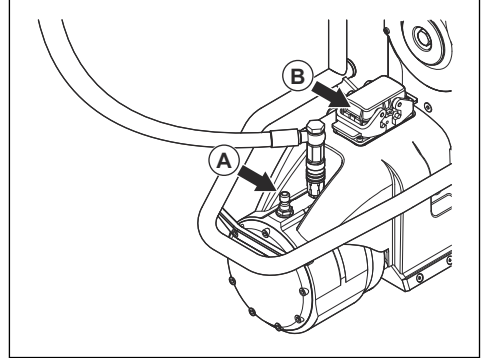

3. Güç ünitesini ve uzaktan kumandayı çalıştırın.
4. Uzaktan kumandanın, radyo iletimi yoluyla güç ünitesine bağlandığından emin olun. Uzaktan kumanda hakkında daha fazla talimat için Husqvarna güç ünitesinin kullanım kılavuzuna bakın.

Ürünü sökme

Üründe bir taşıma arabası varsa sökülen tüm parçaları taşıma arabasına yerleştirin.

1. Testere ünitesi ile güç ünitesi arasındaki güç kablosunu çıkarın. Fiş konektörlerine kapakları takın.
2. Su hortumlarını testere ünitesinden çıkarın.
3. Bıçak siperliğini sökün.
4. Bıçak siperliği kılavuzunu çıkarın.

5. Bıçağı sökün. Dış bıçak flanşını, bıçağı ve bıçak civatasını çıkarın.
6. Kilitleme düğmelerine basın ve kilitleme kollarını açarak testere ünitesini raydan çıkarın.
7. Duvar desteklerindeki tespit rondelasının araba civatalarını çıkarın ve rayı desteklerden kaldırın. Rayların bağlantısını kesmek için rayın ortasındaki eksantrik civatalarından 1'ini ayırın. Rayları çıkarın.
8. Duvar desteklerini sökün.

Çalışma

Giriş



UYARI: Ürünü kullanmadan önce güvenlik bölümünü okuyup anlayın.

Bıçak siperliği kılavuzunu ayarlama

1. 2 ayarlanabilir kılavuz tekerlekteki somunları gevşetin.

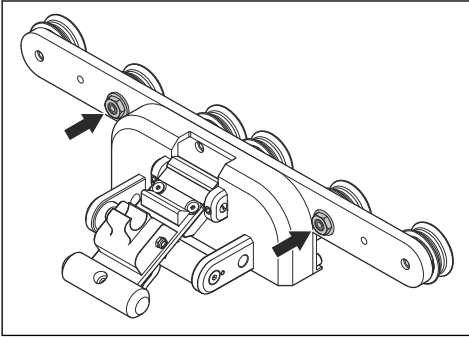

2. Bıçak siperliği kılavuzunu bıçak siperliğine takın.
3. Kam millerini, kılavuz tekerlekler raya değene kadar 22 mm'lik bir anahtarla döndürün.

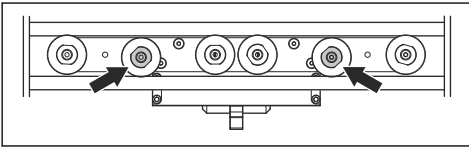

4. Kam milini 22 mm'lik anahtarla yerinde tutun ve somunu 16 mm'lik anahtarla sıkın.
5. Tekerleklerin kolayca döndüğünden ve bıçak siperliği kılavuzunda boşluk olmadığından emin olun.

Bıçak siperliği kılavuzu üzerindeki kilitleme kolunu ayarlama

1. Bıçak siperliği kılavuzunu testere ünitesine takın.
2. 2 durdurma vidasını 3 mm'lik altıgen anahtarla gevşetin.

3. Kilitleme kolu, bıçak siperliği braketinin etrafında sıkılana kadar kam milini bir tornavidayla döndürün.

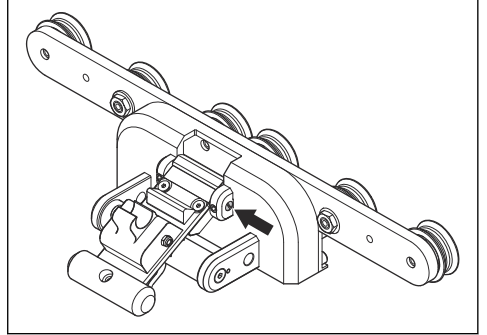

4. 2 durdurma vidasını 3 mm'lik altıgen anahtarla sıkın.
5. Yaylı kilidi yerinde tutan 4 vidayı 4 mm'lik bir altıgen anahtarla çıkarın.
6. Yaylı kilidi ayarlayın. Yaylı kilit, üst rayın çevresinde sıkılmalıdır.
7. Yaylı kilidi yerinde tutan 4 vidayı 4 mm'lik bir altıgen anahtarla sıkın.

Kılavuz tekerlekleri ayarlama

1. 2 adet M10 vidayı 8 mm altıgen anahtar (A) ile gevşetin.

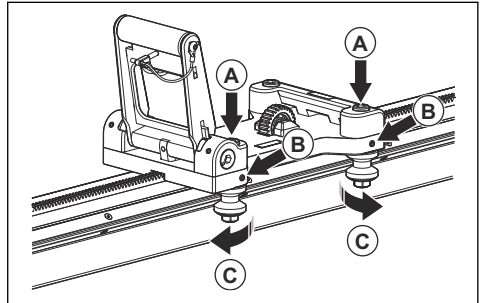

2. 2 kılavuz tekerleği kilitleyen 2 durdurma vidasını 3 mm'lik bir altıgen anahtar (B) ile gevşetin.

3. Milleri, kılavuz tekerlekler raya (C) değene kadar 16 mm'lik bir anahtarla dikkatlice döndürün.
4. 16 mm'lik anahtarı yerinde tutun ve 2 durdurma vidasını 3 mm'lik altıgen anahtar (B) ile sıkın.
5. Kilitleme cihazını aşağı bastırın ve testere arabasını 2 yöne doğru elle çekin. Testere arabasının kolayca hareket ettiğinden ve 4 kılavuz tekerleğin de döndüğünden emin olun.
6. 2 adet M10 vidayı 8 mm'lik altıgen anahtar (A) ile sıkın.

Testere arabasını ayarlama

1. 2 durdurma vidasını 3 mm'lik altıgen anahtar (A) ile gevşetin.

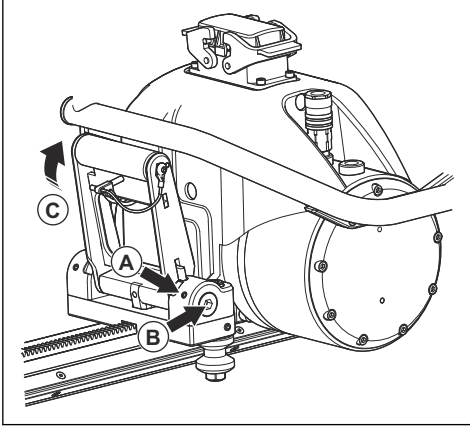

2. Mil, sıkı ve testere ünitesine (B) paralel olana kadar 2 manşonu 8 mm'lik altıgen anahtarla döndürün.
3. 2 durdurma vidasını 3 mm'lik altıgen anahtar (A) ile sıkın.
4. Kilitleme kolunu kapatın ve yaylı kilidin kilitli konumda (C) kaldığından emin olun.
5. Kolu kilitlemek için pimi kullanın.

Beton blokları kesme



UYARI: Beton bloklar çok ağırdır ve ciddi yaralanmalara neden olabilir. Çalışmaya başlamadan önce, kesilecek beton bloğun güvenli bir şekilde takıldığından emin olun.

1. Kesilecek beton bloğun boyutlarını inceleyin ve güvenli bir şekilde kaldırılıp çıkarılacağından emin olun.
2. Gerekirse büyük bir beton bloğu daha küçük parçalara bölün. Rayı veya duvar desteklerini hareket ettirmek gerekmez. Rayın 2 tarafında kesim yapabilirsiniz.

3. Duvar desteklerinin deliklerini kesim girintisinden yaklaşık 165 mm/6,5 inç (A) uzağa yerleştirin. Genişletici civataları kullanın.

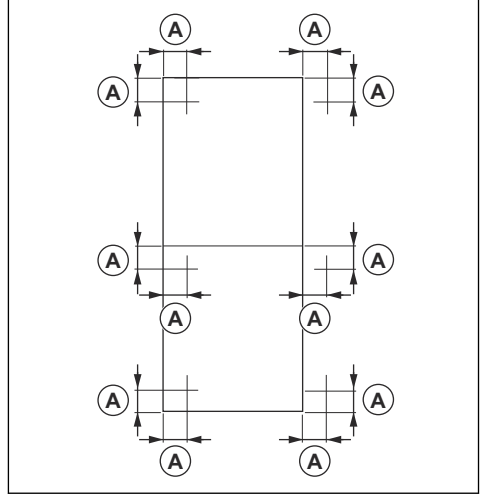

UYARI: Duvar desteklerini kesilecek beton bloğa takmayın.

Not: Köşelerde, aynı delikler dikey ve yatay kesimlerde kullanılabilir.

4. Beton bloğu aşağıdaki sırayla kesin. Resimde, bir beton bloğu 3 bölüme ayırırken uygulanan iş prosedürü gösterilmektedir.

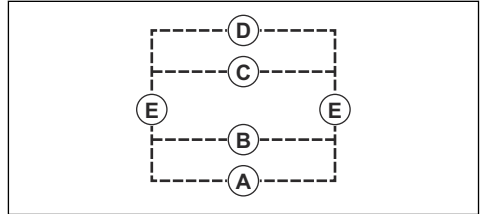

- a) Önce yatay kesimleri yapın. (A), (B), (C), (D) şeklinde alttan başlayın.
 - b) 2 dikey kesimi (E) yapın.
5. Her kesimden sonra kama bağlantılarını takın. Kesme tarafına 2 kama bağlantısı ve beton bloğunun diğer tarafına 1 kama bağlantısı takın.
 6. Son kesimi yaparken rayı sabit bir duvara takın. Birlikte verilen kamaları kullanın.

Bıçak tahrik modları

Üründe 2 bıçak tahrik modu bulunur. Bıçak tahrik modları ana menüden seçilir.

Ürünü çalıştırma



UYARI: Önerilen hızdan yüksek bir hız, yaralanmaya ve ekipman hasarına neden olabilir.

1. Ürüne su beslemesini açın.
2. Devre dışı bırakmak için güç ünitesi birimi ve uzaktan kumanda üzerindeki makine durdurma düğmesini saat yönünde çevirin.

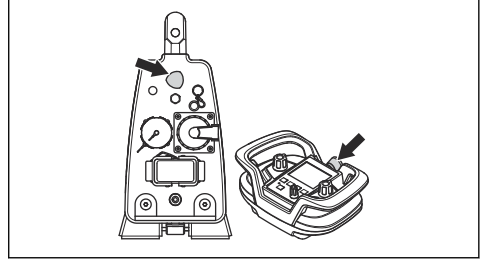

3. Uzaktan kumandayı başlatmak için AÇMA/KAPAMA düğmesine basın. Bu işlem, bağlı elektrikli aleti de çalıştırır ve ekranda bilgi gösterilir.

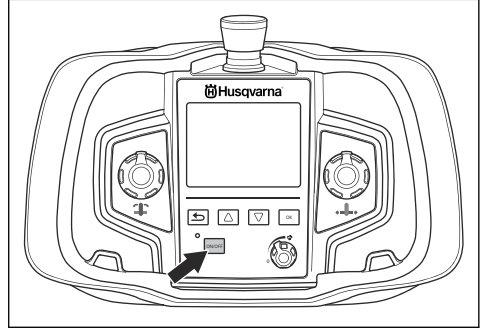

4. Uzaktan kumandanın, radyo iletimi yoluyla güç ünitesine bağlandığından emin olun. Uzaktan kumanda hakkında daha fazla talimat için Husqvarna güç ünitesinin kullanım kılavuzuna bakın.
5. Ekrandaki derinlik göstergesini kontrol edin. Derinlik, "BIÇAK ÇAPINI AYARLA" (A) ve kolun konumu ile yapılan ayarlamalarla hesaplanır.

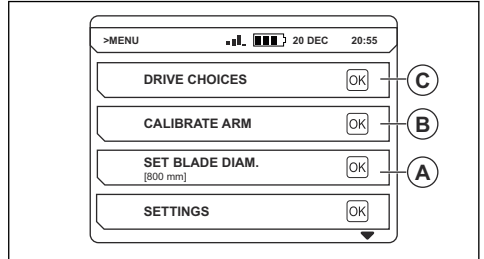

"STD Bıçak" tahrik modu, yarı otomatik bir tahrik modudur ve çoğu duvar kesme işlemi için en iyi alternatiftir. Tahrik modu, operatörün seçilen bıçağın dönüş hızını korumak amacıyla uzunlamasına hareket hızını otomatik olarak kontrol etmesini ve ayarlamasını kolaylaştırır. Ayrıca ürünün, optimum koşullarda sistem üzerinde daha az yük ve elmas araç üzerinde en uygun basınç ile çalışmasını sağlar. Optimum performans için uzunlamasına hareket hızının maksimum konuma getirilmesi önerilir.

"MAN BIÇAK" tahrik modu, sert ve ağır donatılı betonda duvar kesme için kullanılır. Tahrik modu, kesme işlemleri üzerinde operatöre tam kontrol sağlar. Operatör, daha sorunsuz bir çalışma performansı için uzaktan kumanda üzerindeki kontrolleri manuel olarak ayarlar. Tahrik modu, operatörün segmanların keskinliğini korumasını ve elmas bıçağın cıalanma riskini azaltmasını sağlar. Uzunlamasına hareket hızı, optimum performans için manuel olarak ayarlanmalıdır. Uzunlamasına hareket hızı ve bıçak dönüş hızının doğru şekilde ayarlanması ile daha yüksek ve daha sorunsuz bir çalışma performansı elde edersiniz. "MAN BIÇAK", 16 A veya 25 A sigorta seçtiğinizde cıvalı bıçak riskini azaltır.

Vites seçme

1. Doğru vitesi seçmek için vites kolunu çevirin. Sapı T şeklinde olan İngiliz anahtarı kullanın. 1. viteste (A) devir aralığı 600-900 dev/dak ve 2. viteste (B) devir aralığı 800-1200 dev/dak'dır. Bkz. *Tavsiye edilen bıçak hızı sayfa: 116.*

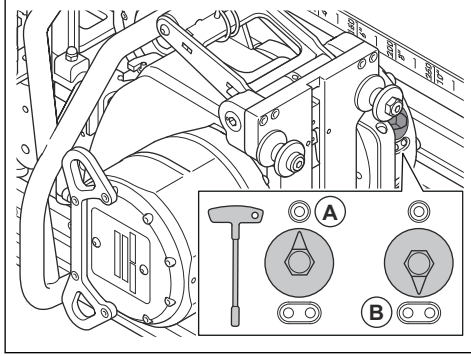

DİKKAT: Vites kolunun doğru konumda olduğundan emin olun. Kol, viteslerin arasında kalırsa dişli kutusu zarar görebilir.

Not: 800 mm/32 inç veya daha büyük bıçak boyutuyla yapılan kesme işlemleri için 1.vites kullanılması önerilir. Bkz. *Tavsiye edilen bıçak hızı sayfa: 116.*

2. Uzaktan kumandada "VİTESİ AYARLA" öğesini seçin. Üründe seçilen vitesi belirleyin. Bkz. *Ürünü çalıştırma sayfa: 110.*

6. Kol konumunu kalibre etmek için aşağıdaki prosedürü uygulayın.
- Kolu dik konuma getirin.
 - "KOLU KALİBRE ET" menüsünü (B) seçin.
 - Kolu kalibre etmek için "EVET" öğesini seçin.

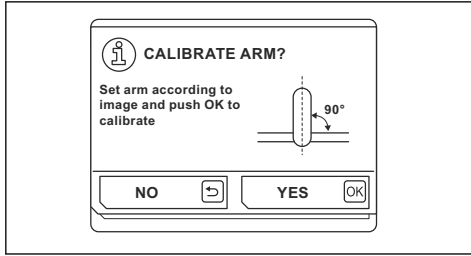

7. "BIÇAK ÇAPINI AYARLA" menüsünü (A) seçin ve doğru bıçak çapını girin.



DİKKAT: Ekrandaki derinlik göstergesi, yalnızca kolu kalibre edip doğru bıçak çapını girdikten sonra doğru olur. Bu, testere adaptörünün doğru şekilde çalışmasını da sağlayacaktır.

8. "TAHRİK SEÇENEKLERİ" menüsünü (C) ve uzaktan kumanda ayarlarını seçin:
- "VİTESİ AYARLA" (D): Vites seçin. Uzaktan kumanda ve üründen aynı vitesin seçili olduğundan emin olun. Bkz. *Vites seçme sayfada: 110*. Önerilen bıçaklar ve devirler hakkında daha fazla bilgi için. Bkz. *Tavsiye edilen bıçak hızı sayfada: 116*.

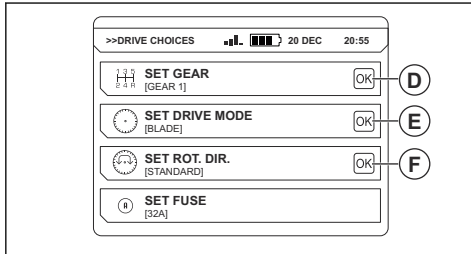

- "TAHRİK MODUNU AYARLA" (E): Modu "STD BIÇAK" veya "MAN BIÇAK" olarak ayarlayın. Bkz. *Bıçak tahrik modları sayfada: 109*. "TEL" ve "ZİNCİR" modları hakkında bilgi almak için Husqvarna güç ünitesinin kullanım kılavuzuna bakın.

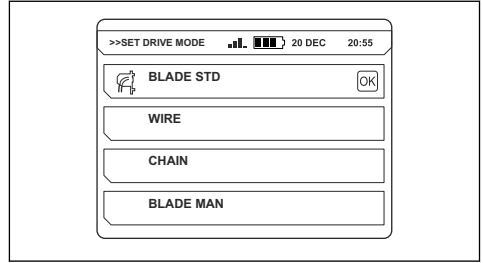

- "DÖNME YÖNÜNÜ AYARLA" (F): Bıçağın dönme yönünü seçin. Dönme yönü yalnızca bıçak hareketsizken değiştirilebilir.

Not: (S) = Standart, (R) = Geriye doğru.

- Ürünü çalıştırma konumuna getirin. Bıçağın malzemeye değmediğinden emin olun.
- Soğutma sistemi için su beslemesini başlatın. Akışı su musluğuyla ayarlayın.
- Motoru çalıştırmak için ok düğmesine basın ve aynı anda bıçak devir kadranını saat yönünde çevirin. Motor güç çıkışı, uzaktan kumanda üzerindeki ekranda gösterilir.

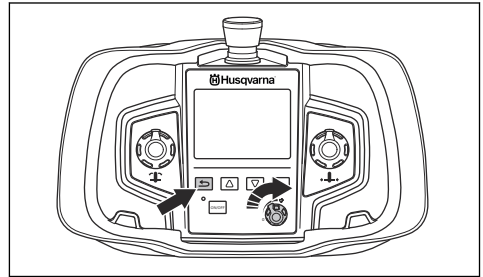

Uzaktan kumandayı çalıştırma

Ürün, uzaktan kumanda ile kontrol edilir. Uzaktan kumanda, radyo iletimi yoluyla güç ünitesine bağlanır. Uzaktan kumandayı bağlamak için Husqvarna güç ünitesi kılavuzuna bakın.

- Uzaktan kumandayı başlatmak ve durdurmak için AÇMA/KAPAMA düğmesine basın.

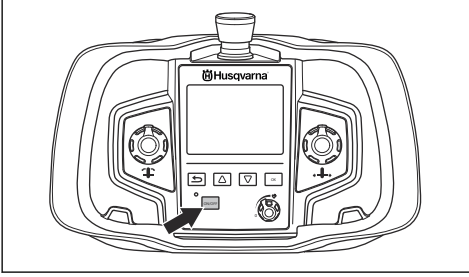

- Uzunlamasına hareket: Kadran, ürünü ray boyunca hareket ettirir.

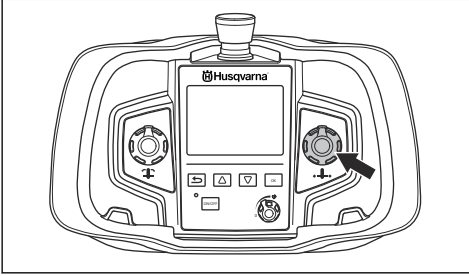

- Kol hareketi: Kadran, kesim derinliğini ayarlamak için pivot kolunu hareket ettirir.

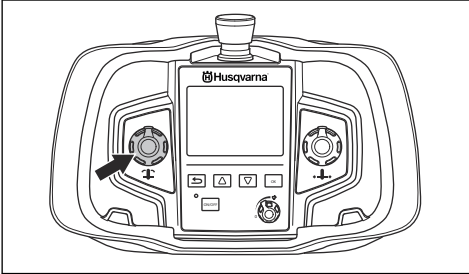

- Bıçağı döndürmek ve ürünün hızını kontrol etmek için: Bıçağın dönüş hızını artırmak için kadranı saat yönünde döndürürken geri düğmesini basılı tutun.

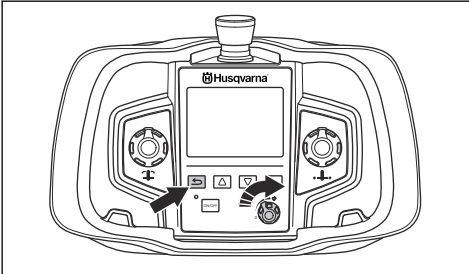

- Ürünü durdurmak için: Bıçağın dönme hızını kontrol eden kadranı saat yönünün tersine çevirerek 0 konumuna getirin.

- Acil bir durum meydana gelirse ürünü, durdurma düğmesiyle durdurun.

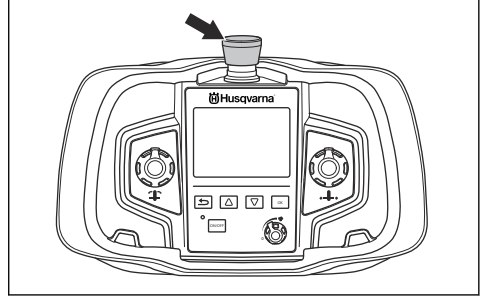

- Uzaktan kumandanın diğer ayarları ve işlevleri için Husqvarna güç ünitesi kılavuzuna başvurun.

Ürünü çalıştırma

1. Ürünü çalıştırın. Bkz. *Ürünü çalıştırma sayfa: 110.*
2. Uzaktan kumandayla ürünü kontrol edin. Bkz. *Uzaktan kumandayı çalıştırma sayfa: 111.*
3. 3-7 cm/1,2-2,8 inç (A) derinliğe kadar kılavuz kesim yapın. Malzeme ve mevcut sigortalar kesim derinliği üzerinde etkilidir. Mümkünse demir kesmeyin. Kılavuz kesimi, kol arka konumdayken yapın.

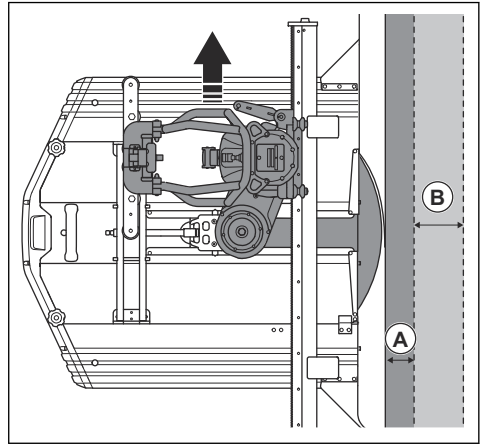

DİKKAT: Kılavuz kesim için tam güç kullanmayın.

4. Daha sonraki kesimlerin (B) derinliğini artırın. Testereyi bir montaj braketinin yanına koyun ve bıçağı malzemeye doğru itin. Daha sonraki kesimlerin derinliği 7-15 cm/2,8-5,9 inç arasındadır. Malzemenin sertliği, kesim derinliğini etkiler.

Not: Aynı kesimde bıçağı değiştirebilir ve ürünü çalıştırabilirsiniz. Yeni bıçağın kalınlığının, oluk genişliği ile aynı hizada olduğundan emin olun.

- a) Ürün, 32 A'dan daha düşük bir sigorta ile çalışıyorsa güç çıkışı azalır. Seçilen sigorta ile optimum performans elde etmek amacıyla kesim derinliği azaltılmalıdır.
- b) Ribarı uçtan uca kestiğinizde, resimde gösterildiği gibi keserek bıçağın keskinliğini koruyun. Ribar, kesim girintisini baştan sona takip etmiyorsa kesimi diğer uçtan başlatın.

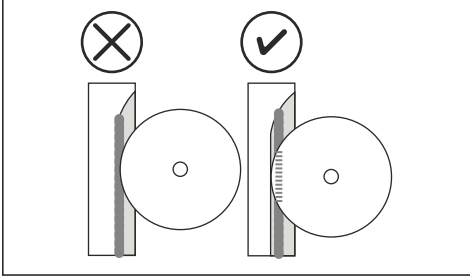

Not: Bıçağın dönüş hızının daha düşük olması, sert malzemelerde cilalı bıçak riskini azaltır.

- c) Duvar, bıçağın maksimum derinliğinden daha inçyse bıçağın maksimum kesim derinliğini kullanın. Kesme yüzeyi azalır ve bıçak segmanlarının basıncı artar. Testereyle kesme işleminden sonra kalan kama küçüldüğü için fazladan kesme işlemi yapılmadığında da bu işlemi yapın. (C) = Fazladan kesme mesafesi, (D) = Kesim yüzeyi.

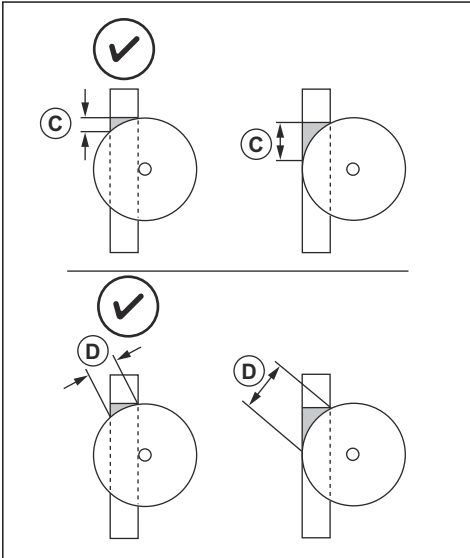

- d) Fazladan kesme yapılamıyorsa zincir adaptörünü WSC40 kullanın. Yerel Husqvarna bayinizle görüşün veya Husqvarna web sitesinden zincir adaptörü hakkında bilgi edinin.

5. "STD BİÇAK" modu seçilirse aşağıdaki prosedürü uygulayın. Bkz. *Bıçak tahrik modları sayfa: 109*.
- Uzunlamasına hareket hızı için kadranı maksimum konuma getirin.
 - Optimum uzunlamasına hareket hızı ve performansı için kesim derinliğini ayarlayın.
6. "MAN BİÇAK" modu seçilirse aşağıdaki prosedürü uygulayın. Bkz. *Bıçak tahrik modları sayfa: 109*.
- Optimum performans için uzunlamasına hareket hızını ayarlayın. Sert malzemelerle çalışırken ve 7-15 cm/2,8-5,9 inç derinliğe kadar kesim yaparken uzunlamasına hareket hızını azaltın.
7. Her kesimden sonra bıçağı kesim girintisinden çıkarın.



DİKKAT: Bıçağın kesim girintisine baskı uygulamadan dönmesine izin vermeyin. Bu, bıçağın körelmesine neden olur.

8. Motoru ve su akışını durdurun.

Ürünü durdurma



UYARI: Güç kaynağına bağlı değilken ürüne giden su beslemesini mutlaka kapatın.

1. Bıçağı durdurmak için hızı kontrol eden kadranı saat yönünün tersine 0 konumuna çevirin.

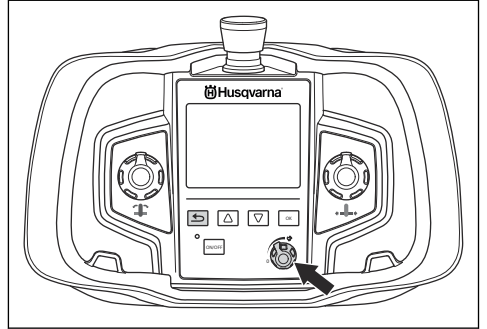

2. Ürüne su beslemesini kapatın. Soğutma suyu "AUTO" olarak ayarlanırsa su beslemesi otomatik olarak durur.

3. Uzaktan kumanda birimini durdurun, "ON/OFF" düğmesine basın.

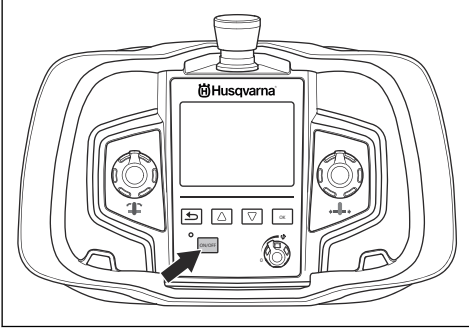

4. Ürünü durdurmak için acil durdurma düğmesine basın.

Bakım

Giriş



UYARI: Ürün üzerinde bakım yapmadan önce güvenlik bölümünü okuyup anlayın.

Üründe günlük bakım yapma



UYARI: Bakım yapmadan önce ürünü elektrik şebekesinden ayırın.

- Hiçbir kaplinin, bağlantının, hortumun ve kablounun hasarlı olmadığından emin olun.
- Tüm kaplin, bağlantı, hortum ve kabloların temiz olduğundan emin olun. Fırça veya bez kullanın. Tüm temas pimlerini temizleyin ve yağlayın. Su kavrama manşonlarını yağlayın.
- Kilitleme kolları ve bıçak siperliği kılavuzunun yay mekanizması gibi ürünün hareketli parçalarını temizleyin ve yağlayın.
- Bıçağın ve bıçak siperliğinin hasarlı olmadığından emin olun. Hasarlı veya eski olduğu takdirde bıçak siperliğini ve/veya bıçağı değiştirin.
- Bıçak siperliği kılavuzunun tekerleklerinin herhangi bir direnç olmadan döndüğünden emin olun. Bıçak siperliği kılavuzunun doğru ayarlandığından emin olun. Bkz. *Bıçak siperliği kılavuzunu ayarlama sayfa: 108.*
- Bıçak siperliği kılavuzunun, bıçak siperliği ve ürün ile doğru şekilde hizalandığından emin olun. Bkz. *Bıçak siperliği kılavuzu üzerindeki kilitleme kolunu ayarlama sayfa: 108.*

- Bıçak cıvatalarında aşınma veya hasar olup olmadığı kontrol edin. Gerekirse bıçak cıvatalarını değiştirin.
- Testere taşıyıcısının tekerleklerinin raya göre doğru şekilde ayarlandığından emin olun. Bkz. *Kılavuz tekerlekleri ayarlama sayfa: 108.*
- Testere taşıyıcısının üzerindeki kilitleme kolunun testere ünitesine doğru şekilde ayarlandığından emin olun. Bkz. *Testere arabasını ayarlama sayfa: 109.*

Ürünün temizlenmesi



DİKKAT: Ürünü temizlemek için yüksek basınçlı yıkayıcı kullanmayın.

1. Ürünü sökün. Bkz. *Ürünü sökme sayfa: 108.*
2. Tüm ekipmanı temizleyin. Su hortumu, bir fırça ve bir bez kullanın.
3. Tüm hareketli parçaları kurulaştırın. Korozyonu önlemek için tüm parçaları yağ spreyiyle yağlayın.

Üründe servis işlemi gerçekleştirme

- Servis işlemini yetkili bir Husqvarna bayisine yaptırın. Ürünün güvenliğini sağlamak için yalnızca orijinal yedek parçaları kullanın.
- 100 saatlik çalışmanın ardından ekranda "Servis zamanı" mesajı görüntülenir. Servis işlemini yetkili bir Husqvarna bayisine yaptırın.
- Ürün 1 yıldan sonra 100 saat çalıştırılmamışsa ürünü yetkili bir Husqvarna bayisine kontrol ettirin.

Sorun giderme

Sorun Belirtisi	Neden	Çözüm
Bıçak kesmiyor ve elmas bıçakları cilalamaya başlıyor.	Kesim derinliği çok fazla.	Kesim derinliğini azaltın.
	Bıçak devri çok yüksek.	Bıçak devrini düşürün.
	Bıçağa giden su akışı çok yüksek.	Bıçağa giden su akışını azaltın.
	Bıçak çok sert.	Bıçağı daha yumuşak bir bıçakla değiştirin.

Taşıma, depolama ve atma

Taşıma

- Ürününüzde taşıma arabası varsa ürünü hareket ettirmek için bu arabayı kullanın. Taşıma arabasının kolları, arabayı forkliftin üzerine kaldırırken kızak olarak kullanılabilir.
- Ekipmanı taşımadan önce güç ünitesini kapatın ve elektrik kablosunu çekin.
- Taşımadan önce bıçağı ve bıçak siperliğini üründen sökün.

Saklama

- Çocukların veya yetkili olmayan kişilerin erişmesini önlemek için ürünü kilitli bir alanda tutun.
- Kullanımdan sonra bıçağı ve bıçak siperliğini üründen çıkarın.
- Suyun donma riski varsa makinede kalan tüm soğutma suyu tahliye edilmelidir.

Atma

Ürün veya ürün ambalajı üzerinde bulunan semboller, bu ürünün evsel atık olarak değerlendirilemeyeceğini

belirir. Elektrikli ve elektronik ekipman, kurtarma için uygun bir geri dönüşüm istasyonuna gönderilmelidir.

Bu ürüne doğru önem verilmesini sağlayarak, çevreye ve insanlara olabilecek potansiyel negatif etkisini önlemeye yardımcı olabilirsiniz, aksi takdirde bu ürünün yanlış atık yönetimi durumunda negatif etkiler meydana gelebilir. Bu ürünün geri dönüşümü hakkında daha ayrıntılı bilgi için belediyenize, mahallenizdeki atık hizmetine veya ürünü satın aldığınız mağazaya danışın.

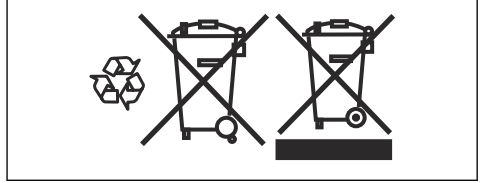

Teknik veriler

Teknik veriler

Ağırlık	
Testere taşıyıcısı, kg/lb	3,7/8,2
Testere ünitesi, kg/lb	28/59,5
Bıçak siperliği 800 mm, kg/lb	13/28,7
Bıçak siperliği 1000 mm, kg/lb	16/35,3
Yol 1200 mm (47 inç) kg/lb	9,5/20,9

Yol 2000 mm (79 inç) kg/lb	19/41,9
Pil ile birlikte uzaktan kumanda, taşıma kayışı olmadan, kg/lb	2,4/1,1
Bıçak boyutu	
Bıçak boyutu - maks., mm/inç	1600/63
Bıçak boyutu - min., mm/inç	600/23,6
Başlangıç bıçağı - maks., mm/inç	1000/39,4
Testere derinliği - maks., mm/inç	730/28,5
Testere bıçağı tahriki için motor	PM Yüksek çevrim
Mil çıkışı - maks., kW	19
Güç aktarma	Dişli tahrik
Çıkış hızı, rpm	0-1200
Besleme sistemi/kontrolü	Elektrikli/otomatik
Testere bıçağının tahrik torku - maks., Nm	230
Başlangıç torku, Nm	150
Soğutma suyu basıncı - maks., bar	7
Soğutma suyu akışı - min., l/dk	3,5
Soğutma suyu sıcaklığı - 3,5 l/dak. - maks., °C	25
Koruma sınıfı	IP 65
Gürültü yayma⁹	
Ses gücü seviyesi, ölçülen dB (A)	108
Ses gücü seviyesi, L _{WA} dB (A) garantili	109
Ses seviyeleri¹⁰	
Operatörün kulağındaki ses basıncı düzeyi, dB (A)	85

Tavsiye edilen bıçak hızı



UYARI: Önerilen hızdan yüksek bir hız, yaralanmaya ve ekipman hasarına neden olabilir.

800 mm/32 inç veya daha büyük bir bıçak boyutuyla kesim yaptığınızda, 1. vitesin kullanılması önerilir. Pazarınızdaki bıçak tipleri hakkında daha fazla bilgi için yerel Husqvarna bayinizle iletişime geçin.

Dişli	Hız, rpm	600 mm/24 inç	800 mm/32 inç	1000 mm/40 inç	1200 mm/48 inç	1600 mm/63 inç
1	550					H
1	600				H	M/SN
1	700			H	M/SN	

⁹ Çevreye gürültü yayma, EN 15027/A1'e uygun şekilde ses gücü (L_{WA}) olarak ölçülmüştür.

¹⁰ EN 15027/A1'e göre ses basıncı düzeyi. Ses basıncı düzeyi için bildirilen verilerdeki tipik istatistik dağılım (standart sapma) 1,0 dB (A) şeklindedir.

Dişli	Hız, rpm	600 mm/24 inç	800 mm/32 inç	1000 mm/40 inç	1200 mm/48 inç	1600 mm/63 inç
1	800		H	M/SN		
1	900	H	M/SN			
2	1000	H	M/SN			
2	1100	M/SN				
2	1200	M/SN				

H = Sert veya ağır donatılı beton

M/SN = Orta veya yumuşak beton

Ürün boyutları

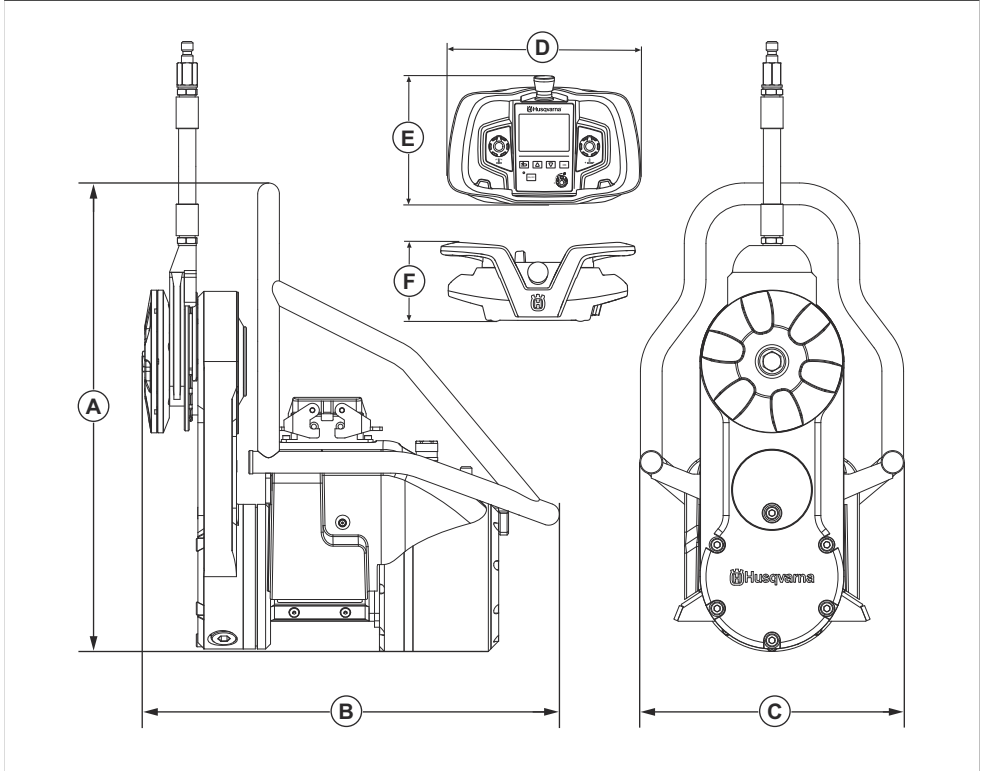

A	Yükseklik, mm/inç	473/17,3	D	Uzunluk, mm/inç	285/11,2
B	Uzunluk, mm/inç	440/17,3	E	Yükseklik, mm/inç	191/7,5

C	Geniřlik, mm/inç	269/10,6	F	Geniřlik, mm/inç	124/4,9
---	------------------	----------	---	------------------	---------

AT Uyumluluk Bildirimi

AT Uyumluluk Bildirimi

Biz, Husqvarna AB (SE-561 82 Huskvarna, İSVEÇ, Tel: +46 36 146500 olarak tek sorumlu vasiyle ürüne ilişkin aşağıdaki beyanlarda bulunmaktayız:

Açıklama	Duvar Kesme Makinesi
Marka	Husqvarna
Tip/Model	WS 482 HF
Kimlik	2021 yılı ve sonrası tarihli seri numaraları

aşağıdaki AB direktifleri ve düzenlemeleriyle tamamen uyumludur:

Direktif/Düzenleme	Açıklama
2006/42/AT	"makinelere ilgili"
2014/30/AB	"elektromanyetik uyumlulukla ilgili"
2014/35/AB	"elektrikli ekipman ile ilgili"
2011/65/AB	"tehlikeli maddelerin kısıtlanmasıyla ilgili"

ve aşağıdaki uyumlaştırılmış standartlar ve/veya teknik özellikler uygulanmıştır;

- EN ISO 12100:2010
- EN 55014-1:2006+A1:2009+A2:2011
- EN 55014-2:2015
- EN 61000-3-11:2000
- EN 15027/A1:2009
- EN IEC 63000:2018

Partille, 2021-06-10



Erik Silfverberg

Ar-Ge Müdürü, Beton Testeresi ve Karot Ekipmanı

Husqvarna AB, Yapı Bölümü

Teknik dokümantasyon sorumlusu

Türk ithalat şirketi daha fazla bilgi için temas edilecek:
Çullas Orman Bahçe ve Tarım Mak. San. Tic. A.Ş.
Suadiye Mh. Bağdat Cd. No:455/4
Kadıköy – 34740 İstanbul / Türkiye
Telefon: +90 216 519 88 82
Faks: +90 216 519 88 78
info@cullas.com.tr





www.husqvarnacp.com

Originaaljuhend
Originalios instrukcijos
Lietošanas pamācība

Оригинальные инструкции
Oriġinal talimatlar

1142782-40



2021-06-21