

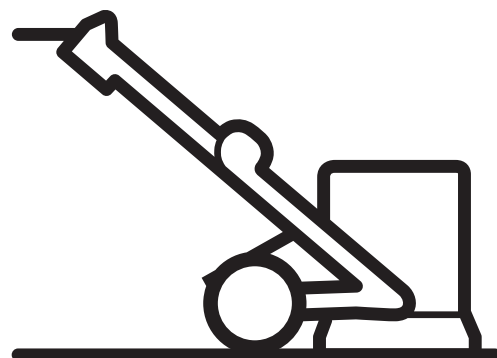

# Husqvarna®



## HTC T6/RT6/X6/RX6

Husqvarna, 2020. 12. 11.

### **Használati utasítás, HU**

Tisztelt Vásárlónk!

Köszönjük, hogy Husqvarna minőségi terméket választott! Reméljük, hogy őszintén elégedett lesz a termékkel.

Kérjük, vegye figyelembe, hogy a mellékelt használati utasítás a HTC Floor Systems vállalattal kapcsolatos hivatkozásokat tartalmaz.

A Husqvarna csoport biztosítja jótállásáról a termék minőségére vonatkozóan.

Amennyiben kérdése merülne fel, forduljon bátran helyi értékesítési vagy szervizpontunkhoz, vagy látogasson el a [www.husqvarnacp.com](http://www.husqvarnacp.com) weboldalra.

Husqvarna AB

SE-561 82 Huskvarna, Svédország



# EK megfelelőségi nyilatkozat

A Husqvarna AB, SE 561 82 Huskvarna, SVÉDORSZÁG, Tel. +46 36 146500 a saját felelősségére kijelenti, hogy a jelzett termék:

<b>Leírás</b>	<b>Polírozó- és csiszolóberendezés</b>
<b>Márka</b>	HUSQVARNA
<b>Típus / modell</b>	HTC RT6, HTC RX6
<b>Megjelölés</b>	2020-es és újabb sorozatszámok

teljes mértékben megfelel a következő EU-irányelveknek és rendeleteknek:

<b>Irányelv/rendelet</b>	<b>Leírás</b>
2006/42/EK	„gépre vonatkozó”
2014/53/EU	„rádióberendezésekre vonatkozó”
2011/65/EU	„egyes veszélyes anyagok alkalmazásának korlátozásáról szóló”

valamint hogy az alábbi szabványok és/vagy műszaki előírások kerültek alkalmazásra;

**EN 60335-1:2012/A11:2014/AC:2014**

**EN 60335-2-72:2012**

**EN IEC 61000-6-2: 2005 + AC:2005**

**EN 61000-6-4:2007+A1:2011**

**ETSI EN 301 489-1 V2.2.0**

**ETSI EN 301 489-17 V3.2.0**

**ETSI EN 300 328 V2.1.1**

Partille, 2020. 10. 16.



Martin Huber

K+F igazgató, Betonfelületek és -padlók  
Husqvarna AB, Építőipari részleg

A műszaki dokumentációk felelőse

# EK megfelelőségi nyilatkozat

A Husqvarna AB, SE 561 82 Huskvarna, SVÉDORSZÁG, Tel. +46 36 146500 a saját felelősségére kijelenti, hogy a jelzett termék:

<b>Leírás</b>	<b>Polírozó- és csiszolóberendezés</b>
<b>Márka</b>	HUSQVARNA
<b>Típus / modell</b>	HTC T6, HTC X6
<b>Megjelölés</b>	2020-es és újabb sorozatszámok

teljes mértékben megfelel a következő EU-irányelveknek és rendeleteknek:

<b>Irányelv/rendelet</b>	<b>Leírás</b>
2006/42/EK	„gépre vonatkozó”
2014/30/EU	„elektromágneses megfelelőségre vonatkozó”
2011/65/EU	„egyes veszélyes anyagok alkalmazásának korlátozásáról szóló”

valamint hogy az alábbi szabványok és/vagy műszaki előírások kerültek alkalmazásra;

**EN 60335-1:2012/A11:2014/AC:2014**

**EN 60335-2-72:2012**

**EN 61000-6-2:2005 + AC :2005**

**EN 61000-6-4:2007+A1:2011**

Partille, 2020. 10. 16.



Martin Huber

K+F igazgató, Betonfelületek és -padlók  
Husqvarna AB, Építőipari részleg

A műszaki dokumentációk felelőse

---

# Szabványok

Mint gyártó, saját felelősséggel igazoljuk, hogy a fenti termék, amely 2016-os vagy ennél újabb sorozatszámmal rendelkezik, megfelel az alábbi előírásoknak:

EN 60335-1:2012	Háztartási és hasonló jellegű villamos készülékek – Biztonság – 1. rész: Általános követelmények.
EN 60335-1:2012 + A11:2014	Háztartási és hasonló jellegű villamos készülékek – Biztonság – 1. rész: Általános követelmények.
EN 60335-2-72:2012	Háztartási és hasonló jellegű villamos készülékek – Biztonság – 2-72. rész: Kereskedelmi felhasználású kerékmeghajtású (önjáró) vagy a nélküli padlóápoló gépek követelményei.
EN 62233:2008	Háztartási és hasonló jellegű készülékek elektromágneses terének emberi expozícióra vonatkozó mérési módszerei.
EN 61000-6-4:2007 + A1:2001	EMC
FCC CFR 47 Part 15 (2016)	EMC
EN 61000-6-2 (2005)	EMC
2006/42/EK irányelv	Gépekről szóló irányelv.
2014/30/EU irányelv	EMC
2014/35/EU irányelv	Az egyes villamossági termékek biztonsági követelményeiről (LVD) szóló irányelv.

---

---

ISO 5349-1:2001	Mechanikai rezgés – A rezgések hatásának mérése és értékelése az ember kéz-kar rendszerére. – 1. rész: Általános követelmények.
ISO 5349-2:2001	Mechanikai rezgés – A rezgések hatásának mérése és értékelése az ember kéz-kar rendszerére. – 2. rész: Gyakorlati irányelvek a munkahelyen végzett mérésekhez.
ISO 20643:2005	Mechanikai rezgés – Kézben tartott és kézi vezetőségű gépek – A rezgés kibocsátás értékelésének alapelvei.
ISO 3744:2010	Akusztika – Zajforrások hangteljesítmény- és hangenergiaszintjének meghatározása hangnyomásméréssel – Pontos módszer zengő szobában.
ISO 11201:2010	Akusztika – Gépek és berendezések által kibocsátott zaj – A kibocsátási hangnyomásszintek meghatározása a munkahelyen és más meghatározott helyzetekben közelítő környezeti korrekciókkal.

A termék 2016-ban kapott CE jelölést. A műszaki dokumentáció a gyártónál megtalálható.

---

# Tartalom

1	<b>Bevezetés</b> .....	9
1.1	Általános tájékoztató .....	9
1.2	Felelősség .....	9
1.3	Garancia .....	9
2	<b>Biztonság</b> .....	10
2.1	Alkalmazott szimbólumok .....	10
2.2	Biztonsági előírások .....	10
3	<b>A géppel kapcsolatos információk</b> .....	13
3.1	A berendezés kicsomagolása .....	13
3.2	Szállítás .....	13
3.2.1	Szállítás .....	13
3.2.2	Emelés .....	13
3.2.3	Mozgatás .....	13
3.2.4	A védőfedél felfüggesztése .....	15
3.2.5	Távtartó kerék .....	16
3.3	Tárolás .....	16
3.4	Adattábla .....	17
3.5	Kéz- és karrezgések.....	18
3.6	Hangteljesítmény szintje .....	18
4	<b>A gép leírása</b> .....	19
4.1	Általános gépleírás .....	19
4.2	Tartórekesz .....	22
4.3	Elektromos szekrény .....	24
4.4	Beállítások leírása – vezérlőpult (HMI).....	25
4.5	Információs panel .....	27
4.6	Csatlakozópanel .....	30
5	<b>Kézi műveletek</b> .....	31
5.1	Általános tájékoztató .....	31
5.2	A kézi fogantyú beállítása .....	31
5.3	A súlyok kezelése.....	33
5.4	A kábel és a tömlő tehermentesítése .....	35
5.5	Hozzáférés a csiszolószerszámhoz .....	35
5.6	A csiszolószerszám felszerelése.....	36
6	<b>Csiszolás</b> .....	38
6.1	Vezérlés a vezérlőpulttal .....	38
6.1.1	Kézi működtetés.....	39
6.1.2	Vészleállító kapcsoló.....	39
6.2	Könnyítse meg a munkát.....	40
7	<b>Tartozékok</b> .....	41
7.1	Rádiós csomag.....	41
7.1.1	A beállítások leírása – Távirányítás .....	41
7.1.2	Rádióvevő .....	44
7.1.3	Töltés.....	45
7.1.4	Vezérlés.....	45
7.1.5	Kerékszár .....	46

7.2	Rádióvezérlés.....	47
7.3	GPS-készülék.....	48
7.3.1	Elindítás.....	48
7.3.2	Regisztrálás.....	49
7.3.3	Használat.....	50
7.3.4	GSM-kártya.....	50
7.3.5	Távirányító.....	51
7.4	Víz csomag.....	52
7.4.1	Mist Cooler System hűtőrendszer.....	52
7.4.2	Nedves csiszolás.....	54
8	<b>Karbantartás és javítás</b> .....	56
8.1	Általános tájékoztató.....	56
8.2	Tisztítás.....	56
8.3	Minden újabb csiszolási munka előtt.....	57
8.4	Naponta.....	57
8.5	Hetente.....	57
8.6	Javítás.....	57
8.7	Pótalkatrészek.....	58
8.8	Garancia.....	58
9	<b>Hibakeresés</b> .....	59
9.1	Általános tájékoztató.....	59
9.2	A gép nem indul be.....	59
9.3	A biztosíték vagy az áram-védőkapcsoló gyakran kiold.....	60
9.4	Kevés a gép teljesítménye.....	61
9.5	Figyelmeztetések és hibajelzések.....	62
9.5.1	Figyelmeztetések.....	62
9.5.2	Hibajelzések.....	64
10	<b>Műszaki adatok</b> .....	67
11	<b>Környezetvédelem</b> .....	76
11.1	Váz.....	76
11.2	Csiszolófej.....	76
11.3	Elektromos rendszer.....	77
11.4	Újrahasznosítás.....	77



# 1 Bevezetés

## 1.1 Általános tájékoztató

A HTC gépei padlófelületek megmunkálására alkalmasak. A gép alkalmazási területei a kiválasztott szerszámtól függnnek.

Ez az útmutató a kézi műveletek és a funkciók átfogó ismertetésén kívül az Ön HTC gépének felhasználási területeivel és karbantartásával foglalkozik. További információért forduljon a viszonteladóhoz. A kapcsolattartásra vonatkozó információk az útmutató legelején találhatóak.

## 1.2 Felelősség

Bár minden intézkedést megtettünk azért, hogy az ebben az útmutatóban szereplő információk helyesek és mindenre kiterjedők legyenek, nem vállalunk felelősséget az esetleg előforduló hibákért vagy azért, ha valamilyen információ kimaradt. A HTC fenntartja az ezen útmutatóban szereplő információk előzetes figyelmeztetés nélküli módosításának jogát.

Ez az útmutató szerzői jogvédelem alatt áll, és semmilyen része nem másolható és más módon sem használható fel a HTC előzetes írásbeli jóváhagyása nélkül.

## 1.3 Garancia

A garancia csak a gyártási hibára terjed ki. A HTC nem vállal felelősséget olyan károkért, amelyek szállítás, kicsomagolás vagy használat közben keletkeztek, vagy amelyeket akkor okoztak. Semmilyen esetben és semmilyen körülmények között nem lehet a gyártót felelősségre vonni olyan károkért, amelyeket helytelen használat, korrózió vagy a megadott specifikációban nem szereplő használat okozott. A gyártó semmilyen esetben nem felelős közvetett károkért vagy költségekért. A gyártó jótállási idejével kapcsolatos teljes körű információ a HTC érvényben lévő jótállási rendelkezéseiben található.

A helyi képviselők speciális garanciafeltételekkel rendelkezhetnek, amelyek az értékesítési feltételekben, a szállítási feltételekben és a jótállási feltételekben vannak részletezve. Ha bizonytalanság merül fel a jótállási feltételekkel kapcsolatban, forduljon a viszonteladóhoz.

## 2 Biztonság

Ez a fejezet tartalmazza mindazokat a biztonsági előírásokat, amelyeket a HTC gépeinek kezelése során be kell tartani.

### 2.1 Alkalmazott szimbólumok

Az útmutatóban alkalmazott szimbólumok jelzik, ha a gép kezelése különös körültekintést igényel.



#### FIGYELMEZTETÉS!

---

E szimbólum jelentése **Vigyázat!**, és személyi sérülés vagy anyagi kár veszélyére utal.

A figyelmeztetés figyelmen kívül hagyása halálhoz vagy súlyos személyi sérüléshez vezethet.

---



#### MEGJEGYZÉS!

---

E szimbólum jelentése **Figyelem!**, és arra utal, hogy anyagi kár származhat a gép helytelen kezeléséből.

---



#### TIPP

---

E szimbólum jelentése **Tippek!**, és arra utal, hogy tippeket, ötleteket és tanácsokat adunk olyan eljárásokról, amelyek megkönnyítik a gép használatát, valamint gátolják a kopást.

---

### 2.2 Biztonsági előírások

A HTC gépeinek kezelője teljes felelősséggel tartozik annak biztosításáért, hogy a berendezéssel vagy annak közelében dolgozó minden személy betartsa az összes vonatkozó biztonsági előírást. A biztonsági intézkedéseknek teljesíteniük kell az ilyen típusú berendezésekre vonatkozó követelményeket. A munkahelyen érvényes általános előírásokon túl az ebben az útmutatóban foglalt ajánlásokat is be kell tartani.

A munkálatokat csak képzett személyzet végezheti. A HTC gépeinek kezelője köteles a vonatkozó gép útmutatóját elolvasni. A berendezés hibás használata olyan helyzetet idézhet elő, amely a gépet kezelő személy sérüléséhez, a környezet vagy a gép károsodásához vezethet.

**FIGYELMEZTETÉS!**

Képzést igényel.

Személyi sérülés és a gép károsodásának veszélye.

Gyermekek ne maradjanak felügyelet nélkül, és ne játsszanak a géppel!

A gépet gyermek nem használhatja, és gyermekek közelében használni tilos. A gépet nem használhatja korlátozott fizikai, érzékelési vagy pszichikai képességű vagy olyan személy, aki nem rendelkezik a gép használatához szükséges ismeretekkel.

A HTC gépeit kizárólag a HTC által ajánlott módon szabad használni.

A HTC gépeit kizárólag ipari célra szabad használni.

A gép minden kezelőjének ismernie kell:

- a gép funkcióit
- a vészleállító kapcsoló helyét
- a munkavégzésre vonatkozó biztonsági előírásokat

A gép kezelőjének biztosítania kell, hogy

- a gép indításakor ne tartózkodjanak illetéktelenek a munkaterületen

A munkahely legyen

- a célra alkalmas
- mentes szabadon lévő tárgytól, amelyeket a gép mozgásba hozhat
- mentes a megmunkálandó felületből kiálló csavaroktól stb.

A munkahelyen tartózkodó személyek mindig kötelesek az ajánlott személyi biztonsági felszerelést használni és megfelelő ruházatot viselni:

- védőszemüveg
- védőkesztyű
- acél lábujjvédővel ellátott cipő
- fülvédő
- légzőmaszk
- nem szabad laza ruházatot vagy olyan tárgyakat viselni, amelyek beszorulhatnak a gépbe, mint például kendő, karszalag, gyűrű stb.

Általános biztonsági intézkedések:

- Ellenőrizze, hogy a gép földelt elektromos aljzathoz csatlakozik-e.
- Az elektromos alkatrészeket kizárólag arra illetékes személy végezhet munkát.
- A megfelelő tűzoltó felszerelésnek egyértelmű jelzéssel ellátottnak és könnyen elérhetőnek kell lennie.
- Tilos a gép karbantartását működés közben elvégezni.

A gép használatát csak a tengerszint felett 2000 méterig tesztelték.



	<p><b>⚠ DANGER</b></p> <p><b>HIGH VOLTAGE</b> Disconnect power before servicing.</p>
	<p><b>⚠ WARNING</b></p> <p>To reduce the risk of fire, use only commercially available floor cleaners and waxes intended for machine application.</p>
	<p><b>⚠ WARNING</b></p> <p>Risk of explosion. Floor sanding can result in an explosive mixture of fine dust and air. Use floor sanding machine only in well ventilated area.</p>
	<p><b>⚠ CAUTION</b></p> <p>Moving Parts – To reduce the risk of injury, unplug before servicing.</p>

G003338

Ez az információs matrica jól látható helyen a gép elektromos szekrényére ragasztva található.

## 3 A géppel kapcsolatos információk

### 3.1 A berendezés kicsomagolása

Gondosan ellenőrizze, hogy a csomagolás vagy a berendezés nem sérült-e meg a szállítás során. Ha sérülésre utaló jeleket talál, vegye fel a kapcsolatot a viszonteladóval és jelentse be a kárt. A külső károkat a szállító cégnek is be kell jelenteni.

Ellenőrizze, hogy a kiszállított áru megfelel-e a megrendelésnek. Ha kérdése van, forduljon a viszonteladóhoz.

### 3.2 Szállítás



#### FIGYELMEZTETÉS!

Személyi sérülés és a gép károsodásának veszélye



#### MEGJEGYZÉS!

A gép mozgatásakor, szállításakor és emelésekor a súlyok legyenek az 1. pozícióban, lásd A súlyok kezelése.

#### 3.2.1 Szállítás

Mindig gondoskodjon arról, hogy a gép fixen rögzítve legyen a szállítóeszközhöz, és hogy a csiszolófej le legyen eresztve. A rögzítőhevedert (vagy a szállítási rögzítéshez használt más eszközt) a nem mozgó alkatrészekben, például a gép alvázán keresztül feszítse meg.

#### 3.2.2 Emelés

A gépet az erre a célra szolgáló emelőfüllel vagy más, megengedett emelőszerkezettel is fel lehet emelni. Gondoskodjon arról, hogy a súlyok előző állásban legyenek lezárva, és a fogantyú hátsó állásban legyen, lásd A súlyok kezelése oldal [33](#) és A kézi fogantyú beállítása oldal [31](#). A gép emelésekor használjon emelőhevedert.

#### 3.2.3 Mozgatás

Lejtős terepen, pl. rakodórámpán való mozgatáskor a gépet az emelőfogantyúhoz kell rögzíteni, például csörlővel. Ez biztonsági intézkedés annak érdekében, hogy a gép nehegy elguruljon vagy felboruljon. A súlyoknak az 1. pozícióban kell lenniük, különben fennáll a gép hátrabillenésének veszélye. Lejtős terepen történő mozgatás során ügyeljen arra, hogy senki se tartózkodjon a gép alatt.



G003256

Rögzítési pontok emeléshez és rögzítéshez.

### 3.2.4 A védőfedél felfüggesztése

Szállítás során vagy HTC Grouting szerrel történő munkavégzés közben a védőfedél felfüggeszhető, hogy ne súrolja a felületet.

Emelje fel a védőfedelelet, és rögzítse gumiszalaggal, hogy a védőfedél felakasztott állásban legyen.



#### **FIGYELMEZTETÉS!**

Mozgó alkatrészek. Magas zajszint.

Személyi sérülés veszélye.

Mindig használja az ajánlott biztonsági felszerelést.

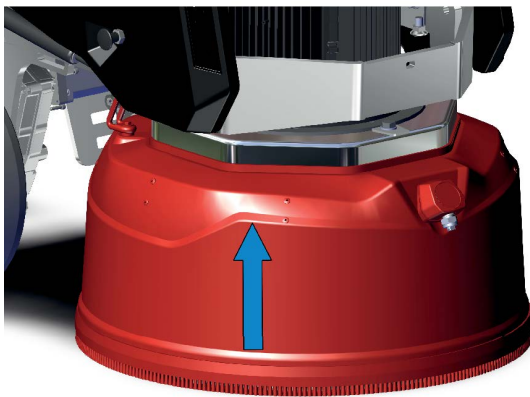

G003166

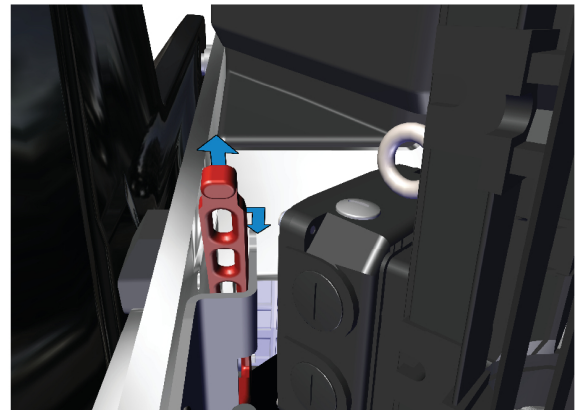

G003104



G003105



G003167

### 3.2.5 Távtartó kerék



A gép mozgatásának megkönnyítése érdekében rögzíthet rá egy távtartó kereket.



Távtartó kerék felszerelésére csiszoláskor kerülhet sor.

### 3.3 Tárolás

A gépet használaton kívül száraz és fűtött helyiségben célszerű tárolni. A nedvesség és a hideg kárt tehet benne.



### 3.4 Adattábla

A gép adattáblája az alábbi információkat tartalmazza: Típus- és sorozatszám, amelyet pótalkatrész rendelésekor meg kell adni.

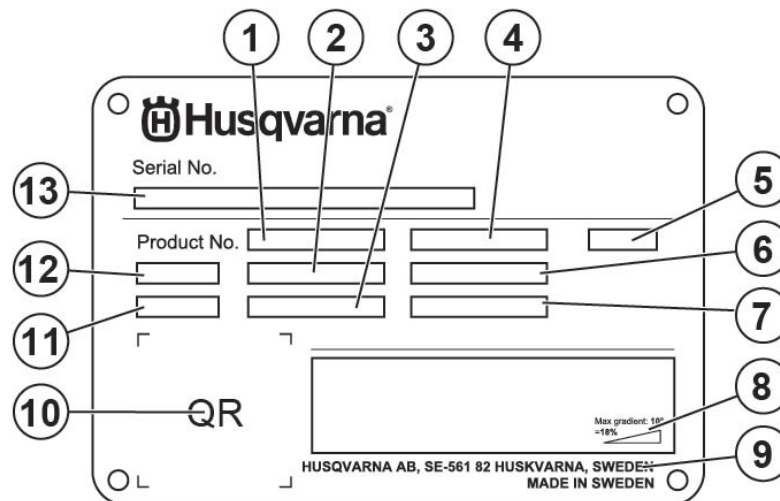

1. Termékszám
2. Termék tömege
3. Névleges teljesítmény
4. Névleges feszültség
5. Vezérlődoboz
6. Névleges áramerősség
7. Frekvencia
8. Maximális lejtési szög
9. Gyártó
10. Beolvasható kód
11. Gyártás éve
12. Modell
13. Sorozatszám

### 3.5 Kéz- és karrezgések

A kéz- és karrezgések szintjét [ $m/s^2$ ] a HTC T6/RT6/X6/RX6 típusoknál az ISO 5349-1:2001 szabvány szerint minősített berendezéssel mérték. A mérőberendezés bizonytalansági tényezője  $\pm 2\%$ .

A gépet az ISO 5349-2:2001 és az ISO 20643:2005 szabványok szerint tesztelték, hogy azonosítsák azokat a műveleteket, amelyek hozzájárulnak a leggyakrabban előforduló rezgésekhez. A  $2,5 m/s^2$  fölötti rezgésszinteknél az alábbi táblázat szerinti időhatárokat kell figyelembe venni. Az  $5 m/s^2$  fölötti rezgésszintek esetén a munkaadónak azonnal intézkednie kell, hogy az alábbi táblázatban megadott időhatárokat ne lépjék túl.

Megállapított munkakörülmények	Mért értékek [ $m/s^2$ ]	Napi megengedett időtartam (óraszám)
Csiszolás/polírozás	$< 2,5 m/s^2$	$> 10$ óra

### 3.6 Hangteljesítmény szintje

A gép zajszintjét az ISO 3744:2010 és az ISO 11201 szabványnak megfelelően tesztelték. A mérés 1-es osztályba sorolt zajszintmérővel történik. A hangteljesítményszintre vonatkozó adatokat lásd Műszaki adatok oldal [67](#).

## 4 A gép leírása

### 4.1 Általános gépleírás

A HTC csiszológépet különböző típusú padlók megmunkálására fejlesztették ki. A gép beton-, természetes kő- és terrazzo padlózatok, valamint más olyan anyagok csiszolására, egyenetlenségeinek kisimítására, tisztítására és polírozására használható, amelyek ebben az útmutatóban szerepelnek vagy amelyeket a HTC ajánl.

Egyes csiszológépek rádióvezérléssel is felszerelhetők. A rádió olyan kiegészítő, amely jelentősen megkönnyíti a munkavégzést.

A gép néhány fő komponensből áll, lásd oldal [20](#).

A fogantyú többféle dőlésszögben is beállítható. Ha a gépet manuálisan kell működtetni, válassza az Önnek leginkább megfelelő pozíciót.

A gép csiszolófejére több csiszolólemez is felszerelhető, amelyeket egy jól záródó védőfedél fed el a padlón. A fedél és a hozzá kapcsolt szívórendszer együttesen megfelelő munkavégzési környezetet teremt. A védőfedél biztosítja, hogy a gép kezelője ne érjen a gép forgó alkatrészeihez, és minimálisra csökkenjen a pornak való kitettség. Mivel a védőfedél lebeg, a porfelvétel optimalizált, mert állandóan érintkezik a felülettel.

Mindig ügyeljen arra, hogy száraz csiszolás során portalanítót is csatlakoztasson a csiszológéphez, nehogy a porrészecskék miatt a gép kezelője, a környezetben található személyek, a csiszológép vagy más felszerelések megsérüljenek.



#### **FIGYELMEZTETÉS!**

---

Por.

Személyi sérülés veszélye.

A készülék által beszívott por belélegzése káros lehet a szervezetre. Kövesse az erre vonatkozó helyi rendelkezéseket, és használjon légzőmaszkot.

---

A gépet könnyen fel lehet szerelni sokféle szerszámmal, attól függően, hogy milyen padlóanyag kerül csiszolásra. A különböző szerszámokkal kapcsolatos további információkat lásd a HTC honlapján, [www.htc-floorsystems.com](http://www.htc-floorsystems.com).

Egyes csiszológépek a csiszolószerszámok hatékony hűtése érdekében Mist Cooler System hűtőrendszerrel vannak ellátva. A rendszer lényege, hogy egy fúvókán keresztül nagyon vékony vízködréteg oszlik el a padlózat felületén, amely lehűti a szerszámokat, és ezáltal hatékonyabbá teszi a csiszolást.



G003218

Szám	Leírás
1	Tároló fedele
2	Fogantyúkar zárjának durva beállítása
3	Tároló fedele
4	Emelési pont
5	Rögzítési pont a távtartó kerék és a teher biztosítása céljából
6	Fúvóka a Mist Cooler System hűtőrendszerhez
7	Fogantyúkar
8	Fogantyúkar zárjának finombeállítása
9	Szervizfedél
10	Súly fogantyúja
11	Súly
12	Súly zárja
13	Csiszolófej
14	Kerék lezárása a meghajtáshoz

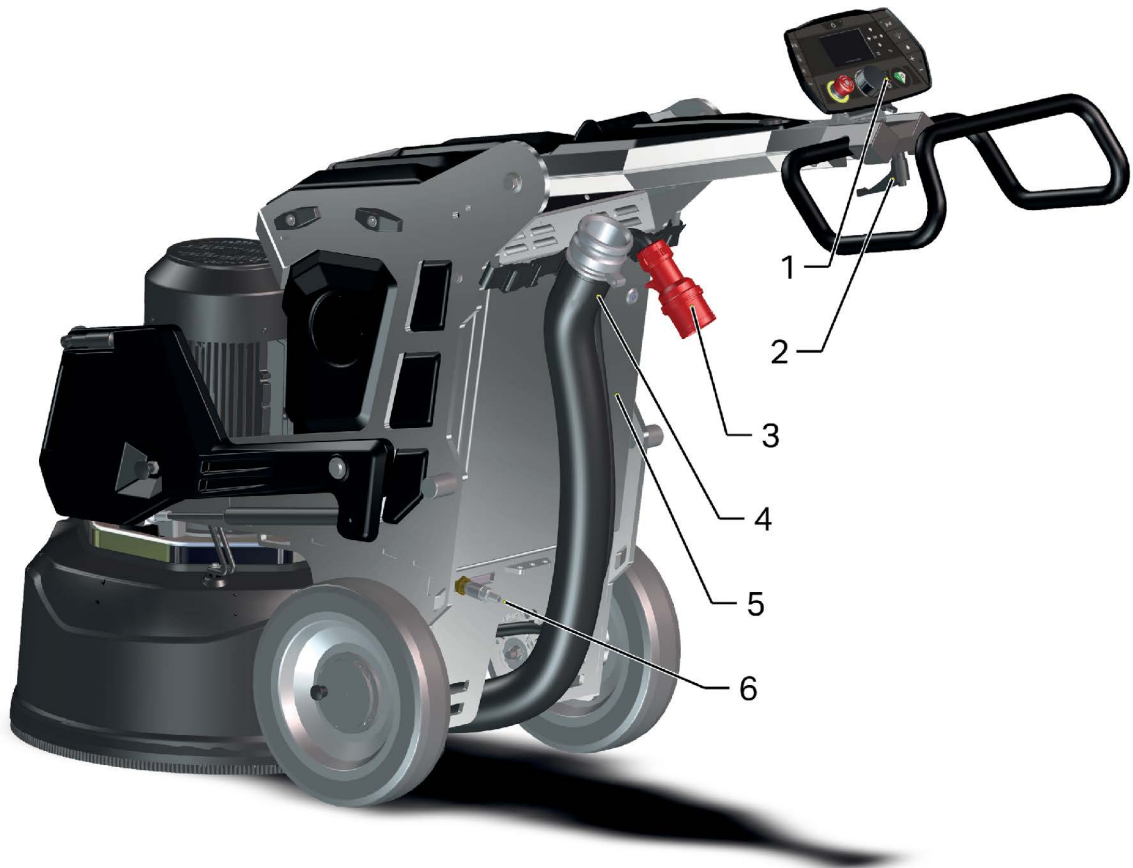

G003183

Szám	Leírás
1	Vezérlőpult
2	Fogantyú zárása
3	Elektromos csatlakozó
4	Portalanító csatlakoztatása
5	Elektromos szekrény
6	Víz gyorscsatlakozója

## 4.2 Tartórekesz



G003264

Szám	Leírás
1	Tartórekesz
2	
3	Szervizfedelek
4	

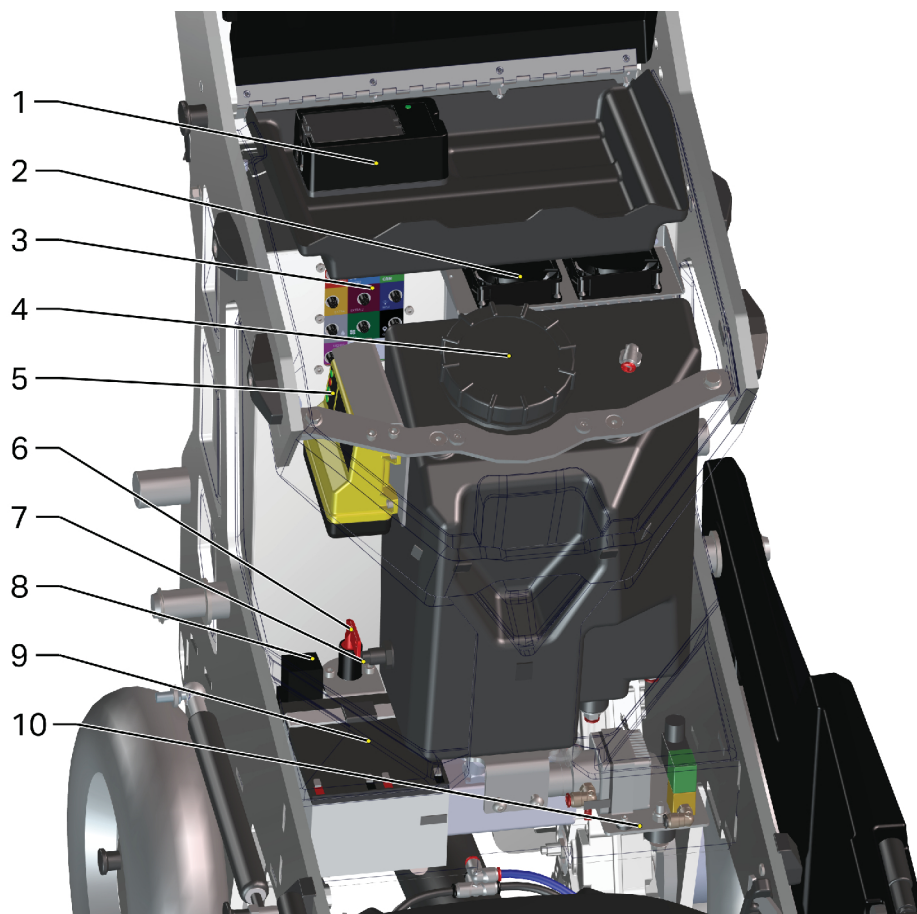

G003288

Szám	Leírás	Tartozékok
1	A távirányító akkumulátortöltője	Rádiós csomag
2	Ventilátor	
3	Csatlakozópanel tartozékokhoz	
4	Víztartály	Víz csomag
5	Rádióvevő	Rádiós csomag
6	Akkumulátor-megszakító	Rádiós csomag
7	Vízszintérzékelő	Víz csomag
8	Relé	Rádiós csomag
9	Akkumulátor	Rádiós csomag
10	A Mist Cooler System szivattyúja / a vízellátás proporcionális szelepe	Víz csomag

## 4.3 Elektromos szekrény

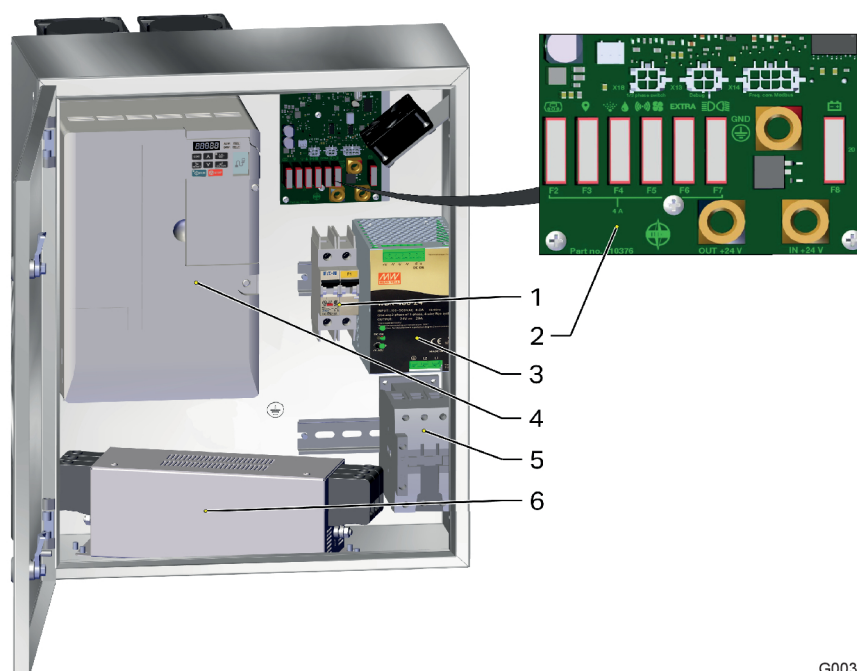

G003371

Szám	Elnevezés	Leírás
1	F1	Az áramellátás megszakítója, 2×5 A
2	Alaplap	
	F2	Biztosíték, 4 A, vezérlőpult
	F3	Biztosíték, 4 A, GPS
	F4	Biztosíték, 4 A, víz / Mist System
	F5	Biztosíték, 4 A, rádió / ventilátorok
	F6	Biztosíték, 4 A, extra
	F7	Biztosíték, 4 A, tartozékok
	F8	Fő biztosíték, 20 A, tápfeszültség
3	U2	Áramellátás
4	U1	Frekvenciaváltó
5	K1	Kontaktor
6	Z1	EMC szűrő



## 4.4 Beállítások leírása – vezérlőpult (HMI)

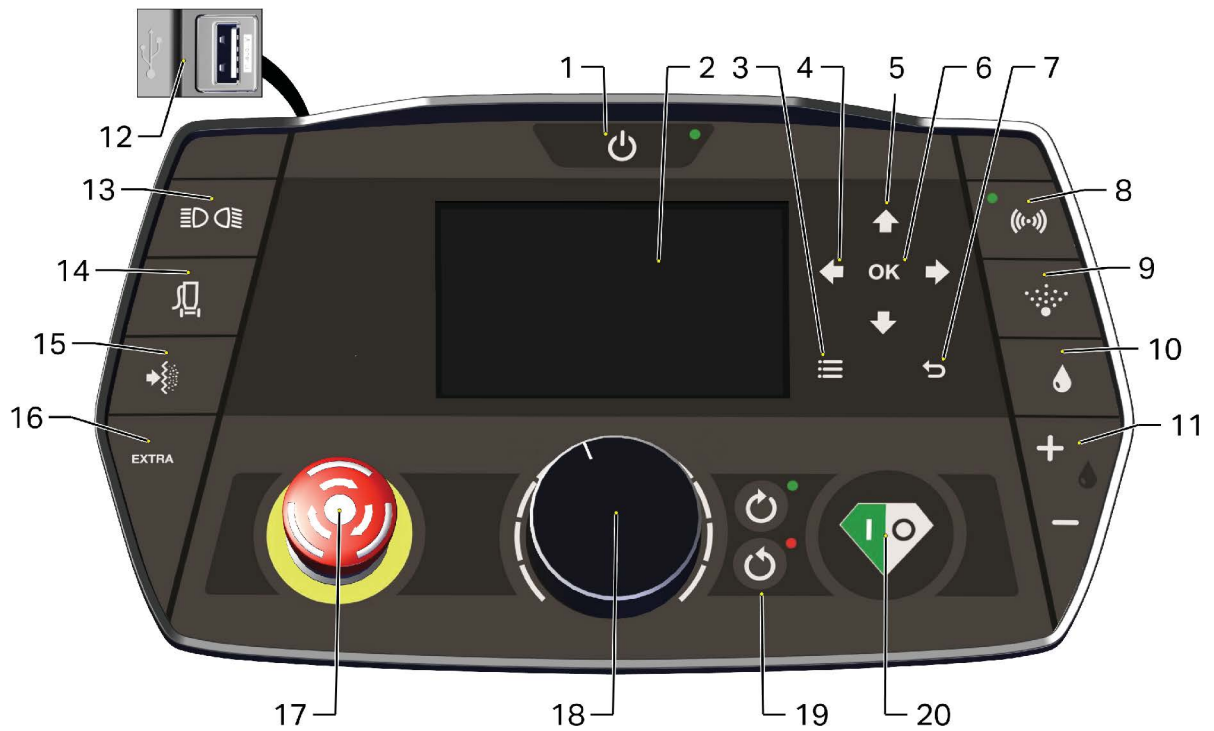



G003353

Szám	Funkció	Leírás
1	Ki / Be	A gép be- és kikapcsolásához
2	Információs panel	Lásd Információs panel oldal <a href="#">27.</a>
3	Menügombok	Menü
4		Jobb / Bal – Navigálás a menüben, valamint a megtett út kijelzése.
5		Fel / Le – Navigálás a menüben, valamint Éjszakai panel ki/be.
6		OK – Navigálás a menüben, valamint hosszan megnyomva a megtett út számlálójának nullázása.
7		Vissza
8	Rádiós kommunikáció	Ki / Be
9	Mist Cooler System hűtőrendszer	Ki / Be
10	Vízellátás	Ki / Be
11		Növelés vagy csökkentés
12	USB-aljzat	Pl. mobiltelefon töltése
13	Tartozékok	Lásd a tartozékokra vonatkozó utasítást
14	Porelszívó vezérlése	Jövőbeni opció
15		
16	EXTRA	Ki / Be
17	Vészleállító	Lásd Vészleállító kapcsoló oldal <a href="#">39.</a>
18	Csiszolási sebesség	A csiszolási sebesség növelése vagy csökkentése.
19	Csiszolási irány	Az óramutató járásával megegyező / ellentétes irány.
20	Csiszolás	Elindítás / Leállítás.

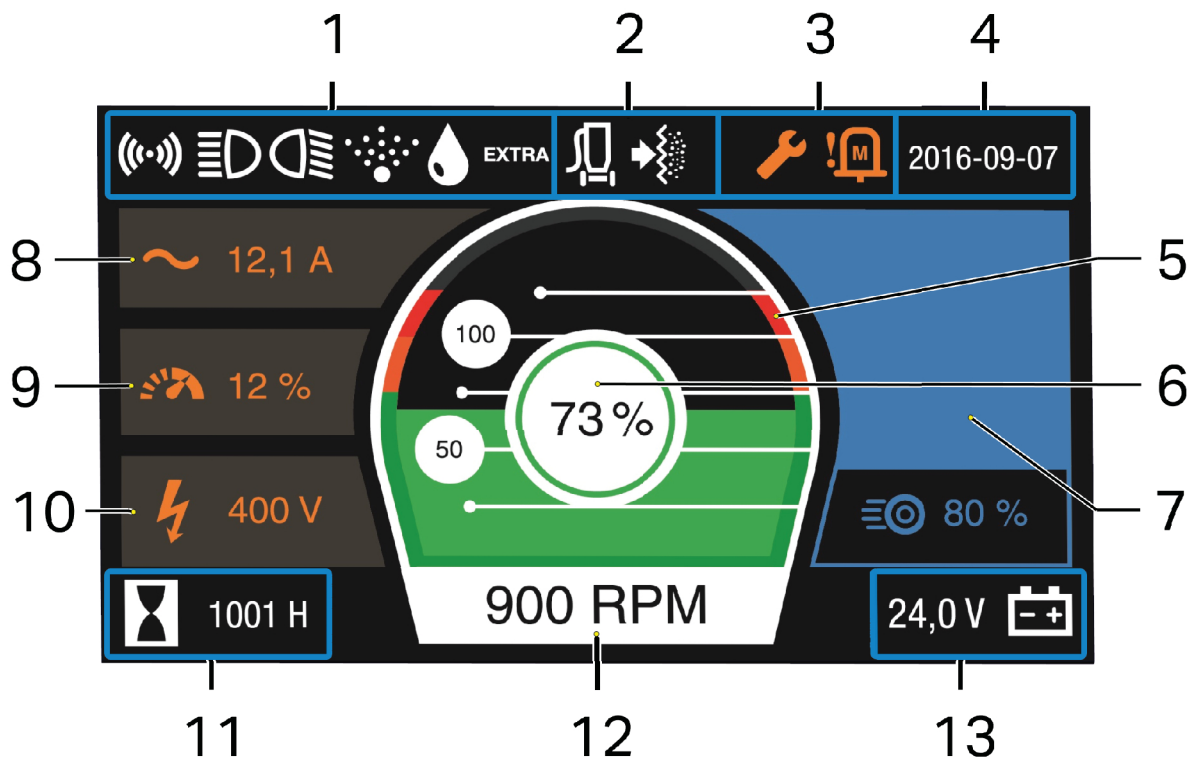
## 4.5 Információs panel



G003354







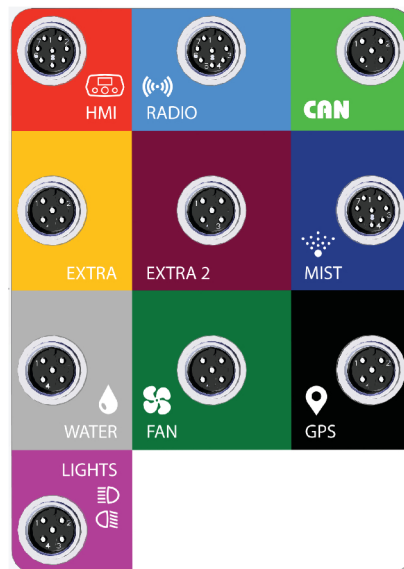



Szám	Szimbólum	Megnevezés	Magyarázat
1		Rádió	Világít, ha a gép rádiós üzemmódban van. Rádiós üzemmódban a gép vezérlőpultján csak a vészleállító gomb és a rádió gomb működik.
		Tartozékok	Világít, ha a tartozék be van kapcsolva.
		Tartozékok	Világít, ha a tartozék be van kapcsolva.
		Mist Cooler System hűtőrendszer	Világít, ha a Mist Cooler System hűtőrendszer aktív. A színe sárgára változik, ha a tartályban alacsony a vízszint.
		Vízellátás	Világít, ha a vízellátás aktív.
		Extra	Világít, ha az Extra kimenet aktív.
2		Porelszívó	Jövőbeni opció.
3		Szerviz	A szerviz előtt 50 órával vagy 2 héttel narancssárgán világít. Pirosra vált, amikor túlhaladta a szervizintervallumot.
		Vigyázat	A figyelmeztető szimbólum világít figyelmeztetéskor, vagy ha hiba lép fel. A hiba típusát szimbólum jelzi.
4		Idő	Az időt és a dátumot mutatja.
5		Teljesítménymérő – Elérhető teljesítmény	Megmutatja, hogy mekkora teljesítmény érhető el.
6		Teljesítménymérő – Alkalmazott teljesítmény	A szintjelző és az érték körüli karika színe attól függően változik, hogy a gép az elérhető teljesítményből mennyit használ. Ha a csiszolási teljesítmény 0 és 100% között van, a karika zöld, 100% és 115% között sárga, majd 115% fölött piros.
7		Vízáram / Haladási sebesség	Vízáram 0–100% / Haladási sebesség 0–15 m/min.
8		Áram	A motoráramot jelzi ki.

Szám	Szimbólum	Megnevezés	Magyarázat
9		Túlterhelés / Túlterhelés-védelem	Túlterhelés jelzése, 90%-nál figyelmeztet. A gép 100%-nál kikapcsol.
10		Feszültség	A hálózati feszültséget jelzi.
11		A megtett út számlálója	Az üzemidőt mutatja órában, a távolságot méterben és az energiát kWh-ban.
12		Csiszolási sebesség	A csiszolólemezek fordulatszámát jelzi.
13		Tápfeszültség	A gép tápfeszültségét jelzi. Amikor a gépet csak akkuról működtetik, az akkufeszültséget mutatja.

## 4.6 Csatlakozópanel



G003396

Szimbólum	Csatlakoztatható rendszer
	Vezérlőpult
	Rádióvevő
	CANbus
	Extra felszerelés, 24 V
	Extra 2. Jövőbeni felszerelésekhez lesz használatos
	Mist Cooler System hűtőrendszer
	Vízellátó szelep
	Ventilátor
	GPS
	Tartozékok

## 5 Kézi műveletek

### 5.1 Általános tájékoztató

A következő rész a szerszámcserét és a csiszológép vezérlését írja le. Ez a rész nem tárgyal csiszolástechnikai aspektusokat, mint a csiszolószerszám kiválasztása stb.

A különféle szerszámok kiválasztásával kapcsolatos bővebb felvilágosításért keresse fel a HTC honlapját: [www.htc-floorsystems.com](http://www.htc-floorsystems.com).

### 5.2 A kézi fogantyú beállítása



#### FIGYELMEZTETÉS!

Beszorulás veszélye.  
Személyi sérülés veszélye.



#### MEGJEGYZÉS!

Ügyeljen arra, hogy a fogantyú beállításakor az rendszeren záródjon a kívánt állásban.

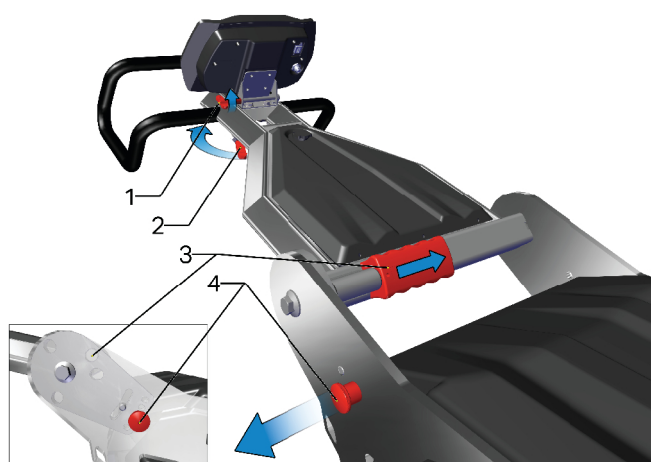

G003430

Szám	Leírás
1	HMI-beállítás
2	Kézi fogantyú beállítása
3	A fogantyúkar durva beállítása
4	A fogantyúkar finombeállítása

A különböző beállítások segítségével állítsa be a helyes üzemelési magasságot.

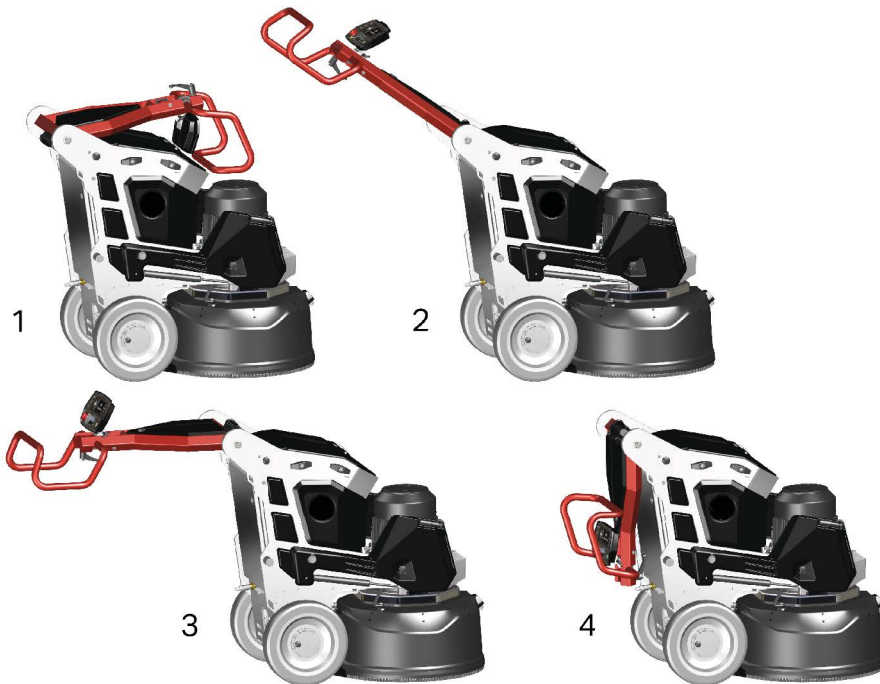

G003208

Szám	Leírás
1	A kézi fogantyú 1. állása
2	A kézi fogantyú 2. állása
3	A kézi fogantyú 3. állása
4	A kézi fogantyú 4. állása



## 5.3 A súlyok kezelése

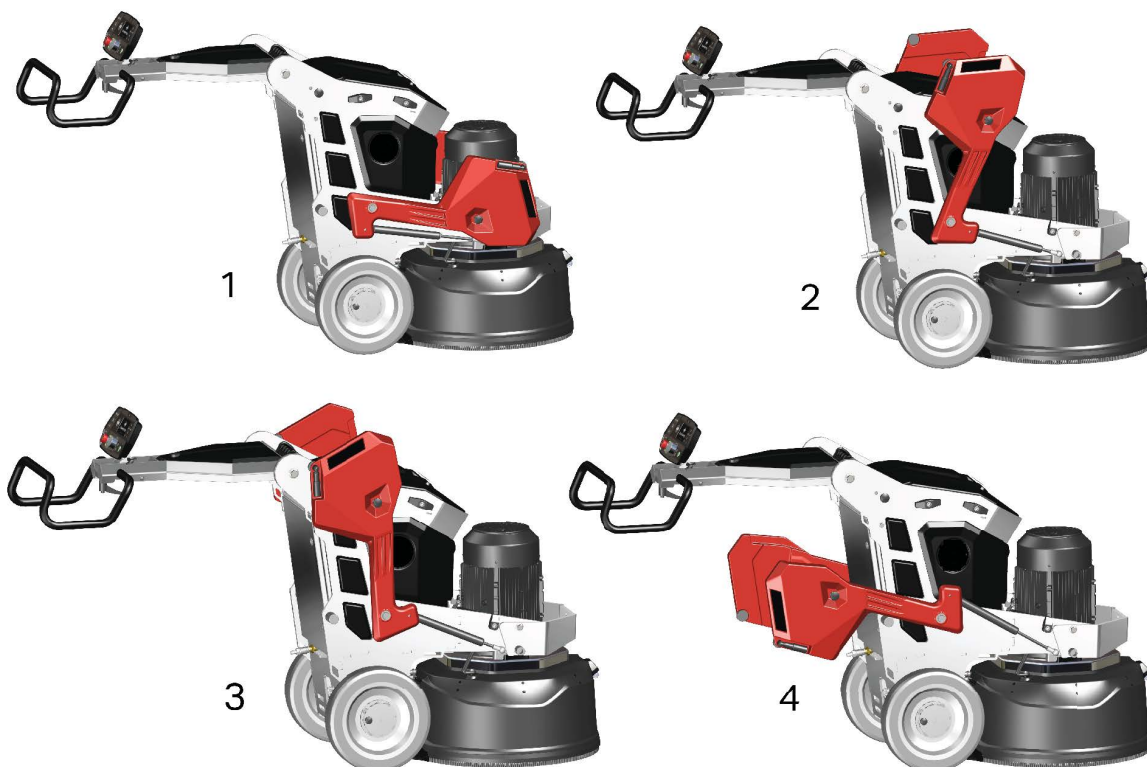

G003185

Szám	Súlyok különböző pozícióban
1	Súly 1. pozícióban
2	Súly 2. pozícióban
3	Súly 3. pozícióban
4	Súly 4. pozícióban

A gép két súllyal van felszerelve, amelyek megkönnyítik a gép súlypontjának áthelyezését. Minden súly el van látva egy rögzítőcsappal, amellyel a súlyok három pozícióba, valamint hátrafelé állíthatók és rögzíthetők.

- Húzza kifelé a csapszeget, fogja meg a kézi fogantyút, és helyezze át a súlyt. Engedje el a csapszeget, hogy az a következő fix pozícióban rögzüljön.



### FIGYELMEZTETÉS!

Beszorulás veszélye.

Személyi sérülés veszélye.

Ügyeljen arra, hogy a súlyok beállításakor a csapszeg a kívánt állásban záródjon. Ügyeljen arra, hogy a súly rögzített állapotában ne legyen oldalt rész. A zár kioldódhat.

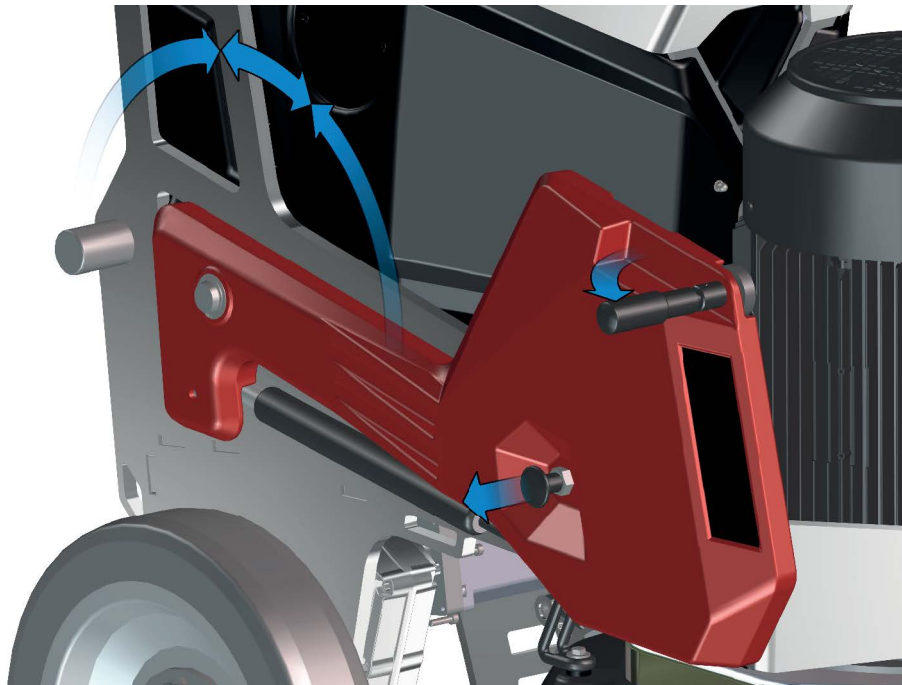

### TIPP

Ha a gép nehéz, annak a súlyok elhelyezkedése is lehet az oka. A csiszolófej tehermentesítéséhez hajtsa a súlyokat fel vagy hátra.

A legnagyobb csiszolási nyomás eléréséhez a súlyokat az 1. pozícióba, a legkisebbhez pedig a 4. pozícióba kell állítani, lásd oldal [33](#) és Műszaki adatok.

Ha a gépet nehéznek érzi, annak a súlyok elhelyezkedése is lehet az oka. A csiszolófej tehermentesítéséhez emelje fel a súlyokat a 2., a 3. vagy a 4. pozícióba. Ügyeljen arra, hogy a súlyok pozíciója mindkét oldalon azonos legyen. Ezzel elkerülhető az egyenetlen csiszolás veszélye.

## 5.4 A kábel és a tömlő tehermentesítése

A gépen két alternatív kábel- és tömlő-tehermentesítő található. Használja az adott munkahelyzetben leginkább megfelelőt. Ügyeljen arra, hogy a tömlő húzóereje ne gyakoroljon nyomást a csiszolófedélre.



G003307



G003308

## 5.5 Hozzáférés a csiszószerszámhoz



### FIGYELMEZTETÉS!

Beszorulás veszélye.

Személyi sérülés és a gép károsodásának veszélye.

Tisztítás, karbantartás, a szerszám cseréje és javítás előtt áramtalanítsa a gépet.

Állítsa a kézi fogantyút a harmadik állásba a kézi fogantyú beállításainak leírása szerint oldal 32.

Hajtsa hátra a súlyokat, és egyik lábával támassza meg az egyik súlyt. Lásd a kézi fogantyú beállításait oldal 32.

A gép nehéz lehet. Állítsa be finombeállítással, hogy könnyebb legyen, lásd a kézi fogantyú beállításait oldal 32.

Óvatosan döntse hátra a gépet, míg a súlyok le nem érnek a padlóra.

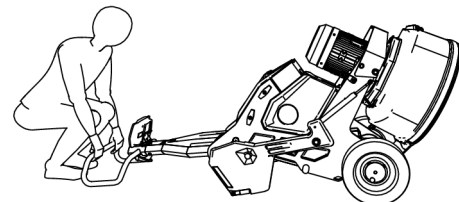
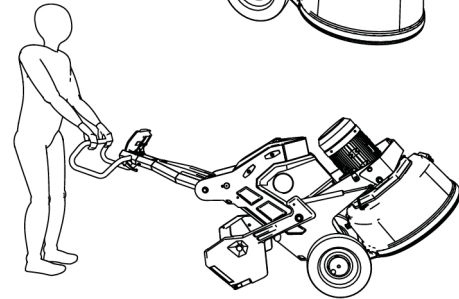
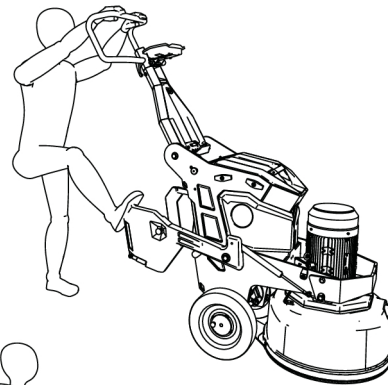

G003266

Döntse a gépet még hátrébb, míg az egész gép le nem ér a padlóra.

Ügyeljen arra, hogy a gép a kézi fogantyúra támaszkodjon.

## 5.6 A csiszolószerszám felszerelése



### FIGYELMEZTETÉS!

Magas hőmérséklet  
Porképződés veszélye



### MEGJEGYZÉS!

Jegyezze meg a csiszolótárcsák forgásirányát.

Ferdén, felülről lefelé helyezze be a csiszolószerszámot a szerszámtartó megfelelő vezetősinébe. Ezután igazítsa be pontosan a szerszámot a vezetősinbe.

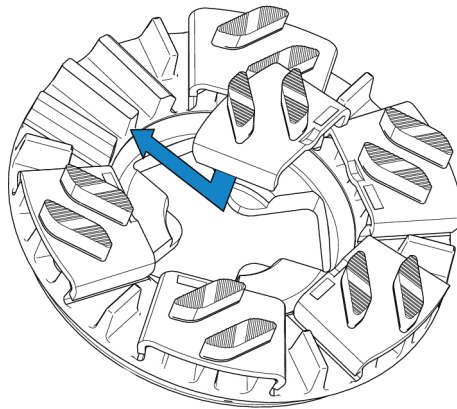

G003311

Rögzítse a csiszolószerszámot a szerszámtartóban néhány könnyebb kalapácsütéssel.

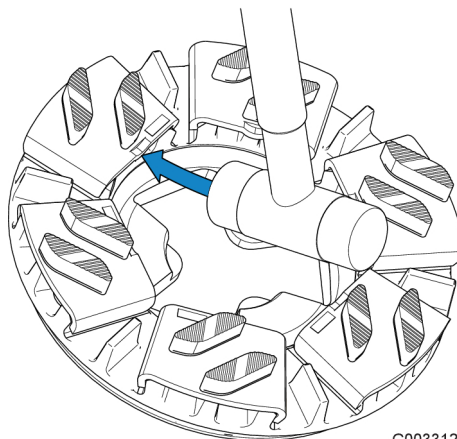

G003312

A csiszolószerszám cseréje esetén lazítsa ki úgy, hogy néhány könnyebb ütést mér rá kalapáccsal, így az kioldódik. Ezután emelje ki a szerszámot a vezetősinből.

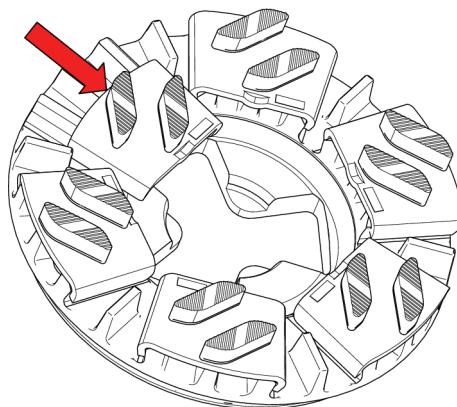

G003310

## 6 Csiszolás

Csatlakoztassa a portalanítót a géphez. A portalanítóval ellátott modellek esetében bővebb információért keresse fel a HTChonlapját: [www.htc-floorsystems.com](http://www.htc-floorsystems.com).

Állítsa a fogantyút üzemi pozícióba, lásd oldal [32](#).



### FIGYELMEZTETÉS!

---

Személyi sérülés veszélye.

Ne hagyja, hogy a kábel érintkezzen a forgó szerszámokkal.

---



### MEGJEGYZÉS!

---

Vizsgálja át alaposan a padlót, és távolítsa el az esetleg kiálló tárgyakat, például rögzítővasakat, csavarokat, valamint a szabadon lévő hulladékokat, amelyek egyébként beszorulhatnak a gépbe vagy a gép kilőheti őket.

---

### 6.1 Vezérlés a vezérlőpulttal

Kézi csiszoláskor vezesse a gépet előre a padlófelületen, és a megmunkálást szabályozza a vezérlőpulttal.

A vezérlőpult leírását lásd Beállítások leírása – vezérlőpult (HMI), lásd Beállítások leírása – vezérlőpult (HMI) oldal [25](#).

### 6.1.1 Kézi működtetés



G003372

Gondoskodjon arról, hogy a vészleállító kapcsoló (1) inaktív állásban legyen. Ellenkező esetben fordítsa el a kapcsolót a nyilak szerint az óramutató járásával megegyező irányban.

Nyomja meg a kapcsológombot *on/off* (2).

Száraz csiszoláshoz indítsa el a portalanítót.

Válassza ki a forgásirányt (3).

A (4) gombbal állítsa be a csiszolótárcsák sebességét.

Az (5) gomb megnyomásával kezdje meg a csiszolást.

Amikor a gép használaton kívül van, a kikapcsoláshoz 3 másodpercig tartsa nyomva az *on/off* gombot.

### 6.1.2 Vészleállító kapcsoló

A vészleállító kapcsolót csak vészhelyzetben szabad használni, mert ez lerövidíti a gép elektromos alkatrészeinek élettartamát.

A vészleállító kapcsoló a gép minden elektromos mozgó alkatrészét áramtalanítja. A visszaállítás a kapcsoló óramutató járásával megegyező irányban való elfordításával történik. Ezután lehet a gépet újraindítani.

## 6.2 Könnyítse meg a munkát



### FIGYELMEZTETÉS!

Személyi sérülés veszélye.

Ne hagyja, hogy a kábel érintkezzen a forgó szerszámokkal.

Annak érdekében, hogy a szívócső és a hálózati kábel ne kerüljön a gép munkaterébe vagy az útjába, előnyös, ha a csövet és a kábelt az alábbi ábra szerint helyezi el.

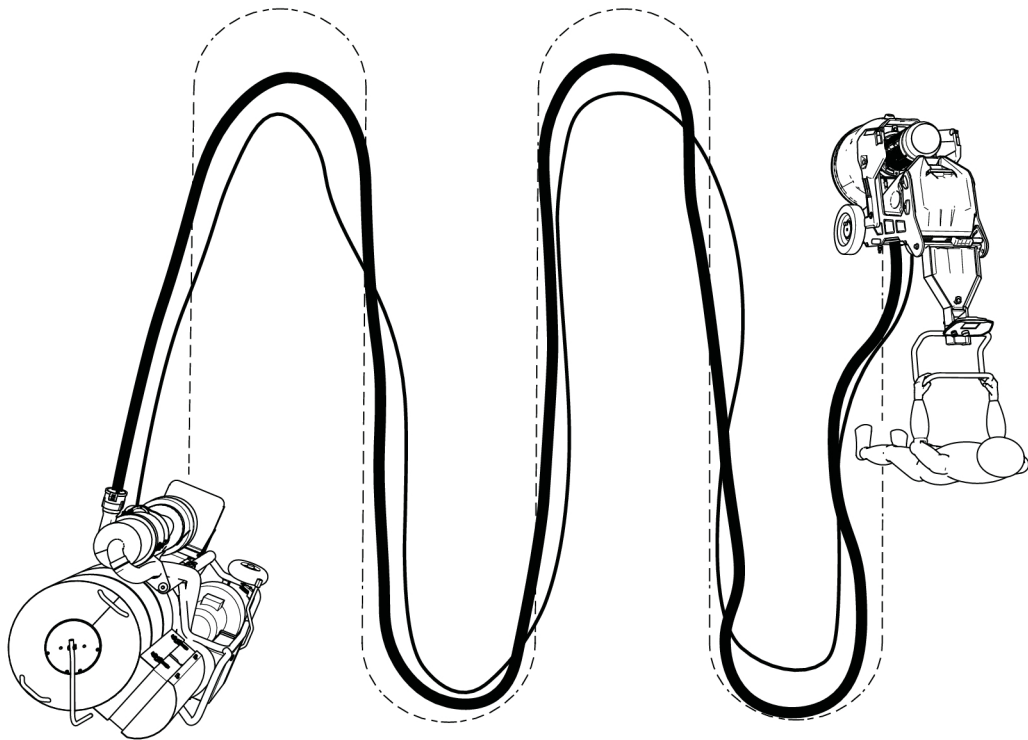

G003145



### TIPP

Ha a csövet és kábelt a kép szerint helyezi el, elkerülheti azt a kellemetlen helyzetet, hogy le kelljen állítani a munkát az útból történő eltávolításukhoz.



# 7 Tartozékok

## 7.1 Rádiós csomag

### 7.1.1 A beállítások leírása – Távirányítás

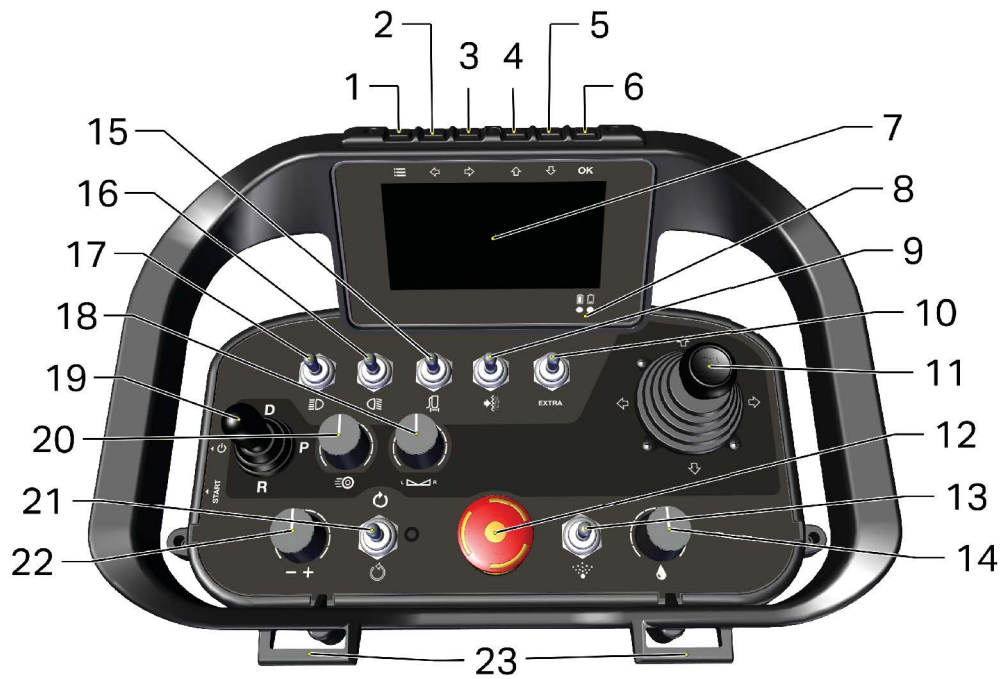

G003362

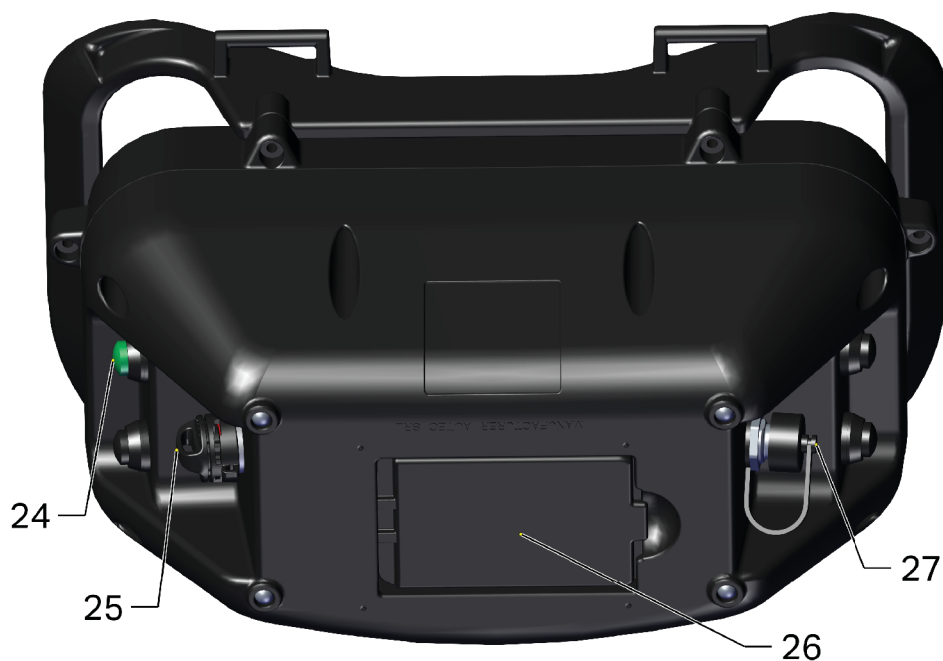

G003363

Szám	Funkció	Leírás
1	Menügombok	Jövőbeni funkció.
2		Jobb / Bal – Navigálás a menüben, valamint a megtett út kijelzése.
3		
4		Fel / Le – Navigálás a menüben, valamint a képernyővédő módosítása.
5		
6		Jövőbeni funkció.
7	Kijelző	Lásd Információs panel oldal <a href="#">27</a> .
8	Zöld LED	Az egység kikapcsolt állapotában nem világít.
		Gyorsan villog, ha az egység működik, de nincs rádiókapcsolat.
		Lassan villog, ha az egység működik, és van rádiós kommunikáció.
	Piros LED	Ha az egység nem jelez hibát, nem világít.
		Világít, ha megnyomták a vészleállító gombot, valamint ha az üzemmódváltó vagy a csiszolás iránya helytelen. Villog, ha az akkufeszültség szintje alacsony.
9	Porelszívó vezérlése	Jövőbeni opció
10	EXTRA	Ki / Be.
11	Vezérlőkar (joystick)	Kanyarodás jobbra és balra, valamint a sebesség és az irány szabályozása.
12	VÉSZLEÁLLÍTÓ	Lásd Vészleállító kapcsoló oldal <a href="#">39</a> .
13	Hűtés ki/be	Ki / Be.
14	Vízellátás	Ki / Be, valamint a vízmennyiség beállítása.
15	Porelszívó vezérlése	Jövőbeni opció
16	Világítás hátul	Tartozékok.
17	Világítás elől	Tartozékok.
18	Ofszet (L – R)	A kisodródás kompenzálásához állítsa balra vagy jobbra.
19	Üzemmódváltó	Előremenet <b>D</b> , hátramenet <b>R</b> vagy parkolófék <b>P</b> szabályozása.
20	Haladási sebesség	A meghajtás sebességének beállítása.

Szám	Funkció	Leírás
21	Csiszolási irány	Csiszolásszabályozó. Csiszolás az óramutató járásával megegyező vagy ellentétes irányban, valamint csiszolás ki. Az óramutató járásával ellentétes irányban történő csiszoláshoz a szabályozót meg kell emelni, hogy megfelelő helyzetben legyen.
22	Csiszolási sebesség	A csiszolási sebesség beállítása.
23	Felfüggesztő adapter	Szíjhoz vagy tengelykampóhoz
24	Rádiós kommunikáció	Rádiós kommunikáció indítása.
25	S-key	Rádió Ki / Be. A rádió kódkulcsával együtt.
26	Akkumulátor	A töltéshez lásd: Akkutöltés Töltés oldal <a href="#">45</a> .
27	Kábeles vezérlés aljzata	Kábeles vezérlés olyan környezetben, ahol a rádióirányítás nem lehetséges.

## 7.1.2 Rádióvevő

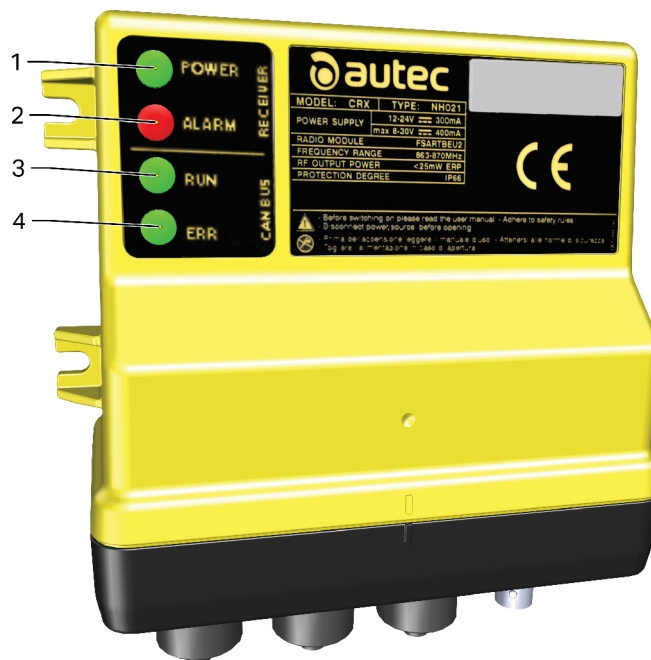

G003440

Szám	LED	Fény	Magyarázat
1	POWER	Nem világít	A vevőkészülék nincs áram alatt.
		Világít	A vevőkészülék áram alatt van, de nincs rádiókapcsolat.
		Villog	A vevőkészülék áram alatt van, és van rádiókapcsolat.
2	ALARM	Nem világít	A vevőkészülék megfelelően működik.
		Világít	Nem működik megfelelően.
		Villog	Hiba a vészleállító hurokban.
3	RUN	Nem világít	A CAN kommunikáció aktív.
		Világít	A vevőkészülék nem adja ki a CANbus parancsot.
		Villog	A vevőkészülék és a CANbus hálózat között van kapcsolat.
4	ERR	Nem világít	A CANbus rendben van.
		Világít	A CANbus és a CANbus controller között nincs kapcsolat.
		Villog	A CANbus nem működik.

### 7.1.3 Töltés

#### A gép akkumulátora

Ha az akkumulátor-megszakító bekapcsolt állapotban van (az óramutató járásával megegyező irányban elforgatva), az akkumulátor töltődik.

Az akkumulátor-megszakítónak bekapcsolt állapotban kell lennie, amikor a gépet távirányítással mozgatják.

Az elektromos hálózatra csatlakoztatáskor az akkumulátor-megszakító bekapcsolt állapotban hagyható.

Amikor a gépet nem használják, továbbá szállítás és tárolás során az akkumulátor-megszakítót ki kell kapcsolni.

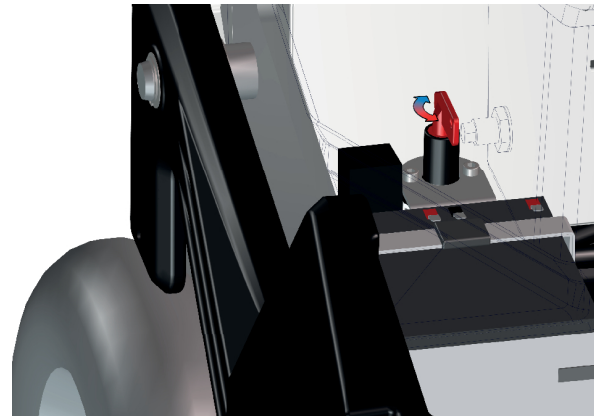

G003306

#### A rádió akkumulátora

A távirányító akkumulátora az akkumulátortöltőn töltődik, amikor a gép az elektromos hálózathoz van csatlakoztatva, de a gép akkumulátoráról is tölthető.

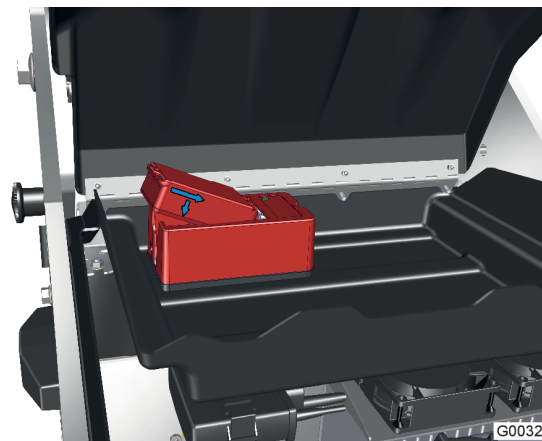

G003220

### 7.1.4 Vezérlés

Rádióvezérlés esetén a gépet a távirányítón keresztül kell működtetni. A távirányító leírását lásd A beállítások leírása – Távirányítás oldal [41](#).

A távirányítóval történő működtetéskor a gép a hajtómotorok segítségével halad előre. Munkabiztonsági szempontból a távirányítón keresztüli működtetést javasoljuk.

Ellenőrizze, hogy működtetés előtt a kerékszárak be vannak-e kapcsolva, lásd Kerékszár oldal [46](#).



#### **FIGYELMEZTETÉS!**

Személyi sérülés és a gép károsodásának veszélye.

A gép mindig legyen felügyelet alatt.

### 7.1.5 Kerékszár

A távirányítású gép összes kerekén zármechanizmus található. A kerékszár a gép kerekeinek a hajtómotorokon való rögzítésére és kioldására szolgál. Zárt állapotban a hajtómotorok érintkeznek a kerekkel, és a gép ekkor csak úgy mozdítható, ha a hajtómotorokat a vezérlőpanellel vagy a távirányítóval működtetik.

A rögzítőcsapot egyenesen kihúzva oldja ki a kerekeket. Fordítsa el a rögzítőcsapot 90 fokban és engedje el a biztosított helyzetben.

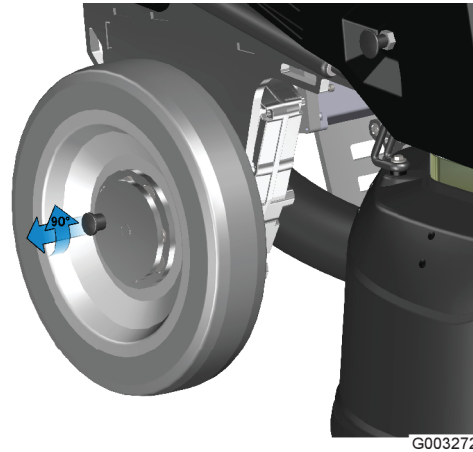

## 7.2 Rádióvezérlés

### Kerékszár zárása/feloldása

Lásd Kerékszár oldal [46](#).

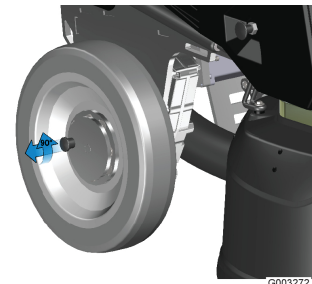

G003272

### Akkumulátor-megszakító

Kapcsolja be az akkumulátor-megszakítót, lásd Töltés oldal [45](#).

### Távirányító

Ügyeljen arra, hogy a vészleállító kapcsoló (5) kikapcsolt állásban, a D-P-R szabályozó P állásban, a csiszolás kapcsolója pedig 0 állásban legyen.

Fordítsa el az *On/Off* gombot (6), és várja meg, hogy a távirányító kijelzője bekapcsoljon.

Ellenőrizze a kijelzőn az akku töltöttségi szintjét (7). Alacsony töltöttségi szint esetén cserélje ki az akkumulátort. Az akku a gépben tölthető, lásd Tartórekesz oldal [22](#)



G003240

### Vezérlőpanel

A rádiós kommunikáció elindításához nyomja meg az (1) gombot a vezérlőpanelen.

A gomb melletti lámpa (2) és a kijelzőn a szimbólum (3) világít a vezérlőpanelen.

### Távirányító

A rádiós kommunikáció gombját (8) megnyomva létrejön a kapcsolat a távirányító és a gép között.

Amikor a rádiós kommunikáció létrejött, a LED (7) villogási gyakorisága másodpercenkénti 1 villanásra nő.

A gép most rádiós üzemmódban van, és a vezérlőpanelen csak a vészleállító kapcsoló (4) és a rádió gomb (1) működik.



G003237

### Csiszolás

A (10) gombbal állítsa be a csiszolási sebességet. A beállított érték a kijelzőn látható.

A (11) gombbal állítsa be a meghajtási sebességet. A beállított érték a kijelzőn látható.

A csiszoláshoz válassza ki a forgásirányt (12). A gép elkezd csiszolni.

A FWD/REV (13) kar segítségével válassza ki a haladási irányt.

Szükség esetén szabályozza a sebességet (15). 2x növelhető, és a maximálissal megegyező sebességgel irányt válthat.

Szükség esetén a (14) gombbal állítsa be a kisodródás kompenzációját.



## 7.3 GPS-készülék

### 7.3.1 Elindítás

- 1 Az üzembe helyezést a szabadban hajtsa végre, hogy a GPS-készülék szabadon rálásson a pozicionálásra.
- 2 Az *On/Off* gomb segítségével indítsa el a csiszológépet.
- 3 Vegye ki a GPS-készüléket (1) a tartójából, és a zár (3) kioldásával egyidejűleg tolja be a tápkábelt (2).
- 4 Az árammegszakító (4) 1-es állásba állításával indítsa el a GPS-készüléket. Várja meg, amíg felgyullad a zöld dióda (6). Az elindítás akár 30 másodpercet is igénybe vehet.
- 5 Szerelje vissza a fedelet (3), és egyben bizonyosodjon meg arról, hogy az jól záródik.
- 6 Szerelje vissza a GPS-készüléket a csiszológép tartójába. Ügyeljen arra, hogy a hűtőborda és ventilátor mellé nem kerül kábel.



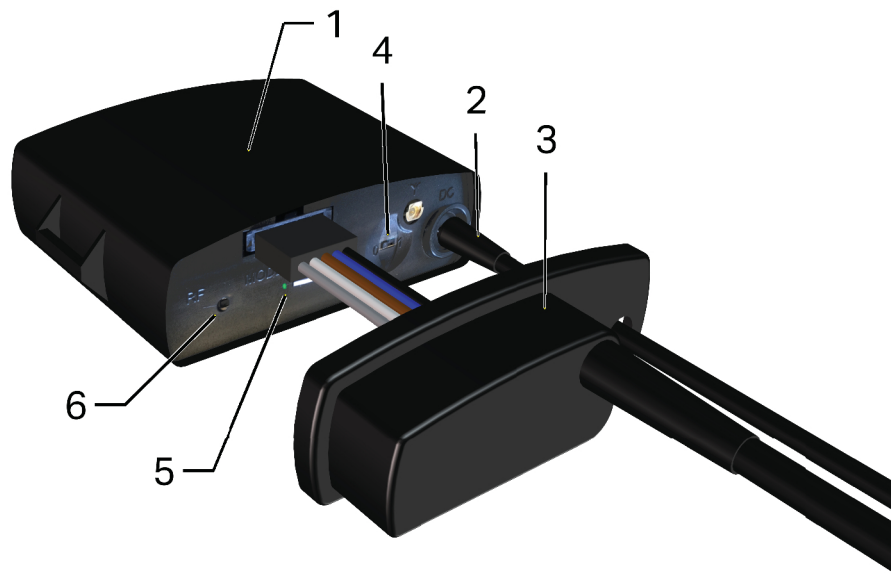

- 7 A GPS-készülék kb. 2 perc alatt találja meg a pozíciót. Ezt **semmilyen** dióda nem jelzi.
- 8 Tetszőleges mobiltelefonnal tárcsázza a GPS-készülék mobilszámát (lásd a mellékelt borítékot). Néhány jelet követően a dialógus megszakad, és pár percen belül kap egy SMS-t, amely tartalmazza a dátumot, az időt (GMT), a pozíciót és egy térképre mutató linket, amelyen bejelölve látható a GPS-készülék pozíciója (internet-hozzáférés kell hozzá).
- 9 A GPS-készülék belső akkumulátorát oly módon töltsse, hogy a gépet legalább 8 órán keresztül csatlakoztatja az elektromos hálózathoz.

### 7.3.2 Regisztrálás



#### MEGJEGYZÉS!

A GPS-készülék regisztrálása előtt semmilyen vészjelző funkció nem aktiválható, és bárki követheti a GPS-készülék pozícióját.



#### MEGJEGYZÉS!

A Telenor egy 100 svéd koronával feltöltött SIM-kártyát biztosít. Svédországon kívül az a legegyszerűbb, ha vásárol egy SIM-kártyát egy helyi telefonszolgáltatótól, így csökkenti a költségeket, és egyszerűsíti a kezelést.

Regisztrálja GPS-készülékét a <https://db.redknows.com/MiniFinder/default.php> weboldalon.

A következő információkat kell regisztrálni:

- Mely mobilszámok férhetnek hozzá a GPS-készülékhez.

- A Geofence-zaj mértéke.
- A vibrációs szenzor érzékenysége.
- A GPS készenléti ideje (milyen gyakran kell a pozíciót ellenőrizni).
- Milyen mértékegységben kell a sebességet megadni.
- Pozícióadatok SMS-ben térképen a mobilon, vagy hosszúsági és szélességi fokokkal.
- Aktiválja a vészjelző funkciót, hogy a GPS-készülék riasszon, ha a csatlakoztatott feszültség
- nem éri el a kiválasztott szintet.
- Riasztás aktiválása, ha a külső feszültség megszakad.

### 7.3.3 Használat

A GPS-készüléken a következő funkciók érhetők el.

- A csiszológép lezárása, hogy illetéktelenek ne használhassák (mint a képernyőzár a telefonon).
- A csiszológép nyomon követése, a gép pozíciójának lekérdezése.
- Vibrációs riasztás, amely akkor aktiválódik, ha a gép felborul.
- Geofence-riasztás, amely akkor aktiválódik, amikor a gép egy meghatározott területen kívülre kerül.
- Feszültségriasztás, amely akkor szólal meg, ha a gép akkufeszültsége nem éri el a 24 V-ot, a gépet kikapcsolják, vagy ha a GPS-készülék belső akkumulátorának töltöttségi szintje 20% alá esik.
- SOS, jelzést küld egy meghatározott telefonszámra.

Minden parancs kiadható a távirányítóval és SMS-en keresztül is, bár van egy nagy különbség.

Amikor a távirányítót használja a Geofence-riasztás vagy a szenzoros riasztás aktiválásához, a gép lezár. A gépet a távirányító standby üzemmódjával vagy egy PIN-kóddal lehet feloldani (lásd a gép kézikönyvét).

A riasztás SMS-ben történik azokon a mobilszámokon, amelyeket a GPS-készülék honlapján megadtak. Bővebb információ a GPS-készülék útmutatójában található.

### 7.3.4 GSM-kártya

A GPS-készülék GSM-rendszeren keresztül kommunikál, és a működéséhez SIM-kártyára van szükség. Amikor Svédországban a riasztást megvásárolja, a csomagolásban található SIM-kártya úgy van beállítva, hogy képes a riasztást közvetlenül elindítani.

Ha másik SIM-kártyát szeretne használni a vásárláskor kapott helyett, ne felejtse el a kártyát az alábbiak szerint beállítani:

- A SIM-kártyán engedélyezni kell a hívószámjelzést.
- Az üzenetrögzítő (hangposta) legyen **kikapcsolva**.
- A SIM-kártyához **ne** tartozzon PIN-kód.

A SIM-kártyák többsége kiválóan használható a GPS-készülékkel, kivéve a csak 3G-s szolgáltatókat. Feltöltőkártya esetén nem kell fix havidíjakat fizetni, de az előfizetéses SIM-kártya ugyanúgy megteszi.

SIM-kártya vásárlása esetén tegye be a kártyát egy mobiltelefonba, és ellenőrizze, hogy megfelel-e a feltételeknek.

- A PIN-kód kikapcsolására leggyakrabban a telefon menüjében, a beállítások között van mód. Ha segítségre van szüksége, lépjen kapcsolatba a mobilszolgáltatójával.
- Győződjön meg arról, hogy a kártyán aktiválták a hívószámjelzést és a hangpostát. Ehhez egy másik telefonról hívja fel a számot: figyelje meg, hogy a szám megjelenik-e a kijelzőn, és hogy bekapcsol-e a hangposta.

### 7.3.5 Távirányító

Az alábbiak szerint járjon el:

- 1 Ellenőrizze, hogy a GPS-készülék be van-e kapcsolva (a megszakító 1-es állásban van-e).
- 2 Nyomja meg a távirányító riasztás gombját (6). Egy zöld LED (RF-LED) bekapcsol a távirányító riasztás gombja mellett.
- 3 Miközben a zöld RF-LED továbbra is világít, nyomjon meg a távirányítón egy tetszőleges gombot. Az RF-LED kialszik, majd világít, ezzel jelezve, hogy a párosítás sikeres volt.
- 4 Várja meg, amíg a zöld RF-LED kialszik.
- 5 A párosítás ezzel befejeződött, a távirányító használatra kész.

Ellenőrizze, hogy a párosítás sikeres volt-e. Ehhez nyomjon meg egy tetszőleges gombot a távirányítón. Miután a GPS-készüléken megjelenik az RF szöveg, felgyullad egy zöld LED, majd kialszik, amikor a távirányító bármely gombját megnyomja.

#### Több távirányító párosítása

Miközben az RF-LED a fenti 3-as lépés szerint világít, az összes távirányítón, amelyet a GPS-készülékkel szeretne párosítani, nyomjon meg egy-egy tetszőleges gombot. Győződjön meg arról, hogy az RF-LED kialszik, majd felgyullad, ezzel jelezve a párosítás megtörténtét, amikor a távirányítón megnyom egy gombot.

## **7.4 Víz csomag**

### **7.4.1 Mist Cooler System hűtőrendszer**

A HTC gépei a csiszolószerszámok hatékony hűtése érdekében Mist Cooler System hűtőrendszerrel vannak ellátva. A Mist Cooler System kiegészítő felszerelésként is kapható, és utólag is megrendelhető.

A Mist Cooler System egy fúvókán keresztül nagyon vékony vízködréteget oszlat el a padlózat felületén. A rendszer arra használható, hogy a csiszolás során jobb teljesítményt biztosítson, de száraz csiszolást is lehetővé tesz, és normál portalanító is használható a keletkező porhoz. Ez hűti a szerszámokat és hatékonyabbá teszi a csiszolást. A Mist Cooler System csökkenti annak a kockázatát, hogy a gyémánt szerszám „üvegmázzal vonódjon be”.

A rendszer a tartályban lévő vizet használja. Amikor a vízszint alacsony, a pára szimbólumának színe sárgára változik.

### Csiszolás

Szerelje fel a kívánt szerszámot a gépre.

Állítsa a fogantyút üzemi pozícióba.

Töltse fel a tartályt hideg vízzel.

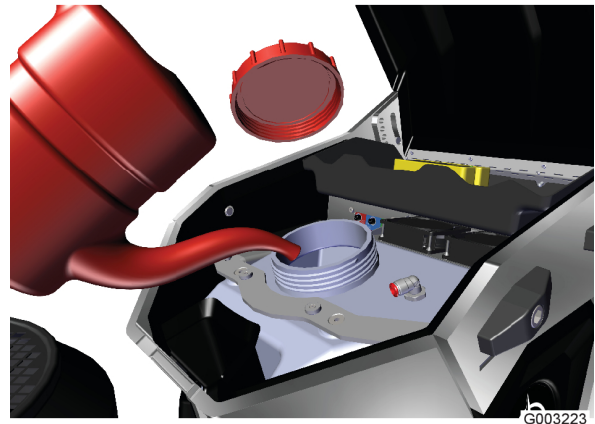

G003223

A vezérlőpulton a gomb megnyomásával indítsa be a Mist Cooler System hűtőrendszert. Amikor a rendszer aktív, a kijelzőn világít a Mist Cooler System szimbóluma.

Amikor a csiszolás kikapcsol, a Mist Cooler System is kikapcsol. Ha a Mist Cooler System továbbra is aktív, azt egy villogó szimbólum jelzi. Az aktiváláshoz nyomja meg újra.



G003252

A csiszolás befejezése után ugyanezzel a gombbal tudja kikapcsolni a Mist Cooler rendszert.



G003225

## 7.4.2 Nedves csiszolás



### MEGJEGYZÉS!

Ügyeljen arra, hogy a vízellátás csak csiszoláskor legyen bekapcsolva. Nedves csiszoláshoz mindig nedves porszívót használjon.

A vízzel történő nedves csiszolás nehezen csiszolható padlók megmunkálására alkalmas, de nagyobb csiszolási teljesítmény vagy alacsonyabb hőmérséklet eléréséhez is használható.

### Csiszolás

Állítsa a fogantyút üzemi pozícióba. Lásd oldal [32](#).

A vizet a gyorscsatlakozó segítségével a gép hátoldalán csatlakoztassa. A nyomást és a maximális áramlást lásd Műszaki adatok oldal [67](#).

A víz áramlását egy elektronikus vezérlésű proporcionális szelep szabályozza.

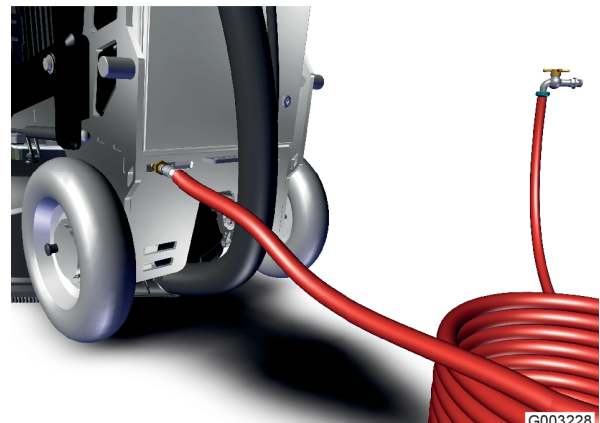

A vezérlőpulton a gomb megnyomásával indítsa el a víz áramlását. Az áramlás növelése és csökkentése a + és a - gombokkal lehetséges.



G003253

A víz bevezetése a védőfedél alatt, a tömlőn lévő réseken keresztül történik.

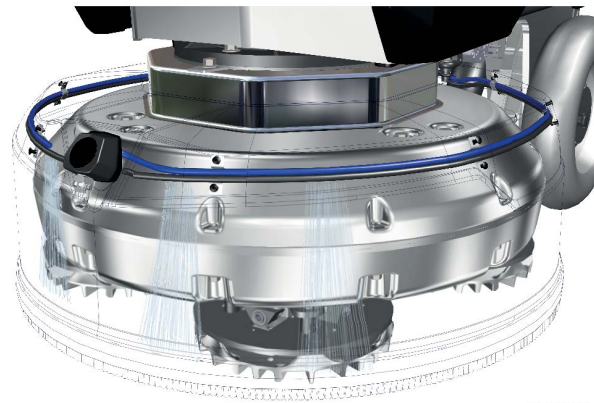

G003229

# 8 Karbantartás és javítás

## 8.1 Általános tájékoztató



### FIGYELMEZTETÉS!

---

Mozgó alkatrészek. Magas zajszint.

Személyi sérülés veszélye.

Mindig használja az ajánlott biztonsági felszerelést.

---



### FIGYELMEZTETÉS!

---

Elektromos áram.

Személyi sérülés és a gép károsodásának veszélye.

Tisztítás, karbantartás, a szerszám cseréje és javítás előtt áramtalanítsa a gépet.

---

## 8.2 Tisztítás



### MEGJEGYZÉS!

---

Nedvesség okozta kár.

A gép károsodásának veszélye.

A tisztításhoz csak vegyszermentes hideg vizet használjon.

Magasnyomású mosással csak a csiszolófej tisztítható.

---



- Használat után mindig tisztítsa meg a gépet. Magasnyomású mosással csak a csiszolófej tisztítható. A gép többi részéhez tömlőt és szivacsot használjon.
- Porszívózza ki az elektromos szekrényt, a hűtőventilátort és a hűtőbordát.

### 8.3 Minden újabb csiszolási munka előtt

- Ellenőrizze a szerszámtartót és a csiszolótartót, hogy nem keletkezett-e valamilyen károsodás vagy repedés. Ha károsodás történt, cserélje ki az alkatrészeket.

### 8.4 Naponta

- Ellenőrizze a vészleállító funkciót.
- Ellenőrizze a rádió vészleállító funkcióját.
- Ellenőrizze a kopást a csiszolószerszámokon – túlzott vagy egyenetlen kopás arra utalhat, hogy a csiszolótartó sérült.
- Ellenőrizze a szerszámtartót és a csiszolótartót, hogy nem keletkezett-e valamilyen károsodás. Ha károsodás történt, cserélje ki az alkatrészeket.
- Ellenőrizze a tömlő és a kábel rögzítését. Szükség esetén állítsa be.

### 8.5 Hetente

- Tisztítsa meg a gépet és a távirányítót.
- Ellenőrizze a kézi fogantyú három különböző zárműködését. Szükség esetén cserélje ki a csapágyperselyeket.
- Ellenőrizze a súlyok zárhatóságát és a pozíciós bakok működését. Szükség esetén cserélje ki őket.
- Ellenőrizze a csiszolótartókat.
- Ellenőrizze a figyelmeztető feliratot.
- Ellenőrizze a csatlakozást a váz és a csiszolófej között meglazulás, kopás, száraz repedések tekintetében. Szükség esetén cserélje ki a csapágyperselyeket.
- Ellenőrizze a csiszolófedelelet tömítés, kopás, repedések, kefeléc, elszívó, tömlők, csatlakozók tekintetében.
- Az elektromos szekrényen ellenőrizze a tömítéseket.
- Ellenőrizze az elektromos kábeleket kopás és a szorosság tekintetében.
- Ellenőrizze a rádió gumi védőharangjait a joysticknél és a kapcsolóknál. Szükség esetén cserélje ki őket.

### 8.6 Javítás

Minden szükséges javítást a HTC által felhatalmazott szervizközpontnak kell elvégeznie. Lépjen kapcsolatba a viszonteladóval, ha szervizre van szüksége. A kapcsolattartásra vonatkozó információk az útmutató legelején találhatóak.

## 8.7 Pótalkatrészek

Az alkatrészeket zökkenőmentes megérkezése érdekében megrendeléskor mindig adja meg a típust, a gép sorozatszámát és az alkatrész cikkszámát.

A típusról és a sorozatszámról az adattábla ad tájékoztatást.

Az alkatrész cikkszama a gép alkatrészlistájában található, amely a géphez mellékelt digitális tájékoztatóban olvasható és kinyomtatható. Kérdéseivel forduljon a HTC legközelebbi viszonteladójához.

A géphez kizárólag a HTC cégtől származó eredeti szerszámok és eredeti pótalkatrészek használhatók. Ettől eltérő esetben a garancia érvényét veszti.

## 8.8 Garancia

A garancia akkor érvényes, ha kizárólag a HTC eredeti alkatrészeit használják.

## 9 Hibakeresés

### 9.1 Általános tájékoztató

Ebben a fejezetben az esetleg előforduló hibákat ismertetjük, és tájékoztatást adunk elhárításuk módjáról. Ha a hibákat nem lehet elhárítani, vagy ha más hiba keletkezik, lépjen kapcsolatba a legközelebbi viszonteladóval. A kapcsolattartásra vonatkozó információk az útmutató legelején találhatóak.

A hiba leírása	Ok	Elhárítás
A hibakód megjelenik a HMI-n.	A gép valamely riasztórendszere aktiválódott.	Bővebb információt lásd a Figyelmeztetések és hibajelzések c. részben.
Megszakadt a kapcsolat a gép és más készülékek között.	A CAN-bus jel megszakadt.	Ellenőrizze a kábelcsatlakozásokat a csatlakozópanelen.

### 9.2 A gép nem indul be

Hibaforrás	Ok	Elhárítás
Áramellátás	Betáplálási hiba, pl. biztosítékok, áram-védőkapcsolók vagy hosszabbító kábelek	Ellenőrizze a helyes feszültséget a bejövő fázis(ok)on.
Áramellátás	Áramellátás indikátor nem világít	Ellenőrizze az F1 megszakítót.
Alaplap	Főáramkör indikátora nem világít	Ellenőrizze a biztosítékot.
Biztosíték	Standby LED a Panel vezérlőpulton nem világít	Ellenőrizze az F2 és F8 biztosítékot.

### 9.3 A biztosíték vagy az áram-védőkapcsoló gyakran kiold

A hiba leírása	Ok	Elhárítás
Az áram-védőkapcsoló kiold.	EMC-szűrő, kábelek vagy frekvenciaváltó	Túl magas szivárgási áram/földelési hiba.
A biztosíték kiold.	Túl nagy terhelés vagy túl kicsi biztosítékok	Ellenőrizze a biztosíték méretezését és tehetetlenségét.
		A csiszolási nyomás mérséklésével, a fordulatszám csökkentésével vagy a szerszám cseréjével csökkentse a gép terhelését. Lásd a gép teljesítménymérőjét.

## 9.4 Kevés a gép teljesítménye

A hiba leírása	Ok	Elhárítás
Kevés a gép teljesítménye	Túl nagy terhelés	Mérsékelje a csiszolási nyomást.
		Ha a gép túl nagy fordulatszámon üzemel, csökkentse a fordulatszámot, és ezzel a gép erősebb lesz. Lásd az elérhető teljesítmény mérőjét.
		Feszültségesés, csiszolás közben ellenőrizze a feszültségmérőt.
		Túl kemény a kezelendő felület.
		A gép felét a tisztítandó felületen működtesse, a másik felét pedig a tiszta felületen. Ily módon a szerszámok megtisztulnak, megszabadulva az esetleges burkolatmaradványoktól.
Ellenőrizze a szerszámokat. Bizonyosodjon meg arról, hogy a megfelelő szerszámokat használja-e, a szerszámok üzemképesek-e, valamint helyesen vannak-e felszerelve.		

## 9.5 Figyelmeztetések és hibajelzések





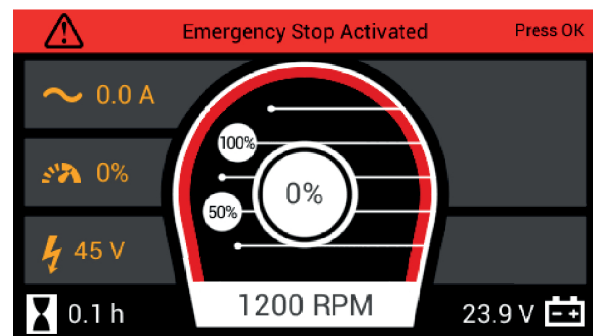

### 9.5.1 Figyelmeztetések

A hibajelzések és figyelmeztetések megjelennek a gép kijelzőjén és/vagy a távirányítón. Ha egy figyelmeztető üzenet sárgán jelenik meg a kijelzőn, a gép továbbra is használható. Ha a figyelmeztetés ismert, a kijelzőmezőben egy figyelmeztető szimbólum és az adott figyelmeztetés leírása jelenik meg. A mező törléséhez nyomja meg az OK-t. Egy kis figyelmeztető szimbólum továbbra is látható a szimbólummezőben mindaddig, amíg a figyelmeztetés aktív. A figyelmeztetést a gép naplója rögzíti.

A kijelzőn egy hibajelzés jelenik meg pirossal, és a gép megáll. Ha a hiba ismert, a kijelzőmezőben egy figyelmeztető szimbólum és az adott hiba leírása jelenik meg. Nyomja meg az *OK* gombot, ha a gépet alaphelyzetbe szeretné állítani. A hibát a gép naplója rögzíti.



G003286









Szimbólum	Vigyázat	A hiba leírása	Teendő
	CONTROL VOLTAGE LOW	Alacsony tápfeszültség.	Ellenőrizze a tápegységet. Ellenőrizze az akkumulátor feszültségét.
	GENERIC INVERTER WARNING (error code)	A frekvenciaváltó hibát jelez.	Keresse fel a HTC Support honlapját.
	HEATSINK TEMPERATURE HIGH	A frekvenciaváltó túlhevült.	Ellenőrizze a ventilátorok működését. Tisztítsa meg a ventilátorokat/hűtőbordát. Ellenőrizze az üzemi feszültség szintet. Mérsékelje a csiszolási teljesítményt.
	MOTOR OVERLOAD	A csiszológép túlterhelt. Túlterhelésmérő 90% fölött.	Csökkentse a motor terhelését, lásd a motoráram mérőjét.
	MOTOR TEMPERATURE HIGH	A csiszológép túlhevül.	Ellenőrizze a motor hűtőventilátorát. Csökkentse a motor terhelését, lásd a motoráram mérőjét.
	POWER UNIT TEMPERATURE HIGH	Magas hőmérséklet az elektromos szekrényben.	Tisztítsa meg a ventilátorokat és a hűtőbordát. Ellenőrizze, hogy a ventilátorok forognak-e (a csiszolás alatt, valamint 1 perccel a csiszolás befejezése után, valamint szükség esetén). Hagyja, hogy a gép lehűljön.
	SERVICE	Gépszerviz.	Kérjen szervizidőpontot egy felhatalmazott műhelybe.

Szimbólum	Vigyázat	A hiba leírása	Teendő
	WATER LEVEL LOW	A tartályban alacsony a vízszint.	Töltse fel vízzel. Ellenőrizze a szintérzékelőt.
	VOLTAGE LOW	Alacsony a gép betáplálási feszültsége.	Ellenőrizze az üzemi feszültség szintet. Ellenőrizze a kábelkeresztmetszetet. Ellenőrizze az áramellátást.

### 9.5.2 Hibajelzések

Szimbólum	Hibajelzés	A hiba leírása	Teendő
	CANBUS ERROR	Hiba a CAN-busban.	Ellenőrizze a kábeleket. Ellenőrizze a HMI-hez csatlakoztatott egységeket.
	EMERGENCY STOP ACTIVATED	Vészleállító aktiválva.	Állítsa vissza a vészleállítót. Ellenőrizze a távirányítót, és csatlakoztassa újra a rádiót a csatlakozógommbal. Lásd Rádióvezérlés Rádióvezérlés oldal <a href="#">0</a>
	GENERIC INVERTOR ERROR	Általános hiba: frekvenciaváltó, rádió, bal/jobbs hajtómotor.	Keresse fel a HTC Support honlapját.
	GENERIC..... ERROR (error code)	Általános hiba: frekvenciaváltó, rádió, bal/jobbs hajtómotor.	Keresse fel a HTC Support honlapját.
	HEATSINK TEMPERATURE HIGH	A frekvenciaváltó hűtőbordája túlhevült.	Hagyja lehűlni a frekvenciaváltót.
	INVERTER OVERLOAD	A frekvenciaváltó túlterhelt.	Hagyja, hogy a gép lehűljön.



Szimbólum	Hibajelzés	A hiba leírása	Teendő
	LEFT DRIVE MOTOR VOLTAGE LOW / RIGHT DRIVE MOTOR VOLTAGE LOW	Alacsony feszültség a bal hajtómotorban.	Ellenőrizze a tápfeszültséget. Ellenőrizze az akkumulátor feszültségét. Ellenőrizze a hajtómotorok kábeleit. Ellenőrizze a relékimenetek feszültségét.
	MOTOR NOT CONNECTED	Szakadás a csiszológép motorjának kábelében.	Ellenőrizze a csiszológép motorjának kábeleit. Végezzen ellenőrző mérést a csiszológép motorján.
	MOTOR OVERHEAT	A csiszológép motorja túlhevült.	Hagyja lehűlni a motort.
	MOTOR OVERLOAD	A csiszológép motorja túlterhelt. A túlterhelésmérő elérte a 100%-ot.	Hagyja, hogy a gép lehűljön.
	MOTOR SHORT CIRCUIT	A csiszológép motorja zárlatos.	Ellenőrizze a csiszológép motorjának kábeleit. Mérje meg a csiszológép motor szigetelését.
	OVERVOLTAGE	A bemeneti feszültség túl magas.	Hiba a betáplálásnál.
	PHASE LOSS	Fázishiba a betáplálásnál.	A betáplálás egy vagy több fázisa hiányzik. Ellenőrizze a betáplálást.
	RADIO VOLTAGE LOW	Alacsony feszültség a rádióvevőben.	Ellenőrizze a tápfeszültséget. Ellenőrizze az akkumulátor feszültségét. Ellenőrizze a rádióvevő kábeleit.

Szimbólum	Hibajelzés	A hiba leírása	Teendő
	UNDERVOLTAGE	Alacsony feszültség.	Ellenőrizze a kábelkeresztmetszetet és a kábelhosszt. Hiba a betáplálásnál. Vészleállító aktiválva.

## 10 Műszaki adatok

	HTC T6	HTC T6	HTC T6	HTC T6
Teljesítmény	6 kW / 8 LE	7,5 kW / 10 LE		
Áram	50 A	30 A	15 A	
Frekvencia	50-60 Hz			
Feszültség	1×200-240 V ±10%	3×200-240 V ±10%	3×380-415 V ±10%	3×440-480 V ±10%
Vezérlőfeszültség	24 V			
A gép teljes tömege	384 kg / 846 font			
A váz tömege (a súlyokat is beleértve)	229 kg / 504 font			
Súly, csiszolófej	108 kg / 238 font			
Súlyok	72 kg / 158 font			
A csiszoló átmérője	600 mm / 24 hüvelyk			
Csiszolási nyomás poz. 1	200 kg / 440 font			
Csiszolási nyomás poz. 2	156 kg / 343 font			
Csiszolási nyomás poz. 3	132 kg / 291 font			
Csiszolási nyomás poz. 4	92 kg / 202 font			
Fordulatszám, csiszolólemezek	450–1500 fordulat/perc			
Csiszolólemezek	3×230 mm / 3×9 hüvelyk			
Ajánlott legkisebb kábelkeresztmetszet	16 mm <sup>2</sup> 6 AWG	6 mm <sup>2</sup> 10 AWG	2,5 mm <sup>2</sup> 14 AWG	
Tárolási hőm. (rövid idejű, pl. szállítás)	-20 – +60 °C -4 – +140 °F			
Üzemi hőm.	-10 – +40 °C +14 – +104 °F			
A levegő páratartalma	Max. 95%, nem lecsapódó			

	HTC T6	HTC T6	HTC T6	HTC T6
Hangnyomásszint az ISO 11201 szerint	82–88 dBA			
Hangteljesítményszint az ISO 3744 szerint	94–100 dBA			
Rezgések, padló-előkészítés (T-Rex)	1,43 m/s <sup>2</sup>			
Megengedett napi időtartam, padló-előkészítés (T-Rex)	>10 óra			

	HTC RT6	HTC RT6	HTC RT6	HTC RT6
Teljesítmény	6 KW / 8 LE	7,5 kW / 10 LE		
Áram	50 A	30 A	15 A	
Frekvencia	50–60 Hz			
Feszültség	1×200-240 V ±10%	3×200-240 V ±10%	3×380-415 V ±10%	3×440-480 V ±10%
Vezérlőfeszültség	24 V			
A gép teljes tömege	423 kg / 932 font			
A váz tömege (a súlyokat is beleértve)	268 kg / 590 font			
Súly, csiszolófej	108 kg / 238 font			
Súlyok	72 kg / 158 font			
A csiszoló átmérője	600 mm / 24 hüvelyk			
Csiszolási nyomás poz. 1	205 kg / 451 font			
Csiszolási nyomás poz. 2	161 kg / 354 font			
Csiszolási nyomás poz. 3	137 kg / 302 font			
Csiszolási nyomás poz. 4	96 kg / 211 font			
Fordulatszám, csiszolólemezek	450–1500 fordulat/perc			
Csiszólemezek	3×230 mm / 3×9 hüvelyk			
Ajánlott legkisebb kábelkeresztmetszet	16 mm <sup>2</sup> 6 AWG	6 mm <sup>2</sup> 10 AWG	2,5 mm <sup>2</sup> 14 AWG	
Tárolási hőm. (rövid idejű, pl. szállítás)	-20 – +60 °C -4 – +140 °F			
Üzemi hőm.	-10 – +40 °C +14 – +104 °F			
A levegő páratartalma	Max. 95%, nem lecsapódó			
Hangnyomásszint az ISO 11201 szerint	82–88 dBA			

	HTC RT6	HTC RT6	HTC RT6	HTC RT6
Hangteljesítményszint az ISO 3744 szerint	94–100 dBA			
Rezgések, padló-előkészítés (T-Rex)	1,43 m/s <sup>2</sup>			
Megengedett napi időtartam, padló-előkészítés (T-Rex)	>10 óra			
Menetsebesség	28,5 m/perc 93,5 láb/perc			
A frekvencia a különböző országokban alkalmazott előírásoktól függ (adó/vevő)	870 MHz, 915 MHz, 447 MHz, 434 MHz, 429 MHz			

	HTC X6	HTC X6	HTC X6	HTC X6
Teljesítmény	6 kW / 8 LE	7,5 kW / 10 LE		
Áram	50 A	30 A	15 A	
Frekvencia	50–60 Hz			
Feszültség	1×200-240 V ±10%	3×200-240 V ±10%	3×380-415 V ±10%	3×440-480 V ±10%
Vezérlőfeszültség	24 V			
A gép teljes tömege	399 kg / 879 font			
A váz tömege (a súlyokat is beleértve)	229 kg / 504 font			
Súly, csiszolófej	123 kg / 271 font			
Súlyok	72 kg / 158 font			
A csiszoló átmérője	600 mm / 24 hüvelyk			
Csiszolási nyomás poz. 1	214 kg / 471 font			
Csiszolási nyomás poz. 2	171 kg / 376 font			
Csiszolási nyomás poz. 3	147 kg / 324 font			
Csiszolási nyomás poz. 4	107 kg / 235 font			
Fordulatszám, csiszolólemezek	450–1500 fordulat/perc			
Csiszólemezek	4×230 mm / 4×9 hüvelyk			
Ajánlott legkisebb kábelkeresztmetszet	16 mm <sup>2</sup> 6 AWG	6 mm <sup>2</sup> 10 AWG	2,5 mm <sup>2</sup> 14 AWG	
Tárolási hőm. (rövid idejű, pl. szállítás)	-20 – +60 °C -4 – +140 °F			
Üzemi hőm.	-10 – +40 °C +14 – +104 °F			
A levegő páratartalma	Max. 95%, nem lecsapódó			
Hangnyomásszint az ISO 11201 szerint	82–88 dBA			

	HTC X6	HTC X6	HTC X6	HTC X6
Hangteljesítményszint az ISO 3744 szerint	94–100 dBA			
Rezgések, padló-előkészítés (T-Rex)	1,62 m/s <sup>2</sup>			
Megengedett napi időtartam, padló-előkészítés (T-Rex)	>10 óra			

	HTC RX6	HTC RX6	HTC RX6	HTC RX6
Teljesítmény	6 kW / 8 LE	7,5 kW / 10 LE		
Áram	50 A	30 A	15 A	
Frekvencia	50–60 Hz			
Feszültség	1×200-240 V ±10%	3×200-240 V ±10%	3×380-415 V ±10%	3×440-480 V ±10%
Vezérlőfeszültség	24 V			
A gép teljes tömege	441 kg / 972 font			
A váz tömege (a súlyokat is beleértve)	268 kg / 590 font			
Súly, csiszolófej	123 kg / 271 font			
Súlyok	72 kg / 158 font			
A csiszoló átmérője	600 mm / 24 hüvelyk			
Csiszolási nyomás poz. 1	223 kg / 491 font			
Csiszolási nyomás poz. 2	177 kg / 390 font			
Csiszolási nyomás poz. 3	153 kg / 337 font			
Csiszolási nyomás poz. 4	112 kg / 246 font			
Fordulatszám, csiszolólemezek	450–1500 fordulat/perc			
Csiszolólemezek	4×230 mm / 4×9 hüvelyk			



	HTC RX6	HTC RX6	HTC RX6	HTC RX6
Ajánlott legkisebb kábelkeresztmetszet	16 mm <sup>2</sup> 6 AWG	6 mm <sup>2</sup> 10 AWG		2,5 mm <sup>2</sup> 14 AWG
Tárolási hőm. (rövid idejű, pl. szállítás)	-20 – +60 °C -4 – +140 °F			
Üzemi hőm.	-10 – +40 °C +14 – +104 °F			
A levegő páratartalma	Max. 95%, nem lecsapódó			
Hangnyomásszint az ISO 11201 szerint	82–88 dBA			
Hangteljesítményszint az ISO 3744 szerint	94–100 dBA			
Rezgések, padló-előkészítés (T-Rex)	1,62 m/s <sup>2</sup>			
Megengedett napi időtartam, padló-előkészítés (T-Rex)	>10 óra			
Menetsebesség	28,5 m/perc 93,5 láb/perc			
A frekvencia a különböző országokban alkalmazott előírásoktól függ (adó/vevő)	870 MHz, 915 MHz, 447 MHz, 434 MHz, 429 MHz			



G003416

Méret	H	W	L1
Csiszolási pozíció	1346 mm 53 hüvelyk	657 mm 26 hüvelyk	2018 mm 79,5 hüvelyk

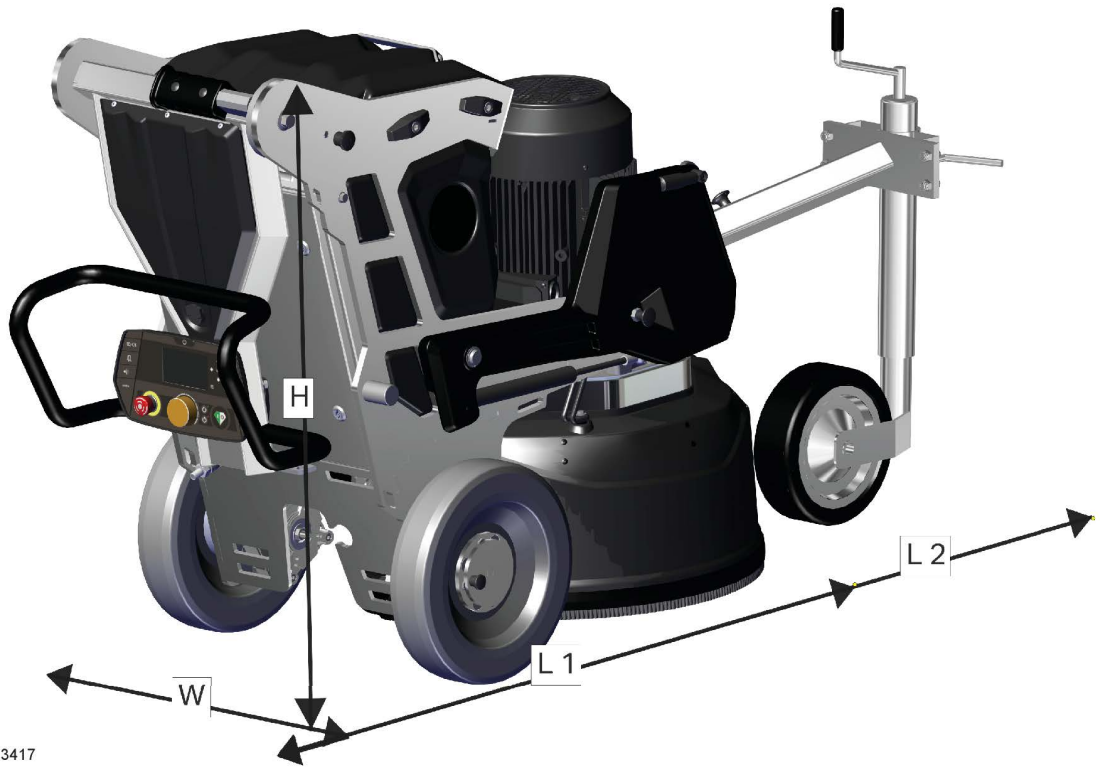

G003417

Méret	H	W	L1	L2
Szállítási pozíció	1054 mm 41,5 hüvelyk	657 mm 26 hüvelyk	1385 mm 54,5 hüvelyk	1958 mm 77 hüvelyk

# 11 Környezetvédelem

A HTC termékei legnagyobb részét újrahasznosítható fémből és műanyagból készülnek. Az alábbiakban felsoroljuk az alkalmazott főbb anyagokat.

## 11.1 Váz

Alkatrész	Anyag	Hulladékgazdálkodás
Váz	Fém	Fém-újrahasznosítás <sup>1)</sup>
Fogantyú	Műanyag bevonatú acél	Fém-újrahasznosítás <sup>1)</sup>
Kerék	Gumi	Fém-újrahasznosítás / éghető
Védőfedél	Műanyag, ABS	Éghető
Rögzítőelemek	Fém	Fém-újrahasznosítás <sup>1)</sup>
Csőcsatlakozások	Fém, alumínium	Fém-újrahasznosítás <sup>1)</sup>
Tömlők	Műanyag, PUR és PVC	Éghető
Tartók	Műanyag, POM	Éghető
Tömlősín	Műanyag, PP/PA	Éghető

<sup>1)</sup> Ha lehetséges, a különböző fémekeket válassza külön.

## 11.2 Csiszolófej

Alkatrész	Anyag	Hulladékgazdálkodás
A ház két fele	Alumínium	Fém-újrahasznosítás <sup>1)</sup>
Csiszolófedél	Műanyag, ABS és TPU	Műanyag-újrahasznosítás / éghető
Egyéb alkatrészek	Acél	Fém-újrahasznosítás <sup>1)</sup>

<sup>1)</sup> Ha lehetséges, a különböző fémekeket válassza külön.

## 11.3 Elektromos rendszer

Alkatrész	Anyag	Hulladékgyakardálkodás
Elektromos szekrény	Acél	Fém-újrahasznosítás <sup>1)</sup>
Kábelek	PVC szigetelésű rézvezető / nejlon burkolat	Fém-újrahasznosítás <sup>1)</sup>
Elektromos komponensek		Elektronikai hulladék

<sup>1)</sup> Ha lehetséges, a különböző fémeket válassza külön.

## 11.4 Újrahasznosítás

A gépet vagy komponenseit vissza lehet juttatni a HTC Sweden AB-hez.



G003127

A gépet vagy komponenseit vissza lehet juttatni a HTC Sweden AB-hez. A gép komponenseinek újrahasznosításával és selejtezésével kapcsolatban lásd a hatályos nemzeti jogszabályokat. A felhasznált elektromos és elektronikus termékeket, ezen belül az összes típusú akkumulátort újrahasznosítás céljából a megfelelő gyűjtőhelyen kell leadni (a 2012/19/EU és a 2006/66/EK irányelvvel összhangban).





