



Husqvarna[®]



BG 245E

Съдържание

Въведение.....	2	Отстраняване на проблеми.....	13
Безопасност.....	4	Транспортиране, съхранение и изхвърляне.....	14
Операция.....	7	Технически характеристики.....	16
Поддръжка.....	9	Декларация за съответствие на ЕО.....	18

Въведение

Описание на продукта

Този продукт е машина за бетонно покритие с управление от пешеходен водач, предназначена за заглаждане на бетон. Той има електрически мотор.

Продуктът е подходящ за работа близо до стени, ръбове и в малки пространства. Предпазният пръстен се върти, което не позволява надраскване на стената.

Продуктът може да се използва с допълнителния плаващ диск.

Предназначение

Продуктът е само за професионална работа. Продуктът се използва за заглаждане на мокри бетонни подове. Не използвайте продукта за други задачи.

Общ преглед на продукта

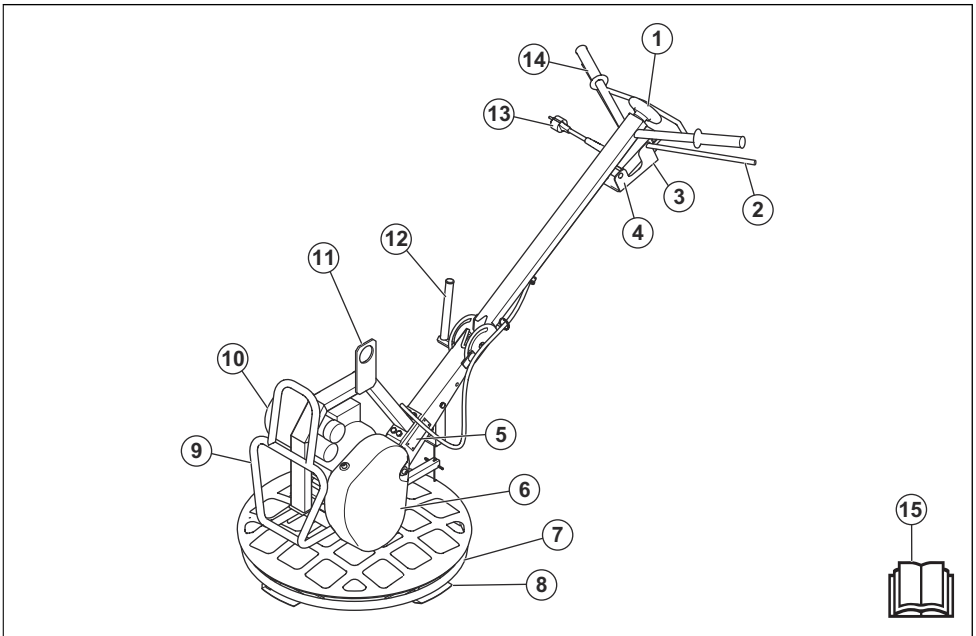

- | | |
|--------------------------------|---|
| 1. Бутон за регулиране на ножа | 8. Резец |
| 2. Ръкохватка за бързо спиране | 9. Опорна рамка за позиция за поддръжка |
| 3. Бутон за стартиране | 10. Електрически мотор |
| 4. Електрическа кутия | 11. Ухо за повдигане |
| 5. Типова табелка | 12. Лост за заключване на дръжката |
| 6. Капак на V-образния ремък | 13. Захранващ щепсел |
| 7. Предпазен пръстен | 14. Управление |

Символи върху машината



ПРЕДУПРЕЖДЕНИЕ: Този продукт може да бъде опасен и да причини сериозно нараняване или смърт на оператора или други хора. Внимавайте и използвайте продукта правилно.



Прочетете внимателно ръководството и се уверете, че разбирате инструкциите, преди да използвате продукта.



Използвайте антифони.



Опасност от нараняване. Бъдете внимателни около задвижващия ремък.



Гореща повърхност.



Дръжте ръцете си далече от тази зона.



Дръжте ръцете и краката си далеч от ножовете.

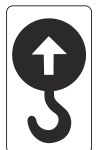

Точка на повдигане върху предпазната рама.



Тази машина е в съответствие с изискванията на приложимите директиви на ЕО.

Забележка: Останалите символи/лепенки върху продукта се отнасят за специфични изисквания по отношение на сертификати за някои пазари.

Типова табелка

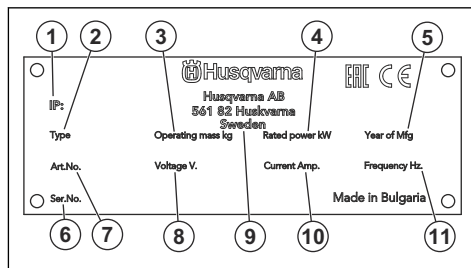

1. Класификация по IP
2. Тип продукт
3. Тегло на продукта
4. Номинална мощност
5. Година на производство
6. Сериен номер
7. Продуктов номер
8. Напрежение, V
9. Производител
10. Ток, A
11. Честота, Hz

Табели за безопасност

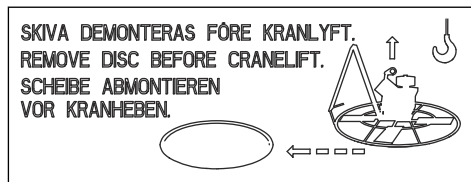

Отстранете плаващия диск, преди да повдигнете продукта.

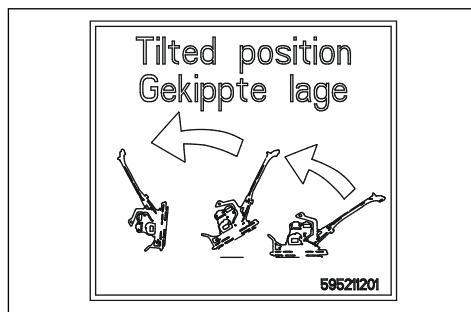

Поставете продукта в положение за поддръжка. Вижте *За да поставите продукта в позиция за поддръжка на страница 11.*

Отговорност за продукта

Както е посочено в законите за отговорност за вреди, причинени от стоки, ние не носим отговорност за щети, причинени от нашия продукт, ако:

- продуктът е неправилно ремонтиран.
- продуктът е ремонтиран с части, които не са от производителя или не са одобрени от производителя.

- продуктът има принадлежност, която не е от производителя или не е одобрена от производителя.
- продуктът не е ремонтиран в одобрен сервизен център или от одобрен орган.

Безопасност

Дефиниции за безопасност

Предупреждения, знаци за внимание и бележки се използват за указване на особено важни части на инструкцията.



ПРЕДУПРЕЖДЕНИЕ: Използва се, ако има опасност от нараняване или смърт за оператора или за околните, ако не се спазват инструкциите в ръководството.



ВНИМАНИЕ: Използва се, ако има опасност от повреждане на машината, други материали или съседната зона, ако не се спазват инструкциите в ръководството.

Забележка: Използва се за предоставяне на повече информация, която е необходима в дадена ситуация.

Общи инструкции за безопасност



ПРЕДУПРЕЖДЕНИЕ: Прочетете следващите предупредителни указания, преди да използвате продукта.

- Този продукт е опасен инструмент, ако не сте достатъчно внимателни или ако го използвате неправилно. Този продукт може да причини сериозно нараняване или смърт на оператора и други хора. Преди да използвате продукта, трябва да прочетете и да разберете съдържанието на тази инструкция за експлоатация.
- Запазете всички предупреждения и инструкции.
- Спазвайте всички приложими закони и разпоредби.
- Операторът и работодателят на оператора трябва да познават и да предотвратяват рисковете по време на работа с продукта.
- Не позволявайте на лица да работят с продукта, освен ако не са прочели и разбрали съдържанието на инструкцията за експлоатация.
- Не работете с продукта, освен ако не сте преминали обучение преди това. Уверете се, че всички оператори са преминали обучението.

- Не позволявайте на деца да работят с продукта.
- Позволявайте само на одобрени лица да работят с продукта.
- Операторът носи отговорност за инциденти с други хора или имущество.
- Не използвайте продукта, ако сте уморени, болни или под въздействието на алкохол, наркотици или лекарства.
- Винаги бъдете внимателни и подхождайте разумно.
- Този продукт създава електромагнитно поле по време на работа. При някои условия това поле може да предизвика смущения в активни или пасивни медицински импланти. За да намалите риска от сериозно нараняване или смърт, препоръчваме лицата с медицински импланти да разговарят с лекаря си и производителя на медицинския имплант, преди да работят с този продукт.
- Поддържайте продукта чист. Уверете се, че разчитате ясно знаците и стикерите.
- Не използвайте продукта, ако е неизправен.
- Не модифицирайте този продукт.
- Не работете с продукта, ако има вероятност някой да го е модифицирал.

Електрическа безопасност



ПРЕДУПРЕЖДЕНИЕ: Прочетете следващите предупредителни указания, преди да използвате продукта.

- Захранващият щепсел трябва да съответства на захранващия контакт. Не модифицирайте щепсела. Не използвайте адаптерни щепсели със заземени продукти. Захранващите щепсели без модификации и правилните захранващи контакти намаляват риска от електрически удар.
- Не дърпайте захранващия шнур, за да преместите продукта.
- Издърпвайте захранващия щепсел, за да откъчите захранващия шнур. Не дърпайте захранващия шнур.
- Уверете се, че захранващият шнур не се закача за врати, огради или подобни препятствия, което

- може да доведе до повреда на хранващия шнур.
- Проверете дали хранващият шнур и хранващият щепсел са в добро състояние и дали не са повредени.
- Не свързвайте повреден хранващ шнур към продукта.
- Не докосвайте хранващия шнур, ако той се повреди по време на работа с продукта. Изключвайте хранващия шнур от контакта.
- Дръжте хранващия шнур далеч от вода, масло, остри ръбове и движещи се части.
- Дръжте продукта далеч от дъжд и влажни условия. Рискът от електрически удар се повишава, ако в продукта навлезе вода.
- Използвайте хранване със защита с RCD (устройство за остатъчен ток), ако работите с продукта във влажна среда. Устройството за остатъчен ток (RCD) намалява риска от електрически удар.

Инструкции за безопасност за работа



ПРЕДУПРЕЖДЕНИЕ: Прочетете следващите предупредителни указания, преди да използвате продукта.

- Уверете се, че знаете как да спрете бързо продукта в аварийна ситуация.
- Операторът трябва да е достатъчно силен физически, за да работи с продукта безопасно.
- Използвайте лични предпазни средства. Направете справка с *Лични предпазни средства на страница 6*.
- Уверете се, че в работната зона има само упълномощени лица.
- Поддържайте работната зона чиста и осветена.
- Уверете се, че сте застанали в безопасна и стабилна позиция по време на работа.
- Уверете се, че няма опасност продуктът или Вие да паднете от високо.
- Уверете се, че по дръжката няма грес или масло.
- Не използвайте продукта в места, където може да възникне пожар или експлозия.
- Продуктът може да предизвика изхвърляне на предмети с висока скорост. Уверете се, че всички лица в работната зона използват одобрени лични предпазни средства. Отстранете незакрепените предмети от работната зона.
- Преди да се отдалечите от продукта, го спрете и откачете хранващия източник.
- Уверете се, че напрежението в хранващия контакт съответства на посоченото на типовата табелка на продукта напрежение.
- Внимавайте дрехи, дълга коса или бижута да не се захванат в движещи се части.
- Не сядайте върху продукта.

- Не удряйте продукта.
- Уверете се, че Вие или други хора не можете да се спънете и да паднете заради кабели, маркучи и двусекционни валове в работната зона.
- Преди да започнете работа с продукта, проучете дали няма скрити проводници, електрически кабели или други източници на електричество. Не работете с продукта, освен ако не сте информирани, че той се намира в безопасна работна зона.

Безопасност при вибрация



ПРЕДУПРЕЖДЕНИЕ: Прочетете следващите предупредителни указания, преди да използвате продукта.

- По време на работа с продукта вибрациите се предават от продукта към оператора. Регулярна и честа работа с продукта може да причини или да усложни степента на травми на оператора. Травми може да се получат на пръстите, дланите, китките, ръцете, рамената и/или нервите и кръвоносната система или на други части на тялото. Травмите могат да влошат състоянието и/или да са постоянни и може да се увеличат постепенно в течение на седмици, месеци или години. Възможните травми включват увреждане на кръвоносната система, нервната система, ставите и други структури на тялото.
- Симптомите може да се проявят по време на работа с продукта или по друго време. Ако имате симптоми и продължите да работите с продукта, те може да се обострят или да станат постоянни. Ако тези или други симптоми се проявят, потърсете медицинска помощ:
 - Изтръпване, загуба на чувствителност, „иглички“, „бодежи“, болка, парене, пулсиране, скованост, тромавост, загуба на сила, промяна на цвета или състоянието на кожата.
- Симптомите може да се обострят при ниски температури. Използвайте топли дрехи и дръжте ръцете си топли и сухи, когато работите с продукта в среди с ниски температури.
- Изпълнявайте техническото обслужване и работете с продукта, както е посочено в инструкцията за експлоатация, за да поддържате правилното ниво на вибрация.
- Продуктът има антивибрационна система, която намалява вибрациите от дръжките към оператора. Оставете продукта да свърши работата. Не натискайте силно продукта. Леко дръжте продукта за ръкохватките, но се уверете, че можете да управлявате и да работите безопасно с продукта. Не натискайте ръкохватките до крайните ограничителни повечето от необходимото.
- Дръжте ръцете си само на ръкохватката/ръкохватките. Дръжте всички останали части на тялото си далеч от продукта.

- Спрете продукта веднага, ако внезапно се появят силни вибрации. Не работете с продукта, преди да бъде отстранена причината за повишеното ниво на вибрации.

Безопасност относно праха



ПРЕДУПРЕЖДЕНИЕ: Прочетете следващите предупредителни указания, преди да използвате продукта.

- Използването на продукта може да вдигне прах във въздуха. Прахът може да предизвика сериозно нараняване и трайни здравословни проблеми. Силициевият прах се регламентира като вреден от няколко органа. Примери за такива здравословни проблеми са:
 - Смъртоносните белодробни заболявания хроничен бронхит, силикоза и белодробна фиброза
 - Рак
 - Вродени дефекти
 - Възпаление на кожата
- Използвайте правилното оборудване, за да намалите количеството прах и отработени газове във въздуха, както и да намалите праха по работното оборудване, повърхностите, дрехите и частите на тялото. Примери за такова контролно оборудване са системи за събиране на прах и водни струи за потушаване на праха. Намалявайте праха при източника, когато това е възможно. Уверете се, че оборудването е монтирано и се използва правилно, и че се извършва редовна техническа поддръжка.
- Използвайте одобрена респираторна защита. Уверете се, че респираторната защита е приложима за опасните материали в работната зона.
- Уверете се, че в работната зона има достатъчно проветряване.
- Ако е възможно, насочете ауслуха на продукта така, че да не вдига прах във въздуха.

Безопасност относно шума



ПРЕДУПРЕЖДЕНИЕ: Прочетете следващите предупредителни указания, преди да използвате продукта.

- Високите нива на шум и продължителното излагане на шум може да доведат до загуба на слуха, причинена от шум.
- За да поддържате шума на минимално ниво, извършвайте техническото обслужване и работете с продукта, както е посочено в инструкцията за експлоатация.
- Използвайте одобрени антифони, когато работите с продукта.
- Ослушвайте се за предупредителни сигнали и гласове, когато използвате антифони. Сваляйте

антифоните, когато продуктът е спрял, освен ако антифоните са необходими поради нивото на шума в работната зона.

Лични предпазни средства



ПРЕДУПРЕЖДЕНИЕ: Прочетете следващите предупредителни указания, преди да използвате машината.

- При работа с продукта винаги използвайте одобрени лични предпазни средства. Личните предпазни средства не изключват изцяло риска от нараняване, но намаляват степента на нараняването при злополука. Нека Вашият дилър Ви помогне да изберете правилните лични предпазни средства.
- Редовно проверявайте състоянието на личните предпазни средства.
- Използвайте одобрена защитна каска.
- Използвайте одобрени антифони.
- Използвайте одобрена респираторна защита.
- Използвайте одобрени защитни средства за очите със странична защита.
- Използвайте защитни ръкавици.
- Използвайте ботуши със стоманени бомбета и противоплъзгаща подметка.
- Използвайте одобрено работно облекло или еквивалентно плътно прилягащо облекло, което е с дълги ръкави и дълги крачоли.

Пожарогасител

- Дръжте наблизко пожарогасител по време на работа.
- Използвайте прахов пожарогасител от клас АВЕ или пожарогасител с въглероден диоксид от тип ВЕ.

Приспособления за безопасност на машината



ПРЕДУПРЕЖДЕНИЕ: Прочетете следващите предупредителни указания, преди да използвате машината.

- Не използвайте машина с неизправни приспособления за безопасност.
- Проверявайте редовно приспособленията за безопасност. Ако приспособленията за безопасност са дефектни, говорете с Вашия сервиз Husqvarna.

Функция за бързо спиране

Ножовите спират мигновено, когато освободите ръкохватката за бързо спиране.

За да извършите проверка на функцията за бързо спиране

1. Стартирайте двигателя. Направете справка с *За стартиране на продукта на страница 8*.
2. Освободете ръкохватката за бързо спиране (А). Моторът спира.

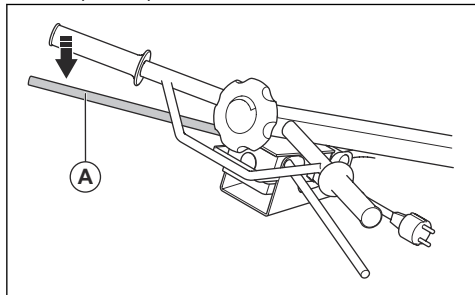

Инструкции за безопасност за работа близо до ръбовете



ПРЕДУПРЕЖДЕНИЕ: Прочетете следващите предупредителни указания, преди да използвате продукта.

- Съществува опасност продуктът да падне, когато работите с него близо до ръб. Винаги дръжте минимум $\frac{2}{3}$ от продукта върху повърхност, която е достатъчно стабилна, за да издържи тежестта на продукта.
- Ако продуктът падне, спрете мотора, преди да повдигнете продукта обратно на повърхност, която е достатъчно стабилна. Направете справка с *За повдигане на продукта на страница 14*.

Инструкции за безопасност при техническо обслужване



ПРЕДУПРЕЖДЕНИЕ: Прочетете следващите предупредителни указания, преди да използвате продукта.

- Ако техническото обслужване не се изпълнява правилно и редовно, рискът от нараняване и повреда на продукта се увеличава.
- Използвайте лични предпазни средства. Вижте *Лични предпазни средства на страница 6*.
- Почистете продукта, за да отстраните опасните материали, преди да извършвате техническо обслужване.
- Преди извършване на техническо обслужване изключете продукта от захранващия източник.
- Не модифицирайте продукта. Модификации, които не са одобрени от производителя, могат да доведат до сериозно нараняване или смърт.
- Винаги използвайте оригинални аксесоари и резервни части. Аксесоари и части, които не са одобрени от производителя, могат да доведат до сериозно нараняване или смърт.
- Заменете повредени, износени или счупени части.
- Изпълнявайте техническото обслужване само както е посочено в настоящата инструкция за експлоатация. Възложете цялото сервизно обслужване на одобрен сервиз.
- След техническото обслужване проверете нивото на вибрации в продукта. Ако нещата не са наред, свържете се с одобрен сервиз.
- Осигурете редовното обслужване на продукта от одобрен сервиз.

Операция

Въведение



ПРЕДУПРЕЖДЕНИЕ: Прочетете и разберете раздела с инструкции за безопасност преди използване на продукта.

Извършете преди работа с продукта

- Прочетете внимателно ръководството за оператора и се уверете, че разбирате инструкциите.
- Прочетете ръководството за мотора, което е доставено от производителя на мотора.
- Свържете продукта към заземен електрически контакт.
- Уверете се, че мрежовото напрежение отговаря на стойността върху типовата табелка на продукта.

- Извършете всекидневното техническо обслужване. Направете справка с *График за техническо обслужване на страница 10*.

За да монтирате плаващия диск

1. Поставете плаващия диск върху твърда и равна повърхност.
2. Поставете продукта върху плаващия диск.
3. Подравнете центъра на ножа с центъра на плаващия диск.
4. Завъртете плаващия диск, докато ножовете се фиксират в скобите на плаващия диск.



ВНИМАНИЕ: Преди работа с продукта се уверете, че плаващият диск е правилно монтиран. Неправилно монтираният плаващ диск не осигурява гладки резултати.

За стартиране на продукта

1. Свържете захранващия щепсел (А) към удължителен кабел.

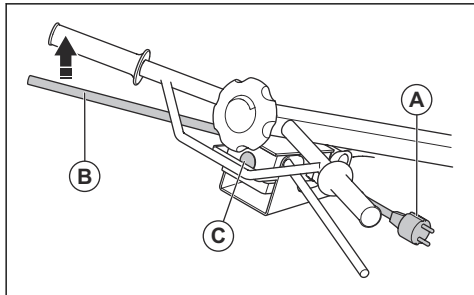

2. Свържете удължителния кабел към захранващ контакт, 230 V, предпазител 10 A.



ПРЕДУПРЕЖДЕНИЕ: Проверете дали захранващият контакт има защита с RCD.

3. Издърпайте ръкохватката за бързо спиране (В), докато застане срещу ръкохватката. Задръжте ръкохватката за бързо спиране в това положение по време на работа.
4. Натиснете стартерния бутон (С).
5. По време на работа дръжте дръжката за управление и ръкохватката за бързо спиране с две ръце.

Начини на работа

Работата на плаващия диск отстранява вдлъбнатини върху бетонната повърхност. Бетонната повърхност трябва да бъде достатъчно твърда преди работата на плаващия диск. Бетонната повърхност е достатъчно твърда, когато обувката оставя само малка следа върху бетонната повърхност.

Когато работата на плаващия диск приключи, бетонната повърхност е готова за заглаждане. Заглаждането увеличава плътността на бетонната повърхност и я прави гладка и твърда.



ВНИМАНИЕ: По време на работа се оглеждайте за отделени камъни върху бетонната повърхност. Отделените камъни могат да оставят следи, които не са лесни да премахват от бетонната повърхност.

За да работите с плаващия диск

1. Стартирайте двигателя. Направете справка с *За стартиране на продукта на страница 8*.
2. Завъртете бутон за регулиране на ножовете, докато няма напрежение в кабела.
3. Преместете продукта по бетонната повърхност.

4. Спрете продукта и го отстранете от бетонната повърхност.



ВНИМАНИЕ: Не оставяйте продукта неподвижен върху бетонната повърхност. Това може да остави следи и да повреди бетонната повърхност. Когато продуктът спре, незабавно го повдигнете от бетонната повърхност.

За да загладите

1. Стартирайте двигателя. Направете справка с *За стартиране на продукта на страница 8*.
2. Завъртете бутон за регулиране на ножовете, докато няма напрежение в кабела.
3. Преместете продукта по бетонната повърхност.
 - а) Регулирайте бутон за регулиране на ножа по време на работа, ако е необходимо.



ВНИМАНИЕ: Не увеличавайте ъгъла на ножа твърде много и твърде бързо. Повишеното налягане, оказвано от продукта, може да повреди бетонната повърхност.

4. Спрете продукта и го отстранете от бетонната повърхност.
5. Изчакайте, докато бетонът се слегне достатъчно.
6. Извършете отново процедурата, докато бетонната повърхност стане със задоволително покритие и се слегне напълно.

Забележка: Периодът от време между заглажданията се изчислява от това колко бързо се сляга бетонът.

За да преместите продукта в различни посоки

- За да завиете наляво, повдигнете дръжките.

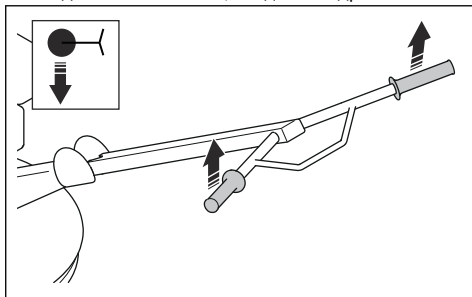

- За да завиете надясно, натиснете дръжките надолу.

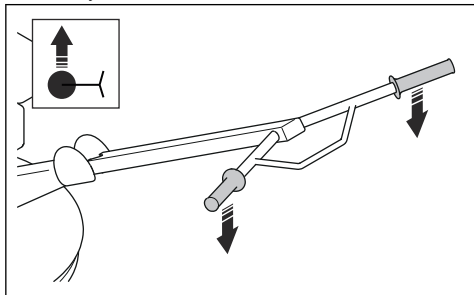

- За да преместите продукта напред, натиснете дръжките напред.

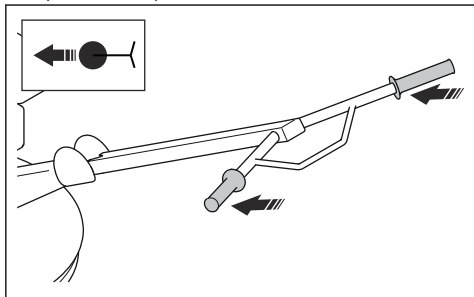

- За да преместите продукта назад, издърпайте дръжките назад.

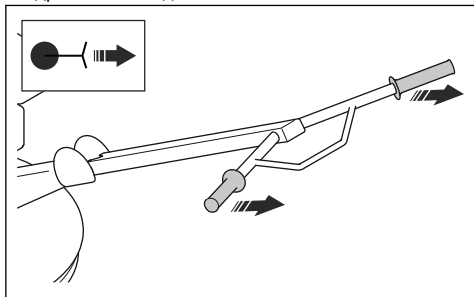

За да регулирате ъгъла на ножа

Ъгълът на ножа се регулира постепенно.

1. За да увеличите ъгъла на ножа, завъртете бутона за регулиране на ножа по часовниковата стрелка.

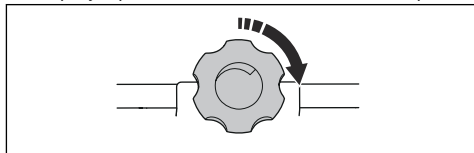

2. За да намалите ъгъла на ножа, завъртете бутона за регулиране на ножа обратно на часовниковата стрелка.

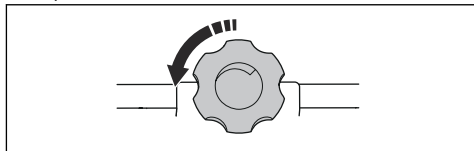

Спиране на продукта

1. Освободете ръкохватката за бързо спиране (А).
Моторът спира.

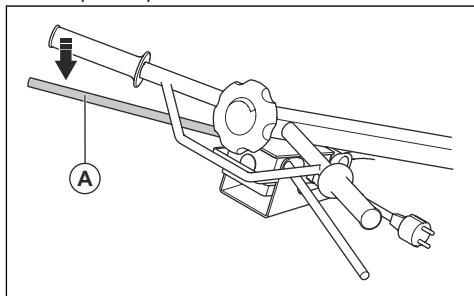

2. Разкачете захранващия шнур от източника на захранване.



ПРЕДУПРЕЖДЕНИЕ: Винаги разкачвайте захранващия шнур от източника на захранване, когато продуктът не работи.

Поддръжка

Въведение



ПРЕДУПРЕЖДЕНИЕ: Прочетете и разберете главата с инструкции за безопасност, преди да започнете техническо обслужване на продукта.

За всички работи по поддръжката и поправката на продукта е необходимо специално обучение. Гарантираме, че са налични професионален ремонт и обслужване. Ако Вашият дилър не предлага сервизно обслужване, говорете с него, за да Ви даде информация за най-близкия сервиз.

Относно резервните части се обърнете към Вашия дилър или сервиз за Husqvarna.

График за техническо обслужване

* = общо техническо обслужване, извършвано от оператора. Инструкциите не са предоставени в тази инструкция за експлоатация.

X = инструкциите не са предоставени в тази инструкция за експлоатация.

Техническо обслужване	Ежедневно, преди работа	Ежедневно, след работа	След първите 20 часа	Ежемесечно, на всеки 200 часа	Ежегодно, на всеки 500 часа
Уверете се, че няма течове на масло.	*				
Почистете продукта.		X			
Проверете дали са затегнати всички гайки и винтове.	*				
Смажете осите на резеца, след като почистите продукта.		X	X		
Уверете се, че органите за управление могат да се движат плавно.	*				
Проверете кабелите за повреда и се уверете, че са правилно регулирани.	*				
Проверете V-образния ремък за повреда.				X	X
Почистете оста на резеца.					X
Почистете нагнетателната плоча.					X

За почистване на продукта

- Отстранявайте бетона от повърхността на продукта след всяка операция, преди бетонът да се втвърди.
- Използвайте устройство за миене под високо налягане за почистване на продукта.



ВНИМАНИЕ: Не насочвайте водата директно към мотора.

- Отстранете греса и маслото от ръкохватката.

За проверка на V-образния ремък



ПРЕДУПРЕЖДЕНИЕ: Не работете с продукта, ако не е монтиран капакът на V-образния ремък.

- Спрете мотора и разкачете захранващия шнур от източника на захранване.

- Отстранете капака на V-образния ремък.

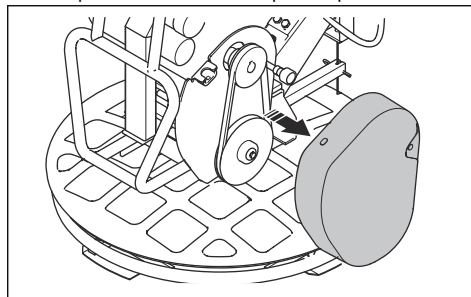

3. Проверете V-образния ремък (A) за повреди и износване. Сменете V-образния ремък, ако е необходимо.

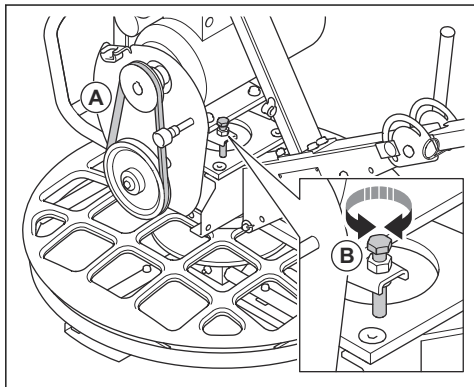

4. Проверете обтягането на V-образния ремък.
5. Ако обтягането не е достатъчно, завъртете регулиращия винт (B). Обтягането е правилно, когато V-образният ремък може да се избуца с 3 mm/0,12 in със сила 20 N/4,5 lbf.
6. Монтирайте капака на V-образния ремък.

За да поставите продукта в позиция за поддръжка



ПРЕДУПРЕЖДЕНИЕ: Разкачете захранващия шнур от източника на захранване, за да се избегне случайно стартиране.

Позицията за поддръжка се използва за всички процедури за поддръжка в зоната на ножа под продукта.

- Наклонете продукта напред, докато застане стабилно върху опорната рамка.

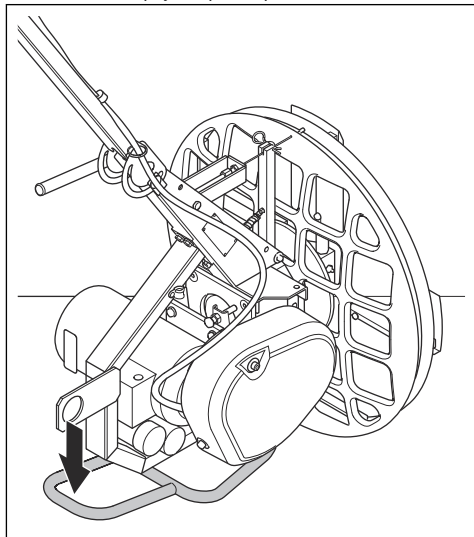

За да почистите или смените двусекционните валове на ножовете

1. Отстранете винтовете и шайбите (A), които придържат външния пръстен върху двусекционните валове на ножовете.

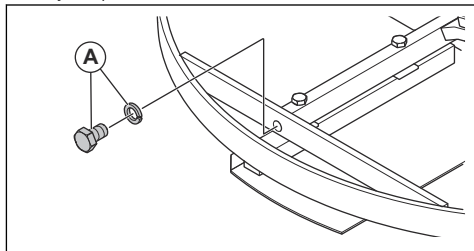

2. Отстранете външния пръстен.

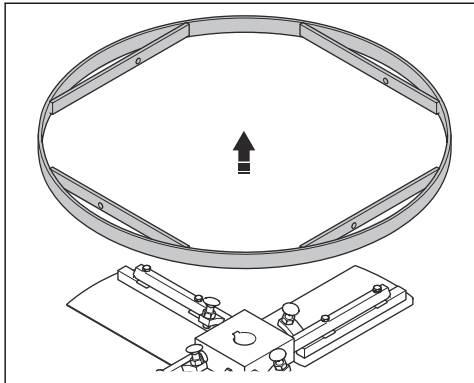

3. Издърпайте двусекционните валове на ножовете от главината.

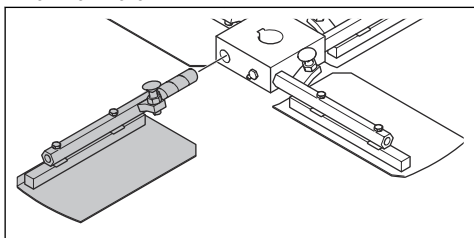

4. Сменяйте повредените двусекционни валове на ножовете.

5. Почистете контактните повърхности върху двусекционните валове на ножовете и главината.

6. Смажете контактните повърхности и монтирайте двусекционните валове на ножовете.

За да смажете двусекционните валове на ножовете

- Поставете грес през смазочните нипели, докато започне да излиза грес около двусекционните валове на ножовете.

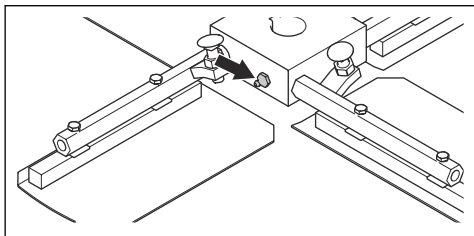

За да почистите или смените лагера за нагнетателната плоча

1. Отстранете винта и шайбата.

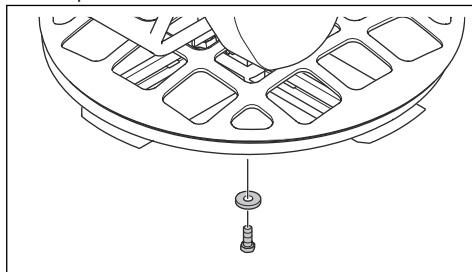

2. Отстранете ножа. Използвайте приспособление за изтегляне, ако ножът не може да се извади лесно.

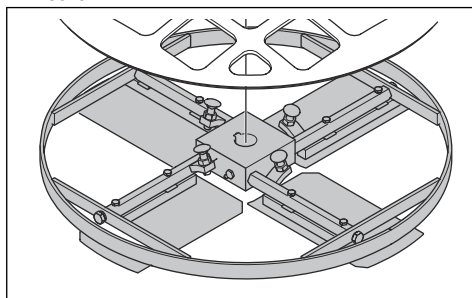

3. Отстранете нагнетателната плоча.

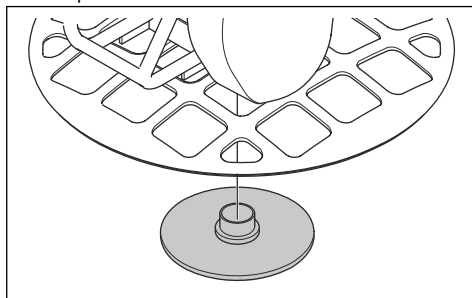

4. Отстранете предпазния пръстен (А) и игления лагер (В).

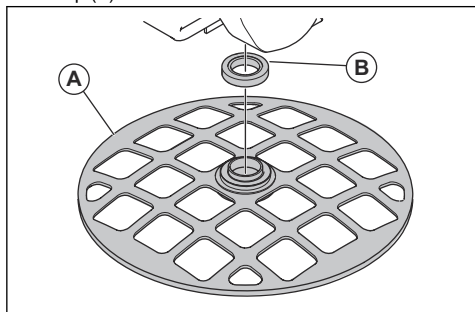

5. Почистете повърхностите на всички части и смажете внимателно. Заменете повредените части.
6. Смажете игления лагер с грес. Направете справка с *Технически характеристики на страница 16* за правилния тип грес.
7. Сглобете в обратна последователност.

За смяна на ножовете



ПРЕДУПРЕЖДЕНИЕ: Преди да смените ножовете, разкачете захранващия шнур

от източника на захранване, за да се избегне случайно стартиране.

1. Поставете продукта в положение за поддръжка. Направете справка с *За да поставите продукта в позиция за поддръжка на страница 11*.
2. Отстранете винтовете (А) и сменете ножовете (В).

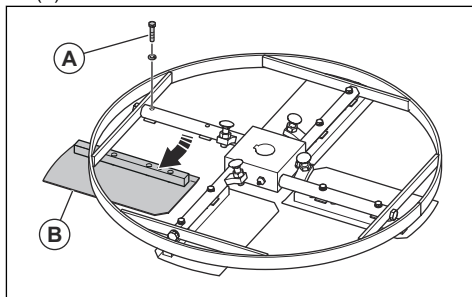

3. Смажете двусекционните валове на ножовете. Направете справка с *За да смажете двусекционните валове на ножовете на страница 12*.

Отстраняване на проблеми

Проблем	Причина	Решение
Продуктът не стартира.	Няма захранване.	Проверете захранващия шнур и предпазителя. Заменете повредените части.
	Електромагнитният контактор не работи.	Уверете се, че магнитният сензор е свързан правилно и че съседните части не са повредени. Направете тест, за да установите дали през магнитния сензор преминава сигнал. Ако няма сигнал, сменете магнитния сензор.
	Няма подаване на ток към електрическия мотор.	Проверете електрическите компоненти, кабелите, контакторите, кондензаторите и стартерния бутон. Заменете повредените части.
Ножовете не се въртят.	V-образният ремък е скъсан.	Сменете V-образния ремък.
Ножовете се въртят твърде бавно, когато ръкохватката за бързо спиране е включена.	V-образният ремък не е достатъчно обтегнат върху ролките.	Регулирайте винта за V-образния ремък.

Проблем	Причина	Решение
Ножовете не се въртят плавно.	Използва се плаващият диск и бетонът е прекалено пресен.	Оставете бетонът да изсъхне още малко, преди да работите с продукта.
	Моторът е повреден.	Ремонтирайте или сменете мотора.
	Трансмисията е повредена.	Ремонтирайте или сменете трансмисията.
Продуктът се тресе.	1 или повече от ножовете са огънати или дефектни.	Сменете повредените ножове.
	1 или повече от ножовете не се движат правилно в главината.	Свалете дисковете. Почистете и смажете всички контактни повърхности.
	Нагнетателната плоча е огъната или дефектна.	Сменете нагнетателната плоча.
Системата за регулиране на ножа е дефектна.	1 или повече от ножовете не се движат правилно в главината.	Свалете дисковете. Почистете и смажете всички контактни повърхности.
	Нагнетателната плоча не се движи вертикално.	Разглобете ножовете. Почистете и смажете всички контактни повърхности.
	Органът за управление на ножа върху ръкохватката е дефектен.	Проверете всички части на органа за управление на ножа за повреда и го сменете, ако е необходимо.

Транспортиране, съхранение и изхвърляне

Транспортиране



ПРЕДУПРЕЖДЕНИЕ: Бъдете внимателни при транспортиране. Продуктът е тежък и ако падне, може да причини нараняване.

- Сгънете дръжката. Направете справка с *За задаване на продукта в положение за транспортиране на страница 14.*
- Ако има монтиран допълнителен плаващ диск, отстранете го преди транспортиране.
- Когато използвате превозно средство за транспортиране на продукта, се уверете, че продуктът е достатъчно закрепен и не може да се движи. Закрепете 1 ремък за привързване към дръжката за управление и превозното средство. Закрепете 1 ремък за привързване към опорната рамка за позиция за поддръжка и превозното средство.
- Не поставяйте продукта настрани по време на транспортиране. Долната страна на продукта трябва винаги да е насочена надолу.

За задаване на продукта в положение за транспортиране

- Разхлабете лоста и сгънете дръжката напред.

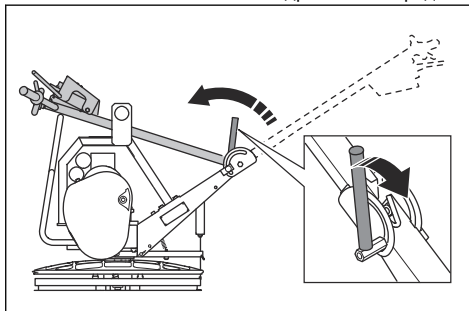

За повдигане на продукта



ПРЕДУПРЕЖДЕНИЕ: Уверете се, че подемното оборудване е с нужната товароподемност за безопасно повдигане на продукта. На типовата табелка на продукта е посочено теглото му.



ПРЕДУПРЕЖДЕНИЕ: Не повдигайте повреден продукт. Уверете се, че ухото

за повдигане е правилно монтирано и не е повредено.



ПРЕДУПРЕЖДЕНИЕ: Не ходете или стойте под или близо до повдигнат продукт.

- Прикачете подемотно оборудване към ухото за повдигане.

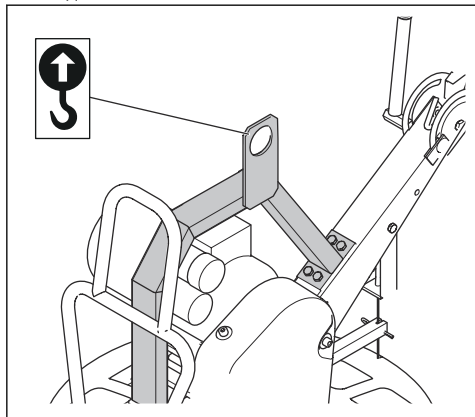

ПРЕДУПРЕЖДЕНИЕ: Не използвайте метални куки, вериги или друго повдигащо оборудване с груби ръбове, което може да повреди ухото за повдигане.

- За да повдигнете продукта ръчно, хванете го за ръкохватката (А) и за опорната рамка в положение за поддръжка (В).

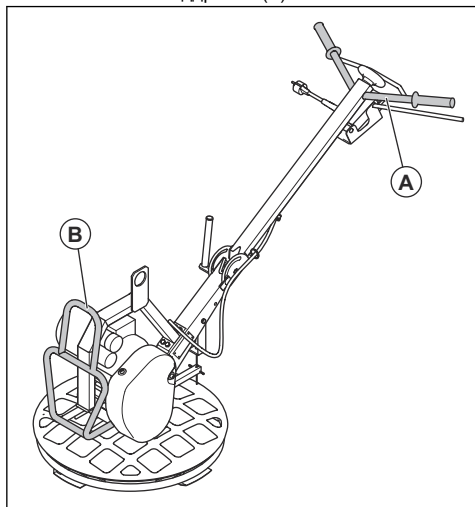

ВНИМАНИЕ: Не повдигайте продукта за предпазния пръстен.

Съхранение

- Почистете продукта преди съхранение.
- Съхранявайте продукта на сухо и незамръзващо място.
- Съхранявайте продукта под ключ, за да предотвратите достъпа до него на деца или лица, които не са упълномощени да го използват.

Изхвърляне на продукта

- Съблюдавайте местните изисквания за рециклиране и приложимите разпоредби.
- Когато продуктът вече не се използва, изпратете го на дистрибутора или го изхвърлете на място за рециклиране.

Технически характеристики

Технически характеристики

Работно тегло, EN500, kg/lb	60/132
Тип двигател	230 V – 1 – 50/60 Hz
Мощност на мотора, kW	1,5
Обороти на ножа, об/мин	120
Номинален ток, A	9,5
Тип дръжка	Къса, сгъваема
Тип регулиране на ъгъла на ножа	Стъпка на прегъване
Тип рамена на ножа	Закрепване с болт
Грес, двусекционен вал за регулиране на ножа	Shell Gadus S2 или еквивалентен
Масло за скоростна кутия	Synthetic Mobil SHC 634

За допълнителна информация и въпроси относно този конкретен мотор направете справка с

ръководството на мотора или на уебсайта на производителя на мотора.

Шумови емисии	
Ниво на звуковата мощност L_w , измерена, dB(A) rel 1 pW ¹	102
Ниво на звуковото налягане L_p при ухото на оператора, dB(A) ²	86

Нива на вибрациите ³	
Вибрация, стойности на три оси, ниво a_h , m/s ²	3,7

Тегло за опции	
Плаващ диск, kg/lb	16/35,3
Плаващ диск, mm/in	610/24
Ножове за заглаждане, четири части, kg/lb	9/19,8
Нож за заглаждане, mm/in	600/23,6
Предпазен пръстен, mm/in	615/24,2

¹ Измерено ниво на звуковата мощност L_w в съответствие с EN ISO 3744.

² Ниво на звуковото налягане L_p в съответствие с EN ISO 11201, EN 12649. Неопределеност $K_{РА}$ 2,5 dB(A).

³ Ниво на вибрациите според EN 12649.

Декларация за шума и вибрациите

Тези декларираны стойности са получены чрез лабораторен тип тестване в съответствие с посочената директива или стандарти и са подходящи за сравняване с декларираните стойности на други продукти, тествани в съответствие със същите директива или стандарти. Тези декларираны стойности не са подходящи за използване при извършване на оценки на риска и

измерените в индивидуалните работни места стойности може да са по-високи. Действителните стойности на излагане и на опасността от увреждане, изпитани от индивидуалните потребители, са уникални и зависят от начина на работа на потребителя, в какъв материал се използва продукта, както и от времето на експониране, физическото състояние на потребителя и състоянието на продукта.

Размери на продукта

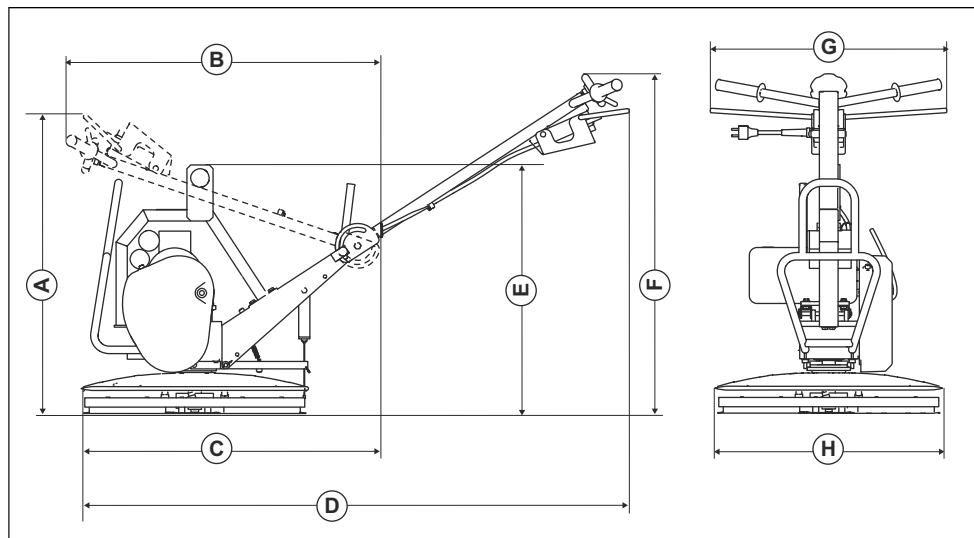

A	Височина със сгънатa ръкохватка, mm/in	729/28,7	E	Височина в точката на повдигане върху ухото за повдигане, mm/in	643/25,3
B	Дължина със сгънатa ръкохватка, mm/in.	862/33,9	F	Височина на ръкохватка, mm/in	909/35,8
C	Дължина без ръкохватка, mm/in	801/31,5	G	Ширина на дръжка, mm/in	629/24,8
D	Дължина, включително ръкохватка, mm/in.	1462/57,6	H	Ширина на ножа, mm/in	610/24,0

Декларация за съответствие на ЕО

Декларация за съответствие на ЕО

Ние, **Husqvarna AB**, SE-561 82 Huskvarna, Швеция,
тел.: +46-36-146500, декларираме на своя собствена
отговорност, че продуктът:

Описание	Машина за заглаждане на бетон, машина за бетонно покритие
Марка	Husqvarna
Тип/модел	BG 245E
Идентификация	Серийни номера от 2019 и след това

отговаря напълно на следните директиви и
регламенти на ЕС:

Директива/регламент	Описание
2006/42/ЕО	"относно машини"
2014/30/ЕС	„относно електромагнитната съвместимост“
2011/65/ЕС	"относно ограниченията за опасни вещества"

и че следните хармонизирани стандарти и/или
технически спецификации са приложени;

EN 12649:2008+A1:2011

Partille, 2019-12-06



Martin Huber

Директор по развойна дейност, „Бетонни
повърхности и подове“

Husqvarna AB, подразделение за строителна техника

Отговорен за техническата документация



www.husqvarnacp.com

Оригинални инструкции

1140654-60



2020-04-17