



Husqvarna®



CRT 48-37V
CRT 48-35L
CRT 48-57K

Huskvarna, 01.12.2019

Kullanım kılavuzu, TR

Sayın müşterimiz,

Husqvarna kalitesinde bir ürün tercih ettiğiniz için teşekkür ederiz. Keyifle kullanmanızı dileriz.

Ekteki kılavuzda Wacker Neuson referansları yer almaktadır.

Husqvarna Group, bu ürünün kalitesini garanti eder.

Herhangi bir sorunuz olursa lütfen yerel satış veya servis noktamızla iletişime geçmekten çekinmeyin ya da www.husqvarnacp.com adresini ziyaret edin.

Husqvarna AB

SE-561 82 Huskvarna, İsveç

Kullanım Kılavuzu

Operatör Koltuklu Perdah Makineleri

CRT48-37V
CRT48-35L
CRT48-57K

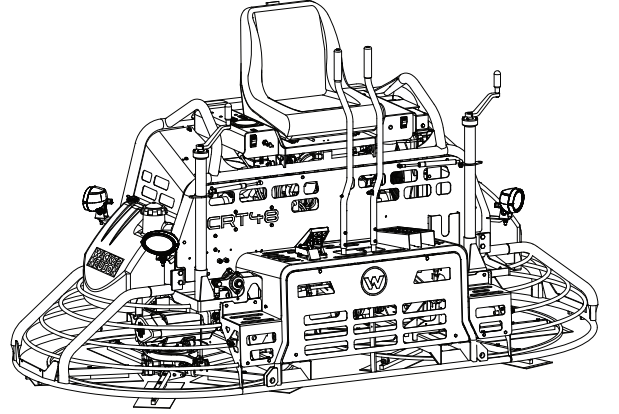

Tip	CRT48-37V, CRT48-35L, CRT48-57K
Belge	5100022504
Tarih	0819
Versiyon	12
Dil	TR

Önsöz

BU TALİMATLARI SAKLAYIN—Bu kılavuz, aşağıda listelenen makine modellerine ilişkin önemli talimatlar içerir. Bu talimatlar doğrudan Wacker Neuson Production Americas LLC tarafından yazılmıştır ve makinelerin kurulumu, işletimi ve bakımı sırasında bunlara uyulmalıdır.

Makine	Parça numarası
CRT48-37V	5100024209, 5100024290
CRT48-35L	5000620113, 5000620806
CRT48-57K	5100018892

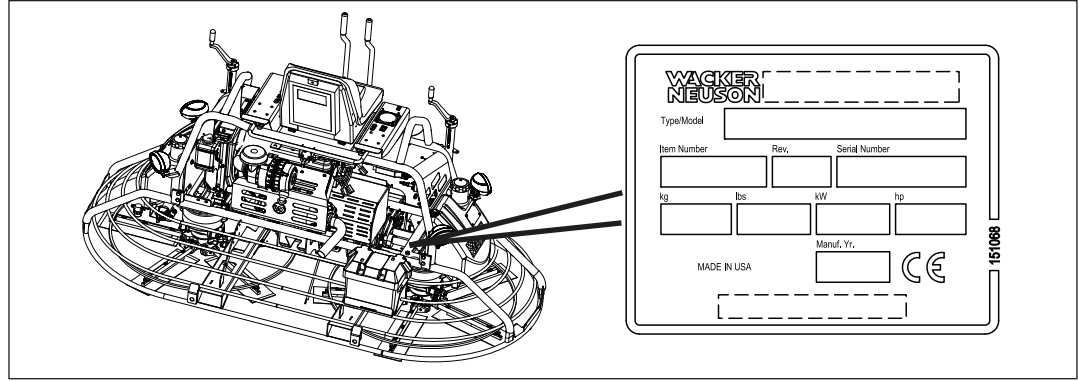

wc_gr013202

Makine tanımlaması

Her bir ünite de model, parça, revizyon ve seri numaralarını gösteren bir plaka bulunur. Plaka konumu yukarıda gösterilmiştir.

Seri numarası (S/N)

Yileride başvurmak üzere seri numarasını aşağıdaki bölüme kaydedin. Makine için servis veya parça talep ettiğinizde seri numarasına ihtiyacınız olacak.

Seri Numarası:

Makine belgeleri

- Bu belgenin ileri kısımlarında, Wacker Neuson Production Americas LLC, Wacker Neuson olarak anılacaktır.
- Bu Operatör Kılavuzunun bir kopyasını her zaman makine ile birlikte bulundurun.
- Yedek parça bilgileri için Wacker Neuson Bayinize bakın veya Wacker Neuson web sitesini ziyaret edin. <http://www.wackerneuson.com/>.
- Parçaları sipariş ederken veya servis bilgisi isterken, makinenin model, parça, revizyon ve seri numaralarını vermek için hazırlıklı olun.

Bu kılavuzdaki bilgilere yönelik beklentiler

- Bu kılavuz, yukarıda belirtilen Wacker Neuson modelinin (modellerinin) güvenli bir şekilde kullanımı ve bakımı konusunda uyulması gereken bilgi ve prosedürleri içerir. Kendi güvenliğiniz için ve yaralanma riskini azaltmak üzere, bu kılavuzda belirtilen tüm talimatları dikkatlice okuyup, anlayarak uygulayın.
- Wacker Neuson, makinelerinin performansı veya güvenlik standartlarını geliştirmeye yönelik önceden bildirimde bulunmaksızın teknik değişiklikler yapma hakkını saklı tutar.
- Bu kılavuzda bulunan bilgiler, yayım tarihine kadar üretilmiş olan makineler esas alınarak hazırlanmıştır. Wacker Neuson önceden uyarıda bulunmaksızın bu bilgilerin herhangi bir kısmını değiştirme hakkını saklı tutar.
- Bu kılavuzda yer alan çizimler, bölümler ve prosedürler, Wacker Neuson'un fabrikada yüklenmiş bileşenleri ile ilgilidir. Makineniz bölgenizin gereksinimlerine bağlı olarak değişiklik gösterebilir.

İmalatçının onayı

Bu kılavuz, *onaylı* parçalara, eklentilere ve modifikasyonlara çeşitli atıflarda bulunur. Aşağıdaki tanımlar geçerlidir:

- **Onaylı parçalar veya eklentiler**, Wacker Neuson tarafından üretilen veya sağlananlardır.
- **Onaylı modifikasyonlar**, yetkili bir Wacker Neuson servisinde Wacker Neuson'un yayınladığı yazılı talimatlara uygun olarak gerçekleştirilenlerdir.
- **Onaysız parçalar, eklentiler ve modifikasyonlar**, onaylı ölçütleri karşılamayanlardır.

Onaysız parçalar, eklentiler ve modifikasyonlar aşağıdaki sonuçlara yol açabilir:

- Operatör veya çalışma alanındaki insanlar için ciddi yaralanma tehlikesi
- Makineye, garanti kapsamına alınmayacak biçimde verilen kalıcı hasar

Onaylı veya onaysız parçalar, eklentiler ve modifikasyonlara ilişkin sorularınız varsa, hemen Wacker Neuson bayiiinizle iletişime geçin.

AT Uyumluluk Bildirimi

Biz, **Husqvarna AB**, SE 561 82 Huskvarna, İSVEÇ, Tel. +46 36 146500 olarak tek sorumlu vasfıyla ürüne ilişkin aşağıdaki beyanlarda bulunmaktayız:

Açıklama	Beton Düzleştirme Makinesi, Mekanik Mala
Marka	HUSQVARNA
Tip / Model	CRT 48-37V
Kimlik	2019 ve daha ileri tarihli seri numaraları

aşağıdaki AB direktifleri ve düzenlemeleriyle tamamen uyumludur:

Direktif/Düzenleme	Açıklama
2006/42/AT	"makinelere ilgili"
2014/30/AB	"elektromanyetik uyumlulukla ilgili"

ve aşağıdaki standartlar ve/veya teknik özellikler uygulanmıştır;

EN 12649:2008+A1:2011

Partille, 01.12.2019



Martin Huber

AR-GE Direktörü, Beton Yüzeyler ve Zeminler
Husqvarna AB, Yapı Bölümü

Teknik dokümantasyon sorumlusu

Önsöz	3
AB - Uygunluk beyanı	5
1 Güvenlik Bilgileri	9
1.1 Bu Kılavuzda Bulunan İşaretler	9
1.2 Makine tanımı ve kullanım amacı	10
1.3 Kullanım Güvenliği	11
1.4 Bakım Güvenlik	13
1.5 İçten Yanmalı Motor Kullanırken Güvenlik Kuralları	15
1.6 Makineyi Kaldırmak için Güvenlik Talimatları	16
2 Etiket	18
2.1 Etiket Yerleri	18
2.2 Etiket Anlamları	19
3 Kaldırma ve Nakliye	28
3.1 Makinenin Kaldırılması	28
3.2 Makinenin Kamyon veya Römorkla Taşınmak Üzere Hazırlanması ..	29
4 Kullanım	31
4.1 İlk kullanıma hazırlama	31
4.2 Operatörün Konumu	31
4.3 Makine Bileşenleri	32
4.4 Makine Bileşen Açıklamaları	33
4.5 Önerilen Yakıt—Benzin	34
4.6 Önerilen Yakıt—Dizel	34
4.7 Makineye Yeniden Yakıt Doldurma	35
4.8 Alıştırma/Isıtma Dönemi	36
4.9 Çalıştırmadan Önce	36
4.10 Makineyi Başlatma, Yönlendirme, Çalıştırma ve Durdurma (Vanguard)	37
4.11 Makineyi Başlatma, Yönlendirme, Çalıştırma ve Durdurma (Kohler) .	40
4.12 Açığı Ayarlama	43
4.13 Acil Durum Kapatma Prosedürü	44

5	Genel Bakım	45
5.1	Periyodik Bakım Takvimi	45
5.2	Dişli kutularının Bakımı	46
5.3	Kanat Kollarını ayarlanması	48
5.4	Makine Perdahlama Kollarını Yağlayın	50
5.5	Perdah Çanaklarının Takılması	51
5.6	Tahrik Kayışını Değiştirme	53
5.7	Bıçakların Takılması veya Değiştirilmesi.	55
5.8	Makinenin Temizlenmesi	57
5.9	Muhafaza	58
5.10	Makinenin Atılması / İşletmeden Çıkarılması	60
6	Motor Bakımı: KOHLER	61
7	Motor Bakımı: Vanguard	66
8	Arıza giderme	68
9	Teknik Veriler	69
9.1	Motor	69
9.2	Perdahlama Makinesi	70
9.3	Ses Ölçümleri	71
9.4	Titreşim Değerleri	71
9.5	Ebatlar	72
10	Şemalar	73
10.1	Elektrikli Şematik—CRT48-37V	74
10.2	Elektrik Şematik Bileşenleri—CRT48-37V	75
10.3	Sigorta/Röle Kutusu Yerleşim	75
10.4	Elektrikli Şematik—CRT48-35L	76
10.5	Elektrik Şematik Bileşenleri—CRT48-35L	77

1 Güvenlik Bilgileri

1.1 Bu Kılavuzda Bulunan İşaretler

Bu kitapçık kişisel yaralanma ve ürünün hasar görmesi veya ürünün yanlış servis yapılması olasılığını önlemek amacıyla takip edilmesi gereken TEHLİKE, UYARI, DİKKAT, DUYURU ve NOT çağrılarında bulunmaktadır.



Bu, güvenlik uyarı sembolüdür. Bu sembol, olası kişisel tehlikelere karşı sizi uyarmak için kullanılır.

► Bu sembolden sonra gelen bütün güvenlik mesajlarına uyun.



TEHLİKE

TEHLİKE, önlenmezse ölüm veya ciddi yaralanmayla sonuçlanacak tehlikeli bir durum olduğunu belirtir.

► Ölüm veya ciddi yaralanmadan kaçınmak için, bu işaret sözcüğünü izleyen tüm güvenlik mesajlarına uyun.



UYARI

UYARI, önlenmezse ölüm veya ciddi yaralanmayla sonuçlanabilecek tehlikeli bir durumu belirtir.

► Ölüm veya ciddi yaralanmadan kaçınmak için, bu işaret sözcüğünü izleyen tüm güvenlik mesajlarına uyun.



DİKKAT

DİKKAT, önlenmezse hafif veya orta dereceli yaralanmayla sonuçlanabilecek tehlikeli bir durumu belirtir.

► Ölüm veya ciddi yaralanmadan kaçınmak için, bu işaret sözcüğünü izleyen tüm güvenlik mesajlarına uyun.

DUYURU: Güvenlik uyarı sembolü olmadan kullanıldığında, DUYURU, önlenmezse maddi hasarla sonuçlanabilecek bir durum olduğunu belirtir.

Not : *rosedür açısından önemli ek bilgiler içeren bir Not bulunmaktadır.*

1.2 Makine tanımı ve kullanım amacı

Bu makine, üzerine binilebilen bir beton perdahlama silindiridir. Wacker Neuson Binek Perdahlama Silindiri, üstüne bir benzin veya dizel motorunun, bir yakıt tankının, bir su tankının, bir tahrik mili ile birleştirilmiş iki dişli kutusunun monte edildiği bir şaseden oluşan ve üzerinde kontrol araçları ve bir koltuğun bulunduğu bir operatör platformundan oluşur. Her bir dişli kutusuna bir metal pale kanat seti bağlanmıştır. Kanatlar, halka biçiminde koruyucu bir siperle çevrilidir. Motor, dişli kutuları ve bir debriyaj mekanizması yoluyla kanatları döndürür. Dönen kanatlar, kurumakta olan beton yüzeyi üzerinde hareket ederek düzgün bir perdahlama oluşturur. Operatör platformunda oturan operatör, makinenin hızının ve doğrultusunu kontrol etmek için kontrol araçlarını ve gaz pedalını kullanır.

Bu makine, kurumakta olan betonu düzleştirmek ve perdahlamak amacıyla üretilmiştir.

Bu makine, kesinlikle yukarıda tanımlanan kullanım amacı için tasarlanmış ve üretilmiştir. Makinenin başka herhangi bir amaçla kullanımı, makineye kalıcı hasar verebilir veya operatör veya çalışma alanındaki bulunanların yaralanmasına yol açabilir. Yanlış kullanımın makinede yol açtığı hasar, garanti kapsamında değildir.

Aşağıda bazı yanlış kullanım örnekleri verilmektedir:

- Makinenin merdiven, destek veya çalışma zemini olarak kullanılması
- Makineyi yolcu veya ekipman taşıma amaçlı kullanma
- Makineyi sulu harç, sızdırmazlık maddesi veya epoksi sentetik cila gibi uygun olmayan malzemeleri perdahlamak için kullanma
- Makineyi fabrika özelliklerinin dışında kullanma
- Makineyi, üzerinde ve Operatör Kılavuzunda bulunan tüm uyarılarla tutarsız biçimde çalıştırma

Bu makine, en yeni küresel güvenlik standartlarına uygun olarak tasarlanmış ve üretilmiştir. Pratik olarak mümkün olduğunca tehlikeleri ortadan kaldırmak ve koruyucu siperler ve etiketlemeyle operatör güvenliğini artırmak için dikkatle tasarlanmıştır. Ancak koruyucu önlemler alındıktan sonra bile bazı riskler süregidebilir. Bunlara rezidüel riskler denir. Bu makinede aşağıdakilere maruz kalmak rezidüel riskler arasındadır:

- Motordan gelen sıcaklık, gürültü, egzoz ve karbon monoksit
- Kuruyan betondan kaynaklanan kimyasal yanıklar
- Uygun olmayan yakıt doldurma tekniklerinden kaynaklanan yangın tehlikeleri
- Yakıt ve yakıt dumanı, uygun olmayan kaldırma tekniklerinden kaynaklanan yakıt dökülmesi
- Uygun olmayan kaldırma tekniklerinden kaynaklanan kişisel yaralanma
- Keskin veya aşınmış pale kanatlardan dolayı kesik tehlikesi

Kendinizi ve başkalarını korumak için, makineyi çalıştırmadan önce bu kılavuzda sunulan güvenlik bilgilerini iyice okuyup anladığınızdan emin olun.

1.3 Kullanım Güvenliği

Operatör eğitimi

Makineyi çalıştırmadan önce:

- Bu makine ile birlikte verilen tüm kitapçıklarda yer alan işletim talimatlarını okuyup anlayın.
- Tüm kumandaların ve güvenlik cihazlarının yerini ve kullanma biçimini öğrenin.
- Gerekirse ek eğitim için Wacker Neuson ile iletişime geçin.

Bu makineyi kullanırken:

- Gerekli eğitimi almamış kişilerin bu makineyi kullanmasına izin vermeyin. Bu makineyi kullanan kişiler, ilgili bütün potansiyel risk ve tehlikelerden haberdar olmalıdır.

Operatör nitelikleri

Makineyi yalnızca eğitilmiş personel başlatabilir, çalıştırabilir ve kapatabilir. Bu personelin aynı zamanda şu niteliklere de sahip olması gerekir:

- makinenin uygun kullanımına ilişkin talimatlar almış
- gerekli güvenlik cihazlarına aşına

Makine aşağıdaki kişiler tarafından kullanılmamalı veya çalıştırılmamalıdır:

- çocuklar
- alkol veya uyuşturucu bağımlılığı olanlar

Uygulama alanı

Uygulama alanını iyi tanıyın.

- Yetkisiz personel, çocuklar ve hayvanların makineye yaklaşmasına izin vermeyin.
- Uygulama alanı/iş sahasındaki değişen konumlardan ve diğer ekipmanla personelin hareketlerinden haberdar olun.
- Uygulama alanında, zehirli gazlar veya düzgün olmayan zemin koşulları gibi belirli tehlikeler olup olmadığını tespit edin, ve makineyi kullanmaya başlamadan önce bu tehlikeleri bertaraf etmek için uygun önlemleri alın.

Uygulama alanını iyi tanıyın.

- Makineyi yanıcı nesnelere, yakıtlar veya yanıcı buharlar çıkaran ürünlerin bulunduğu alanlarda kullanmayın.

Toz önlemi

İnşaat faaliyetlerinin açığa çıkardığı toz silikozise ya da solunum yollarında zarara neden olabilir. Maruz kalma riskini azaltmak için:

- İyi havalandırılmış bir alanda çalışın
- Toz kontrol sistemi kullanın
- Onaylı bir toz/parçacık maskesi kullanın

Güvenlik cihazları, kumandaları ve eklentileri

Makineyi yalnızca aşağıdaki şartlar sağlandığında çalıştırın:

- Bütün güvenlik cihazları ve korumaları takılmış ve çalışır durumda olmalıdır.
- Tüm kumandalar düzgün çalışıyor olmalıdır.
- Makine Kullanım Kılavuzunda yer alan talimatlara göre doğru biçimde ayarlanmış olmalıdır.
- Makine temiz olmalıdır.
- Makine etiketleri okunaklı olmalıdır.

Makinenin güvenli biçimde çalışması için:

- Herhangi bir güvenlik cihazı veya korumanın eksik veya bozuk olması halinde makineyi çalıştırmayın.
- Güvenlik cihazlarını değiştirmeyin veya iptal etmeyin.
- Yalnızca Wacker Neuson tarafından onaylanmış aksesuar veya eklentileri kullanın.

Güvenli işletim uygulamaları

Bu makineyi kullanırken:

- Makinenin hareketli parçalarından haberdar olun. Elleri, ayakları ve bol veya sarkan giysileri makinenin hareketli parçalarından uzak tutun.

Bu makineyi kullanırken:

- Onarım gerektiren bir makineyi çalıştırmayın.
- Bu makinada kullanılan çalıştırma akışkanlarını tüketmeyin. Makinanızın modeline bağlı olarak bu çalıştırma akışkanlarının arasında su, ıslatıcı ajanlar, yakıt (benzin, dizel, gazyağı, propan veya doğal gaz), yağ, soğutucu akışkan, hidrolik akışkanı, ısı iletim akışkanı (katkı maddeleri içeren propilen glikol), batarya asidi veya gres bulunabilir.

Kişisel Koruyucu Ekipman (PPE)

Bu makineyi çalıştırırken lütfen aşağıdaki Kişisel Koruyucu Ekipmanı (PPE) kullanın:

- Hareketi engellemeyen ve vücüdünü sıkı saran iş giysileri
- Yanlardan koruyuculu emniyet gözlükleri
- İşitme koruması
- Parmak uçları koruyuculu iş ayakkabıları veya çizmeleri.

Kullanımdan sonra

- Makine çalışmadığı zamanlarda motoru durdurun.
- Yakıt valfı bulunan motorlarda, makine kullanılmadığında valfı kapalı tutun.
- Çalıştırılmadığında motorun devrilmediğinden, sallanmadığından, yuvarlanmadığından ya da düşmediğinden emin olun.
- Kullanılmadığında makineyi uygun bir biçimde saklayın Makine, çocukların ulaşamayacağı temiz ve kuru bir yerde saklanmalıdır.

1.4 Bakım Güvenlik

Servis eğitimi

Makinede servis veya bakım işlemi yapmadan önce:

- Bu makine ile birlikte verilen tüm kitapçıklarda yer alan talimatlarını okuyun ve anlayın.
- Tüm kumandaların ve güvenlik cihazlarının yerini ve kullanma biçimini öğrenin.
- Makinede ortaya çıkan sorunları sadece eğitimli personel tarafından tespit etmeli veya onarmalıdır.
- Gerekirse ilave eğitim için Wacker Neuson ile iletişime geçin.

Bu makinede servis veya bakım işlemi yaparken:

- Gerekli eğitimi almamış kişilerin makinede bakım veya servis işlemi yapmasına izin vermeyin. Makinede bakım veya servis işlemi yapan personel, ilgili bütün potansiyel risk ve tehlikelerden haberdar olmalıdır.

Önlemler

Makinenin servis ve bakım işlemlerinde aşağıdaki önlemleri uygulayın.

- Makine üzerinde herhangi bir işlem yapmadan önce servis prosedürlerini okuyun ve anlayın.
- Makineyi çalıştırmadan önce tüm ayarlamalar ve onarımlar tamamlanmış olmalıdır. Bilinen bir sorun veya eksiklik olduğunda makineyi çalıştırmayın.
- Tüm onarımlar ve ayarlamalar nitelikli bir teknisyen tarafından yapılmalıdır.
- Bakım ve onarım işlemleri sırasında makineyi kapatın.
- Makinenin hareketli parçalarına karşı dikkatli olun. Eller, ayaklar ve bol giysilerinizi makinenin hareketli parçalarından uzak tutun.
- Onarım ve bakım prosedürleri tamamlandıktan sonra güvenlik cihazları ve koruma donanımlarını geri takın.

Makinede deđiþiklik yapılması

Makinenin servis ve bakım işlemlerinde:

- Yalnızca Wacker Neuson tarafından onaylanmış aksesuarları/ donanımları kullanın.

Makinenin servis ve bakım işlemlerinde:

- Güvenlik cihazlarını devre dışı bırakmayın.
- Wacker Neuson'un önceden iznini almadan makinede deđiþiklik yapmayın.

Parça deęisimi ve etiketler

- Asinmiş veya hasar görmüş parçaları yenilenmelidir.
- Bütün eksik ve zor okunan etiketlerin deęistirin.
- Elektrik bileşenleri deęistirenken, orijinal bileşenleri olarak derecelendirme ve performans aynı bileşenleri kullanmak.
- Bu makine için yedek parça gerektiğinde, sadece fiziksel boyutları, tipi, mukavemet, malzeme gibi özellikleriyle her türlü özgün esdeđer Wacker Neuson yedek parça ya da bu parçaları kullanın.

Temizlik

Makinenin temizlik ve servis işlemlerinde:

- Makineyi temiz tutun ve yaprak, kağıt, karton gibi yabancı maddeleri uzaklaştırın.
- Etiketlerin okunaklı olmasına dikkat edin.

Makineyi temizlerken:

- Makine çalışır durumdayken temizlik yapmayın.
- Makineyi temizlemek için asla benzin veya başka tür yakıtlar ya da yanıcı çözücüler kullanmayın. Yakıt ve çözücülerin buharları patlayıcı olabilir.

Kişisel Koruyucu Ekipman (PPE)

Bu makineye servis verilirken veya bakım uygulanırken lütfen aşağıdaki Kişisel Koruyucu Ekipmanı kullanın:

- Hareketi engellemeyen ve vücüdünü sıkı saran iş giysileri
- Yanlardan koruyuculu emniyet gözlükleri
- İşitme koruması
- Parmak uçları koruyuculu iş ayakkabıları veya çizmeleri

Ayrıca, makineyi çalıştırmadan önce:

- Uzun saçlıysanız, saçlarınızı arkadan bağlayın.
- Yüzük dahil tüm takılarınızı çıkarın.

1.5 İçten Yanmalı Motor Kullanırken Güvenlik Kuralları



UYARI

İçten yanmalı motorlar kullanım ve yakıt doldurma sırasında özellikle tehlike oluşturmaktadır. Bu uyarılara ve güvenlik standartlarına uyulmaması, ciddi yaralanma veya ölümlerle sonuçlanabilir.

- Motor kullanım kılavuzunda ve aşağıdaki güvenlik talimatlarında belirtilen uyarı talimatlarını okuyun ve uygulayın.



TEHLİKE

Motordan çıkan egzoz gazı, öldürücü bir zehir olan karbon monoksit içermektedir. Karbon monoksit maruz kalmanız, sizi birkaç dakika içinde öldürebilir.

- Egzoz fanı veya hortumu gibi parçalarla yeterli havalandırma sağlanmadıkça, pompayı ASLA tünel gibi kapalı bir alanda kullanmayın.

İşletim güvenliği

Motoru çalıştırırken:

- Egzoz borusu etrafındaki alanda yanıcı malzeme olmamasını sağlayın.
- Motoru çalıştırmadan önce yakıt hatlarında ve yakıt deposunda kaçak veya çatlak olup olmadığını kontrol edin. Yakıt kaçağı varsa veya yakıt hatları gevşekse makineyi çalıştırmayın.

Motoru çalıştırırken:

- Makineyi kullanırken sigara içmeyin.
- Kıvılcım veya açık alev yakınında motoru çalıştırmayın.
- Motor çalışırken veya kapatıldıktan hemen sonra motora veya egzoz susturucusuna dokunmayın.
- Yakıt kapağı gevşek veya kayıp olan makineyi çalıştırmayın.
- Yakıt dökülmüşse veya yakıt kokusu alıyorsanız, motoru çalıştırmayın. Makineyi, yakıt dökülen konumdan uzaklaştırın ve çalıştırmadan önce bezle iyice kurulayın.

Yakıt doldurma güvenliği

Motora yakıt doldururken:

- Dökülen yakıtları derhal temizleyin.
- Yakıt deposunu iyi havalandırılmış bir alanda doldurun.
- Yakıt doldurduktan sonra yakıt deposu kapağını geri yerine takın.
- Sigara içmeyin.
- Motor çalışırken veya sıcakken yakıt doldurmayın.
- Kıvılcım veya açık alev yakınında motora yakıt doldurmayın.
- Yakıt ikmali için uygun araçlar kullanın (ör: yakıt hortumu veya huni).
- Makine, plastik kaplamalı bir kamyonet kasasında iken yakıt doldurmayın. Statik elektrik yakıtı veya yakıt buharını tutuşturabilir.

1.6 Makineyi Kaldırmak için Güvenlik Talimatları

Makineyi kaldırırken:

- Kullanılan askılar, zincirler, kancalar, rampalar, krikolar, forkliftler, vinçler, kaldıraçlar ve başka türde kaldırma aygıtlarının sağlam biçimde takılmasına ve makineyi güvenli biçimde kaldırmak veya tutmak için yeterli ağırlık taşıma kapasitesine sahip olmasına dikkat edin. Makine ağırlığı için *Teknik Veriler* bölümüne bakabilirsiniz.
- Makineyi kaldırırken etraftaki diğer insanların konumuna dikkat edin.
- Yalnızca Kullanım Kılavuzunda belirtilen kaldırma noktaları ve bağlantı parçalarını kullanın.
- Nakliye aracının makineyi güvenli biçimde taşımak için yeterli yük kapasitesi ve platform büyüklüğüne sahip olduğundan emin olun.

Yaralanma riskini azaltmak için:

- Kaldırılan veya hareket ettirilen makinenin altında durmayın.
- Kaldırılan veya hareket ettirilen makinenin üzerine binmeyin.

Notlar

2 Etiket

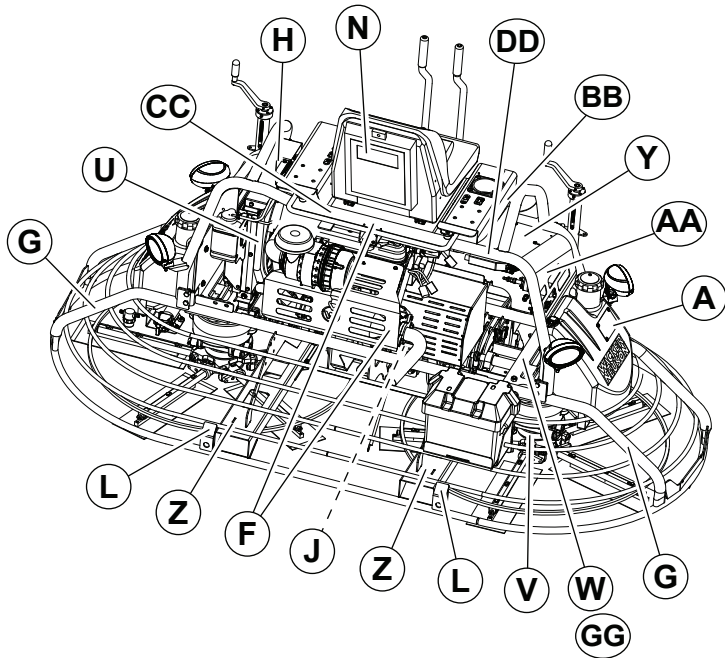
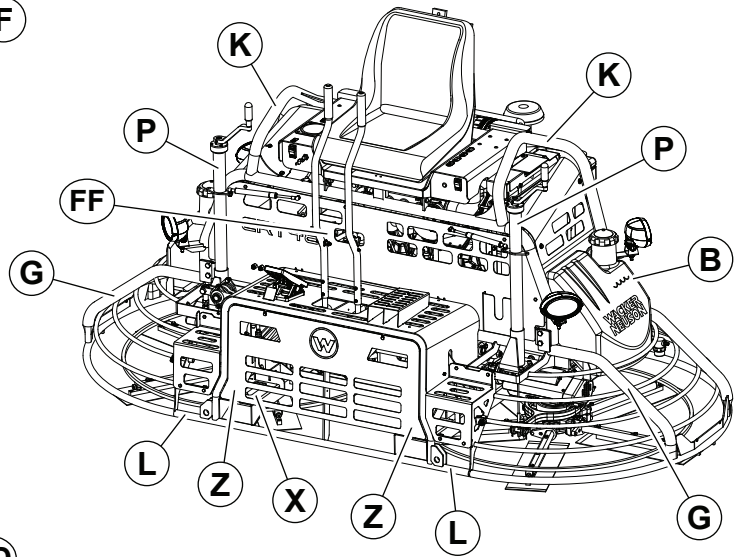
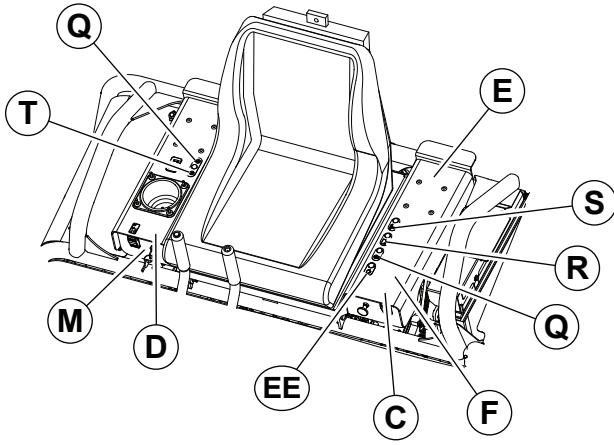

2.1 Etiket Yerleri







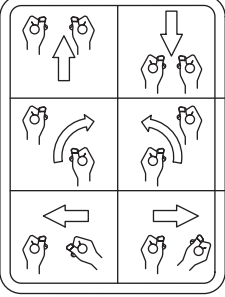





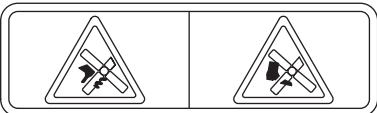

wc_gr013222

2.2 Etiket Anlamları



<p>A</p>		<p>TEHLİKE Boğulma tehlikesi</p> <ul style="list-style-type: none"> ■ Motorlar karbon monoksit yayar. ■ Egzoz hortumları veya fanlarla yeterince havalandırma sağlanmadığı sürece, makineyi kapalı alanlarda veya çevrelenmiş bir alanda çalıştırmayın. ■ Operatör Kılavuzunu okuyun. ■ Makinenin yakınında kıvılcım, alev veya yanan nesnelere olmamalıdır. ■ Yakıtını yenilemeden önce motoru durdurun.
<p>B</p>		<p>Su deposunu doldurun. Yalnızca temiz su veya su esaslı yavaşlatıcılar kullanın.</p>
<p>C</p>		<p>UYARI Daima bu makineyi kullanırken kulak ve göz koruyucu ekipman kullanın.</p>

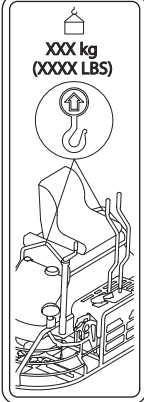

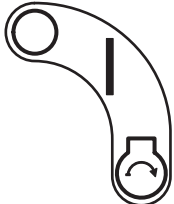

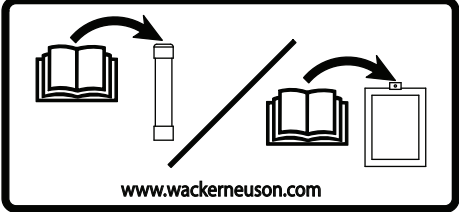
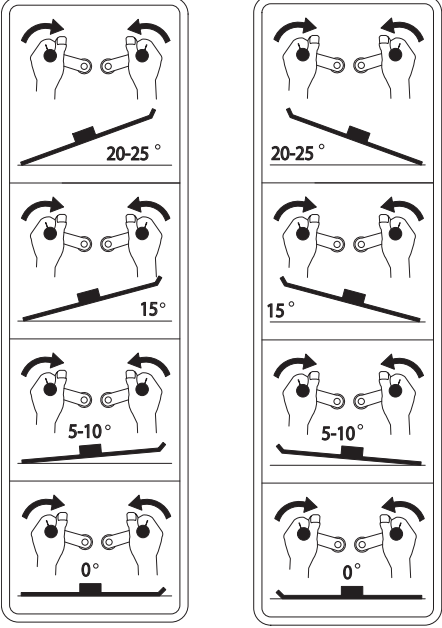
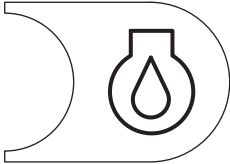
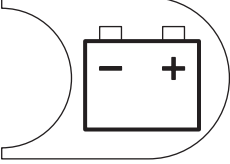

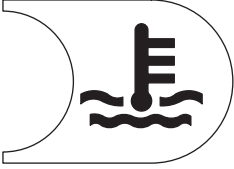
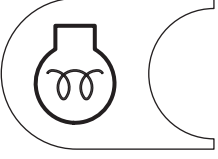

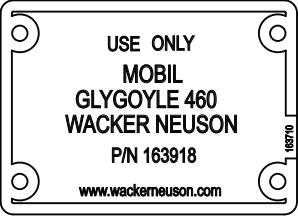
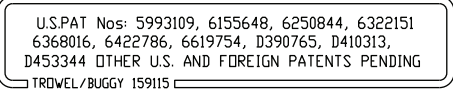



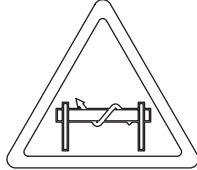



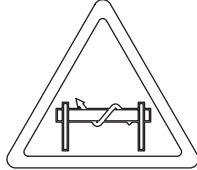



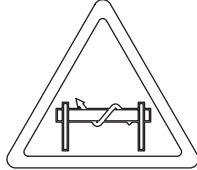

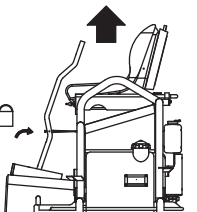

D	 158722	Direksiyon kumandası. Bakınız bölüm <i>Direksiyon</i> .
E	 150349  178714	Makineyi kullanmadan önce verilen kullanım kitapçığını okuyarak anlayın. Aksi takdirde kendinizin veya diğer insanların yaralanmasına neden olabilirsiniz.

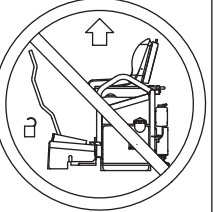
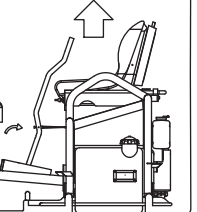

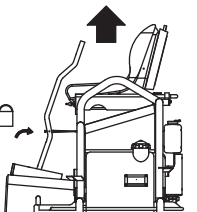

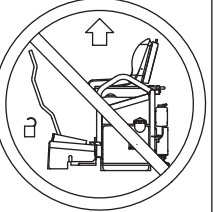
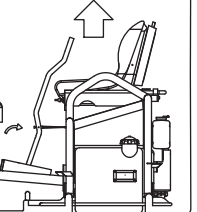

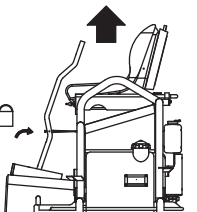
<p>F</p>	 <p>117039</p>  <p>178713</p>  <p>117037</p>  <p>178732</p>  <p>5200007832</p>  <p>5200007834</p>	<p>UYARI Sıcak yüzey</p>
<p>G</p>	 <p>111453</p>  <p>178740</p>	<p>UYARI Kesme tehlikesi. El ve ayaklarınızı bıçaklardan uzak tutun. Daima kanat bıçak koruyucusunu takın</p>

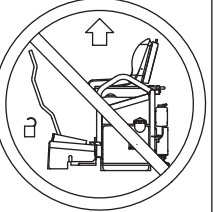
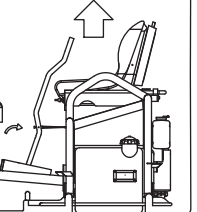
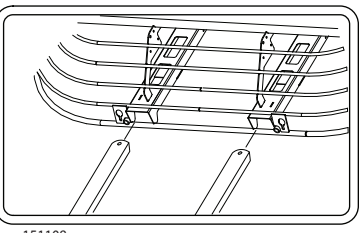

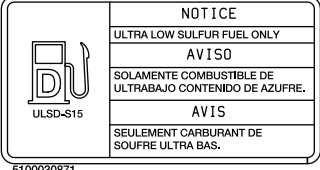
<p>H</p>	 <p>110164</p>  <p>178711</p>	<p>UYARI Basınçlı içerik. Sıcakken açmayın!</p>
<p>J</p>	 <p>110033</p>  <p>178712</p>	<p>UYARI Hareketli kayışa sıkışırsa el yaralanması meydana gelir. Kayış muhafazasını her zaman takılı bulundurun.</p>
<p>K</p>	 <p>5200014673</p>	<p>DUYURU Kaldırma noktası</p>
<p>L</p>	 <p>113726</p>	<p>Zemine bağlama noktası</p>
<p>M</p>	 <p>118084</p>	<p>Anahtar şalteri, motor çalıştırma: Kapalı Açık Çalıştır</p>

<p>N</p>	<p>OPERATOR'S MANUAL MUST BE STORED ON MACHINE. REPLACEMENT OPERATOR'S MANUAL CAN BE ORDERED THROUGH YOUR LOCAL WACKER DISTRIBUTOR.</p> <p>EL MANUAL DE OPERACION DEBE SER RETENIDO EN LA MAQUINA. CONTACTE A SU DISTRIBUIDOR WACKER MAS CERCA PARA PEDIR UN EJEMPLAR ADICIONAL.</p> <p>LA NOTICE D'EMPLOI DOIT ETRE MUNIE SUR LA MACHINE. CONTACTER LE DISTRIBUTEUR WACKER LE PLUS PROCHE POUR COMMANDER UN EXEMPLAIRE SUPPLEMENTAIRE.</p> <p>150350</p>  <p>180562</p>	<p>Kullanım kitapçığı makine ile birlikte muhafaza edilmelidir. Yerel Wacker Neuson distribütörünüzden yeni bir kullanım kitapçığı isteyebilirsiniz.</p>
<p>P</p>	 <p>118083 LEFT</p> <p>118083 RIGHT</p>	<p>Bıçak açısını kontrol edin. Her iki kumandayı içe çevirerek bıçak açısını arttırın. Bakınız Bölüm <i>Bıçak Açısı Ayarlama</i>.</p>
<p>Q</p>	 <p>164910</p>	<p>DİKKAT Motor yağı basıncı düşük! Motoru durdurun ve yağ seviyesini kontrol edin.</p>
<p>R</p>	 <p>164471</p>	<p>DİKKAT Düşük voltaj! Motoru durdurun ve şarj sistemini kontrol edin.</p> <p>(eğer varsa)</p>

S	 <p>164909</p>	<p>DİKKAT Soğutma Suyu Sıcaklığı çok yüksek. Motoru durdurun ve soğutma suyu seviyesini kontrol edin.</p> <p>(eğer varsa)</p>
T	 <p>165016</p>	<p>DİKKAT Isıtma bujileri devrede. Işık sönene kadar motoru çalıştırmayın.</p> <p>(eğer varsa)</p>
U	  <p>164857</p> <p>178717</p>	<p>UYARI Sıkışma tehlikesi. Döner makine.</p>
V	 <p>163918</p>	<p>Şanzımda yalnızca Glygoyle 460 şanzıman yağı kullanın.</p>
W	 <p>159115</p>	<p>Bu makine bir veya daha fazla patentle koruma altında olabilir.</p>

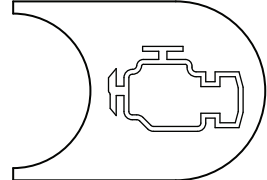
<p>X</p>	<table border="1"> <tr> <td></td> <td></td> </tr> <tr> <td>⚠ CAUTION</td> <td>⚠ ATENCIÓN</td> </tr> <tr> <td>STEERING ASSIST SYSTEM UNDER LOAD. SEE OPERATOR'S MANUAL FOR SERVICE.</td> <td>LA DIRECCION SERVO ASISTIDA ESTÁ BAJO CARGA. VEA EL MANUAL DE OPERACIÓN PARA EL SERVICIO.</td> </tr> <tr> <td>⚠ VORSICHT</td> <td>⚠ ATTENTION</td> </tr> <tr> <td>DIE SERVOLENKUNG IST UNTER LAST. WARTUNGSMITTEILUNG IST IN DER BETRIEBSANLEITUNG ZU FINDEN.</td> <td>LA DIRECTION ASSISTEE EST EN CHARGE. VOIR LA NOTICE D'EMPLOI POUR LE SERVICE.</td> </tr> </table> <p>172844</p> <table border="1"> <tr> <td></td> <td></td> </tr> </table> <p>178792</p>			⚠ CAUTION	⚠ ATENCIÓN	STEERING ASSIST SYSTEM UNDER LOAD. SEE OPERATOR'S MANUAL FOR SERVICE.	LA DIRECCION SERVO ASISTIDA ESTÁ BAJO CARGA. VEA EL MANUAL DE OPERACIÓN PARA EL SERVICIO.	⚠ VORSICHT	⚠ ATTENTION	DIE SERVOLENKUNG IST UNTER LAST. WARTUNGSMITTEILUNG IST IN DER BETRIEBSANLEITUNG ZU FINDEN.	LA DIRECTION ASSISTEE EST EN CHARGE. VOIR LA NOTICE D'EMPLOI POUR LE SERVICE.			<p>Kullanım Kılavuzunu okuyun Yönlendirme sistemi bileşenleri yük altındadır. Ayarları için <i>Yönlendirme</i> konusuna bakınız veya bir servis teknisyenine danışınız.</p>
														
⚠ CAUTION	⚠ ATENCIÓN													
STEERING ASSIST SYSTEM UNDER LOAD. SEE OPERATOR'S MANUAL FOR SERVICE.	LA DIRECCION SERVO ASISTIDA ESTÁ BAJO CARGA. VEA EL MANUAL DE OPERACIÓN PARA EL SERVICIO.													
⚠ VORSICHT	⚠ ATTENTION													
DIE SERVOLENKUNG IST UNTER LAST. WARTUNGSMITTEILUNG IST IN DER BETRIEBSANLEITUNG ZU FINDEN.	LA DIRECTION ASSISTEE EST EN CHARGE. VOIR LA NOTICE D'EMPLOI POUR LE SERVICE.													
														
<p>Y</p>	<table border="1"> <tr> <td></td> <td>⚠ CAUTION</td> <td>⚠ ATENCIÓN</td> </tr> <tr> <td></td> <td>⚠ VORSICHT</td> <td>⚠ ATTENTION</td> </tr> <tr> <td></td> <td></td> </tr> </table> <p>172895</p> <table border="1"> <tr> <td></td> <td></td> <td></td> </tr> </table> <p>178744</p>		⚠ CAUTION	⚠ ATENCIÓN		⚠ VORSICHT	⚠ ATTENTION						<p>DİKKAT! Kaldırmadan önce manuel yönlendirme kolu kilidini kapatın.</p>	
	⚠ CAUTION	⚠ ATENCIÓN												
	⚠ VORSICHT	⚠ ATTENTION												
														
														
<p>Z</p>	 <p>151108</p>	<p>Çatallı kaldıraç cepleri.</p>												

AA		<p>Sadece ultra düşük sülfürlü yakt</p> <p>(eğer varsa)</p>
BB		<p>ABD emisyon kontrol bilgisi</p> <p>(eğer varsa)</p>
CC	 	<p>Bu makine bir veya daha fazla patentle koruma altında olabilir.</p>
DD	 	<p>UYARI</p> <p>Patlama tehlikesi.</p> <ul style="list-style-type: none"> ■ Bu makinede eter gibi buharlasıcı baslatma sivilari kullanmayın. ■ Motorda soguk baslatma yordimcisi mevcuttur. Buharlasıcı baslatma sivilarinin kullanilmasi, motor hasari, yaralanma veya ölüme yol açabilecek bir patlamaya sebep olabilir. ■ Bu Kullanım Kitapçığı'ndaki motor baslatma talimatlarını okuyun ve uygulayın. <p>(eğer varsa)</p>
EE		<p>—</p>

FF		Dinamik Yönlendirici Sabitleme
GG		Kanada endüstrisi ICES-002 uyumluluk etiketi: CAN ICES-2/NMB-2
—		<p>UYARI Makineyi kaldırmadan önce perdahtan çanağı sökün. Çanaklar düşebilir ve birilerine çarpması durumunda ciddi yaralanma veya ölüme neden olabilir. (Perdah çanağının üst köşesinde bulunur.)</p>

3 Kaldırma ve Nakliye

3.1 Makinenin Kaldırılması

Genel Bilgiler

Bu makine üzerinde, önde ve arkada çatallı kaldırıcı cepleri (a) ve iki kaldırma gözü (b) bulunmaktadır.

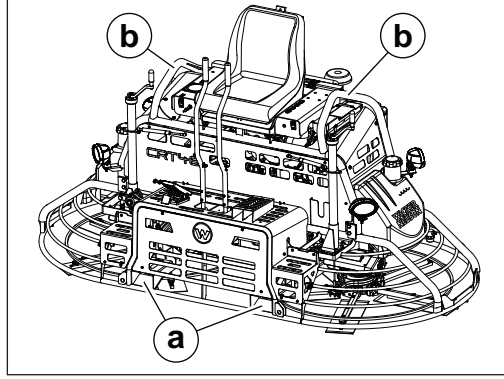

wc_gr013203

Gereklikler

- Makine ağırlığını taşıma kapasitesine sahip kaldırma ekipmanı (vinç, yük asansörü veya çatallı yükleyici kamyon)
- Makine ağırlığını taşıma kapasitesine sahip kaldırma aygıtları (kancalar, zincirler ve küpler)
- Makine durdu

Makinenin kaldırılması

Makineyi kaldırmak için aşağıdaki adımları gerçekleştirin.

1. Bir sapan veya zinciri kaldırma gözlerinden takın. Kaldırma aygıtlarını makinenin herhangi bölümüne takmayın.
2. Makineyi kısa bir yükseklikte kaldırın.



UYARI

Ezilme tehlikesi. Stabil olmayan bir makine kaldırma aygıtlarının ve ekipmanının arızalanmasına neden olabilir. Kaldırma aygıtlarının ve ekipmanının arızalanması halinde ezilebilirsiniz.

- Devam etmeden önce stabilite kontrolü yapın.

3. Stabilite kontrolü yapın. Gerekirse, makineyi aşağıya indirin, kaldırma aygıtını yeniden konumlandırın ve makineyi tekrar kısa bir yükseklikte kaldırın.
4. Sadece stabil iken makineyi kaldırmaya devam edin.

3.2 Makinenin Kamyon veya Römorkla Taşınmak Üzere Hazırlanması

Gereklilikler

- Makine durdu
- Makine ağırlığını taşıma gücüne sahip düz kasa veya römork
- Makine ağırlığını taşıma gücünde zincirler, kancalar veya kayışlar



UYARI

Ezilme tehlikesi. Makinenin doğru şekilde yerleştirilmemesi ezilme tehlikesine yol açabilir.

- Makineyi kamyon veya römorka yerleştirirken sadece belirtilen bağlama noktalarını kullanın.

Kontrol listesi

Makineyi nakletmeden önce, aşağıdaki noktaları kontrol edin:

- Nakliye aracının veya römorkun makinenin ağırlığını kaldırıp kaldırmayacağını kontrol edin.
- Nakliye aracının veya römorkun makineyi kaldıracağı kadar geniş olup olmadığını kontrol edin.
- Nakliye aracı veya römorkun tekerleklerine yükleme işlemi esnasında takoz konulup konulmadığını kontrol edin.
- Nakliye aracının ve römorkun temiz, üzerinde gres yağı, yağ, buz veya diğer başka gevşek malzeme olup olmadığını kontrol edin.
- Eğer makine römorka takılıysa, nakliye esnasında römork dilini desteklemek için makinenin römork krikosunu kullanmayın.
- Yükleme işlemi esnasında kullanılan rampaların:
 - Makinenin ağırlığını kaldırabilip kaldıramayacağını kontrol edin.
 - Temiz, üzerinde gres yağı, yağ, buz veya diğer başka gevşek malzeme olup olmadığını kontrol edin.
 - Nakliye aracına veya römorka emniyetli şekilde yerleştirilip yerleştirilmediğini kontrol edin.
 - Yükleme açısını 15° veya daha az tutacak uzunlukta olup olmadığını kontrol edin.

Buna ek olarak:

- Yükleme alanının düz ve zeminin stabil olup olmadığını kontrol edin.
- Kamyon veya römorka yüklendiğinde makinenin tam yüksekliğini kontrol edin.
- Köprü altlarından, yol işaretlerinden, binalardan vb. den rahatça geçebilmesi için seyahat rotanızı planlayın.
- Nakliyeye ilişkin yerel kanunları kontrol edin ve bu kanunlara uyun.

Not : Grafik sadece temsilidir. Makineniz farklı olabilir.

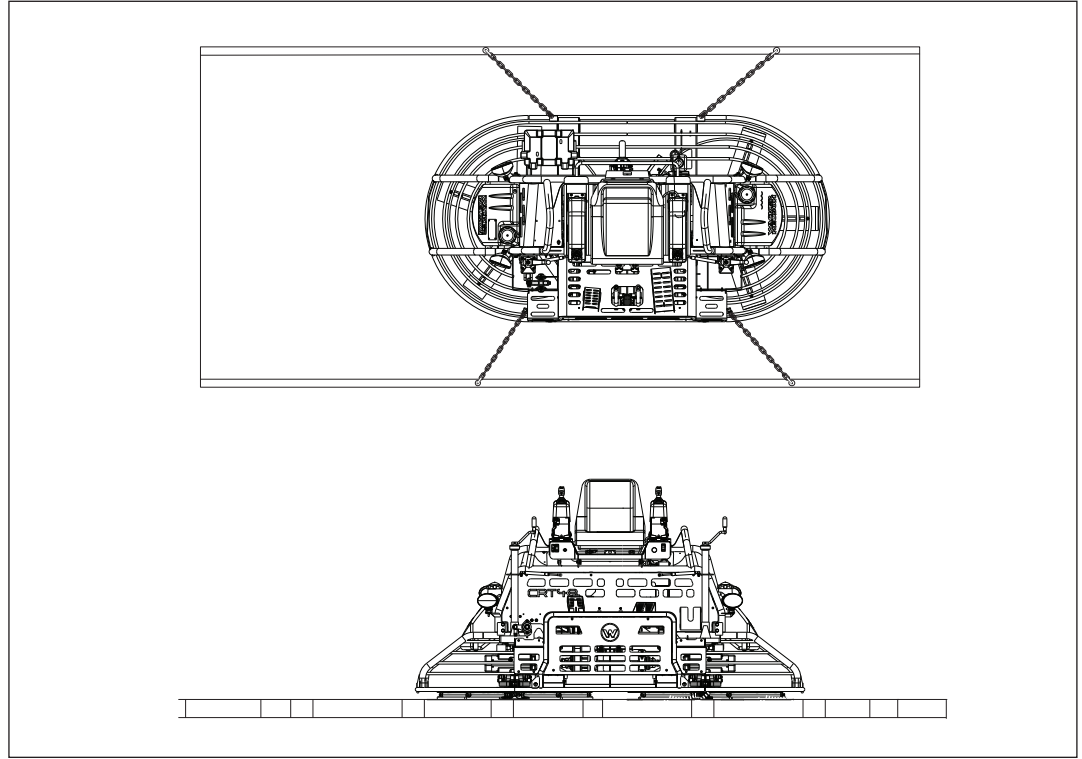

wc_gr011880

4 Kullaným

4.1 İlk kullanıma hazırlama

1. Tüm gevşek ambalaj malzemelerinin makineden ayrıldığından emin olun.
2. Makinede ve bileşenlerinde hasar olup olmadığını kontrol edin. Görünür hasar varsa, makineyi çalıştırmayın! Yardım almak üzere bir an önce Wacker Neuson bayiinizle iletişime geçin.
3. Makineyle birlikte verilen tüm kalemlerin envanterini çıkarın ve tüm gevşek malzemelerin ve sabitleyicilerin de göz önüne alındığından emin olun.
4. Henüz takılmamış bileşen parçalarını takın.
5. Yakıt, makine yağı ve batarya asiti gibi akışkanları gereken miktarlarda ekleyin.
6. Makineyi işletim konumuna taşıyın.

4.2 Operatörün Konumu

Bu makinenin güvenli ve verimli kullanımından operatör sorumludur. Operatör sürekli olarak uygun çalışma konumunu korumadıkça makinenin tam anlamıyla kontrolü mümkün değildir.

Operatör, bu makineyi çalıştırırken şunları yapmalıdır:

- Operatör koltuğuna yüzü öne dönük biçimde oturmalıdır
- Her iki ayağı da kontrol kabini içinde olmalıdır
- Her iki el de direksiyon kollarında olmalıdır.

Direksiyon kollarının ayarlanması

Direksiyon kolları iki konum arasında ayarlanabilir. Direksiyon kolları en yüksek konuma ayarlandığında, daha uzun bir vuruş olacaktır. Direksiyon kolları konumunu ayarlamak için:

1. Dört civata ve somunu (a) sökün.

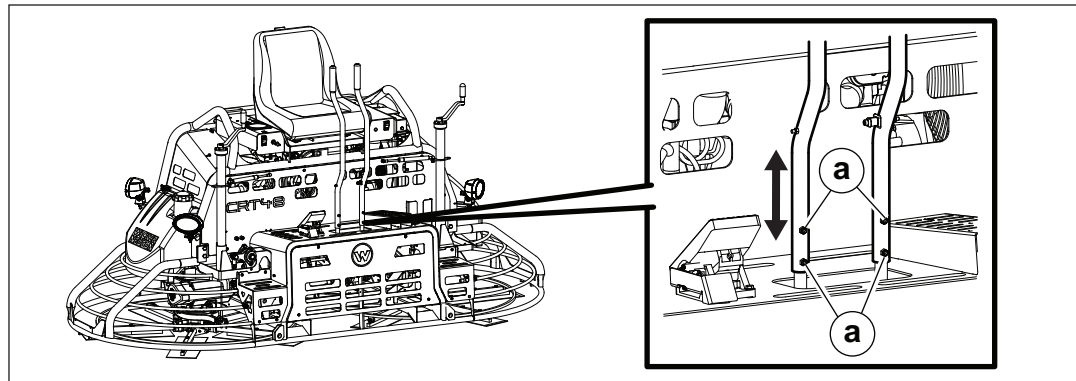

wc_gr013235

2. Direksiyon kollarını istenilen konuma ayarlayın.
3. Dört civata ve somunu tekrar takın.

4.3 Makine Bileşenleri

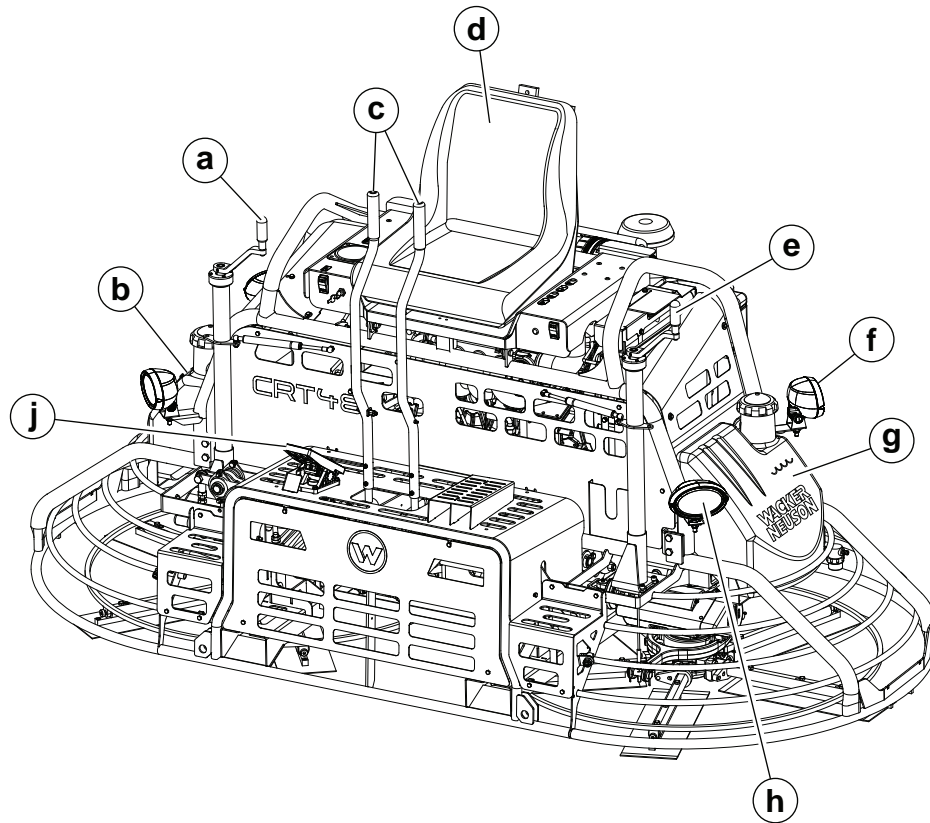
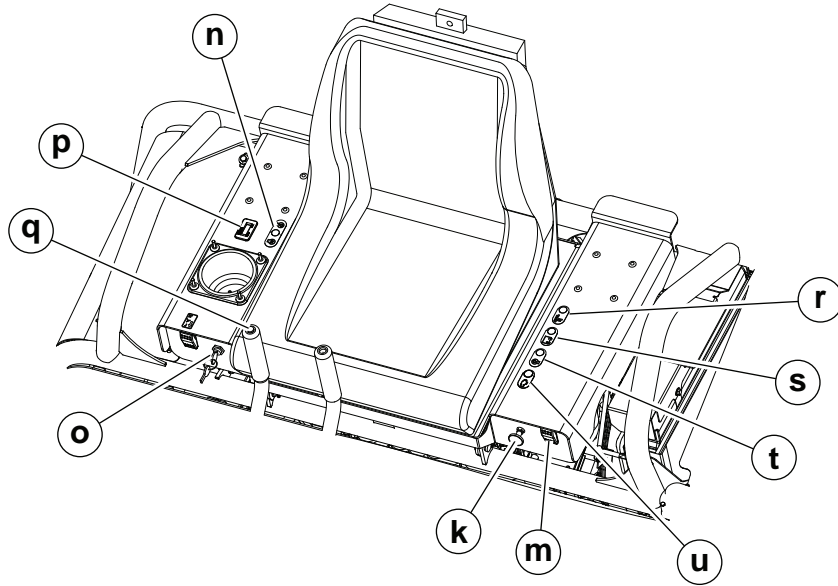

wc_gr013209

4.4 Makine Bileşen Açıklamaları

Ref.	Açıklama	Ref.	Açıklama
a	Sağ kanat açısı kumandası	m	Çalışma ışığı anahtarı
b	Yakıt deposu	n	Isıtma bujisi gösterge ışığı (eğer varsa)
c	Direksiyon kolları	o	Motor anahtarı
d	Operatör koltuğu ve "operatör varlığı" anahtarı	p	Saat metre
e	Sol kanat açısı kumandası	q	Su püskürtme kumandası
f	Arka çalışma ışığı (her kenarda bir tane)	r	Yağ basıncı gösterge ışığı
g	Su tankı	s	Alternatör şarj gösterge ışığı (varsa)
h	Arka çalışma ışığı (her kenarda bir tane)	t	Soğutma suyu sıcaklık göstergesi ışığı (varsa)
j	Ayak pedalı (gaz kumandası)	u	Motor gösterge lambasını kontrol edin (varsa)
k	Motor gaz kumandası (varsa)	—	—

Operatör varlığı sistemi

Binek Perdahlama Makinesinde bir gaz kontrol anahtarla bağlantılı olarak çalışan entegre bir "operatör varlığı" sistemi bulunmaktadır. Bu sistem gaz anahtarına basılmadıkça, koltukta operatör olmasa bile motorun (rölantide) çalışmaya devam etmesine olanak tanır.

"Sürücü var" sisteminin amacı, sürücü koltuğundan kalktığı anda gaz kelebeğini rölanteye getirmektir. "Sürücü var" sistemi OSHA, ANSI ve ISO gibi kuruluşlarca yayınlanan şartları yerine getirmektedir.

Perdahlama makinesini işletmeyi öğrenme

Yeni bir operatörü Binek Perdahlama Makinesine alıştırmak için, aşağıdaki adımlar izlenmelidir:

1. Operatörü koltuğa oturtup, direksiyon kolları (c) fonksiyonlarını ve makinenin nasıl çalıştırıldığını gösterin.
2. Operatörün, makinenin direksiyonuyla alıştırmayı sağlayın. Suyla hafif ıslatılmış sert beton blok, pratik yapmak için ideal bir yüzeydir.
3. Bıçak kanatlarını kenarlardan yaklaşık 6,35 mm açıyla ayarlayın. Makineyi bir nokta üzerinde sabit çalıştırın ve daha sonra makineyi düz bir çizgide ve 180° çevirerek alıştırmayı yapın. Tam devirde en iyi kumanda sağlanmaktadır.

4.5 Önerilen Yakıt—Benzin

Motor normal kurşunsuz benzinle çalışmaktadır. Yalnızca taze, temiz benzin kullanılmalıdır. Sulu veya kirli benzin yakıt sistemine zarar verir. Yakıt teknik özellikleri için motor kullanım kitapçığına bakın.

Oksijenlenenmiş yakıtların kullanımı

Piyasada bulunan bazı benzinler alkolle harmanlanır. Bu benzinlere genel olarak oksijenlenenmiş yakıtlar adı verilmektedir. Bir oksijenlenenmiş yakıt kullanıyorsanız, kurşunsuz olmasına ve minimum oktan oranı şartına uygun olmasına dikkat edin.

Oksijenlenenmiş bir yakıt kullanmadan önce, yakıtın içeriğini doğrulayın. Bazı eyaletlerde / illerde bu bilgilerin yakıt pompası üzerinde ilan edilmesi zorunludur.

Aşağıdakiler, Wacker Neuson'un onayladığı oksijenlenme yakıt yüzdeleridir:

ETANOL - (etil alkol veya hububat alkolü) hacmen %10. Hacmen %10'a kadar etanol içeren benzin (genel olarak E10 olarak bilinir) kullanabilirsiniz. %10'dan fazla etanol içeren (E15, E20 veya E85 gibi) benzin kullanılamaz çünkü motora hasar verebilir.

İstenmeyen işletim sorunları ile karşılaşılırsanız, başka bir benzin istasyonunu deneyin veya başka bir benzin markasına geçin.

Yukarıda belirtilen oksijen ilavesi yüzdelerinden daha fazlasını içeren oksijenlenenmiş yakıtın kullanılmasından kaynaklanan yakıt sistemi hasarı veya performans sorunları garanti kapsamında değildir.

4.6 Önerilen Yakıt—Dizel

Düşük sıcaklıklar dizel yakıtın jelleşmesine neden olur. Daima şartlara uygun yakıt kullanın. Aşağıdaki tablodaki yönergeleri izleyin.

Beklenen en düşük ortam sıcaklığı	Önerilen Yakıt ¹
Donma seviyesi üstünde > 0°C (32°F)	#2 dizel plus katkıları
Donma seviyesi altında < 0°C (32°F)	Kış karışımı dizel

¹ Motorunuz ultra düşük sülfürlü yakıt gerektirebilir. Motor kullanım kılavuzuna bakın.



DİKKAT

Yangın tehlikesi.

► Benzin, karter yağı veya yağ içeren benzin kullanmayın.

4.7 Makineye Yeniden Yakıt Doldurma

Gereklilikler

- Makine kapalı olmalıdır
- Motor soğuk olmalıdır
- Makine/yakıt tankı seviyesi zeminde
- Taze, temiz yakıt temin edin

Prosedür

Makineye yakıt koymak için aşağıdaki prosedürü gerçekleştirin.



UYARI

Yangın ve yanma tehlikesi. Yakıt ve buharları son derece yanıcıdır.

- ▶ Yeniden yakıt koyarken tüm tutuşurma kaynaklarını makineden uzak tutun.
- ▶ Yalnızca makine dışarıdayken yakıt ekleyin.
- ▶ Dökülen yakıtları derhal temizleyin.

1. Yakıt kapağını **(a)** açın.

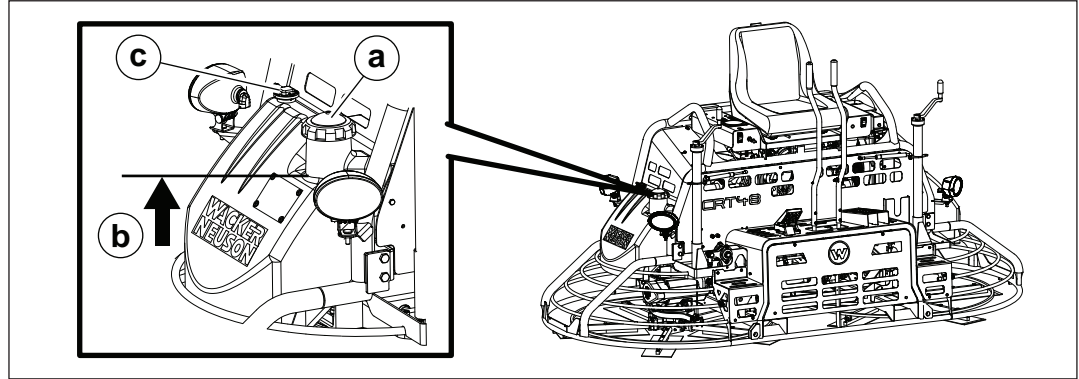

wc_gr013207

2. Yakıt tankını boynun altına **(b)** kadar doldurun. Tankta havalandırma girişi **(c)**'nin doğru çalışması için bir genişleme alanı vardır.



DİKKAT

Yangın ve sağlık tehlikesi. Isıtıldığında yakıt genişler. Aşırı doldurulmuş bir tanktaki yakıtın genişmesi sıçrama ve sızıntılara yol açabilir.

- ▶ Yakıt tankını aşırı doldurmayın.
- ▶ Havalandırma girişini değiştirmeyin, bypass etmeyin veya kaldırmayın.

3. Yakıt kapağını tekrar takın.

Sonuç

Makinenin yakıtı dolduruldu.

4.8 Alıştırma/Isıtma Dönemi

Genel Bakış

Bu makinede motor ve dişli kutusu için alıştırma/ısıtma süresine ihtiyaç vardır.

Dişli kutusunun alıştırma/ısıtma süresi

Dişli kutularını ilk kullanım ısıtması için, kullanımın ilk 2–4 saati için motoru tam gazın %50 seviyesinde çalıştırın. Bu şekilde erken aşınma önlenerek, dişli ömrü uzayacaktır.

DUYURU: Alıştırma/ısıtma süresinde motoru tam gazda çalıştırmak dişlilerin zamanından önce bozulmasına neden olabilir.

Kohler motoru alıştırma/ısıtma süresi

Alıştırma/ısıtma süresinde makineyi çalıştırırken aşağıdaki önerileri uygulayınç

- Kohler motorunda alıştırma/ısıtma süresi 50 saattir.
- İlk 50 saatte %70 azami gücü aşmayın.
- İlk 50 saatlik kullanımın ardından motor yağını ve filtreyi değiştirin.
- Makineyi soğuk havada kullanmadan önce motorun tam ısınmasını bekleyin.

Vanguard motoru alıştırma/ısıtma süresi

Alıştırma/ısıtma süresinde makineyi çalıştırırken aşağıdaki önerileri uygulayınç

- İlk 5–10 saatlik kullanımda tam yükte çalıştırmayın.
- İlk 5-10 saatlik kullanımın ardından yağ filtresini değiştirin.
- Makineyi soğuk havada kullanmadan önce makinenin tam ısınmasını bekleyin.

Kubota motoru alıştırma/ısıtma süresi

Alıştırma/ısıtma süresinde makineyi çalıştırırken aşağıdaki önerileri uygulayın.

- İlk 50 saatlik kullanımın ardından yağ ve yağ filtresini değiştirin.
- Makineyi soğuk havada kullanmadan önce makinenin tam ısınmasını bekleyin.

4.9 Çalıştırmadan Önce

Gereklilik

Operatör tüm kumandaların konumu ve işlevine aşina olmalıdır.

Kontrol listesi

Perdahlama makinesini başlatmadan önce aşağıdaki öğeleri kontrol edin:

- Yakıt düzeyi—gerektiğince yakıt ekleyin
- Motordaki yağ düzeyi—gerektiğince yağ ekleyin
- su düzeyi—gerektiğince su ekleyin
- Hava filtresi—eleman temiz ve hasarsızdır
- Perdahlama makinesi kolları ve bıçakları—işlevsel ve hasarsız

4.10 Makineyi Bařlatma, Yönlendirme, Çalıřtırma ve Durdurma (Vanguard)

Gereklilikler

- Makina çalıřabilir durumda ve uygun řekilde bakımı yapılmıřtır
- Depoda yakıt olmalı

Makinenin Çalıřtırılması

Makineyi bařlatmak için ařağıdaki adımları gerçekteřtirin.

1. Operatör koltuđuna oturun.
2. Motor çalıřana kadar marř/bařlatma anahtarını **(a)** saat yönünde çevirin.

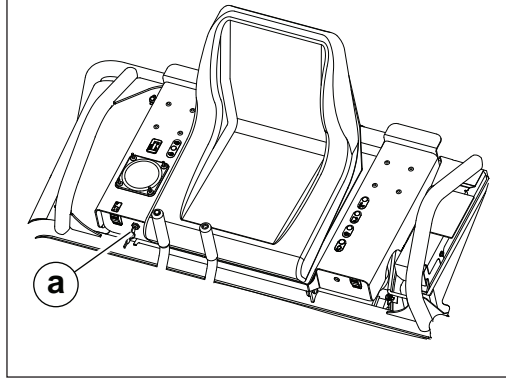

wc_gr014048

DUYURU: Motoru beř saniyeden uzun süre çalıřtırmaya çalıřmak marř motorunun hasar görmesine neden olabilir.

- Motor çalıřmazsa, anahtarı kapatıp, ana anahtarı bırakın ve marřı tekrar çalıřtırmayı denemeden önce 10 saniye bekleyin.
- Motor bir kaç denemede çalıřmazsa, *Sorun Giderme*'ye bakınız.

3. Kanatları devreye almak için gaz pedalına basın.

Bu iřlem bir sonraki sayfada devam ediyor.

Önceki sayfadan devam.

Direksiyon

Direksiyon kolları **(b)** makinenin seyir doğrultusunu ve dönmesini kontrol eder.

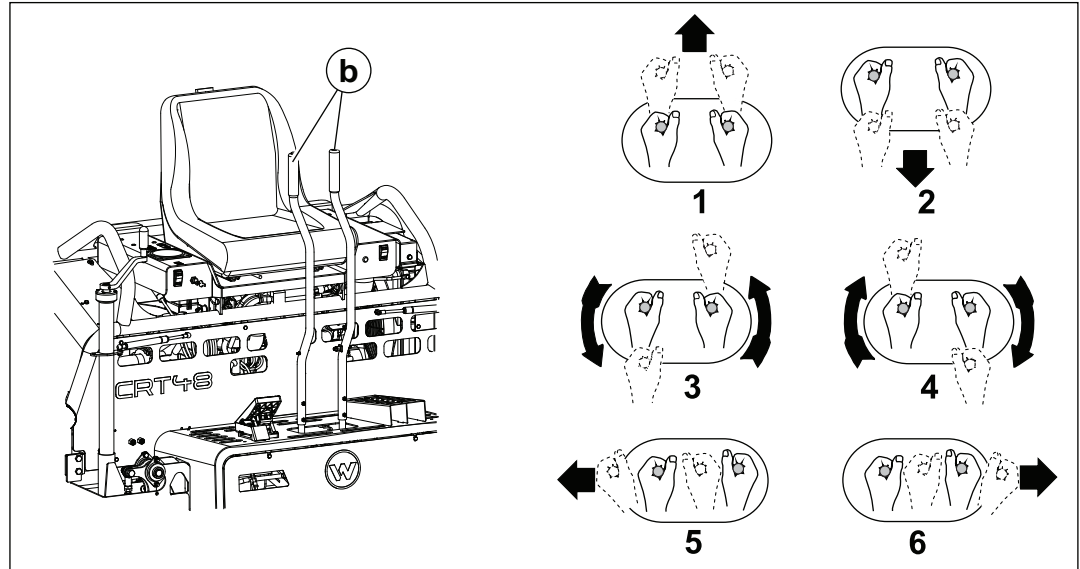

wc_gr013215

El hareketleri

Makineyi istenilen yönde hareket ettirmek için direksiyon kolu hareketlerini gösteren çizimlere bakın.

- 1 — ileri
- 2 — geri
- 3 — saat yönünün tersine dön
- 4 — saat yönünde dön
- 5 — yana eğerek sola git
- 6 — yana eğerek sağa git

Bu işlem bir sonraki sayfada devam ediyor.

Önceki sayfadan devam.

Makineyi Kullanma

Binek Perdahlama Makinesini en üst kapasitede kullanmak için aşağıdaki kuralları izleyin.

- Makineyi operatörün baktığı yöne doğru çalıştırın. Bu mümkün olan en geniş alanın perdahlanmasını sağlarken operatörün de üstünden geçilecek yüzeyi mükemmel bir şekilde görmesini sağlar.
- Makine perdahlanan yüzeyin sonuna ulaştığında, 180° bir U dönüşü yapın ve diğer uca kadar düz ileri doğru perdahlamayı tekrarlayın.
 - Alternatif olarak, makineyi yatay olarak (yana doğru) hareket ettirin ve ardından perdahlanan yüzeyin diğer ucuna geri götürün.
- Mümkün olan en iyi kontrolün maksimum motor hızında sağlandığını unutmayın.

DUYURU: Direksiyon kolları üzerinde aşırı basınç uygulamayın. Aşırı basınç makinenin tepki süresini hızlandırmamakta ve direksiyon kumandalarına hasar verebilmektedir.

Makineyi Durdurma

1. Direksiyon kollarını boş konumlarına alarak ve ayak gaz pedalını serbest bırakarak perdahlama makinesinin hareketini durdurun.
2. Motor anahtarını "O" (OFF) konuma getirerek motoru kapatın.

4.11 Makineyi Bařlatma, Yönlendirme, Çalıřtırma ve Durdurma (Kohler)

Gereklilikler

- Makina çalıřabilir durumda ve uygun řekilde bakımı yapılmıřtır
- Depoda yakıt olmalı

Makinenin Çalıřtırılması

Makineyi bařlatmak için ařağıdaki adımları gerekleřtirin.

1. Operatör koltuđuna oturun.
2. Çalıřtırma anahtarını **(a)** saat yönünde ON konumuna getirin.

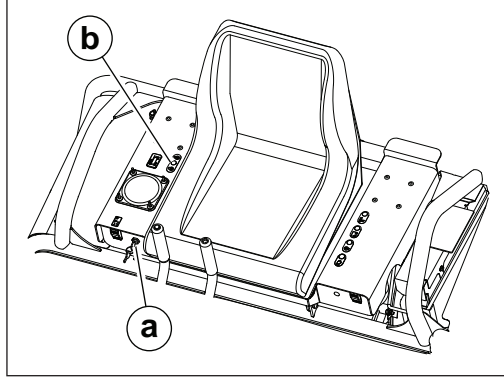

wc_gr013213

3. Isıtma bujisi gösterge ışığı **(b)** söndüğünde, ana anahtarı START konumuna çevirin ve motor bařlatılana kadar bu konumda tutun.

DUYURU: Motoru beř saniyeden uzun süre çalıřtırmaya çalıřmak marř motorunun hasar görmesine neden olabilir.

- Motor çalıřmazsa, anahtarı kapatıp, ana anahtarı bırakın ve marřı tekrar çalıřtırmayı denemeden önce 10 saniye bekleyin.
- Motor bir kaç denemede çalıřmazsa, *Sorun Giderme* 'ye bakınız.

4. Makineyi kullanmadan önce motorun ısınmasını bekleyin.
5. Kanatları devreye almak için gaz pedalına basın.

Bu iřlem bir sonraki sayfada devam ediyor.

Önceki sayfadan devam.

Direksiyon

Direksiyon kolları (c) makinenin seyir doğrultusunu ve dönmesini kontrol eder.

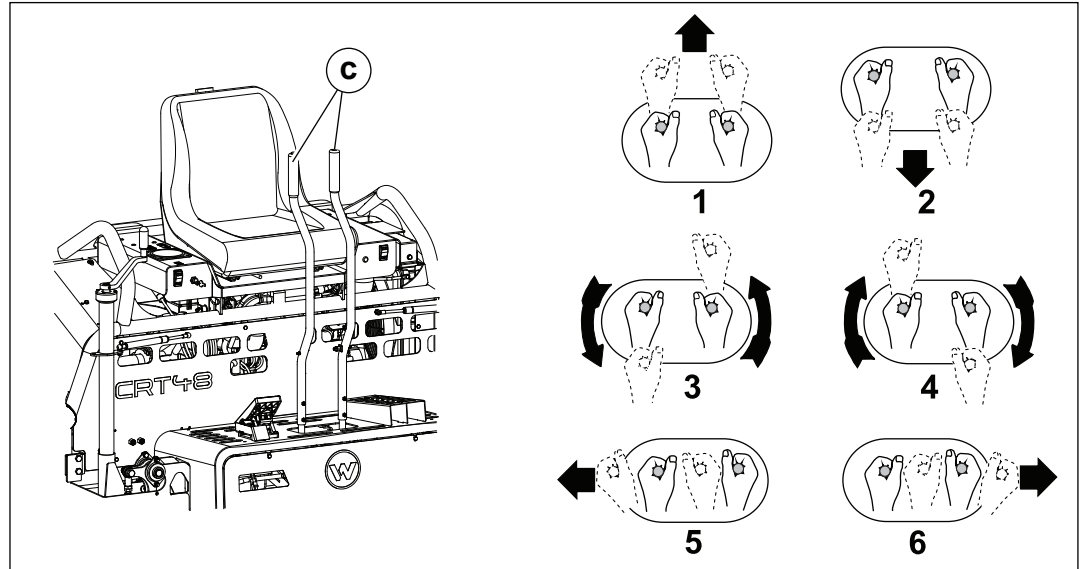

wc_gr013208

El hareketleri

Makineyi istenilen yönde hareket ettirmek için gerekli direksiyon kolu hareketlerini gösteren çizimlere bakın.

- 1 — ileri
- 2 — geri
- 3 — saat yönünün tersine dön
- 4 — saat yönünde dön
- 5 — yana eğerek sola git
- 6 — yana eğerek sağa git

Bu işlem bir sonraki sayfada devam ediyor.

Önceki sayfadan devam.

Makineyi Kullanma

Binek Perdahlama Makinesini en üst kapasitede kullanmak için aşağıdaki kuralları izleyin.

- Makineyi operatörün baktığı yöne doğru çalıştırın. Bu mümkün olan en geniş alanın perdahlanmasını sağlarken operatörün de üstünden geçilecek yüzeyi mükemmel bir şekilde görmesini sağlar.
- Makine perdahlanan yüzeyin sonuna ulaştığında, 180° bir U dönüşü yapın ve diğer uca kadar düz ileri doğru perdahlamayı tekrarlayın.
 - Alternatif olarak, makineyi yatay olarak (yana doğru) hareket ettirin ve ardından perdahlanan yüzeyin diğer ucuna geri götürün.
- Mümkün olan en iyi kontrolün maksimum motor hızında sağlandığını unutmayın.

DUYURU: Direksiyon kolları üzerinde aşırı basınç uygulamayın. Aşırı basınç makinenin tepki süresini hızlandırmamakta ve direksiyon kumandalarına hasar verebilmektedir.

Makineyi Durdurma

1. Direksiyon kollarını boş konumlarına alarak ve ayak gaz pedalını serbest bırakarak perdahlama makinesinin hareketini durdurun.
2. Motor anahtarını "O" (OFF) konuma getirerek motoru kapatın.

4.12 Açığı Ayarlama

Genel Bilgiler

Perdah bıçak kanatlarının açısının değiştirilmesi, operatörün, betonu yaş zemin aşamasından sert perdahlama aşamasına (cilalama) kadar perdahlamasını sağlar.

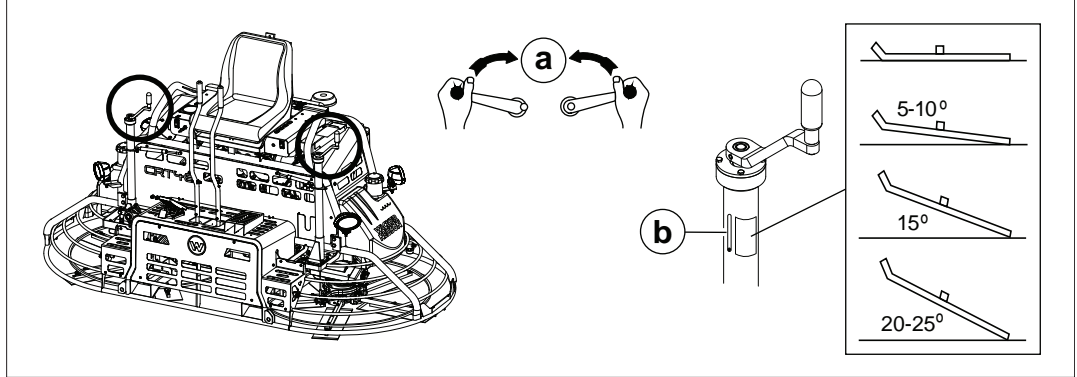

wc_gr013211

Açıyı Değiştirme

Perdah bıçak kanatlarının açısını değiştirmek veya ayarlamak için aşağıdaki prosedürü uygulayın.

1. Makineyi yavaşlatın.
2. Makinenin sol tarafında istenen açığı ayarlayın. Açığı artırmak için, açı kumanda kolunu içe çevirin (**a**).
3. Sağ tarafı da bununla eşleştirecek biçimde ayarlayın.
4. Açı göstergesini (**b**) kullanarak sağ ve sol bıçak kanatlarının açılarını eşit şekilde ayarlayın.

Önerilen Çalışma Açısı

Beton çalışma koşulları	Önerilen çalışma açısı
1. Yaş zemin çalışma aşaması	Düz (eğimsiz)
2. Yaştan plastiğe çalışma aşaması	Hafif açı (5–10°)
3. Yarı sert çalışma aşaması	Ek açı (15°)
4. Sert perdah aşaması (cilalama)	Maksimum açı (20–25°)

4.13 Acil Durum Kapatma Prosedürü**Prosedür**

Makine alıřırken herhangi bir arıza veya kaza olursa, ařağıdaki prosedürü izleyin:

1. Motoru durdurun.
2. Yakıt valfini kapatın.
3. Tekerlek kitini kullanarak makineyi alıřma alanından uzaklařtırın.
4. Bıçaklardaki ve makinedeki betonu temizleyin.
5. Daha ayrıntılı talimatlar için makineyi kiraladığınız depoyla veya makine sahibiyle bağlantıya geçin.

5 Genel Bakım



UYARI

İyi bakım yapılmamış makine, yaralanmalara veya makineye kalıcı hasarlar verecek arızalara neden olabilir.

- Periyodik bakım ve gerektiğinde onarımları yaparak makineyi güvenli çalışma koşullarında tutun.

5.1 Periyodik Bakım Takvimi

Aşağıdaki tabloda temel makine bakımı belirtilmiştir. Onay işaretiyle işaretlenmiş görevler operatör tarafından gerçekleştirilebilir. Kare biçiminde noktalarla işaretlenmiş görevler özel eğitim ve ekipman gerektirir.

	Günlük	Her 20 saatte	Her 50 saatte	Her 300 saatte
Makine perdahlama kollarını yağlayın.	✓			
Harici donanımı kontrol edin.	✓			
Betonun tamamı temizlenene kadar bütün yüzeyleri basınçlı suyla yıkayın.	✓			
Dişli kutularındaki yağ seviyesini kontrol edin.		✓		
Dişli kutusu giriş mili tertibatını yağlayın.		■		
Tahrik ve bıçak kanat aralıkları kumandalarını yağlayın.		■		
Tahrik kayışında aşınma olup olmadığını kontrol edin.			✓	
Direksiyon silindiri uçlarını yağlayın.			■	
Dişli kutularındaki yağı değiştirin.				■

5.2 Dişli kutularının Bakımı

Ne zaman

- Her 20 saatlik kullanımın sonrasında dişli kutularında doğru seviyede yağ olup olmadığını kontrol edin.
- Dişli kutusu yağını her 300 saatte bir değiştirin.
- Dişli kutusu mili jontalarından yağ kaçağını önlemek üzere tahliye valfindaki (a) tıkanıklıkları temizleyin veya valfi değiştirin.

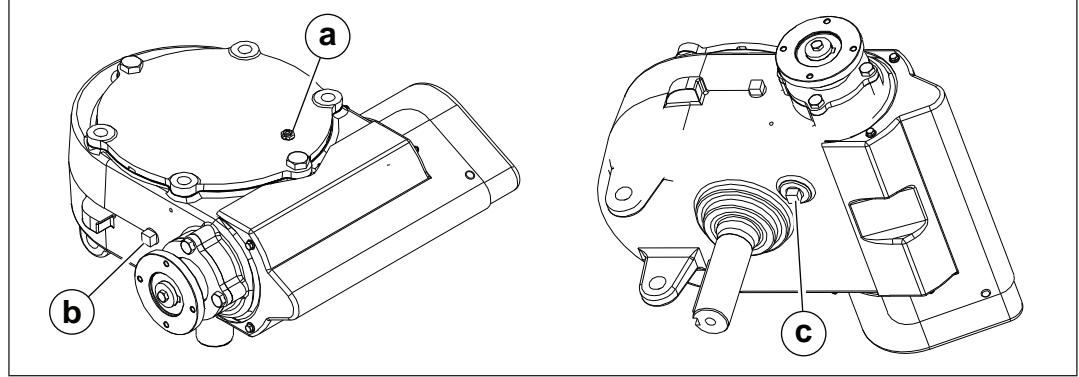

wc_gr011863

Gereklikler

- Taze yağ (miktarı ve türü için *Teknik Veriler* bölümüne bakın)
- Plastik bez ve süzülen yağı toplamak için yeteri kadar büyük bir kap.

Not : *Bütün kullanılmış soğutma sıvılarını mevcut çevre koruma düzenlemelerine uygun olarak toplayın, saklayın ve bertaraf edin.*



UYARI

Kullanılmış yağların çoğu, solunduğunda, yutulduğunda veya uzun süreyle cilt ile temas ettiğinde kanser ve diğer sağlık sorunlarına yol açabilecek maddelerden küçük miktarlarda içerir.

- Kullanılmış motor yağını solumaktan veya yutmaktan kaçınacak önlemleri alın.
- Kullanılmış motor yağına maruz kaldıktan sonra cildinizi iyice yıkayın.

Dişli kutusu seviyesinin kontrol edilmesi

Yağ seviyesini kontrol etmek için aşağıdaki prosedürü uygulayın.

1. Her bir CRT dişli kutusunda iki yağ doldurma tıpası (b) bulunur. Dişli kutusu yağ doldurma tıpasının birisini çıkartın.
2. Yağ seviyesi yağ doldurma tıpası deliğinin yivlerinin altındaysa, delikten sentetik şanzıman yağı doldurun. Fazla doldurmayın.
3. Dişli kutusundaki ve yağ doldurma tıpasındaki yivleri kurulayın.

Bu işlem bir sonraki sayfada devam ediyor.

Önceki sayfadan devam.

- Yağ doldurma tıpası yivlerine Loctite 545 veya benzerini uygulayın, yağ doldurma tıpasını değiştirin ve torkunu 16–20 Nm olarak ayarlayın.

DUYURU: Şanzıman yağı türlerini karıştırmayın. Dişli kutusuna gerekenden fazla yağ doldurmayın. Yağlar karıştırılırsa veya dişli kutusu aşırı doldurulursa, dişli kutusu zarar görebilir. *Teknik Veriler* bölümündeki yağ miktarı ve türüne bakınız.

Dişli Kutusu/Şanzıman yağını değiştirme

Dişli kutusu yağını değiştirmek için aşağıdaki prosedürü uygulayın.

- Her bir dişli kutusunun altına yeterli kapasitede (yaklaşık 3,8 l) bir kap koyun.
- Dişli kutusu yağ boşaltma tıpasını (c) sökün ve yağın boşalmasını bekleyin. Boşaltmayı kolaylaştırmak için dişli kutusu yağ doldurma tıpa(lar)ını sökmek gerekebilir.
- Yağın büyük kısmı süzöldükten sonra, makineyi arkasına yatırarak kalan yağın da süzülmesini sağlayın.
- Yağın tümü süzöldükten sonra, dişli kutusundaki ve yağ boşaltma tıpasındaki yivleri kurulaşın.
- Yağ boşaltma tıpası yivlerine Loctite 545 veya benzerini uygulayın ve dişli kutusu yağ boşaltma tıpasını değiştirin.
- Makine düz bir konumdayken yukarıda açıklandığı şekilde yağ doldurma deliğinden dişli kutusuna yaklaşık 1,83 l sentetik şanzıman yağı doldurun.
- Dişli kutusundaki ve yağ doldurma tıpasındaki yivleri kurulaşın.
- Yağ doldurma tıpası yivlerine Loctite 545 veya benzerini uygulayın, yağ doldurma tıpasını (tıpalarını) değiştirin ve torkları 16–20 Nm olacak şekilde sıkın.

5.3 Kanat Kollarını ayarlanması

Ne zaman

Bir bıçakkolunu değiştirdikten veya örümcek tertibatını söktükten sonra çalıştırma esnasında makine sarsılıyorsa bıçak kollarını ayarlayın.

Gereklilikler

- Makine durdu
- Makineyi kaldırmak için yeterli ağırlık taşıma kapasitesine sahip kaldırma araçları
- Doğru ayarlı kriko sehpaları
- Ölçme rölesi

Prosedür

Bıçak kanatlarını ayarlamak için aşağıdaki prosedürü uygulayın.

1. Uygun bir asansör veya vinç kullanarak makineyi yerden kaldırarak bıçakların (tam açıkken) yere değmeyecek şekilde olmasını sağlayın.
2. Aşağıda gösterildiği şekilde **(a)** makineyi dört kroki sehpasının üzerine koyun.
3. Ayar kontrollerini **(b)**, kullanarak 1/2 ile tam açık (yaklaşık 12°) olacak şekilde bıçakları ayarlayın.

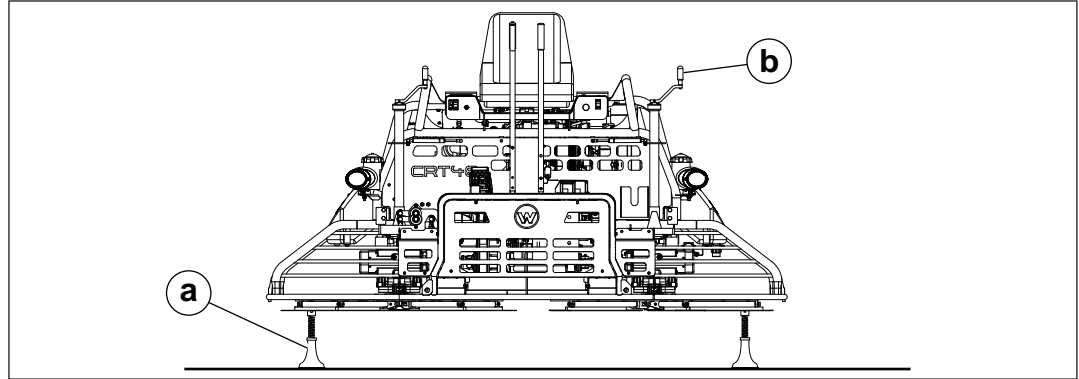

wc_gr013216

4. Akünün bağlantısını kesin.



UYARI

Kesik ve kısırtma tehlikesi.

- ▶ Bıçakları ölçmeden önce akü bağlantısını kesin.
- ▶ Bıçaklar üzerinde çalışmadan önce el koruyucu giyin.

Bu işlem bir sonraki sayfada devam ediyor.

Önceki sayfadan devam.

5. Bıçak kolu ile örümcek (sol levha) arasında bağlantıda az bir oynaklık/pay vardır. Bıçağın alt ucunun oynak yerin/payın olduğu yerin en alt ucunda olması için her bıçağı yavaşça oynatın. Makine gövdesi üzerinde referans noktası **(c)** işaretleyin. Referans işaretindeki makine gövdesiyle bıçağın alt kenarı arasındaki **(x)** uzaklığı ölçün. Her bıçak için uzaklığı **(x)** ölçmek için gereken kadar bıçakları döndürün.

Not : Tahrik kayışını elle çevirerek bıçakları döndürün.

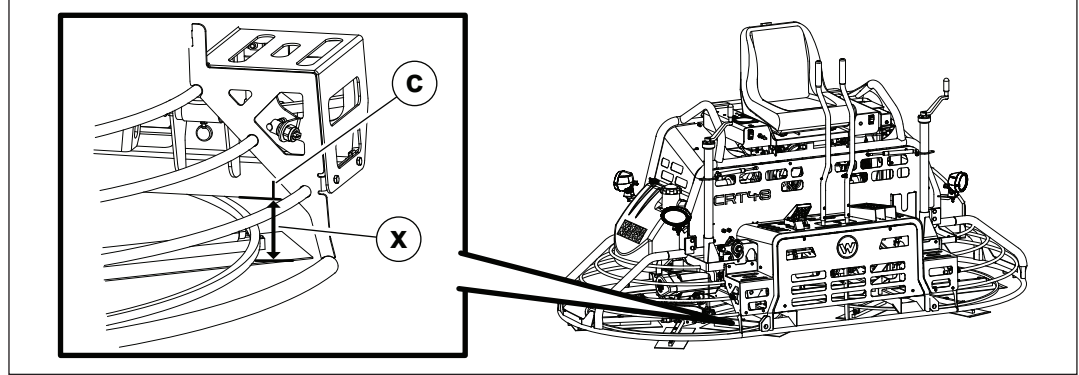

wc_gr013217

6. Ortalama uzaklığı "x" tespit edin. Uzaklığı "x" $\pm 1,25$ mm (0,050 in.) olmayan her bıçağı ayarlayın. Ayarlamak için Gerekli oldukça açıklık bağlantılarını **(d)** gevşetin veya sıkın.

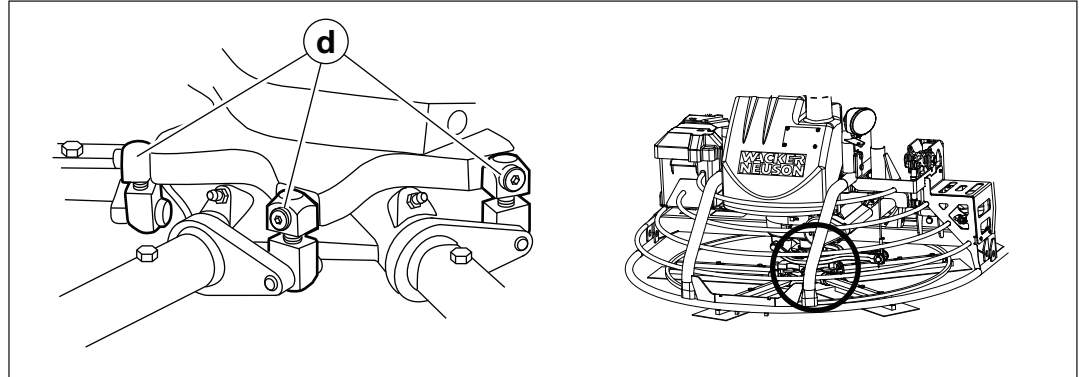

wc_gr011868

7. Aküyü yeniden bağlayın.

Sonuç

Bıçak kolları artık ayarlandı.

5.4 Makine Perdahlama Kollarını Yağlayın

Gereklilikler

- Makine durdu
- Gres (Unirex N2) veya eşdeğeri

Prosedür

Perdahlama kollarını greslemek için aşağıdaki prosedürü takip edin.

1. Makineyi düz bir zemine yerleştirin.
2. Akünün bağlantısını kesin.
3. Erişim için bıçakları maksimum açıyla eğin.
4. İstavroz tertibatındaki her enjektöre **(a)** gres uygulayın.

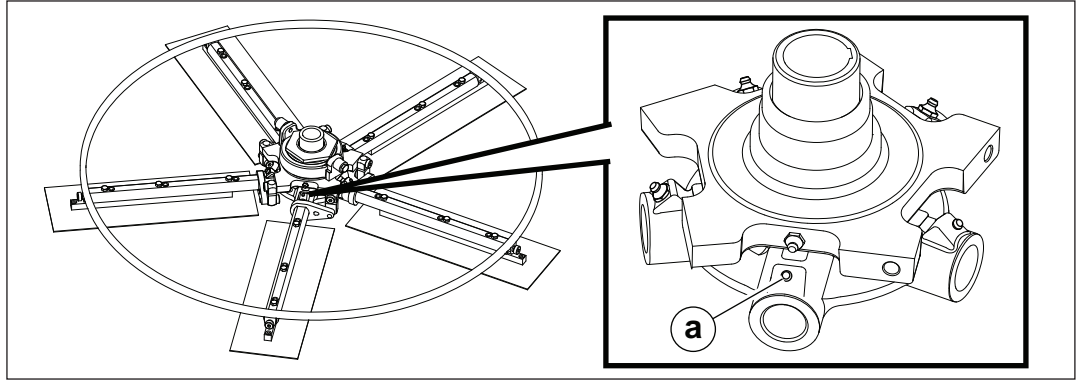

wc_gr011908

5. Makinenin yanlarındaki kaldırma bileziğine **(b)** gres uygulayın.

Not : Grafik sadece temsilidir. Makineniz farklı olabilir.

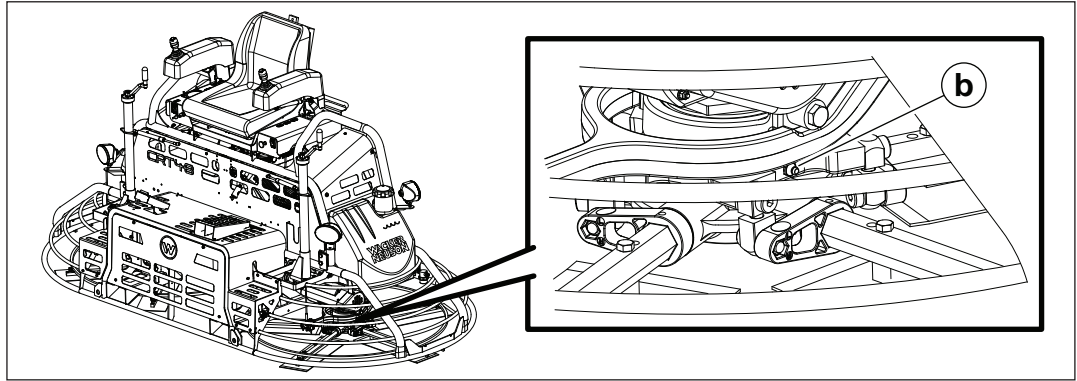

wc_gr011909

Sonuç

Perdahlama kolları greslenmemiş.

5.5 Perdah Çanaklarının Takılması

Genel Bilgiler

Bazı uygulamalar perdah çanaklarının kullanımını gerektirebilir. İsteğe bağlı perdah çanakları, Wacker Neuson satıcısından alınabilir. Makine üzerindeki bıçak kanatları ya standart bir 48 inçlik dudak tipi perdah çanağı veya opsiyonel olarak daha küçükce bir 46 inçlik çanağı alacak biçimde tasarlanmıştır. 46 inçlik çanağın takılması için alternatif bir montaj deliği takımı sağlanmıştır.

Gereklilikler

- Makine durdu
- Makineyi kaldırmak için yeterli ağırlık taşıma kapasitesine sahip kaldırma araçları
- Doğru ayarlı kriko sehpaları

48" inçlik perdah çanağını takma

48 inçlik perdah çanağını takmak için aşağıdaki prosedürü uygulayın.

1. Motoru durdurun.
2. Uygun bir asansör veya vinç kullanarak makineyi yerden kaldırarak bıçakların yere değmeyecek şekilde olmasını sağlayın.
3. Aşağıda gösterildiği şekilde **(a)** makineyi kroki sehpalarının üzerine koyun.

Not : Grafik sadece temsildir. Makineniz farklı olabilir.

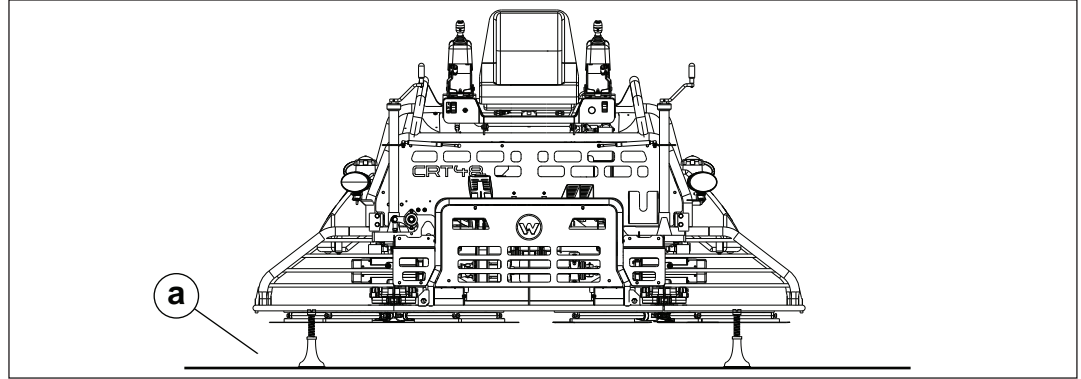

wc_gr011869

Bu işlem bir sonraki sayfada devam ediyor.

Önceki sayfadan devam.

- Her perdah çanağını bıçak kanatlarının karşısına **(b)** getirin ve klips açılarını **(c)** gösterildiği gibi tutturabilmek için çanakları sola ya da sağa döndürün.

Not : Sağdaki perdahlama kanatları saatin tersi yönünde döner; soldaki perdah kanatları saat yönünde döner.

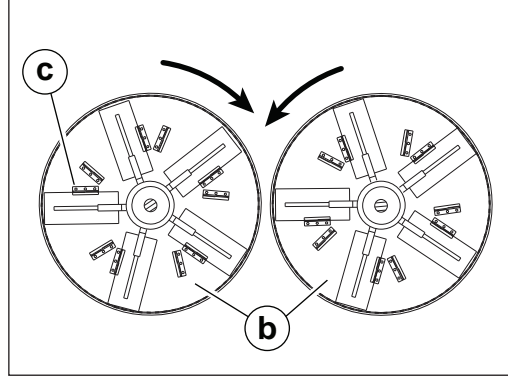

wc_gr011865

- Makineyi indirin.



UYARI

Havaya kaldırılmış perdahlama makinesinin üzerinden perdah çanakları düşüp yakında buluna personele çarpabilir.

- Perdah çanakları takıldıktan sonra perdahlama makinesini baş üstü yüksekliğe kaldırmayın.

46" inçlik perdah çanağını takma

46 inçlik perdah çanağını takmak için aşağıdaki prosedürü uygulayın.

- Her bir kanadı **(d)** tutturun civataları **(e)** gevşetin ve çıkarın.

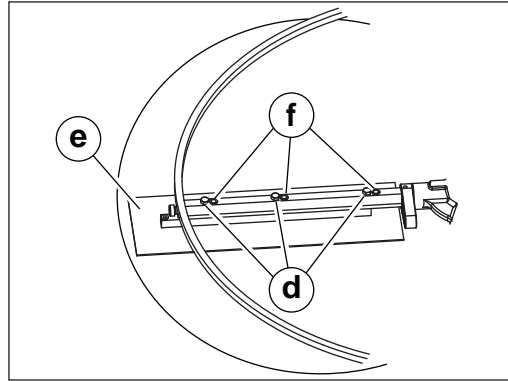

wc_gr011866

- Kanatları, montaj delikleriyle **(f)** hizalanacak biçimde içeri itin.
- Montaj deliklerine civataları tekrar takın ve sıkıştırın.
- 46 inçlik çanağı kanatlara tutturun.

5.6 Tahrik Kayışını Deęiřtirme

Ne zaman

- Tahrik kayışını 50 saatte bir deęiřtirin.
- Yıprandıęında veya hasar gördüęünde tahrik kayışını deęiřtirin.

Gereklilikler

- Makine durdu
- (Gerekirse) tahrik kayışını deęiřtirme

Prosedür

Tahrik kayışını deęiřtirmek için ařaęıdaki prosedürü uygulayın.

1. Perdah makinesini bıçak kanat açılıarı düz bir řekilde düz bir zemine yerleřtirin.
2. Akünün baęlantısını kesin.
3. Kayış muhafazasını sökün **(a)**.

Not : Grafik sadece temsilidir. Makineniz farklı olabilir.

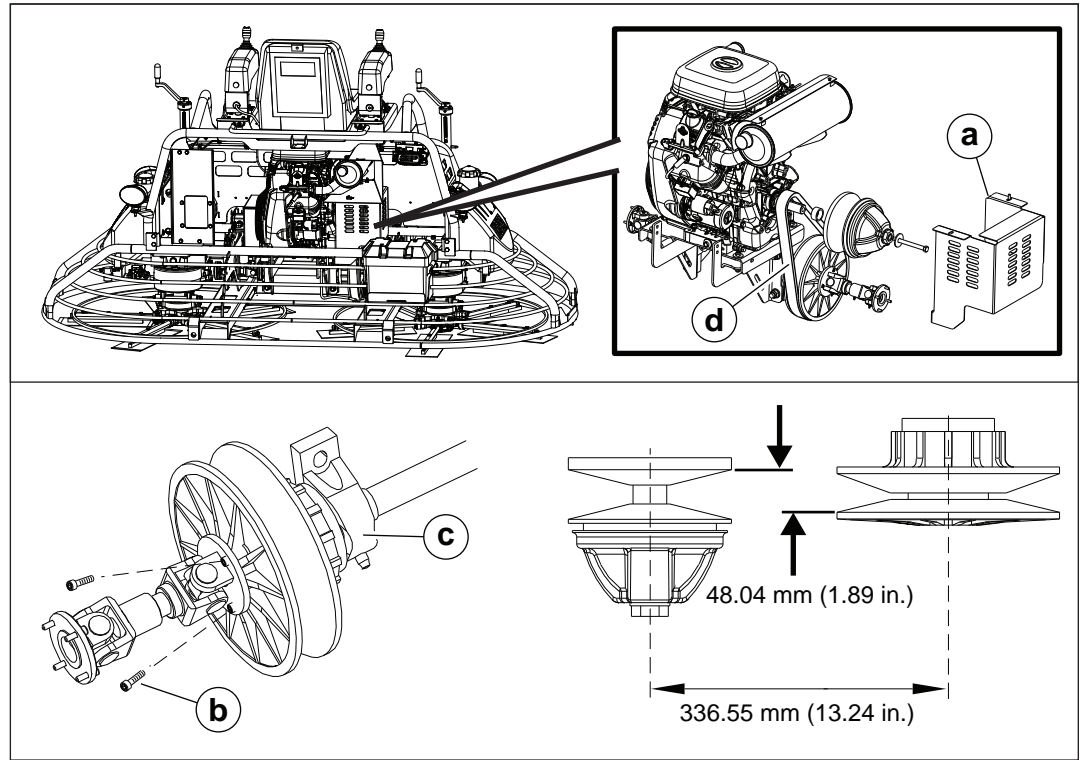

wc_gr011871

4. Tahrik kasnaęına giden üniversal mafsalı tutan üç civatayı **(b)** çıkarın.
5. Muylu yatak gövdesini **(c)** gevřetin.
6. Eski tahrik kayışını sökün **(d)**.
7. Yeni tahrik kayışını takın.

Bu işlem bir sonraki sayfada devam ediyor.

Önceki sayfadan devam.

Birleştirme

Tahrik kayışını tekrar monte etmek için aşağıdaki prosedürü takip edin.

1. Muylu yatak gövdesini ve mili olabildiğince düzgün hizalayın. Kasnak ofsetini ve değerlere olan merkez uzaklıklarını aşağıda gösterildiği şekilde ayarlayın.
 2. Üç civatayı tekrar takın ve torklarını $14 \pm 1,4$ Nm olarak ayarlayın.
 3. Kayış muhafazasını tekrar takın.
 4. Aküyü yeniden bağlayın.
-

Sonuç

Tahrik kayışı artık değiştirildi.

5.7 Bıçakların Takılması veya Değiştirilmesi.

Giriş

Perdah makinesi için iki tür bıçak mevcuttur:

- Harç çalışma süreçleri boyunca, perdahlamadan son kata/bitime kadar kombinasyon bıçakları kullanılabilir. Sadece tek yönde dönmek üzere tasarlanmıştır.
- Finiş bıçakları harç çalışmasının sadece son kat/bitim aşamasının son aşamalarında kullanılmaktadır. Bu bıçaklar kullanılırken betonu perdahlamak için gittikçe dik açıda açılırlar. Finiş bıçakları simetrik ve her iki yönde dönecek şekilde takılabilir.

Gereklilikler

- Makine durdurulur
- İstenmeden çalışmasını önlemek için akü bağlantısı kesilir
- Makine asansörle kaldırılır veya tekerlek kitinin üzerinde yükseltilir.
- Makine kaldırıldığında gövdesi bloklarla desteklenir.
- Kombinasyon bıçaklarının veya finiş bıçaklarının takılması
- Koruyucu eldivenler
- Yatak yağı



UYARI

Kesme tehlikesi. Perdahlama bıçaklarının kenarları, özellikle eskidiklerinde aşırı keskin olur.

- Bıçakları değiştirirken her zaman koruyucu eldiven giyin.

Prosedür

Bıçakları takmak veya değiştirmek için aşağıdaki prosedürü uygulayın.

1. Perdah kollarından **(b)** vidaları **(a)** sökün ve olan bıçakları **(c)** sökün. İleride kullanmak üzere mevcut bıçakları kaldırın veya çalışma ömürlerinin sonuna gelmişlerse uygun şekilde atın.

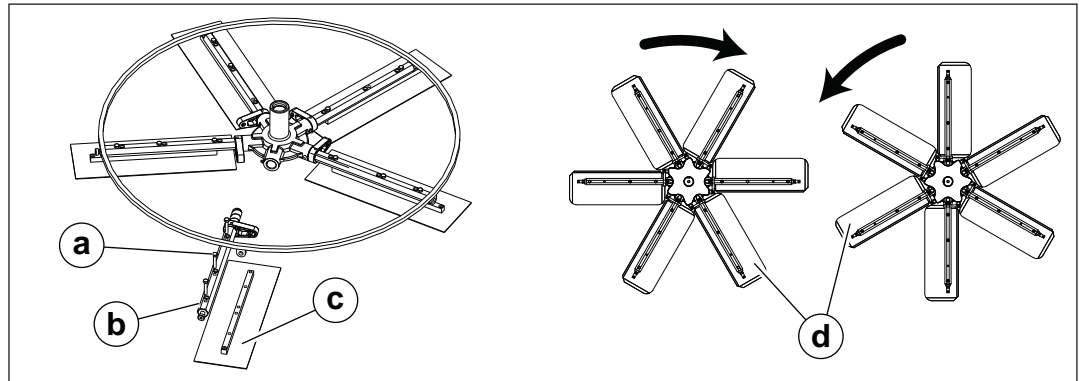

wc_gr011872

Bu işlem bir sonraki sayfada devam ediyor.

Önceki sayfadan devam.

2. Bıçakları yerleştirip hizalayın.
 - Kombinasyon bıçaklarını **(d)** takıyorsanız diyagramda gösterildiği şekilde bıçakları yönlendirerek vida deliklerini hizalayın. Bu şekilde bıçağın kaldırılmış kenarlarının her rotorun dönmesi için doğru konumlandırılmasını sağlar.
 - Finiş bıçaklarını takıyorsanız sadece vida deliklerini hizalayın. Bıçağın yönü finiş bıçaklarında önemli değildir.
 3. Yatak gres yağı ile vida yivlerini yağlayın. Gres yağı ıslak harcın vidaları çimentolamasını önler. Bu adım ayrıca ileride bıçakların sökülmesini daha kolay hale getirecektir.
 4. Vidaları tekrar takın ve iyice sıkın. Fazla sıkı bağlamayın.
-

Sonuç

Bıçaklar artık değiştirildi.

5.8 Makinenin Temizlenmesi

Ne zaman

Her kullanımdan sonra makineyi temizleyin.

Genel Bilgiler

Malanın hizmet verebilir durumda tutulması için düzenli temizlik yapmak esastır. İş tamamlandıktan sonra katılaşmamış betonu, tozu ve kiri en kısa sürede maladan temizlemek önemlidir.

Gereklikler

- Motor durdurulmalı ve dokunabilecek kadar soğumasına izin verilmelidir.
- Taze, temiz, sıcak su temin edin
- Basınçlı yıkayıcı
- Temiz, yumuşak bezler

Prosedür

Makineyi başlatmak için aşağıdaki adımları gerçekleştirin.

1. Perdah makinesi bıçaklarından, tekerlerden ve halka muhafazalardan betonu ve kiri temizlemek için basınçlı bir yıkayıcı kullanın.
2. Basınçlı yıkayıcıyı en az 1 metre (3 ayak) uzakta tutarak malanın gövdesini durulayın.

DUYURU: Yakın mesafeden doğrudan ve yüksek basınçlı su kullanılması makinenin bazı bileşenlerine zarar verir. Aşağıdaki bileşenler ıslak temiz bir bez kullanılarak el ile silinip temizlenmelidir. Şu kısımlara yüksek basınçlı püskürtme uygulamayın:

- Yağ soğutucu, fan ve bağlantı hortumları
- Koltuk, kumada kolları, kontrol düğmeleri, ana anahtar, gösterge ışıkları ve gaz pedalı kontrolü değil operatör istasyonu
- Ayak pedalı
- Hidrolik manifoldu
- Sigorta kutuları
- Elektronik kumanda
- Elektrik bağlantıları

5.9 Muhafaza

Giriş

Ekipmanın depoda kalma süresinin uzaması, önleyici bakım gerektirir. Bu adımların gerçekleştirilmesi makine bileşenlerinin korunmasına yardımcı olur ve makinenin gelecekte kullanım için hazır durumda bulunmasını sağlar. Bu adımların tümü de bu makine için geçerli olmamakla birlikte, temel prosedürler aynıdır.

Ne zaman

Makine 30 gün veya uzun süre çalışmadan duracaksa, makineyi uzatılmış depolama için hazırlayın.

Depolama için hazırlama

Makineyi depolamaya hazırlamak için aşağıdaki prosedürleri uygulayın.

- Gereken tüm onarımları tamamlayın.
- Takvime Bağlı Bakım tablosunda belirtilen aralıklara göre yağları (motor, dinamo, hidrolik ve dişli kutusu) tamamlayın veya değiştirin.
- Tüm donanımı yağlayın ve mümkünse yatakları yeniden ambalajlayın.
- Motor soğutucuyu denetleyin. Soğutma sıvısı eğer bulanık ve kirli ise, veya iki sezondan daha uzun süreyle makinenin içinde bulunuyorsa veya bölgenizdeki ortalama en düşük sıcaklıkları karşılamıyorsa değiştirin.
- Makinenizde yakıt valfi varsa, motoru başlatın, yakıt valfini kapatın ve motoru kendiliğinden durana kadar çalıştırın.
- Motorun depolanmaya hazırlanmasına ilişkin talimatlar için motor kullanım kılavuzuna başvurun.

Yakıtın stabilizasyonu

Yukarıda listelenen prosedürler tamamlandıktan sonra, yakıt tankını tümüyle doldurun ve yakıtı yüksek kalitede bir stabilizatör katkısı ekleyin.

- Silindir duvarlarını kaplamak/korunmak için tasarlanmış etken maddeler ve katkı maddeleri içeren bir stabilizatör seçin.
- Kullandığınız stabilizatörün, bölgenizdeki yakıtla, yakıt tipiyle, derecesi ve sıcaklık aralığıyla uyumlu olduğundan emin olun. Yakıt zaten alkol içeriyorsa (örneğin E10 gibi), ayrıca alkol eklemeyin.
- Dizel yakıtı kullanan motorlar için, stabilizatörü, bakteri ve mantar oluşumunu sınırlayan veya önleyen bir ilaçla birlikte kullanın.
- İmalatçının önerilerine uygun olarak doğru miktarlarda stabilizatör ekleyin.

Bu işlem bir sonraki sayfada devam ediyor.

Önceki sayfadan devam.

Makinenin saklanması

Makinenizi depolamak için bu kalan adımları gerçekleştirin.

- Makineyi yıkayın ve kurumaya bırakın.
- Makineyi temiz, kuru ve güvenli bir depolama alanına taşıyın. Makinenin hareket etmesini önlemek için tekerlekleri sabitleyin veya önlerine takoz koyun.
- Dış etkiye maruz kalabilecek metal kısımları paslanmaya karşı korumak için rötuş boyası kullanın.
- Makinede bir pil varsa, çıkarın veya bağlantısını sökün.

DUYURU: Pilin donmasına veya tümüyle boşalmasına yol açmak, kalıcı hasara yol açabilir. Makine kullanımda değilken, pili periyodik olarak şarj edin. Soğuk iklimlerde, pili iç mekanlarda veya ılık bir yerde depolayın ve şarj edin.

- Makineyi örtün. Lastikler ve diğer dış etkiye maruz lastik bileşenler havadan kounmalıdır. Üzerlerini örtün veya hazırda bulunan bir koruyucu kullanın.

5.10 Makinenin Atılması / İşletmeden Çıkarılması

Giriş

Bu makine hizmet ömrünün sonunda gereği gibi işletmeden çıkarılmalıdır. Plastik ve metal gibi geri dönüştürülebilir bileşenlerin sorumlu şekilde atılması bu malzemelerin tekrar kullanılabilmesini sağlar – böylece çöp sahası hacminden ve değerli doğal kaynaklardan tasarruf sağlar.

Sorumlu şekilde atılması aynı zamanda zehirli kimyasal maddelerin ve malzemelerin çevreye zarar vermesini engeller. Akaryakıt, motor yağı, dövme sistemi yağı ve gres dâhil olmak üzere bu makinedeki işletme akışkanları birçok alan için tehlikeli madde olarak kabul edilebilir. Bu makineyi işletmeden çıkarmadan önce, inşaat makinelerinin atılması ile ilgili yerel güvenlik ve çevre yönetmeliklerini okuyun ve bunlara uyun.

Hazırlık

Makineyi atmaya hazırlamak için aşağıdaki işleri yerine getirin.

- Makineyi, hiçbir güvenlik tehlikesi oluşturmayacağı ve yetkisiz kişilerce erişilemeyeceği korumalı bir yere taşıyın.
- Makinenin, nihai kapatma zamanından atılma zamanına kadar çalıştırılmamasını sağlayın.
- Yakıt, motor yağı ve soğutma sıvısında dahil olmak üzere tüm sıvıları boşaltın.
- Olabilecek tüm akışkan sızıntılarını yalıtın.
- Aküyü çıkarın.

Atma

Makineyi atmak için aşağıdaki işleri yerine getirin.

- Makineyi sökün ve tüm parçaları malzeme türüne göre ayırın.
- Geri dönüştürülebilir parçaları yerel yönetmeliklerin belirttiği şekilde atın.
- Geri dönüştürülebilir olmayan tehlikesiz tüm bileşenleri atın.
- Atık akaryakıtı, motor yağını ve hidrolik sıvısını yerel çevre koruma yönetmeliklerine uygun şekilde atın.

6 Motor Bakımı: KOHLER

Bu bölümdeki bilgiler telif hakkı ile korunan Kohler materyalinden alınmıştır.

Makinenizde kullanılacak doğru motor yağına karar verirken motor yağının viskozitesi önemli bir faktördür. Beklenen dış mekan hava sıcaklığına uygun viskozitede bir motor yağı kullanın. Aşağıdaki tabloya bakın.



UYARI

Bu makinede kullanılan akışkanların çoğu, solunduğunda, yutulduğunda veya uzun süre cilt ile temas ettiğinde kanser ve diğer sağlık sorunlarına yol açabilecek maddelerden küçük miktarlarda içerir.

- Kullanılmış akışkanları solumaktan veya yutmaktan kaçınacak önlemleri alın.
- Kullanılmış akışkanlara maruz kaldıktan sonra cildinizi iyice yıkayın.

Bu bölümdeki motor bakım çizelgesi motor kullanıcı kılavuzundan çoğaltılmıştır. Ayrıntılı bilgi için motor kullanıcı kılavuzuna bakınız.

		FREKANS x SAAT						
		10	250	300	500	1000	5000	10000
KOHLER®								
OLAĞAN BAKIM								
KONTROL ET								
İŞLEM TANIMI		FREKANS x SAAT						
		10	250	300	500	1000	5000	10000
Yağ Seviyesi								
Soğutma seviyesi								
Radyatör peteği								
Panel Hava Filtresi (Kuru Tip)	(**)							
Uzaktan Hava Filtresi (Kuru Tip)	(**)							
Yakıt Boruları								
Fan/Alternatör Kayış Gerginliği	(*)							

(***) - Bakım çizelgesine uygun şekilde kir, gevşeklik veya hasarlı parçalar için kağıt filtre elemanı kontrol edin. Motorun kullanıldığı ortama bağlı olarak, özellikle tozlu, pis koşullarda filtreyi daha sık değiştirin.

770002_TR

KONTROL ET		FREKANS x SAAT							
		10	250	300	500	1000	5000	10000	
İŞLEM TANIMI									
Soğutma Hortumları		(*)							
Uzaktan Hava Filtreli Motorlar için Lastik Giriş Hortumu (Hava Filtresi ve Giriş Manifoldu)									
Valf Boşluğu		(**)							
Enjektörün Temizlenmesi ve Ayarlanması									
Radyatörü temizleyin									
Yakıt deposunu temizleyin									

770003_TR

İŞLEM TANIMI		DEĞİŞTİRME						
		FREKANS x SAAT						
		10	250	300	500	1000	5000	10000
Motor Yağı (°)	(*)							
Yağ filtresi	(*)							
Yakıt Filtresi	(*)							
Alternator Kayışı	(**)							
Soğutma sıvısı	(**)							
Yakıt Boruları	(**)							
Lastik Giriş Hortumu (Hava Filtresi ve Giriş Manifoldu)	(**)							
Soğutma Hortumları	(**)							
Triger Kayışı	(***)							
Kuru Hava Temizleyici, Dış Kartuş	(****)							
Filtre Elemanı, Panel Hava Filtresi								

(°) - Belirtilenden daha düşük kalite yağ kullanıyorsanız o zaman standart karter yağ haznesi için her 125 saatte bir ve gelişmiş karter yağ haznesi için her 150 saatte bir değiştirmek zorundasınız.

770004_TR

Motor Bakımı: Vanguard

7 Motor Bakımı: Vanguard

Bu bölümdeki bilgiler telif hakkı ile korunan Vanguard materyalinden alınmıştır.

Makinenizde kullanılacak doğru motor yağına karar verirken motor yağının viskozitesi önemli bir faktördür. Beklenen dış mekan hava sıcaklığına uygun viskozitede bir motor yağı kullanın. Aşağıdaki tabloya bakın.



UYARI

Bu makinede kullanılan akışkanların çoğu, solunduğunda, yutulduğunda veya uzun süre cilt ile temas ettiğinde kanser ve diğer sağlık sorunlarına yol açabilecek maddelerden küçük miktarlarda içerir.

- Kullanılmış akışkanları solumaktan veya yutmaktan kaçınacak önlemleri alın.
- Kullanılmış akışkanlara maruz kaldıktan sonra cildinizi iyice yıkayın.

Yağ Önerileri

En iyi performans için Briggs & Stratton Garanti Belgeli yağları kullanmanızı öneriyoruz. SF, SG, SJ veya daha yüksek servis için sınıflandırılmışlarsa diğer yüksek kalite temizleyici yağlar da uygundur. Özel katkı maddeleri kullanmayınız. Dış mekan sıcakları motor için uygun yağ akışkanlığını belirler. Tabloyu kullanarak Beklenen dış mekan sıcaklığı aralığı için en iyi kıvamı seçiniz.

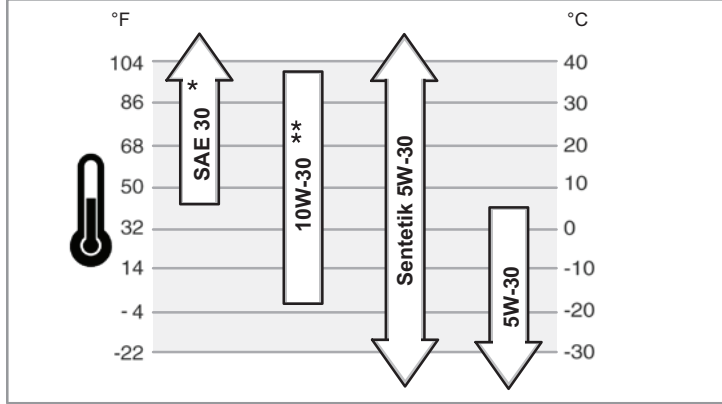

- * 40°F (4°C) altında SAE 30 kullanılırsa zor çalışacaktır.
- ** 80°F (27°C) üzerinde 10W-30 kullanılırsa yağ kullanımını artacaktır. Yağ seviyesini daha sık kontrol edin.

770026_TR

Bu bölümdeki motor bakım çizelgesi motor kullanıcı kılavuzundan çoğaltılmıştır. Ayrıntılı bilgi için motor kullanıcı kılavuzuna bakınız.

Bakım Tablosu

İlk 5 saat
Yağı değiştirin
Her 8 saatlik çalışmada veya günlük olarak
Motor yağ seviyesini kontrol edin. Susturucunun ve kontrollerin etrafını temizleyin.
Her 100 saatlik çalışmada veya yıllık olarak
Hava filtresini temizleyin veya değiştirin.* ▲ Motor yağını değiştirin ve filtreyi değiştirin. Ön temizleyiciyi temizleyin (eğer varsa).* Bujiyi değiştirin Susturucuyu ve kıvılcım siperini kontrol edin
Her 250 saatlik çalışmada veya yıllık olarak
Valf boşluğunu kontrol edin. Gerekirse ayarlayın.
Her 400 saatlik çalışmada veya yıllık olarak
Hava filtresini değiştirin ▲ Yakıt filtresini değiştirin. Hava soğutucu sistemini temizleyin* Yağ soğutma kanatlarını temizleyin.*
Her 600 saatlik çalışmada veya yıllık olarak
Güvenlik filtresini değiştirin (eğer varsa)

* Tozlu koşullarda veya havada uçuşan moloz varsa daha sık temizleyin.

▲ Her üçüncü hava filtresi değişiminde iç güvenlik filtresini değiştirin (eğer varsa).

770027_TR

8 Arıza giderme

Sorun	Neden	Çözüm
Motor çalışmıyor	Depoda yakıt yok.	Yakıt ilave edin.
	Akü bağlantıları gevşektir veya korozyona uğramıştır	Akü bağlantılarını kontrol edip temizleyin.
	Akü şarjı düşüktür	Aküyü şarj edin veya değiştirin.
	Marş motoru arızalı	Marş motorunu değiştirin.
Motor zor çalışıyor.	Depoda yakıt yok.	Yakıt ilave edin. Yakıt hatlarının havasını alın.
	Akü şarjı düşüktür	Aküyü şarj edin veya değiştirin.
	Yakıt filtresi tıkalıdır.	Yakıt filtresini değiştirin.
	Yakıt devresi arızası	Yakıt hatlarını kontrol edin.
Makine dengesiz; aşırı titreme yapıyor	Perdahlama makinesinin kolu (kolları) bükülmüş	Perdahlama kolunu (kollarını) değiştirin.
	Perdah kolu (kolları) ayarsız	Perdahlama kolunu (kollarını) tekrar ayarlayın.
	Makine bıçak kanatı (kanatları) bükülmüş	Makine kanatını (kanatlarını) değiştirin.
Zayıf idare kontrolü; yönlendirme mekanizmasında aşırı boşluk	Aşınmış pim yatakları, rot başlıkları ve/veya silindir gövdeleri	Pim yataklarını, rot başlıklarını ve silindir yuvalarını denetleyin. Gerekirse değiştirin.
Makine hareket etmiyor	Tahrik kayışı kopmuş.	Tahrik kayışını değiştirin.
	Bıçak kanatları veya çanak tabanı ile beton yüzeyi arasında vakum vardır	Emmeyi durdurmak için kanatlardaki açığı değiştirin veya yönlendirme sistemini harekete geçirin.
	Dişli kutusu çıkış milindeki anahtar kesilmiş	Hasarlı anahtarı değiştirin.

9 Teknik Veriler

9.1 Motor

Makine		CRT48-37V	CRT48-35L	CRT48-57K
Motor markası		Vanguard	Kohler	Kubota
Motor modeli		A/C V-Twin	KDW1404	WG1605-G
Nominal hızda maksimum nominal güç	kW (hp)	27.6 (37) @ 3600 d/dak ¹	26 (34.9) @ 3600 d/dak ²	42.5 (57) @ 3600 d/dak ¹
Motor hacmi	cm ³ (inç ³)	993 (61)	1372 (84)	1537 (93,8)
Çalışma hızı	d/dak	4000	3600	
Motor hızı—boşta	d/dak	1200	1450	1000
Akü	V / boyut	12 / BCI G24		
Yakıt	tür	Normal kurşunsuz benzin	Dizel	Normal kurşunsuz benzin
Yakıt deposu kapasitesi	L (gal)	24,6 (6,5)		
Yakıt tüketimi	L/saat	10 (2,75)	6,2 (1,7)	9,5 (2,5)
İşletim Süresi	saat	2,5	4	2,6
Kavrama	tür	Değişken hız		
Motor yağ kapasitesi	L (qt)	2,3 (2,4)	5,2 (5,4)	6,0 (6,3)
Motor yağlama	yağ sınıfı	10W30	10W40	10W30

¹SAE J1995 başına net motor gücü değeri. Fiili güç çıkışı, belirli kullanım koşullarına göre değişiklik gösterebilir.

²ISO 1585 başına net motor gücü değeri. Fiili güç çıkışı, belirli kullanım koşullarına göre değişiklik gösterebilir.

9.2 Perdahlama Makinesi

Makine		CRT48-37V	CRT48-35L	CRT48-57K
İşletim ağırlığı	kg (lb)	560 (1235)	643 (1420)	648 (1428)
Ebatlar (U x G x Y)	mm (inç.)	2566 x 1295 x 1473 (101 x 51 x 58)		
Döner mil devri (aralık)	d/dak	25–165	25–150	
Kanat açısı (aralık)	derece	0–25		
Dişli kutusu	tür	Ağır görev, fan soğutmalı		
Dişli kutusu yağlama	tür	Mobil Glygoyle 460		
	L (oz.)	her biri 1,83		
Tahrik mili	tür	Kamalı universal mafsal		

Kullanım		
Perdah genişliği çanaklarla (ayrık)	mm (inç.)	2465 (97)
		çanaksız (ayrık)
Perdah alanı çanaklarla (ayrık)	m ² (ft ²)	3 (32)
		çanaksız (ayrık)

9.3 Ses Ölçümleri

Ürünler ses gücü değerleri ISO 3744'e göre (L_{WA}) ve ses basıncı seviyesi için ISO 11204'e göre operatörün konumundaki ses basıncı seviyesi (L_{PA}) için test edilmektedir. Gerekli ses özellikleri, AB Makine Düzenlemeleri Avrupa Direktifi 2006/42/EC, Ek VIII'e göre şöyledir:

Makine	Operatör Konumunda Ses Basıncı dB(A)	Garanti edilen Ses Gücü dB(A)
CRT48-37V	94.8	110.3
CRT48-35L	91.1	110.2
CRT48-57K	94.3	111.7

9.4 Titreşim Değerleri

Ürünler ISO 5349, EN 1033 ve ISO 2631'e uygun olarak el/kol titreşim (HAV) seviyesi ve tüm vücut titreşimi bakımından test edilmiştir.

Makine	HAV m/sec ²	Tüm gövde m/sec ²
CRT48-37V	1,60	0,50
CRT48-35L	2,14	0,90
CRT48-57K	2,00	0,40

Titreşim Belirsizlikleri

Elle iletilen titreşim, ISO 5349-1 standardına göre ölçüldü. Bu ölçüm, 1,5 m/s² düzeyinde belirsizlik içerir.

Tüm gövde titreşimi, ISO 2631-1 standardına göre ölçüldü. Bu ölçüm, 0,3 m/s² düzeyinde belirsizlik içerir.

9.5 Ebatlar

mm (in.)

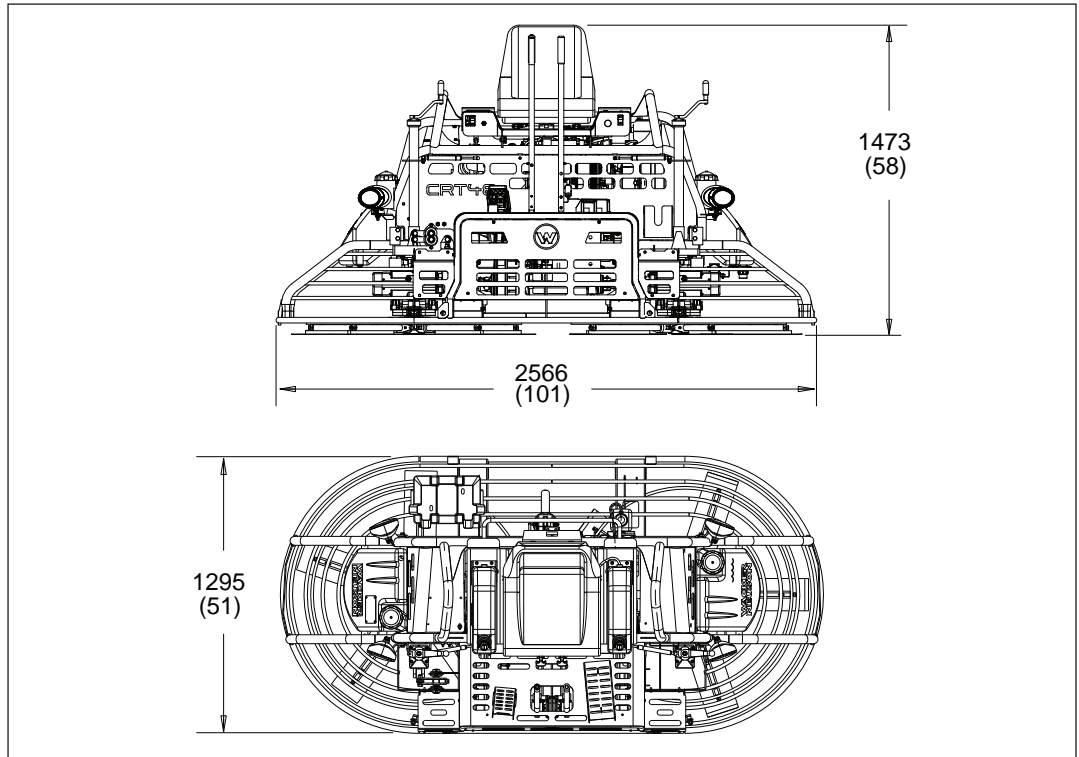

wc_gr013206

10 Şemalar

Notlar

10.1 Elektrikli Şematik—CRT48-37V

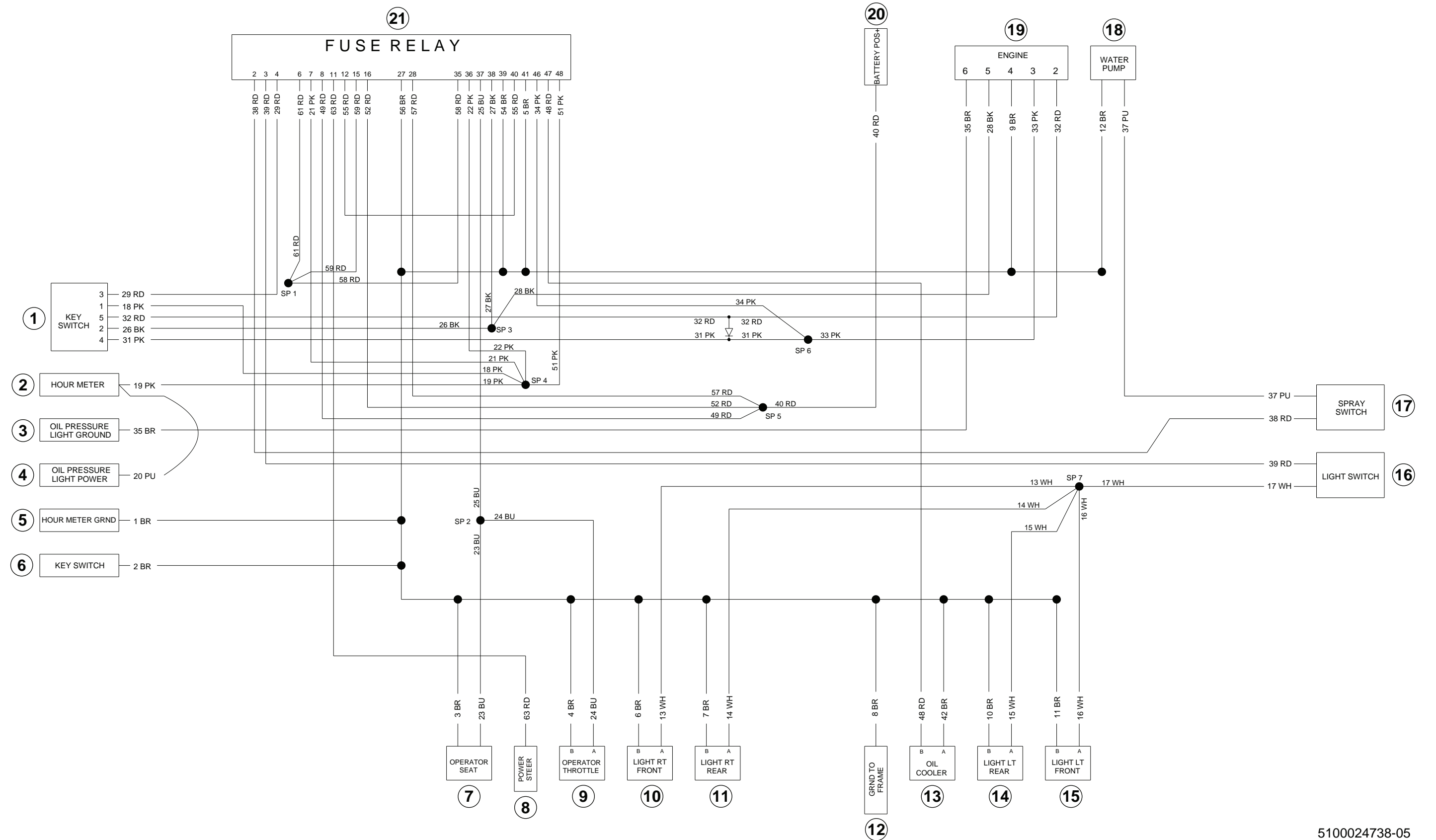

5100024738-05

10.2 Elektrik Şematik Bileşenleri—CRT48-37V

Ref.	Açıklama	Ref.	Açıklama
1	Kontak anahtarı	12	Çerçvelenecek zemin
2	Saat metre	13	Yağ Soğutucu
3	Yağ basıncı hafif zemin	14	Işık LT'si arka
4	Yağ basıncı hafif gücü	15	Işık LT'si ön
5	Saat metre zemin	16	Işık anahtarı
6	Anahtar zemin	17	Püskürtme anahtarı
7	Kullanıcı koltuğu	18	Su pompası
8	Hidrolik direksiyon	19	Motor
9	Operatör kelebeği	20	Akü artı kutbu
10	Işık RT'si ön	21	Sigorta rölesi
11	Işık RT'si arka	—	—

Kablo Renkleri							
B	Siyah	R	Kırmızı	Y	Sarı	Or	Portakal Rengi
G	Yeşil	T	Bronz	Br	Kahverengi	Pr	Mor
L	Mavi	V	Menekşe	Cl	Saydam	Sh	Metalik
P	Pembe	W	Beyaz	Gr	Gri	LL	Açık Mavi

10.3 Sigorta/Röle Kutusu Yerleşim

						Konum	Açıklama																																																																																				
<table border="1"> <tr> <td></td> <td>4</td> <td>3</td> <td>2</td> <td>1</td> <td></td> </tr> <tr> <td></td> <td>A</td> <td>B</td> <td>C</td> <td></td> <td>5</td> </tr> <tr> <td>8</td> <td></td> <td></td> <td></td> <td></td> <td></td> </tr> <tr> <td>12</td> <td>E</td> <td>F</td> <td>G</td> <td>H</td> <td>9</td> </tr> <tr> <td>16</td> <td></td> <td></td> <td></td> <td></td> <td>13</td> </tr> <tr> <td>20</td> <td></td> <td></td> <td></td> <td></td> <td>17</td> </tr> <tr> <td>24</td> <td></td> <td></td> <td></td> <td></td> <td>21</td> </tr> <tr> <td>28</td> <td>(30)</td> <td>(85)</td> <td></td> <td></td> <td>25</td> </tr> <tr> <td>32</td> <td>J</td> <td>(87A)</td> <td></td> <td></td> <td>29</td> </tr> <tr> <td>36</td> <td>(86)</td> <td>(87)</td> <td></td> <td></td> <td>33</td> </tr> <tr> <td>40</td> <td>(30)</td> <td>(85)</td> <td>(30)</td> <td>(85)</td> <td>37</td> </tr> <tr> <td>44</td> <td>L</td> <td>(87A)</td> <td>M</td> <td>(87A)</td> <td>41</td> </tr> <tr> <td></td> <td>(86)</td> <td>(87)</td> <td>(86)</td> <td>(87)</td> <td></td> </tr> <tr> <td></td> <td>48</td> <td>47</td> <td>46</td> <td>45</td> <td></td> </tr> </table> <p>wc_gr014076</p>							4	3	2	1			A	B	C		5	8						12	E	F	G	H	9	16					13	20					17	24					21	28	(30)	(85)			25	32	J	(87A)			29	36	(86)	(87)			33	40	(30)	(85)	(30)	(85)	37	44	L	(87A)	M	(87A)	41		(86)	(87)	(86)	(87)			48	47	46	45		A	Anahtar 20 amp
							4	3	2	1																																																																																	
							A	B	C		5																																																																																
						8																																																																																					
						12	E	F	G	H	9																																																																																
						16					13																																																																																
						20					17																																																																																
						24					21																																																																																
						28	(30)	(85)			25																																																																																
						32	J	(87A)			29																																																																																
						36	(86)	(87)			33																																																																																
						40	(30)	(85)	(30)	(85)	37																																																																																
						44	L	(87A)	M	(87A)	41																																																																																
							(86)	(87)	(86)	(87)																																																																																	
							48	47	46	45																																																																																	
B	Lambalar 15 amp																																																																																										
C	Su pompası																																																																																										
E	Yağ Soğutucu																																																																																										
F	Hidrolik direksiyon kablo demeti																																																																																										
G	Stepne 15																																																																																										
H	Stepne 5																																																																																										
J	Yardımcı röle																																																																																										
L	Yağ soğutucu rölesi																																																																																										
M	Operatör varlığı rölesi																																																																																										

10.4 Elektrikli Şematik—CRT48-35L

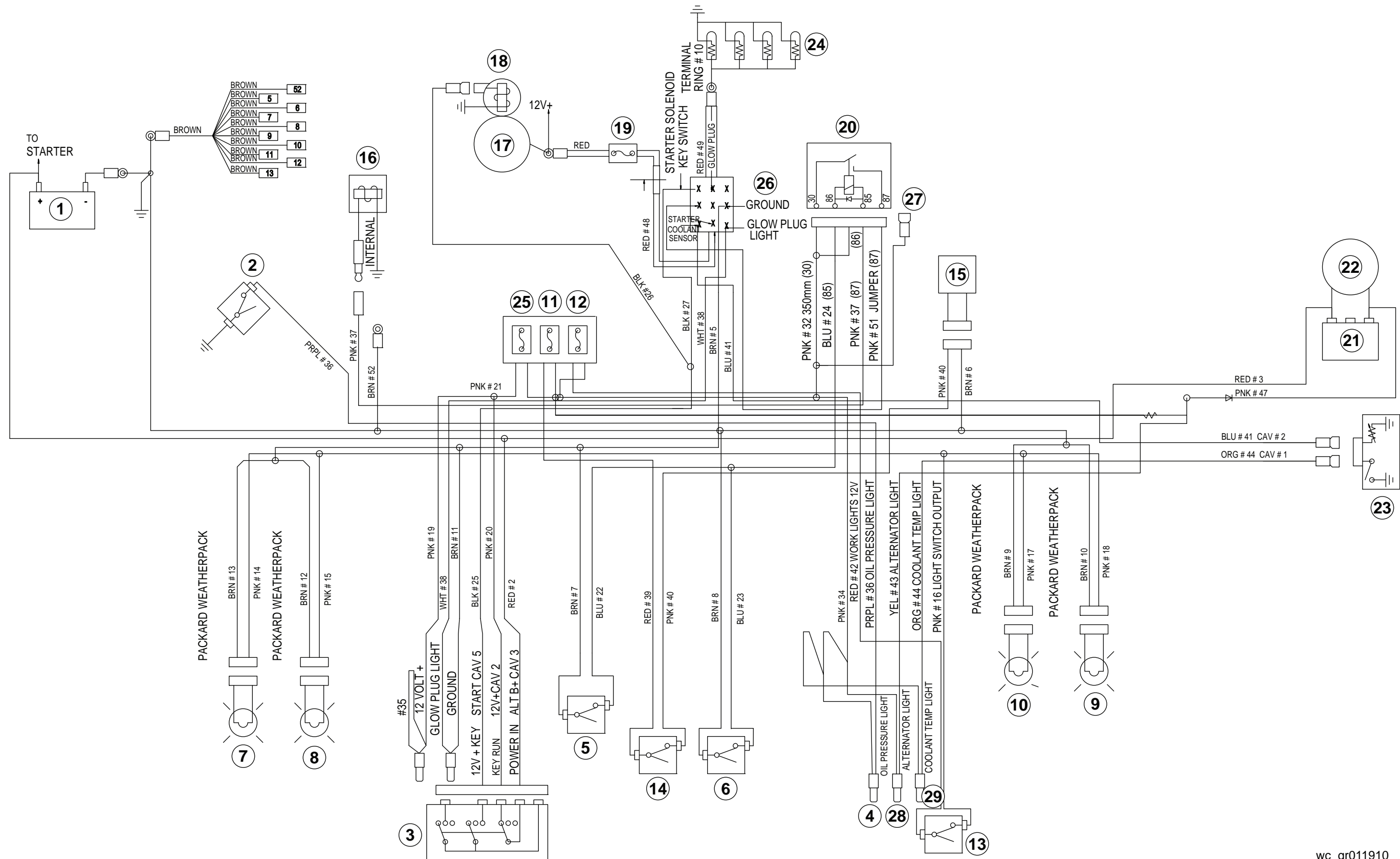

wc_gr011910

10.5 Elektrik Şematik Bileşenleri—CRT48-35L

Ref.	Açıklama	Ref.	Açıklama
1	Akü	16	Yakıt kesme selenoidi
2	Yağ basıncı şalteri (ikili devre)	17	Marş motoru
3	Kontak anahtarı	18	Motor krank selenoidi
4	Yağ basıncı gösterge ışığı	19	Isıtma bujisi sigortası
5	Operatör hazır anahtarı (normalde açık)	20	Röle—güvenlik sistemi
6	Gaz kelebek sensörü şalteri (normalde kapalı)	21	Voltaj regülatörü
7	Sağ ön ışık	22	Alternatör
8	Sağ arka ışık	23	Isıtma bujisi sıcaklık sensörleri
9	Sol arka ışık	24	Isıtma bujileri
10	Sol ön ışık	25	Anahtarlı güç sigortası
11	Sigorta—sprey sistemi	26	Isıtma bujisi rölesi
12	Sigorta—ışık devresi	27	12V+ Hidrolik Direksiyon Devresine
13	Işık anahtarı	28	Alternatör ışığı
14	Sprey pompası şalteri	29	Soğutucu akışkan sıcaklık ışığı
15	Sprey pompası motoru	—	—

Kablo Renkleri							
B	Siyah	R	Kırmızı	Y	Sarı	Or	Portakal Rengi
G	Yeşil	T	Bronz	Br	Kahverengi	Pr	Mor
L	Mavi	V	Menekşe	Cl	Saydam	Sh	Metalik
P	Pembe	W	Beyaz	Gr	Gri	LL	Açık Mavi

Important: For spare parts information, please see your Wacker Neuson Dealer, or visit the Wacker Neuson website at <http://www.wackerneuson.com/>.

Wichtig! Informationen über Ersatzteile erhalten Sie von Ihrem Wacker Neuson Händler oder besuchen Sie die Wacker Neuson Website unter <http://www.wackerneuson.com/>.

Important : Pour des informations sur les pièces détachées, merci de consulter votre distributeur Wacker Neuson, ou de visiter le site Internet de Wacker Neuson sur <http://www.wackerneuson.com/>.

Importante : Para saber más sobre las piezas de repuesto, póngase en contacto con su distribuidor de Wacker Neuson o acceda al sitio web de Wacker Neuson en <http://www.wackerneuson.com/>.

Importante : Per informazioni sui pezzi di ricambio, contattare il rivenditore Wacker Neuson o visitare il sito di Wacker Neuson all'indirizzo www.wackerneuson.com.

Viktigt : För information om reservdelar, kontakta din Wacker Neuson-leverantör eller besök Wacker Neusons webbplats på <http://www.wackerneuson.com/>.

Tärkeää : Pyydä varaosatietoja Wacker Neusonin jälleenmyyjältä tai vieraile Wacker Neusonin web-sivustolla osoitteessa <http://www.wackerneuson.com/>

Viktig : For informasjon om reservedeler, vennligst kontakt din Wacker Neuson-forhandler, eller besøk Wacker Neusons nettside på <http://www.wackerneuson.com/>.

Viktigt : Hvis du ønsker opplysninger om reservedele, bedes du kontakte din Wacker Neuson forhandler eller besøg Wacker Neuson websiden på <http://www.wackerneuson.com/>.

Belangrijk! Neem contact op met uw Wacker Neuson dealer of bezoek de website van Wacker Neuson op <http://www.wackerneuson.com/> voor meer informatie over reserveonderdelen.

Importante : Para obter informações sobre as peças sobresselentes, consulte o seu fornecedor da Wacker Neuson ou acesse ao site Web da Wacker Neuson em http://www.wackerneuson.com

Ważne : W celu uzyskania informacji na temat części zamiennych skontaktuj się z przedstawicielem firmy Wacker Neuson lub skorzystaj z witryny internetowej <http://www.wackerneuson.com/>.

Důležitě upozornění! Pro informace o náhradních dílech, prosím, kontaktujte svého Wacker Neuson dealera, nebo navštivte webové stránky <http://www.wackerneuson.com/>.

FONTOS: A pótalkatrészekre vonatkozó információkért kérjük, forduljon Wacker Neuson kereskedőjéhez vagy látogasson el a Wacker Neuson weboldalára a következő címen: <http://www.wackerneuson.com/>.

Важно! Для ознакомления с информацией о запасных частях, пожалуйста, обратитесь к местному торговому представителю компании Wacker Neuson или посетите веб-сайт <http://www.wackerneuson.com/>.

Σημαντικό : Για πληροφορίες σχετικά με τα ανταλλακτικά, μιλήστε με τον αντιπρόσωπό σας της Wacker Neuson, ή επισκεφθείτε τον ιστότοπο <http://www.wackerneuson.com/>.

Važno : Za rezervne dijelove obratite se svom Wacker Neuson prodavaču ili posjetite mrežne stranice tvrtke Wacker Neuson: <http://www.wackerneuson.com/>.

Önemli : Yedek parça bilgileri için Wacker Neuson Bayinize bakın veya Wacker Neuson web sitesini ziyaret edin. <http://www.wackerneuson.com/>

重要 交換部品の情報については、ワッカーノイゾンディーラーにお問い合わせ頂くか、ワッカーノイゾンウェブサイト <http://www.wackerneuson.com/> をご覧ください。

重要 有关备件信息，请咨询您的威克诺森经销商或访问威克诺森网站：
<http://www.wackerneuson.com/>。

Important : Pentru informații referitoare la piesele de schimb, vă rugăm să vă adresați distribuitorului Wacker Neuson sau să vizitați site-ul web Wacker Neuson la adresa <http://www.wackerneuson.com/>.

Важно : За информация относно резервни части, моля, обърнете се към местния дилър на Wacker Neuson или посетете уебсайта на Wacker Neuson на адрес <http://www.wackerneuson.com/>.

Wacker Neuson Produktion GmbH & Co. KG, Preußenstraße 41, D-80809 München,

Tel.: +49-(0)89-3 54 02-0 Fax: +49 - (0)89-3 54 02-390

Wacker Neuson Production Americas LLC, N92W15000 Anthony Ave., Menomonee Falls, WI. 53051

Tel.: (262) 255-0500 Fax: (262) 255-0550 Tel.: (800) 770-0957

Wacker Neuson Limited - Room 1701-03 & 1717-20, 17/F. Tower 1, Grand Century Place, 193 Prince Edward Road West, Mongkok, Kowloon, Hongkong. Tel: (852) 3605 5360, Fax: (852) 2758 0032

Telif hakkı bildirimii

© Telif Hakkı, 2019 Wacker Neuson Production Americas LLC.

Bütün haklar, çoğaltma ve dağıtım hakları dahil, saklıdır.

Bu yayın, makinenin orijinal satın alıcısı tarafından fotokopi çekilerek çoğaltılabilir. Wacker Neuson Production Americas LLC'ın önceden yazılı onayı alınmaksızın başka herhangi bir şekilde çoğaltma yapılması yasaktır.

Wacker Neuson Production Americas LLC'dan izin alınmadan yapılan her türlü çoğaltma veya dağıtım, ilgili telif haklarının ihlali anlamına gelir. İhlal edenler aleyhine dava açılacaktır.

Ticari Markalar

Bu kılavuzda belirtilen tüm ticari markalar, marka sahibi şirketlerin mülkiyetindedir.

İmalatçı

Wacker Neuson Production Americas LLC

N92W15000 Anthony Avenue

Menomonee Falls, WI 53051 ABD

Tel: (262) 255-0500 · Faks: (262) 255-0550 · Tel: (800) 770-0957

www.wackerneuson.com

Çevrilen talimatlar

Bu Operatör Kılavuzu, orijinal talimatların bir çevirisini içerir. Bu Operatör Kılavuzu'nun orijinal dili, Amerikan İngilizcesidir.