

Instruções para o uso **K 40, K 30**

Leia as instruções para o uso com toda a atenção e compreenda o seu conteúdo antes de fazer uso da máquina.



Portuguese

EXPLICAÇÃO DOS SÍMBOLOS

Explicação dos símbolos

ATENÇÃO! A máquina, se for usada de forma indevida ou incorrecta, pode ser perigosa, causando sérios ferimentos ou mesmo a morte do utente ou outras pessoas.



Leia as instruções para o uso com toda a atenção e compreenda o seu conteúdo antes de fazer uso da máquina.



Use sempre:

- Capacete protector aprovado
- Protectores acústicos aprovados
- Óculos ou viseira de protecção
- Durante o corte produz-se poeira que, se respirada, pode causar lesões. Use protecção respiratória aprovada. Certifique-se de que haja boa ventilação.



Este produto está conforme as directivas em validade da CE.



Os restantes símbolos e autocolantes existentes na máquina dizem respeito a exigências específicas para homologação em alguns países.

Desligue sempre a máquina da mangueira do ar antes de inspecção e/ou manutenção da máquina.

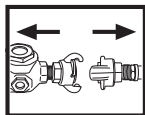

Use sempre luvas de protecção aprovadas.



Limpeza periódica obrigatória.

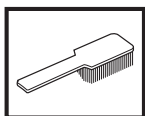

Inspeção ocular.



Uso obrigatório de óculos ou viseira de protecção.



ÍNDICE

Índice

EXPLICAÇÃO DOS SÍMBOLOS

Explicação dos símbolos 2

ÍNDICE

Índice 3

COMO SE CHAMA?

Como se chama no cortador de disco? 4

INSTRUÇÕES DE SEGURANÇA

Precauções antes de usar uma cortadora de disco
nova 5

Equipamento de protecção pessoal 5

Equipamento de segurança da máquina 6

Controlo, manutenção e assistência ao equipamento de
segurança da máquina 6

Instruções gerais de segurança 7

Instruções gerais de trabalho 7

Discos de corte 9

MONTAGEM

Montagem 11

Montagem do disco de corte 11

Protecção do disco de corte 11

ARRANQUE E PARAGEM

Arranque e paragem 12

MANUTENÇÃO

Manutenção 13

ESPECIFICAÇÕES TÉCNICAS

Especificações técnicas 15

Equipamento de corte 15

Certificado CE de conformidade 15

COMO SE CHAMA?

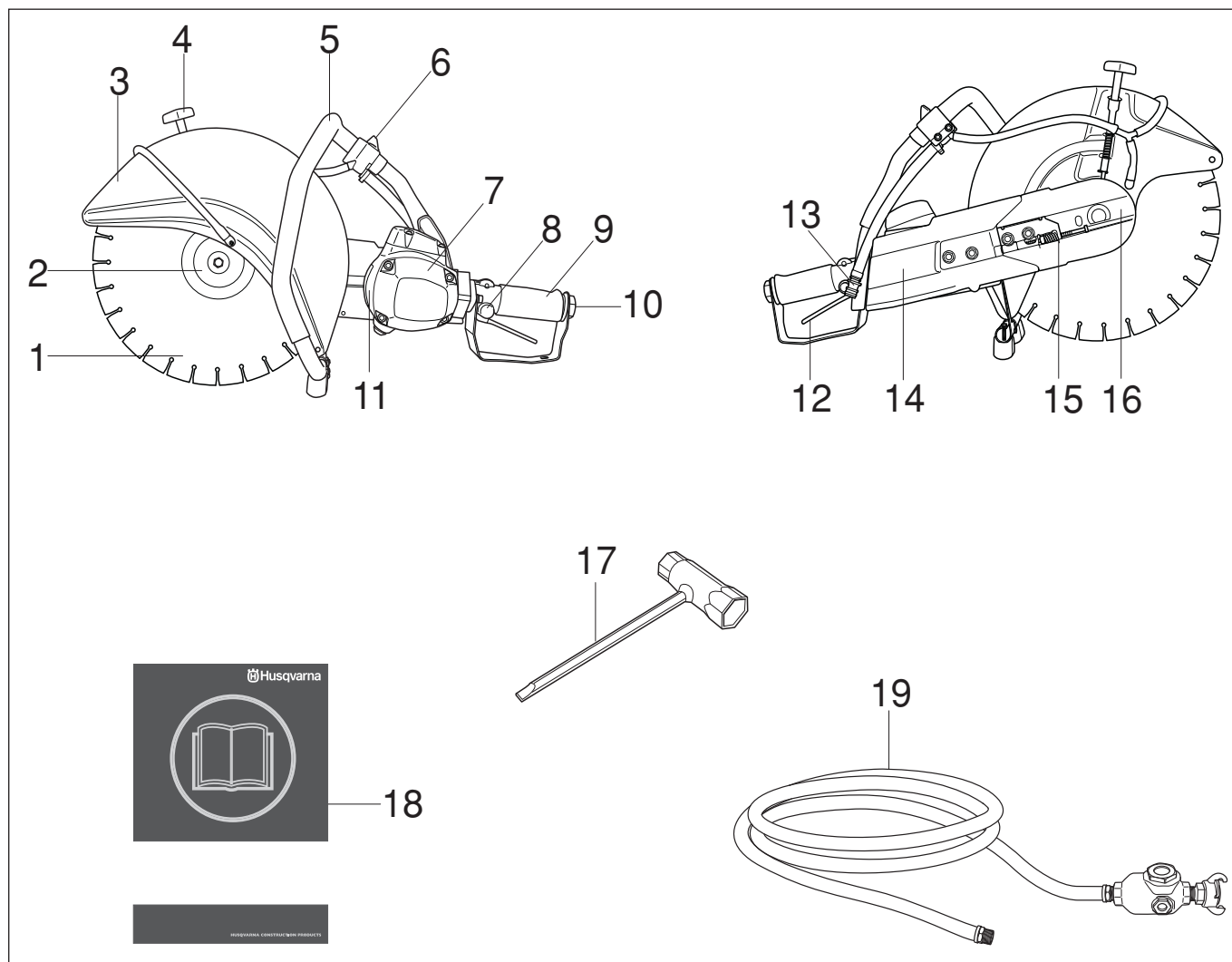

Como se chama no cortador de disco?

- | | |
|-------------------------------|-------------------------------|
| 1 Disco de corte | 11 Placa de tipo |
| 2 Anilha flangeada | 12 Arrancador |
| 3 Protecção do disco de corte | 13 Ligação de água com filtro |
| 4 Bloqueio de protecção | 14 Protecção da correia |
| 5 Punho dianteiro | 15 Esticador da correia |
| 6 Torneira da água | 16 Braço de corte |
| 7 Motor pneumático | 17 Chave universal |
| 8 Bloqueio do arrancador | 18 Instruções para o uso |
| 9 Punho traseiro | 19 Mangueira de ar |
| 10 Ligação da mangueira do ar | |

INSTRUÇÕES DE SEGURANÇA

Precauções antes de usar uma cortadora de disco nova

- Esta máquina é uma cortadora a ar comprimido destinada a corte manual livre. A máquina deve ser ligada a um compressor que forneça uma pressão de ar de 7 bar e um caudal de 2,8-3,5 m³/min. para K40 e 2,0-2,4 m³/min. para K30.
- Leia as instruções para o uso com toda a atenção.
- Inspeccione a montagem do disco de corte (consulte o capítulo "Montagem").
- Verifique se a mangueira de ar está intacta e em bom estado.

Deixe o seu concessionário Husqvarna controlar regularmente o cortador de disco e efectuar as afinações e reparações necessárias.



ATENÇÃO! Em caso algum deverá a configuração original da máquina ser alterada sem autorização do fabricante. Use sempre acessórios genuínos. Modificações e/ou acessórios não autorizados podem provocar sérias lesões ou perigo de vida para o utilizador ou outros.



ATENÇÃO! O uso de equipamento para cortar, lixar, furar, polir ou deformar materiais pode provocar-se poeira ou vapores que contêm produtos nocivos. Procure informar-se sobre a composição do material em que está a trabalhar, e use uma máscara respiratória e protectora do rosto adequada.



ATENÇÃO! Um cortador de disco, se utilizado inadvertida ou erradamente, pode tornar-se num instrumento perigoso, causando sérias lesões, até mesmo mortais. É de extrema importância que você leia e compreenda o conteúdo destas instruções para o uso.

Husqvarna Construction Products esforça-se por melhorar constantemente o desenho dos produtos. Por essa razão, Husqvarna reserva-se o direito de, sem aviso prévio e sem quaisquer outras obrigações, introduzir alterações de construção.

Toda a informação e dados contidos nestas instruções para o uso eram válidos na data em que as instruções para o uso foram entregues para serem impressas.

Equipamento de protecção pessoal



ATENÇÃO! Em quaisquer circunstâncias de utilização da máquina deve ser utilizado equipamento de protecção pessoal aprovado. O equipamento de protecção pessoal não elimina o risco de lesão mas reduz os seus efeitos em caso de acidente. Consulte o seu concessionário na escolha do equipamento.

- Capacete de protecção
- Protectores acústicos
- Óculos ou viseira de protecção

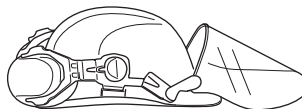

- Máscara respiratória

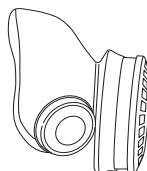

- Luvas fortes e de agarre seguro.

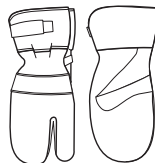

- Vestuário justo, forte e confortável que permita total liberdade de movimentos.



- Use protecção para as pernas, do tipo recomendado para o material que vai ser cortado.
- Botas com biqueiras de aço e solas antidesslizantes



- Os primeiros socorros devem sempre estar à mão.



INSTRUÇÕES DE SEGURANÇA

Equipamento de segurança da máquina

Nesta secção esclarecem-se quais são as peças de segurança da máquina, que função desempenham e ainda como efectuar o controlo e a manutenção para se certificar da sua operacionalidade. Ver capítulo Como se chama?, para localizar onde estas peças se encontram na sua máquina.



ATENÇÃO! Nunca use uma máquina com peças de segurança defeituosas. Siga as instruções de controlo, manutenção e assistência técnica listadas nesta secção.

Arrancador

O arrancador é usado para dar o arranque à máquina e para a desligar.

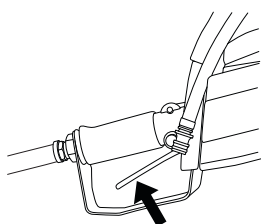

Bloqueio do arrancador

O bloqueio do arrancador está projectado para impedir a activação inadvertida do arrancador. Quando o bloqueio (A) é premido, é libertado o arrancador (B).

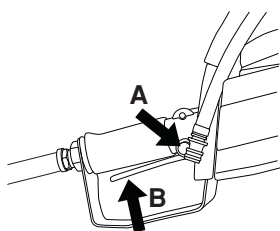

O bloqueio do arrancador mantém-se premido enquanto o arrancador estiver premido. Quando se larga o punho, tanto o arrancador como o bloqueio do arrancador são repostos ao estado original. Isto ocorre através de dois sistemas de molas de retorno independentes um do outro. Esta posição implica que a máquina pára e o arrancador fica bloqueado.

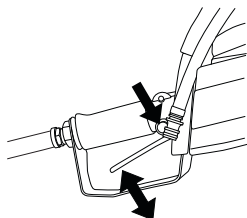

Protecção do disco de corte

Esta protecção está montada sobre o disco de corte e evita que fragmentos do disco ou material cortado possam ser arremessados contra o utilizador.

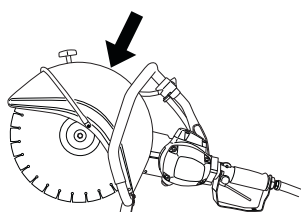

Controlo, manutenção e assistência ao equipamento de segurança da máquina



ATENÇÃO! Toda a assistência e reparação da máquina requer formação especializada. Especialmente no que se refere ao equipamento de segurança. Se a máquina não satisfizer algum dos controlos abaixo mencionados, procure a sua oficina autorizada. A compra de qualquer dos nossos produtos garante-lhe a obtenção de reparação e assistência profissionais. Se o local da compra da máquina não for um dos nossos concessionários com assistência técnica, consulte a oficina autorizada mais próxima.

Verificação da função de arranque e paragem do arrancador.

Ponha a máquina a funcionar, solte o arrancador e verifique se o motor e o disco de corte param.

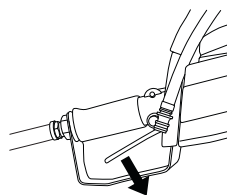

Verificação do bloqueio do arrancador

Verifique se o arrancador está travado quando o bloqueador se encontra na sua posição original.

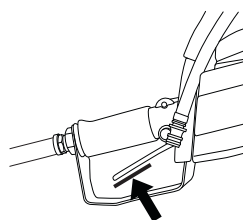

Prima o bloqueador e verifique se ele retorna à sua posição original quando for solto.

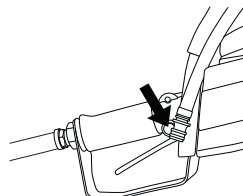

Verifique se o arrancador e o bloqueador se movem com facilidade e se os respectivos sistemas de molas de retorno funcionam.

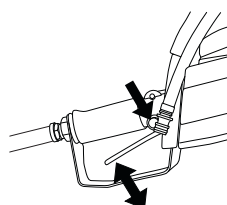

INSTRUÇÕES DE SEGURANÇA

Ponha a máquina a funcionar, solte o arrancador e verifique se o motor e o disco de corte param.

Verificação da protecção do disco de corte



ATENÇÃO! Verifique sempre se a protecção está correctamente montada antes de pôr a máquina a funcionar. Verifique também se o disco de corte está correctamente montado e não revela defeitos. Um disco de corte defeituoso poderá ocasionar ferimentos pessoais. Ver as instruções na secção Montagem,

Verifique se a protecção está intacta e se não tem fendas nem deformações.

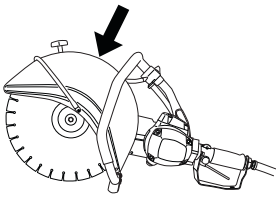

Instruções gerais de segurança

- Um cortador de disco destina-se a cortar em materiais duros, como por exemplo, alvenaria. Ter em consideração que o risco de retrocesso é maior ao cortar em materiais macios. Ver as instruções na secção Medidas de prevenção contra retrocessos.
- Não trabalhe com a cortadora de disco sem antes haver lido e compreendido o conteúdo destas instruções para o uso. Toda a assistência técnica além dos pontos enunciados no capítulo "Controlo, manutenção e assistência técnica do equipamento de segurança da cortadora de disco" serão realizados por pessoal técnico competente.
- Nunca use a máquina se estiver cansado, se bebeu álcool ou se toma remédios que podem influir na sua visão, discernimento ou controlo sobre o corpo.
- Use equipamento de protecção pessoal. Ver as instruções na secção Equipamento de protecção pessoal.
- Nunca use uma máquina que foi modificada a ponto de não mais corresponder à construção original.
- Nunca use uma máquina defeituosa. Siga as instruções de manutenção, controlo e assistência técnica destas instruções para o uso. Alguns serviços de manutenção e de assistência técnica deverão ser executados por especialistas qualificados. Ver as instruções na secção Manutenção.
- Nunca permita que outra pessoa utilize a máquina sem estar certo de que a mesma entendeu o conteúdo do manual de instruções.

Transporte e armazenagem

Não guarde ou transporte a cortadora com o disco de corte montado.

Guarde a cortadora de disco em local trancado, de modo a não ser acessível a crianças e estranhos.

Todos os discos devem ser removidos da cortadora e bem armazenados após o uso. Conserve o disco de corte em local seco e não sujeito a geada.

Deve ter-se especial cuidado com os discos abrasivos. Os discos abrasivos devem ser armazenados numa superfície plana e horizontal. Se os discos foram fornecidos com base de apoio, devem-se usar camadas intermédias para os manter planos. Se um disco abrasivo for guardado húmido, pode ficar desequilibrado e provocar danos.

Examine os discos novos com relação a defeitos causados por transporte ou armazenagem.

Instruções gerais de trabalho



ATENÇÃO! Esta secção aborda regras básicas de segurança para o trabalho com o cortador de disco. A informação apresentada não pode nunca substituir os conhecimentos que um profissional possui sob a forma de instrução e de experiência. Se você se encontrar numa situação em que se sinta inseguro sobre o modo de continuar com o uso, consulte um especialista. Contacte o seu revendedor, a sua oficina de serviço ou um utilizador de cortadores de disco experiente. Evite toda a utilização para a qual se sinta insuficientemente capacitado!

Regras básicas de segurança

- Observe a vizinhança:
 - Para assegurar-se de que pessoas, animais ou outro factor não possam interferir no seu controlo sobre a máquina.
 - Para impedir que os acima citados incorram em risco de entrar em contacto com o disco de corte.
- Evite usar a máquina em condições atmosféricas desfavoráveis. Por exemplo, nevoeiro denso, chuva, vento forte, frio intenso etc. Trabalhar com mau tempo é cansativo e pode levar a situações perigosas, tais como ir para terreno escorregadio.
- Nunca inicie o trabalho com a máquina antes de certificar-se que o local de trabalho está desimpedido e que tenha um apoio seguro para os seus pés. Observe se há eventuais obstáculos caso necessite de deslocar-se inesperadamente. Assegure-se que não possa cair nenhum material, causando danos, enquanto estiver a trabalhar com a máquina. Tenha muito cuidado ao trabalhar em terreno inclinado.
- Tenha cuidado para que nenhuma peça de roupa ou partes do corpo entrem em contacto com o equipamento de corte quando este se encontra em rotação.
- Mantenha-se a distância do equipamento de corte quando o mesmo estiver a rodar.
- A protecção do equipamento de corte tem sempre que estar montada quando a máquina estiver a funcionar.
- Assegure-se de que a área de trabalho está suficientemente iluminada, para que o ambiente de trabalho seja seguro.
- Não transporte a máquina com o equipamento de corte a rodar.
- Certifique-se de que tem uma posição de trabalho segura e estável.

INSTRUÇÕES DE SEGURANÇA

- Certifique-se de que não há tubagens ou cabos eléctricos na zona de corte.
- Quando começar a usar máquina, certifique-se de que a mangueira se encontra atrás de si, de forma à mangueira não sofrer danos.

Traçagem



ATENÇÃO! A distância de segurança da máquina de cortar é de 15 metros. Você é responsável pelo afastamento de animais e espectadores do local de trabalho. Não inicie o corte antes do local de trabalho estar livre e de você se encontrar numa posição estável.

Noções gerais

- Inicie o corte com o motor à rotação máxima.
- Mantenha sempre a máquina bem segura com ambas as mãos. Segure de modo tal que os polegares e os dedos agarrem ao redor dos punhos.

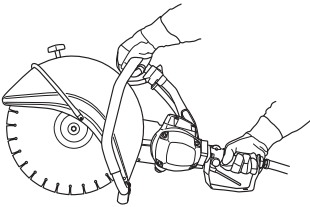

ATENÇÃO! A exposição excessiva a vibrações pode levar a lesões arteriais ou nervosas em pessoas que tenham distúrbios do aparelho circulatório. Procure um médico se constatar sintomas corporais que se possam relacionar com exposição excessiva a vibrações. Exemplos desses sintomas são entorpecimento, ausência de tacto, comichões, pontadas, dor, ausência ou redução da força normal, mudanças na cor da pele ou na sua superfície. Esses sintomas surgem normalmente nos dedos, mãos ou pulsos.

Técnica de corte

A técnica descrita abaixo é de carácter geral. Verifique as informações de cada disco de corte com respeito a características de corte individuais, por exemplo, os discos de diamante requerem menos força de aplicação do que os discos abrasivos).

- Apoie a peça de trabalho de forma tal que se possa prever o que vai ocorrer e a abertura do corte se mantenha aberta durante o corte.

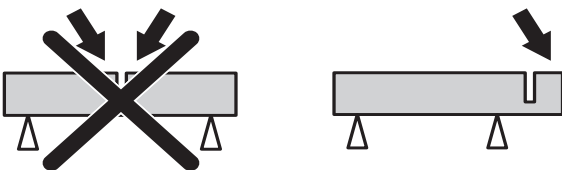

- Certifique-se de que o disco não está em contacto com nada quando a máquina for posta em funcionamento.
- Corte sempre à rotação máxima.
- Inicie o corte suavemente, deixe a máquina trabalhar sem a forçar nem pressionar com o disco.

- Avance e recue lentamente com o disco para obter uma pequena superfície de contacto entre o disco e o material que vai ser cortado. Desta maneira mantém-se a temperatura do disco baixa e obtém-se um corte eficaz.

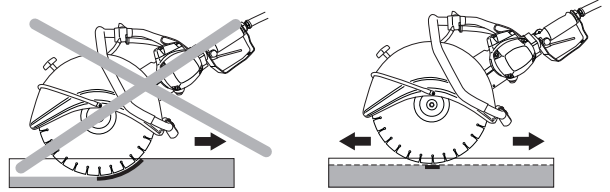

- Faça entrar a máquina em linha com o disco de corte. Pressão lateral pode destruir o disco de corte e é muito perigosa.



- A protecção do equipamento de corte tem que ser ajustada de modo à parte traseira encostar à peça de trabalho. O material desbastado e chispas provenientes do corte são então recolhidos pela protecção e desviados do utilizador.

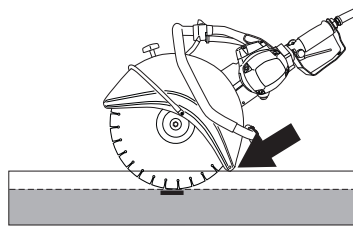

ATENÇÃO! Evite sob todas as circunstâncias, cortar com o lado do disco. É quase certo que este se danifique, parta-se e possa provocar sérios danos. Use somente a parte cortante.

Não dobre a cortadora para o lado, sob risco de prender ou partir o disco, causando danos pessoais.

Vibrações nos discos

O disco pode ficar excêntrico e vibrar se a pressão de aplicação usada for demasiado alta.

Diminuir a pressão de aplicação pode eliminar a vibração. Se isso não resolver, substitua o disco. O disco deve ser do tipo apropriado para o material que vai ser cortado.

Medidas de prevenção contra retrocessos



ATENÇÃO! O retrocesso pode ser rapidíssimo, repentino e violento, e pode arremessar o cortador e o disco de corte contra o utilizador. Se o disco de corte estiver em rotação ao acertar no utilizador, pode causar ferimentos perigosíssimos e até mesmo mortais. Tem-se que compreender qual é que causa do retrocesso e que pode ser evitado tendo cuidado e usando a técnica de trabalho correcta.

INSTRUÇÕES DE SEGURANÇA

Que e retrocesso?

Retrocesso é o nome dado a uma reacção repentina, na qual o cortador e o disco de corte são arremessados de um objecto que entrou em contacto com o quadrante superior do disco, também chamado de sector de risco de retrocesso.

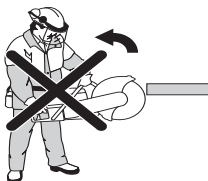

Regras básicas

- Nunca comece a cortar com o quadrante superior da lâmina como ilustrado na figura; é a chamada zona de arremesso.

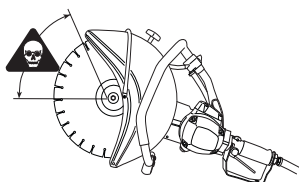

- Mantenha sempre a máquina bem segura com ambas as mãos. Segure de modo tal que os polegares e os dedos agarrem ao redor dos punhos.

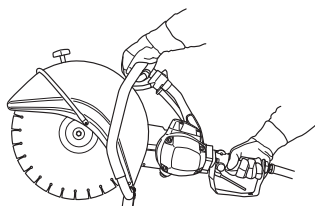

- Mantenha bom equilíbrio e apoio para os pés.
- Corte sempre à rotação máxima.
- Mantenha a peça em obra a uma distância confortável.
- Tenha cuidado ao alimentar em sulco já existente.
- Nunca corte acima da altura dos ombros.
- Esteja atento caso a peça de trabalho se mova ou alguma outra coisa ocorra que possa comprimir o sulco e prender o disco.

Entrave

O “pull in” sucede quando a parte inferior do disco pára repentinamente ou se as faces de corte apertarem. (Para evitar que isso aconteça, veja as secções “Regras básicas” e “Entalamento/rotação”, a seguir.)

Entale/rotação

O entalamento sucede se as faces de corte apertarem. A máquina pode ser repentinamente puxada para baixo com um movimento violento.

Como evitar o entale

Apoie sob a peça de trabalho de modo que o sulco possa permanecer aberto durante o corte e quando terminar este.

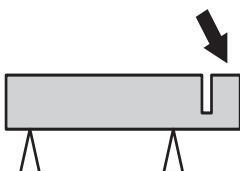

Discos de corte



ATENÇÃO! O disco de corte pode partir-se e causar ferimentos graves ao usuário.

Nunca utilize um disco marcado com uma velocidade de rotação inferior à da cortadora.

Nunca use o disco de corte para outros materiais que não aquele a que se destina.



ATENÇÃO! O corte de plásticos com lâmina de diamante ou lâmina de salvamento pode causar retrocesso, quando o material derretido devido ao calor produzido, adere à lâmina.

Noções gerais

Existem dois tipos básicos de discos de corte; discos abrasivos e discos de diamante.

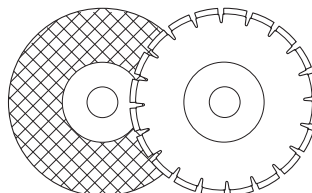

Retire sempre o disco de corte quando a máquina for ser transportada.

Certifique-se de estar a usar o casquilho certo para o disco de corte que vai ser montado na máquina. Veja instruções na secção “Montagem de disco de corte”.

Os discos de corte de qualidade mais alta são geralmente os mais económicos. Os discos de corte de qualidade inferior têm geralmente menos capacidade de corte e duram menos, o que resulta num custo mais alto em relação à quantidade de material desbastado.

Refrigeração a água



ATENÇÃO! A refrigeração a água, usada no corte de betão, arrefece o disco e aumenta a sua vida útil, reduzindo simultaneamente a formação de poeira. Entre as desvantagens, podemos apontar as dificuldades que surgem a temperaturas muito baixas, o risco de danificar o piso e outros elementos de construção, bem como o risco de escorregamento.

Após ter usado um disco de corte com refrigeração a água, faça funcionar o disco até estar seco, aproximadamente meio minuto. Se um disco abrasivo for guardado húmido, pode ficar desequilibrado e provocar danos.

Máquinas manuais de alta velocidade.

Os nossos discos de corte são fabricados para cortadoras portáteis de alta velocidade. No caso de serem usados discos de corte de outro fabricante, certifique-se de que o disco de corte cumpre todas as disposições e requisitos relativos a este tipo de máquinas.

INSTRUÇÕES DE SEGURANÇA

Tipos especiais

Algumas discos de corte são construídos para equipamento estacionário e para utilização em conjuntos adicionais, tais como equipamentos para corte de carris. Esses discos não podem ser utilizados em cortadoras portáteis.

Entre sempre em contacto com as autoridades locais e verifique se está a seguir as determinações apropriadas.

Discos abrasivos

O material cortante dos discos abrasivos é composto por grãos abrasivos aglomerados com aglutinantes orgânicos. Os "discos de corte reforçados" consistem em uma base têxtil ou de fibra que evita a ruptura total em rotação máxima de trabalho em caso do disco se quebrar ou danificar.

O desempenho de um disco de corte é determinado pelo tipo e tamanho das partículas abrasivas e pelo tipo e dureza do aglomerante orgânico.

Discos abrasivos, tipos e utilização		
Utilização		
Tipo de disco	Material	Refrigeração a água
Betão	Betão, asfalto, alvenaria, ferro fundido, alumínio, cobre, latão, cabos, borracha, plástico etc.	Pode ser usado para reduzir a formação de poeira. Após ter usado um disco de corte com refrigeração a água, faça funcionar o disco até estar seco, aproximadamente meio minuto.
Metal	Aço, ligas de aço e outros metais duros.	NÃO é recomendado.

O disco de corte deve estar marcado para uma velocidade de rotação igual ou superior à indicada na placa de tipo da máquina. Nunca use discos marcados para velocidade inferior à indicada na placa de tipo da máquina.

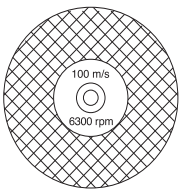

Verifique se o disco está isento de fendas e outros danos.

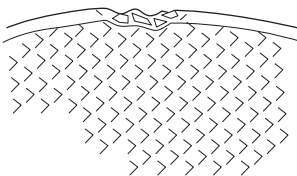

Experimente o disco abrasivo suspenso-o de um dedo e batendo-lhe levemente com o cabo de uma chave de fendas ou com um objecto do mesmo tipo. Se o som resultante não for cheio e sonoro, é porque o disco está danificado.

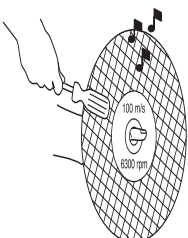

Discos de diamante

Os discos de diamante consistem de uma estrutura de aço com segmentos que contêm diamantes industriais.

Os discos de diamante proporcionam um custo mais baixo por operação de corte, menos substituições de disco e uma profundidade de corte constante.

Quando usar um disco de diamante, verifique se roda na direcção indicada pela seta no disco.

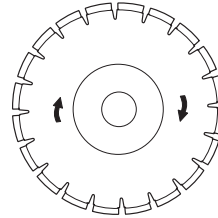

Use sempre um disco de diamante afiado. Afie a lâmina cortando em material macio, como grés ou tijolo.

Os discos de diamante podem ter diferentes graus de dureza. Um disco de diamante 'macio' tem uma vida útil relativamente curta e alta capacidade de desbaste. É usado em materiais duros tais como granito e betão duro. Um disco de diamante 'duro' tem uma vida útil mais curta, menos capacidade de desbaste e deve ser usado em materiais macios tais como tijolo e asfalto.

Afiação de discos de diamante

Os discos de diamante podem ficar rombos se for usada a pressão de aplicação errada ou se forem usados no corte de determinados materiais, tais como betão fortemente armado. Trabalhar com uma lâmina de diamante romba provoca sobreaquecimento, que pode resultar na libertação de segmentos de diamante.

Afie a lâmina cortando em material macio, como grés ou tijolo.

Material

Os discos de diamante são usados de preferência em todos os tipos de alvenaria, cimento armado e outros materiais compósitos. Os discos de diamante não são aconselháveis para corte de metal.

Discos de diamante para corte húmido



ATENÇÃO! Arrefeça continuamente com água os discos de diamante para corte húmido, de modo a impedir sobreaquecimento que pode causar a quebra e a libertação de pedaços do mesmo, o que poderia causar ferimentos.

Os discos de diamante para corte húmido devem ser aspergidos com água durante a operação de corte, de modo a arrefecer o disco e a ligar o pó que se forma durante o corte.

Discos de diamante para em seco

Os discos de diamante para corte em seco são uma nova geração de discos de corte que não requerem arrefecimento a água. Contudo, os discos continuam a ser susceptíveis a danos causados por excesso de temperatura. É boa economia deixar o disco arrefecer, retirando-o simplesmente da ranhura de corte a intervalos de 30 a 60 segundos, e deixá-lo rodar no ar durante 10 segundos para arrefecer.

MONTAGEM

Montagem

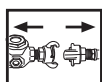

ATENÇÃO! Desligar sempre a máquina das mangueiras de ar antes de limpeza, montagem e manutenção da máquina.

Montagem do disco de corte

Os discos de corte da Husqvarna estão aprovados para máquinas de corte manuais. Os discos de corte são fabricados com três diâmetros de orifício central; 20mm (0.787"), 22,2mm (7/8") e 25,4mm (1"). Para adaptar a máquina ao orifício central do disco, usam-se casquilhos que servem no veio da máquina. Use o casquilho com o diâmetro correcto! O diâmetro do orifício central está marcado no disco de corte.

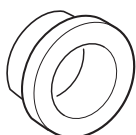

O disco é colocado no casquilho (C) entre a anilha flangeada (A) e a anilha flangeada (B). Tem-se que rodar as anilhas flangeadas de forma a encaixarem no veio.

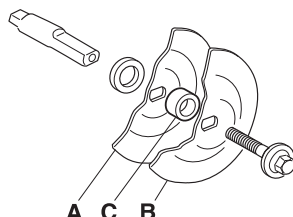
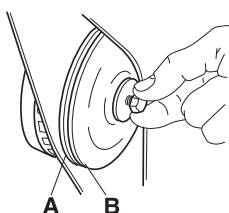

O parafuso de fixação do disco de corte deve ser apertado a 15-25 Nm.

O veio pode ser travado, introduzindo uma chave de fendas ou algo do mesmo tipo no orifício da protecção da correia.

Quando montar um disco de diamante, certifique-se de que este vai rodar na direcção indicada pela seta no disco.

Por ocasião da substituição do disco de corte, inspeccionar o estado das anilhas flangeadas e do veio. Ver instruções submetidas ao título Verificação do veio de accionamento e das anilhas flangeadas.

Verificação do veio de accionamento e das anilhas flangeadas



Verifique se as roscas do eixo motriz não estão danificadas.

Verificar se as superfícies de contacto do disco de corte e das anilhas flangeadas estão em bom estado, se têm a dimensão correcta e estão limpas, e se correm bem no veio de accionamento.

Não usar anilhas flangeadas empenadas, lascadas, contundidas ou sujas. Não usar anilhas flangeadas com dimensões diferentes.

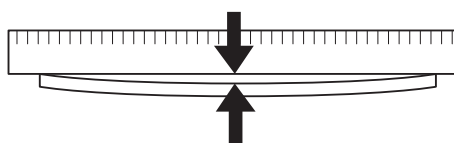

Braço de corte

É possível voltar o braço de corte 180°. de modo ao disco de corte ficar no outro lado do braço de corte. Isso facilita a operação de corte próximo de paredes, chão e outros obstáculos do mesmo tipo. O braço de corte e a correia são soltos da mesma maneira que ao substituir a correia. Ver instruções submetidas ao título, Substituição da correia.

Afrouxar o parafuso de batente da protecção e a mangueira do ar.

Volte o braço 180°, remonte os respectivos componentes e fixe-os com os parafusos tal como estavam antes.

Se usar um disco de diamante, também terá que voltá-lo de modo a que rode para o lado certo. O disco de diamante tem que rodar na direcção indicada pela seta que está no disco.

Protecção do disco de corte

Esta protecção tem que estar sempre montada na máquina.

A protecção do equipamento de corte tem que ser ajustada de modo à parte traseira encostar à peça de trabalho. O material desbastado e chispas provenientes do corte são então recolhidos pela protecção e desviados do utilizador.

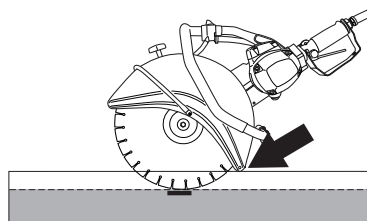

Arranque e paragem



ATENÇÃO! Antes de arrancar, observe o seguinte:

Certifique-se de estar em posição estável e de que o disco de corte não possa entrar em contacto com qualquer coisa.

Certifique-se de que nenhuma pessoa estranha se encontra na zona de trabalho.

Arranque

- Agarre o punho dianteiro com a mão esquerda.

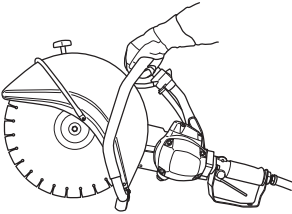

- Agarre o punho traseiro com a mão direita.

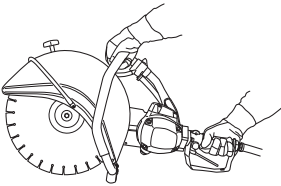

- Premir o bloqueio do arrancador com o polegar da mão direita e premir o arrancador.

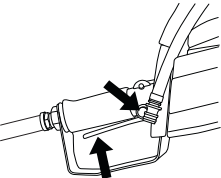

Paragem

O motor desliga-se soltando o arrancador.

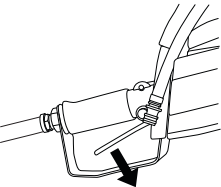

Manutenção

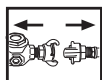

ATENÇÃO! Desligue sempre a máquina da mangueira do ar antes de inspecção e/ou manutenção da máquina.

Esticar a correia de accionamento

A correia de accionamento está totalmente encapsulada e bem protegida contra pó e sujidade.

Para esticar a correia de accionamento tem-se que desapertar as porcas que sujeitam o braço de corte.

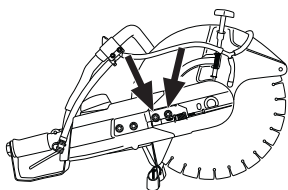

Aparafuse em seguida o parafuso de afinação de forma à porca quadrada ficar em frente da marca na tampa. Dessa forma a correia é esticada automaticamente para a tensão correcta.

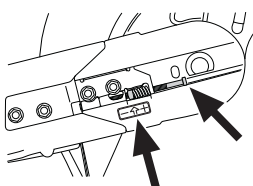

Apertar as porcas que sujeitam o braço de corte.

Substituição da correia de accionamento

Afrouxe primeiro as porcas e depois o parafuso de afinação até a correia ficar frouxa.

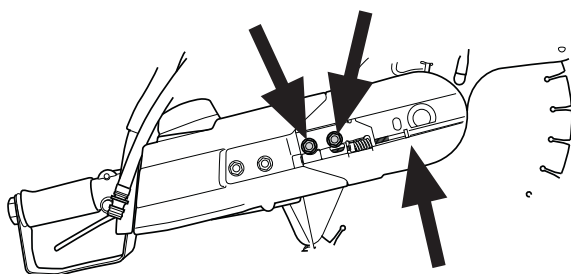

Retire depois as porcas e levante a tampa dianteira da correia.

A unidade de corte está agora solta e pode ser retirada do motor. Retirar depois a tampa traseira da correia, desapertando os três parafusos que a prendem.

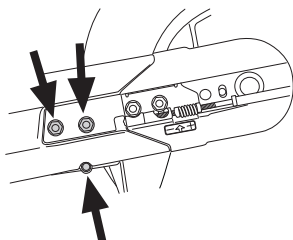

Retire a correia velha e coloque a correia nova. Monte o braço de corte com a parte do motor e estique a correia com o parafuso de afinação. Uma correia nova tem que ser novamente esticada após 30 minutos de funcionamento.

Verificação do veio de accionamento e das anilhas flangeadas

Verifique se as roscas do eixo motriz não estão danificadas. Verificar se as superfícies de contacto do disco de corte e das anilhas flangeadas estão em bom estado, se têm a dimensão correcta e estão limpas, e se correm bem no veio de accionamento.

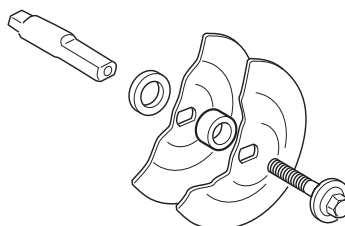

Não usar anilhas flangeadas empenadas, lascadas, contundidas ou sujas. Não usar anilhas flangeadas com dimensões diferentes.

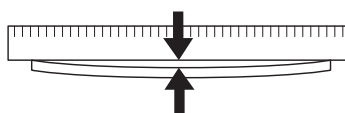

Refrigeração a água

Verifique se a torneira da água funciona. Para abrir a torneira da água, rode-a para a posição de aberta.

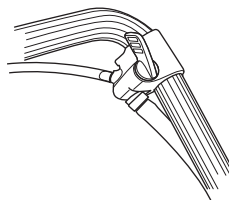

Para fechar a torneira da água, rode-a para a posição de fechada.

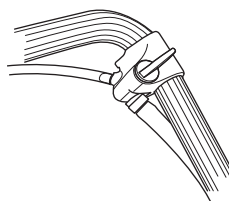

Filtro de água

Inspeccione e limpe o filtro se necessário.

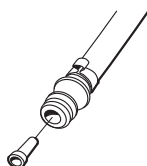

Controle diário

Execute as seguintes verificações diariamente, antes de usar a máquina:

- 1 Verifique se os parafusos e porcas estão apertados.
- 2 Verifique se a mangueira de ar está intacta e em bom estado.
- 3 Ponha a fonte de alimentação a funcionar e verifique se a máquina de cortar funciona, ligando-a com o arrancador no punho traseiro. Verifique se o disco de corte pára quando se solta o arrancador.
- 4 Verificação da protecção do disco de corte
- 5 Verificar o estado do disco de corte.
- 6 Verifique a tensão da correia de accionamento.
- 7 Verificar se o compressor que vai ser usado fornece a pressão de ar correcta, 7 bar e o caudal de ar correcto, 2,8-3,5 m³/min. para K40 e 2,0-2,4 m³/min para K30.
- 8 Usar mangueira de ar com dimensão mínima de 3/4" (19 mm).
- 9 Antes de ligar à máquina, remover sujidade e humidade da mangueira mediante sopro.
- 10 Ligar a mangueira à máquina e fixar as ligações. Abrir o ar comprimido e verificar se não há fuga.
- 11 Antes de pôr a máquina a uso, fechar a alimentação de ar e libertar a pressão. Verificar se o depósito de óleo está atestado com óleo destinado a máquinas a ar comprimido. Se não se usar depósito de dosagem de óleo, pode-se meter um pouco de óleo directamente na mangueira de ar. Quando mais tarde se ligar a máquina, o óleo soprado através do motor lubrifica o motor.
- 12 Usar um compressor com separador de humidade.
- 13 Inspeccionar o regulador da água.
- 14 Verifique o funcionamento do filtro de água.

As reparações do motor podem sair muito caras.

As seguintes ocorrências podem causar avaria do motor:

- 1 Utilização da máquina sem depósito de dosagem de óleo ligado.
- 2 Água condensada na alimentação de ar, causada por condensação nas mangueiras, no tanque do compressor, nas válvulas etc. A condensação provoca oxidação nas peças metálicas internas do motor.
- 3 Mangueiras ou ligações do ar sujas.
- 4 Sistema de ar não depurado. Neste caso, depurar significa que se introduz uma pequena quantidade de óleo nas mangueiras e se liga a máquina, de forma ao óleo ser soprado através do motor. O óleo arrasta consigo toda a humidade e mantém as peças do motor protegidas. Deve-se usar óleo especial para máquinas a ar comprimido. Pergunte ao seu fornecedor qual o tipo correcto de óleo a usar.

Não usar óleo de motor nem óleo hidráulico.



ESPECIFICAÇÕES TÉCNICAS

Especificações técnicas

Especificações técnicas	K30	K40
Motor		
Consumo de ar, m ³ /min.	2,0-2,4	2,8-3,5
Pressão de ar máxima, bar	7	7
Dimensão recomendada para a mangueira de ar, polegadas / mm	3/4 / 19	3/4 / 19
Dimensão de entrada de ar, polegadas / mm	3/4 / 19	3/4 / NPT hona
Sistema de accionamento, correia de transmissão	SPZ	SPZ
Rotação máxima no veio de saída, rpm	5100	5400
Peso		
Cortador sem disco de corte, kg	8,7	9,9
Lubrificante	Óleo anticongelante para ferramentas pneumáticas	Óleo anticongelante para ferramentas pneumáticas
Emissões de ruído (ver nota 1)		
Nível de potência sonora, medido em dB(A)	106	107
Nível de potência sonora, L _{WA} garantido dB(A)	106	107
Níveis acústicos (ver nota 2)		
Nível de pressão acústica junto ao ouvido do utilizador, dB(A)	89	92
Níveis de vibração, a_{hv} (ver nota 3)		
Punho dianteiro, m/s ²	7,2	9,5
Punho traseiro, m/s ²	3,8	5,2

Nota 1: Emissões sonoras para as imediações, medidas sob forma de potência sonora (L_{WA}) conforme a directiva da CE 2000/14/CE.

Nota 2: Nível de ruído em conformidade a EN 792-7/A1. Os dados comunicados relativamente ao nível de pressão de ruído tem uma dispersão estatística típica (desvio padrão) de 1,0 dB(A).

Nota 3: Nível de vibração em conformidade com a EN 792-7/A1. Os dados comunicados relativamente ao nível de vibração têm uma dispersão estatística típica (desvio padrão) de 1 m/s².

Equipamento de corte

Disco de corte	Velocidade periférica máxima, m/s
12" (300 mm)	80
14" (350 mm)	100

Certificado CE de conformidade

(Válido unicamente na Europa)

Husqvarna AB, SE-433 81 Göteborg, Suécia, telefone: +46-31-949000, garante por este meio que o cortador de disco **Husqvarna K 30, K 40** com número de série do ano 2010 e posterior (o ano é indicado na placa de tipo, seguido de um número de série) está em conformidade com o estipulado na DIRECTIVA DO CONSELHO:

- de 17 de Maio de 2006 "referente a máquinas" **2006/42/CE**
- de 8 de Maio de 2000 "referente à emissões sonoras para as imediações" **2000/14/CE**.

Foram respeitadas as normas seguintes: EN ISO 12100:2003, EN 792-7/A1:2008, EN 983/A1:2008.

Göteborg, 29 de Dezembro de 2009

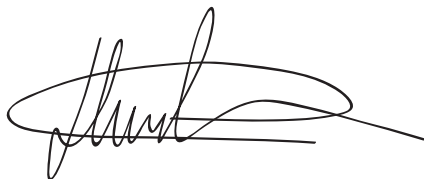

Henric Andersson

Vice-presidente, Chefe da divisão de máquinas de corte mecânicas e equipamento de construção

Husqvarna AB

(Representante autorizado da Husqvarna AB e responsável pela documentação técnica.)

Instruções originais



1153346-59

2014-09-01