

# Návod k použití

## **K 3600 MKII**

Než začnete stroj používat, prostudujte si, prosím, pečlivě návod k použití a ubezpečte se, že jste dokonale pochopili pokyny v něm uvedené.



**Czech**

# VYSVĚTLENÍ SYMBOLŮ

## Vysvětlení symbolů

**VÝSTRAHA!** Při nesprávném nebo neopatrném použití se zařízení může stát nebezpečným nástrojem, což může obsluhu nebo dalším osobám způsobit závažná nebo smrtelná zranění.



Než začnete stroj používat, prostudujte si, prosím, pečlivě návod k použití a ubezpečte se, že jste dokonale pochopili pokyny v něm uvedené.



Vždy používejte:

- Schválenou ochrannou přilbu
- Schválenou ochranu sluchu
- Ochranné brýle či štít
- Dechová rouška



Tento výrobek vyhovuje platným předpisům CE.



**Další symboly / štítky na zařízení se týkají zvláštních certifikačních požadavků pro určité obchodní trhy.**

Před kontrolou a/nebo servisem stroje vždy stroj odpojte od hadic hydrauliky.

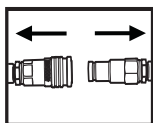

Vždy používejte schválené ochranné rukavice.

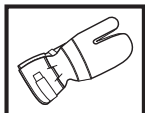

Pro zajištění správné funkce je nutné zařízení pravidelně čistit.

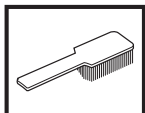

Vizuální kontrola.

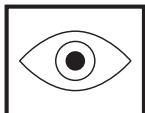

Je nutno používat ochranné brýle či štít.



## Obsah

### VYSVĚTLENÍ SYMBOLŮ

Vysvětlení symbolů ..... 2

### OBSAH

Obsah ..... 3

### CO JE CO?

Co je co na zkracovačce? ..... 4

### BEZPEČNOSTNÍ PŘEDPISY

Opatření před použitím nové zkracovačky ..... 5

Osobní ochranné pomůcky ..... 5

Bezpečnostní vybavení stroje ..... 5

Kontrola a údržba bezpečnostního vybavení stroje ..... 6

Obecná bezpečnostní opatření ..... 7

Obecné pracovní pokyny ..... 7

### NASTAVENÍ A SEŘÍZENÍ

Provoz ..... 10

Vsazování řezného kotouče ..... 10

Hadice hydrauliky ..... 12

Vodní hadice ..... 12

Přívod vody ..... 12

Dávkování vody ..... 12

### STARTOVÁNÍ A VYPÍNÁNÍ

Startování a vypínání ..... 13

### ÚDRŽBA

Údržba ..... 14

Demontáž celého vodícího válečku ..... 14

Montáž celého vodícího válečku ..... 14

Hnací kolo ..... 14

Výměna opěrných válečků/vodících válečků ..... 15

Ostření (obnovení) řezného kotouče ..... 16

Spojky ..... 16

Hadice hydrauliky ..... 16

Schema technické údržby ..... 17

Kotouče odpovídající normě EN 13236 ..... 17

### VYHLEDÁVÁNÍ ZÁVAD

Mechanická část ..... 18

### TECHNICKÉ ÚDAJE

Prodlužování hydraulických hadic ..... 19

ES Prohlášení o shodě ..... 20

# CO JE CO?

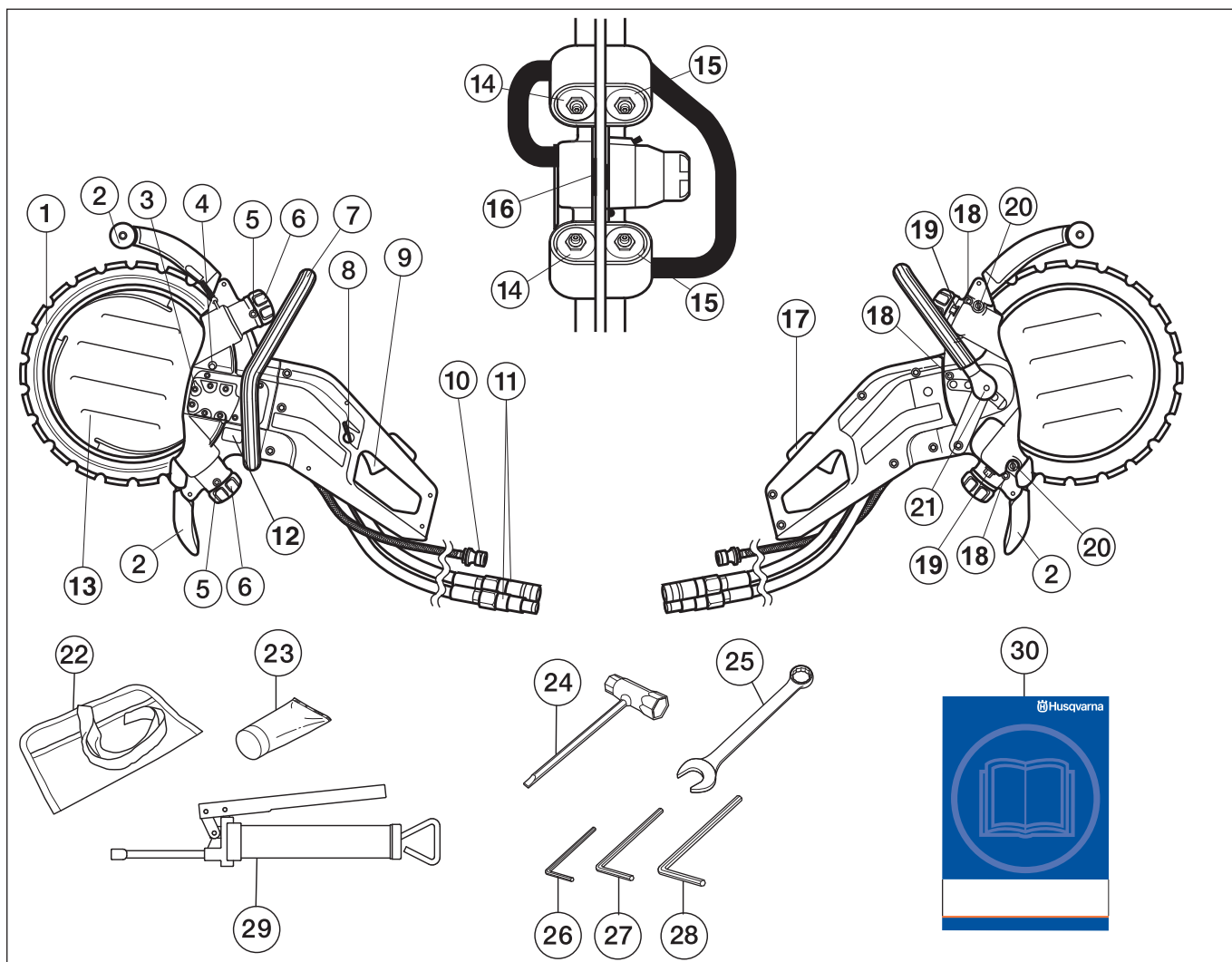

## Co je co na zkracovačce?

- |  |  |
|--|--|
| 1 Diamantový kotouč                                  | 16 Hnací kolo                                      |
| 2 Ochranný kryt řezacího kotouče/protiostříkový kryt | 17 Pojistka vypínače a ventilu ON/OFF přívodu vody |
| 3 Hydraulický motor                                  | 18 Šrouby krytu                                    |
| 4 Blokovací tlačítko hnacího kola                    | 19 Pojistné matice opěrných válečků                |
| 5 Maznice  | 20 Stavěcí šrouby                                  |
| 6 Ovládací prvek vodicích válečků                    | 21 Pojistka vypínače přední rukojeti               |
| 7 Přední rukojeť (nastavitelné)                      | 22 Vak s nástroji                                  |
| 8 Ovládací prvek regulace vody                       | 23 Tuk do ložisek                                  |
| 9 Pohon  | 24 Kombinovaný klíč                                |
| 10 Připojení vody                                    | 25 19 mm kombinovaný klíč                          |
| 11 Spojování hadic hydraulického systému             | 26 4 mm šestihřanný imbusový klíč s rukojetí T     |
| 12 Typový štítek                                     | 27 5 mm šestihřanný imbusový klíč s rukojetí T     |
| 13 Vodní disk  | 28 6 mm šestihřanný imbusový klíč                  |
| 14 Opěrné válečky                                    | 29 Mazací pistole                                  |
| 15 Vodicí válečky                                    | 30 Návod k použití                                 |

# BEZPEČNOSTNÍ PŘEDPISY

## Opatření před použitím nové zkracovačky

- Toto je rozbrušovací stroj s hydraulickým pohonem, určený pro ruční rozbrušování. Stroj je nutno připojit k hydraulickému agregátu s průtokem oleje 35–42 litrů/minutu a maximálním tlakem 150 barů
- Pečlivě si prostudujte návod k použití.
- Zkontrolujte montáž řezného disku, viz kapitola "Montáž".

Nechte vašeho prodejce Husqvarna zkracovačku zkontrolovat a provést nutná nastavení a opravy.



**VÝSTRAHA!** Konstrukce zařízení nesmí být za žádných okolností upravována bez svolení výrobce. Vždy používejte originální příslušenství. Nepovolené úpravy a/nebo příslušenství může vést k vážnému nebo smrtelnému zranění obsluhy nebo jiných osob.



**VÝSTRAHA!** Při použití výrobků, které řezou, brousí, vrtají, dobrušují nebo formují materiál, může vznikat prach a výpary, které mohou obsahovat škodlivé chemikálie. Zjistěte, z čeho sestává materiál, s kterým pracujete, a použijte vhodnou obličejovou nebo dýchací masku.



**VÝSTRAHA!** Motorová rozbrušovací pila je nebezpečný nástroj, když se používá nedbalým nebo nesprávným způsobem, a může způsobit vážná nebo dokonce smrtelná zranění. Je mimořádně důležité, abyste si prostudovali tento Návod k obsluze a pochopili jeho obsah.

Společnost Husqvarna Construction Products dodržuje zásadu průběžného vývoje produktů. Společnost Husqvarna si vyhrazuje právo změny konstrukce a vzhledu bez předchozího oznámení a zavedení změn konstrukce bez dalších závazků.

Veškeré informace a údaje v tomto návodu na obsluhu byly platné v okamžiku jeho předání do tisku.

## Osobní ochranné pomůcky



**VÝSTRAHA!** Při každém použití stroje je nutné používat schválené osobní ochranné pomůcky. Osobní ochranné pomůcky nemohou vyloučit nebezpečí úrazu, ale sniží míru poranění v případě, že dojde k nehodě. Požádejte svého prodejce o pomoc při výběru správného vybavení.

- Ochranná přilba
- Ochrana sluchu

- Ochranné brýle či štít

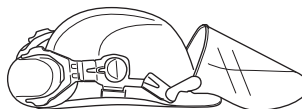

- Dechová rouška

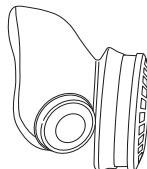

- Silné rukavice s jistým úchopem.

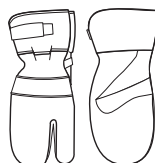

- Přílehavý, silný a pohodlný oděv, který dovolí plnou pohyblivost.

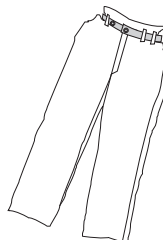

- Použijte ochranu nohou, doporučenou pro ten materiál, který chcete řezat.
- Vysoké boty s ocelovou špičkou a neklouzavou podrážkou



- Vždy mějte po ruce soupravu pro poskytování první pomoci.



## Bezpečnostní vybavení stroje

Tato část popisuje bezpečnostní vybavení stroje, jeho účel a způsob, kterým by se měla provádět kontrola a údržba, aby byla zajištěna jeho správná funkce. Pokud chcete zjistit, kde je toto vybavení na stroji umístěno, prostudujte si část Co je co?



**VÝSTRAHA!** Nikdy nepoužívejte stroj, který má poškozené bezpečnostní vybavení! Pravidelně provádějte kontrolu a údržbu popsanou v této části.

## Pohon

Pohon se používá ke spuštění a zastavení stroje.

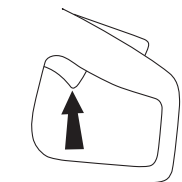

## Pojistka vypínače a ventilu ON/OFF přívodu vody

Pojistka vypínače má za úkol zabránit neúmyslné manipulaci s ovládním vypínače. Ventil ON/OFF přívodu vody je rovněž ovládán pojistkou vypínače.

Když stisknete pojistku vypínače (A), otevře se ventil přívodu vody a uvolní se vypínač (B).

Dokud je vypínač stisknutý, zůstává pojistka vypínače stisknutá a ventil přívodu vody otevřený.

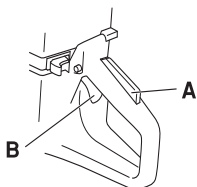

Pustíte-li držadlo, přejde jak pohon tak i zářezka pohonu do původní polohy. Toto se děje pomocí dvou na sobě nezávislých systémů zpětných per. Tato poloha způsobí, že se stroj zastaví a pohon se zablokuje.

Po uvolnění páčky se ventil přívodu vody vrací do uzavřené polohy.

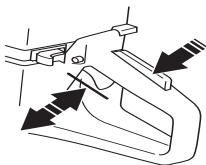

## Kryt řezného kotouče

Tento kryt je upevněn nad kotoučem a zabraňuje odlétávání řezaného materiálu nebo částí kotouče směrem k uživateli.

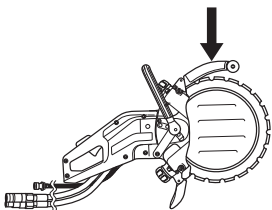

## Kontrola a údržba bezpečnostního vybavení stroje



**VÝSTRAHA!** Servis a opravy stroje vyžadují speciální odborné školení. To platí zejména pro bezpečnostní vybavení stroje. V případě, že by stroj nevyhověl při některé z níže uvedených kontrol, je nutno vyhledat servisní opravnu. Každému zákazníkovi, který zakoupí kterýkoli z našich výrobků, zaručujeme dostupnost profesionálních oprav a servisních prací. Pokud prodejce, který vám stroj prodal, neposkytuje servisní práce, požádejte jej o adresu naší nejbližší servisní opravy.

## Kontrola funkce spuštění a zastavení pohonu

Spusťte stroj, uvolněte vypínač a zkontrolujte, že se stroj a kotouč zastaví.

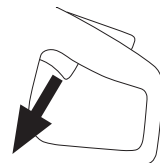

## Kontrola zářezky pohonu

Zkontrolujte, že je pohon zablokován, je-li zářezka pohonu ve své původní poloze.

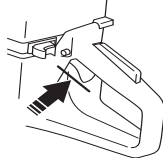

Stiskněte zářezku pohonu a zkontrolujte, že přejde po jejím puštění zpět do své původní polohy.

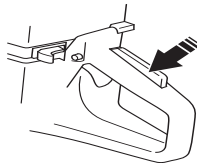

Zkontrolujte, že se pohon i zářezka pohonu pohybují lehce a že jejich systémy zpětných per fungují.

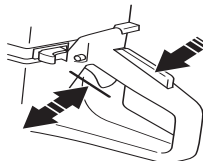

Spusťte stroj, uvolněte vypínač a zkontrolujte, že se stroj a kotouč zastaví.

# BEZPEČNOSTNÍ PŘEDPISY

## Kontrola krytu kotouče



**VÝSTRAHA!** Před spuštěním stroje se vždy ujistěte, že je ochranný kryt správně upevněn. Přesvědčte se také, zda je řezací kotouč správně umístěný a zda nevykazuje známky poškození. Poškozený řezací kotouč může způsobit zranění obsluhy. Viz pokyny v části Montáž

Zkontrolujte, že je kryt kompletní a že nemá žádné trhlinky ani deformace.

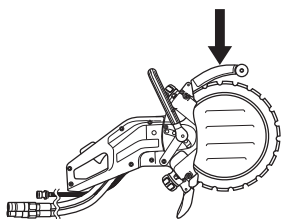

## Obecná bezpečnostní opatření

- Rozbrušovací pila je určena k řezání tvrdých materiálů, například zdiva. Uvědomte si nebezpečí zpětného odrazu pily při řezání měkkých materiálů. Viz pokyny v části Jak zabránit zpětnému rázu.
- Nepracujte se zkracovačkou aniž byste nejprve pročetli a pochopili obsah v tomto návodu k použití. Veškerý servis kromě bodů vyjmenovaných v kapitole "Kontrola, údržba a servis bezpečnostního vybavení zkracovačky" je nutno svěřit k provedení vyškolenému personálu servisu
- Nikdy nepoužívejte stroj, jste-li unaveni, jestliže jste požili alkohol nebo jestliže užíváte léky, které by mohly ovlivnit váš zrak, úsudek nebo pohybovou koordinaci.
- Používejte osobní ochranné pomůcky. Viz pokyny v části Osobní ochranné pomůcky.
- Nikdy nepoužívejte stroj, jehož konstrukce byla jakkoli pozměněna oproti jeho původním specifikacím.
- Nikdy nepoužívejte stroj, který není zcela v pořádku. Pravidelně provádějte kontroly a údržbu podle servisních pokynů popsanych v této příručce. Některé úkony údržby a opravy mohou provádět pouze vyškolení a kvalifikovaní odborníci. Viz pokyny v části Údržba.
- Nedovolte pracovat se strojem nikomu, kdo si předem nepřičetl a neporozuměl obsahu návodu k použití.

## Přeprava a přechovávání

Motorovou rozbrušovací pilu neukládejte ani nedopravujte s nasazeným řezným kotoučem.

Přechovávejte zkracovačku v uzamykatelném prostoru mimo dosah dětí a nepovolaných osob.

Po použití vyjměte ze stroje řezný kotouč a dobře ho uložte. Řezný kotouč skladujte na suchém místě.

## Obecné pracovní pokyny



**VÝSTRAHA!** Tento oddíl popisuje základní bezpečnostní pravidla při práci se zkracovačkou. Daná informace nemůže nikdy nahradit ty vědomosti, které pracovník nabyde formou školení a praktické zkušenosti. Octnete-li se v situaci, kde se cítíte nejistý co do dalšího použití, obraťte se k odborníkovi. Obráťte se k vašemu prodejci, vašemu servisu nebo ke zkušenému pracovníkovi se zkracovačkou. Vyhněte se všemu používání, ke kterému se necítíte dostatečně vyškolení!

## Základní bezpečnostní pravidla

- Sledujte své okolí:
  - Abyste zabezpečili, že žádní lidé, zvířata ani nic jiného nemůže ovlivnit vaši kontrolu nad strojem.
  - Zajistěte, aby se nic z výše uvedeného nedostalo do kontaktu s řezacím zařízením.
- Nepoužívejte za nepříznivého počasí. Např. hustá mlha, dešť, silný vítr, velký chlad atd. Práce za špatného počasí je namahavá a může vést k nebezpečným okolnostem, např. ke kluzkému podloží.
- Nikdy nezačínáte pracovat se strojem dokud není pracovní plocha prázdná a vy nestojíte pevně. Ujistěte se o tom, že nemůže při práci dojít ke spadnutí materiálu a tím ke škodám a úrazu. Buďte velmi opatrní při práci ve svahu.
- Dbejte na to, aby se žádné části oděvu nebo těla nedostaly do kontaktu s rotujícím řezacím vybavením.
- Držte se v dostatečné vzdálenosti od rotujícího řezacího vybavení.
- Je-li stroj v chodu, musí být kryt řezacího vybavení vždy namontován.
- K vytvoření bezpečného pracovního prostředí se ujistěte, že je pracovní plocha řádně osvětlena.
- Nepřesunujte stroj s rotujícím řezacím vybavením.
- Vždy dbejte na to, abyste při práci pevně a stabilně stáli.
- Zkontrolujte, že nejsou v prostoru řezání taženy trubky nebo elektrická vedení.

## Řezání



**VÝSTRAHA!** Bezpečnostní vzdálenost od rozbrušovacího stroje je 15 metrů. Jste zodpovědní za to, že se v pracovním okruhu nezdržují zvířata a diváci. Nezačnete řezat pokud není pracovní okruh volný a pokud vy nestojíte pevně.

## Všeobecně

- Začněte řezat s motorem na maximální otáčky.



# BEZPEČNOSTNÍ PŘEDPISY

- Držte stroj vždy pevně oběma rukama. Držte jej tak, aby se palce i prsty sevřely kolem držadel.

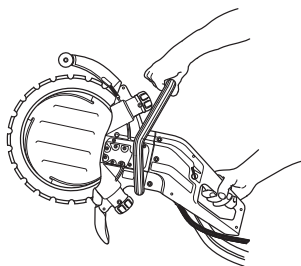

**VÝSTRAHA!** Nadměrné vystavení vibracím může u osob se zhoršenou funkcí krevního oběhu vést k poruchám oběhového nebo nervového systému. V případě, že byste pocítili příznaky obtíží způsobených nadměrným vystavením vibracím, obraťte se na svého lékaře. Mezi tyto příznaky může patřit znecitlivění některých částí těla, ztráta citu v ruku, brnění, píchání, bolest, ztráta síly, změna barvy nebo stavu kůže. Tyto příznaky se normálně objevují na prstech, rukou a zápěstích.

## Technika řezání

Technika popsaná níže má všeobecný charakter. Zkontrolujte detaily jednotlivých řezacích kotoučů z hlediska individuálních charakteristik.

- Podepřete opracovávaný kus tak, aby se dalo předpokládat, co se může stát a tak, aby řez zůstal během práce otevřený

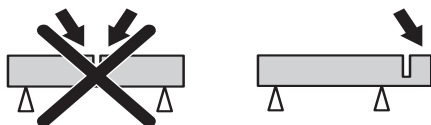

- Před spuštěním stroje zkontrolujte, zda se řezný kotouč ničeho nedotýká.
- Řežte vždy na maximální otáčky.
- Spusťte řezání postupně, stroj nechte pracovat, aniž byste na něj působili silou nebo tlačili.
- Řezným kotoučem pomalu pohybujte zpět a dopředu, aby styčná plocha mezi řezným kotoučem a řezaným materiálem byla co nejmenší. Tím se bude teplota řezného kotouče udržovat nízká a výsledkem bude účinné řezání.

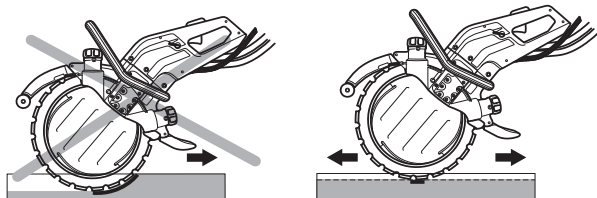

- Stroj udržujte rovnoběžně s řezným kotoučem. Boční tlak je mimořádně nebezpečný a může poškodit řezný kotouč.



**VÝSTRAHA!** Vždy se vyvarujte řezání boční stranou kotouče, takový postup nevyhnutelně vedl k jeho zničení, kotouč by mohl prasknout a způsobit vážné poranění. Používejte pouze řezací část.

Nenaklánějte motorovou pilu ke straně, tím může dojít ke vzpříčení kotouče nebo k jeho rozlomení s následkem zranění osob.

## Hloubka řezu

K3600 MKII může řezat až do hloubky 260 mm (10 palců). Nejdříve připravte vodící řez v hloubce 50–70 mm (2–3 palce), tím získáte lepší kontrolu nad strojem. To znamená, že voda může proniknout do zpracovávaného dílu a pomoci vést stroj. Pokus přerýznout celou hloubku najednou trvá déle. Pracovat postupně v jednotlivých krocích (3 až 4 u řezu hlubokého 260 mm = 10 palců) je mnohem rychlejší.

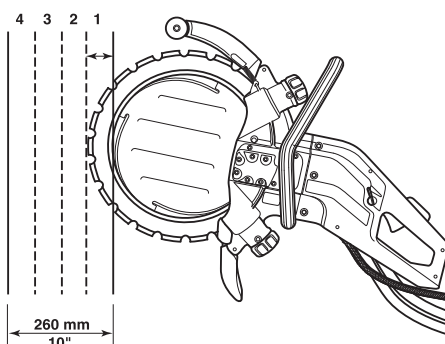

## Velké práce

Řezy překračující 1 m – podle čáry řezu upevněte prkno. Prkno bude sloužit jako vedení. Toto vedení použijte k označení řezu podél celé délky řezu hlubokého 50 – 70 mm (2 – 3 palce). Jakmile je hotov označovací řez, vedení odstraňte.



## Malé práce

Nejdříve si připravte mělký označovací řez o hloubce nejvýše 50 – 70 mm (2 – 3 palce). Poté proveďte konečný řez.

## Postup řezání

Nejdříve proveďte nižší vodorovný řez. Nyní proveďte dva svislé řezy. Práci dokončete horním vodorovným řezem.

Nezapomeňte si rozdělit bloky na kusy, se kterými se snáze manipuluje, které lze bezpečně přepravovat a zvedat.

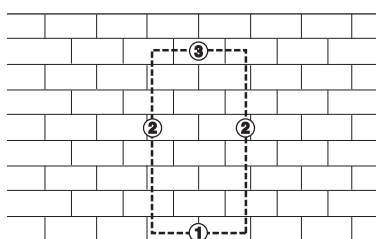



# BEZPEČNOSTNÍ PŘEDPISY

**VAROVÁNÍ!** Uděláte-li horní vodorovný řez před dolním vodorovným řezem, materiál bude padat na řezný kotouč a může ho zablokovat.

## Jak zabránit zpětnému rázu



**VÝSTRAHA!** Odrazy mohou být bleskově rychlé, náhlé a tvrdé a mohou odrazit zkracovačku a řezný disk směrem k uživateli. Je-li řezný disk v pohybu ve chvíli kdy a když udeří uživatele může dojít k těžkému úrazu, dokonce i k ohrožení života. Je nutné, abyste pochopili, co způsobí odrazy a to, že je možné se jim vyhnout opatrností a správnou pracovní technikou.

### Co je to zpětný ráz?

Odraz nazýváme náhlou reakci, kdy se zkracovačka a řezný disk odrazí od předmětu, který se dostal do styku s horním kvadrantem disku, tj. sektorem rizika odrazu.

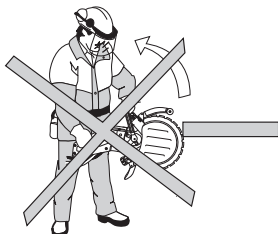

### Obecná pravidla

- Nikdy nezačínáte řezat horní čtvrtinou kotouče, jak je uvedeno na obrázku; této části se říká také zóna zpětného odrazu.

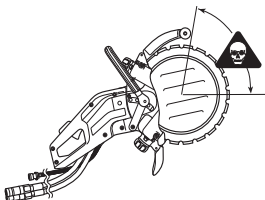

- Držte stroj vždy pevně oběma rukama. Držte jej tak, aby se palce i prsty sevřely kolem držadel.

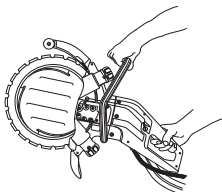

- Držte dobře rovnováhu a stůjte pevně.
- Řežte vždy na maximální otáčky.
- Stůjte v pohodlné vzdálenosti od zpracovávaného kusu.
- Buďte opatrní při vsunutí kotouče do stávajícího řezu.
- Nikdy neřežte výše než jsou vaše ramena.
- Dejte pozor na to, zda se zpracovávaný kus nepřesune nebo nestane-li se něco jiného, co by mohlo způsobit sevření řezu a jeho uskřípnutí kotouče.



**VÝSTRAHA!** Řezáním umělých hmot pomocí diamantového kotouče může dojít ke zpětnému odrazu při rozpouštění materiálu vlivem tepla vznikajícího při řezání a jeho přilepení ke kotouči.

## Zasuňte

Pull in vznikne, dojde-li k náhlemu zastavení spodního dílu disku nebo k uzavření řezu. (Pročtete si níže uvedený text pod titulkem "Základní pravidla" a "Smáčknutí/rotace", který probírá to jak se tomu vyhnete.)

## Uskřípnutí/rotace

Sevře-li se řez, dojde k uskřípnutí. Stroj se může náhle velmi silným pohybem strhnout dolů.

## Jak se vyhnout uskřípnutí

Podepřete zpracovávaný kus tak, aby řez zůstal otevřený jak během řezání tak i po jeho dokončení.

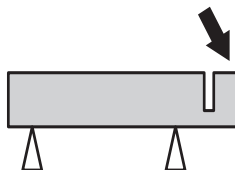

## Diamantové kotouče

Diamantové kotouče se skládají z ocelové kostry opatřené segmenty s průmyslovými diamanty.

Používejte vždy jen ostrý diamantový kotouč. Naostřete kotouč tak, že řežete v měkkém materiálu, jako je pískovec nebo cihla.

Diamantové kotouče jsou v provedení o několika stupních tvrdosti. "Měkký" diamantový kotouč má poměrně krátkou životnost a velkou schopnost řezání. Používá se v tvrdých materiálech, jako je žula a tvrdý beton. "Tvrdý" diamantový kotouč má delší životnost, menší schopnost řezání a je použitelný v měkkých materiálech, jako je cihla a asfalt.

Diamantové řezací kotouče jsou vhodné pro kamenné, železobetonové a další kompozitní materiály. Diamantové kotouče nejsou vhodné pro řezání kovu.

## Chlazení vodou



**VÝSTRAHA!** Diamantové řezné kotouče je nutno neustále chladit vodou, neboť jejich přehřátí může způsobit rozlomení kotouče, rozlepující se části mohou způsobit zranění osob a škody na majetku.

Diamantové řezné kotouče musí být během řezání postříkávány vodou, která řezný kotouč chladí a zachycuje prach, jenž vzniká při řezání.

## Ostření diamantových kotoučů

Diamantové kotouče mohou být tupé, používáte-li nesprávný podávací tlak nebo při řezání některých materiálů jako silně vyztužený beton. Práce s tupým diamantovým kotoučem způsobí přehřátí, což vede k odpadnutí diamantových segmentů.

Naostřete kotouč tak, že řežete v měkkém materiálu, jako je pískovec nebo cihla.

## Vibrace diamantových řezných kotoučů

Při příliš silném přitlaku do záběru se může řezný kotouč vychýlit z rovnováhy a vibrovat.

Nižší tlak do záběru by měl vibrace zastavit. V opačném případě vyměňte řezný kotouč. Řezný kotouč musí být určen k použití na řezaný materiál.

# NASTAVENÍ A SEŘÍZENÍ

## Provoz

Vzhledem k jedinečné konstrukci stroje se hnací síla nepřenáší na střed kotouče. Ve šterbinách řezného kotouče běží dvě příruby na dvou vodicích válečkách. Pružiny na vodicích válečkách tisknou válce, které zase tisknou okraj ve tvaru V na vnitřním průměru řezného kotouče proti drážce ve tvaru V hnacího kola. Hnací kolo je upevněno na ose, která je poháněna hydraulickým motorem.

Toto uspořádání umožňuje dosažení hloubky řezu 260 mm (10 palců) při průměru diamantového kotouče 350 mm (14 palců).

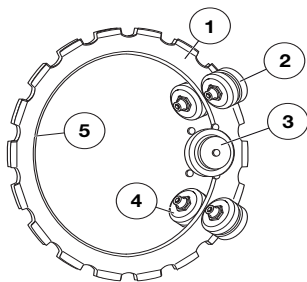

- 1 Kotouč
- 2 Opěrné válečky
- 3 Hnací kolo
- 4 Vodicí válečky
- 5 Hrana V

## Základní servis

Při používání kotouče se opotřebovává jak vnitřní okraj kotouče, tak i drážka hnacího kola.

Kruhová rozbrušovací pila bude dobře pracovat i v budoucnu za splnění následujících podmínek:

- hnací kolo není příliš opotřebováno

A) Nové

B) Opotřebované

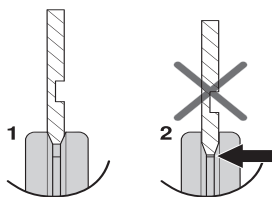

- vodicí válečky nejsou příliš opotřebované

A) Nové

B) Opotřebované

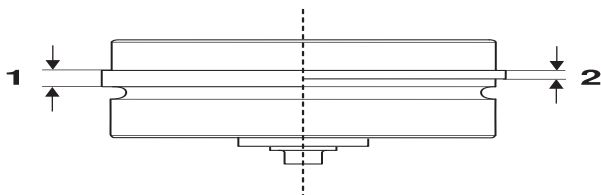

- vzájemné seřízení válečků a řezného kotouče je správné.

Během životnosti diamantového řezného kotouče je třeba zkontrolovat seřízení válečků dvakrát – jednou po nasazení řezného kotouče a podruhé při jeho polovičním opotřebování.

## Vsazování řezného kotouče



**VÝSTRAHA!** Při provádění servisních prací vždy odpojte rozbrušovací pilu od hydraulických přívodů. Neočekávané pohyby kotouče mohou způsobit vážný úraz.

Nabízíme celou řadu řezných kotoučů k řezání různých materiálů. Výběr kotouče nejvhodnějšího pro vaše použití konzultujte s prodejcem výrobků Husqvarna.

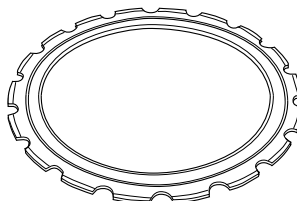

**VÝSTRAHA!** Obnovovat použitý řezný kotouč je zakázáno. Použitý řezný kotouč může být oslaben. Obnovený řezný kotouč se může rozlomit na kusy a způsobit vážné zranění obsluhy nebo dalších osob.



**VÝSTRAHA!** Před nasazením řezného kotouče do stroje se vždy ujistěte, že řezný kotouč není poškozen. Poškozený řezný kotouč se může rozlomit a způsobit vážná zranění.

- Z povrchu řezného kotouče setřete veškeré nečistoty.

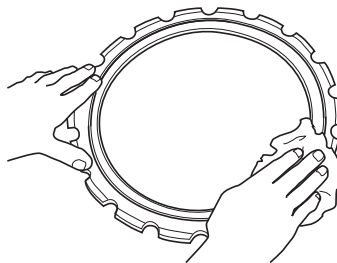

- Povolte pojistné matice na krytu opěrných válečků.

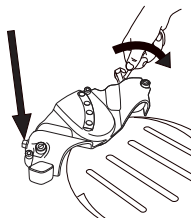

- Vyšroubujte seřizovací šrouby o několik otáček.

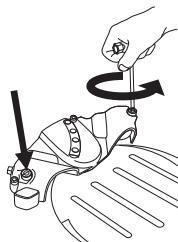

# NASTAVENÍ A SEŘÍZENÍ

- Povolte hlavici upevňující pružiny.

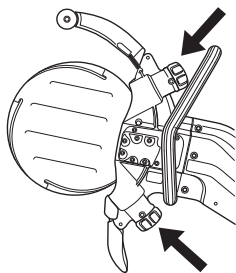

- Vytáhněte pojistku přední rukojeti a rukojeť posuňte do servisní polohy.

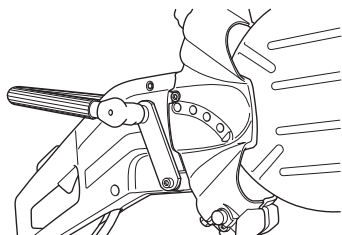

- Vyšroubujte tři šrouby přidržující kryt opěrných válečků pomocí 6 mm šestihránného imbusového klíče a sejměte kryt.

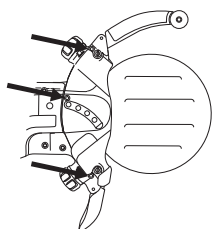

- Nasadte řezný kotouč.

**VAROVÁNÍ!** Řezný kotouč má na jedné straně drážku (A), která působí jako vodící drážka opěrných válečků. Zkontrolujte, zda hrana V řezného kotouče zapadá do hnacího kola a zda vodící drážka řezného kotouče lícuje s vodícími válečky. Viz také kapitola Provoz.

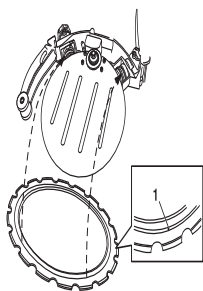

- Je-li to třeba, přitiskněte vodící váleček tak, aby zapadl do drážky řezného kotouče.

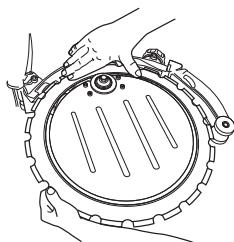

- Nasadte kryt opěrných válečků a zajistěte, aby příruba vodících válečků správně dosedaly do drážek kotouče. Nyní plně dotáhněte uvedené tři šrouby.

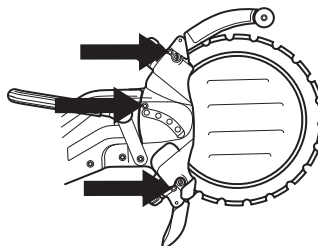

- Otočte kotoučem a zkontrolujte, zda opěrné válečky netlačí na řezný kotouč.

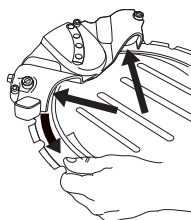

- Nastavte stavěcí šrouby tak, aby se opěrné válečky dotýkaly řezného kotouče.

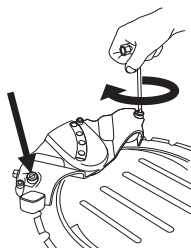

- Seřídte opěrné válečky tak, abyste je mohli při otáčejícím se kotoučem snadno zablockovat palcem. Opěrné válečky kotouč nepohání a měly by jeho pohyb sledovat jen příležitostně.

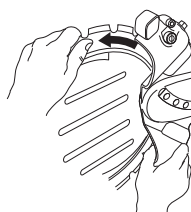

- Dotáhněte pojistné matice na krytu opěrných válečků.

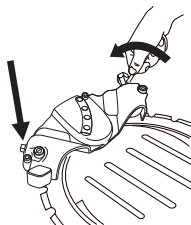

- Pootočte řezným kotoučem a přesvědčte se, zda stále ještě můžete přidržet válečky palcem, jestliže se kotouč otáčí.

**VAROVÁNÍ!** Stroj by měl být svisle. Jestliže stroj leží na boku, hmotnost řezného kotouče ztěžuje správné nastavení.

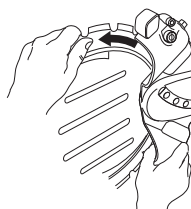

# NASTAVENÍ A SEŘÍZENÍ

- Pevně dotáhněte hlavice a stroj je připraven k použití.

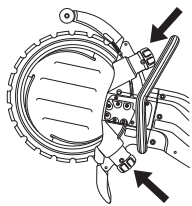

## Hadice hydrauliky



**VÝSTRAHA!** Rozbrušovací pila nesmí být připojena k hydraulickému přívodu překračujícímu hodnotu 150 bar (3000 psi).

- Před připojením hadic: Zajistěte, aby všechny plochy spojení byly čisté u stroje i hadice.
- Připojte tlakovou hadici (A) hydraulického systému k duté spojce stroje.
- Připojte druhou hydraulickou spojku (B) k vyčnívající spojce. Tato hadice vede olej zpět do nádrže.

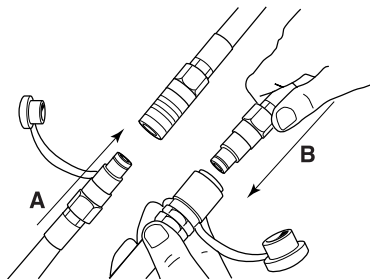

**VAROVÁNÍ!** Jestliže potřebná délka hadice přesahuje 18 m, lze zapojit dvě sady hadic. Nezapojte více než dvě sady hadic, protože by došlo k velkému poklesu výkonu. Viz kapitola Technické údaje.

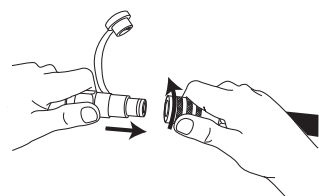

**VAROVÁNÍ!** Před použitím stroje pootočte pojistnými úchyty na spojce do zajištěné polohy a zajistěte tak, aby se hadice nemohly náhodně uvolnit.



**VÝSTRAHA!** Pokud stroj pracuje, jsou hadice vystaveny extrémnímu tlaku. Nepokoušejte se spojovat nebo rozpojovat hadice, je-li hydraulický systém v provozu. Takový postup může mít za následek vážné poranění osob.

## Vodní hadice

Připojte vodní hadici k přívodu vody. Průtok vody se spouští otevřením kontrolního ventilu. Minimální průtok vody: 4 l/min. Pověšměte si, že koncovka hadice stroje je vybavena filtrem.

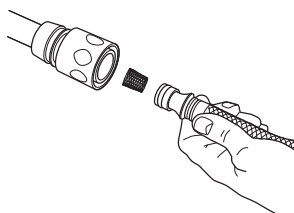

## Přívod vody

Zatlačíte-li pojistku vypínače (A), ventil přívodu vody se otevře.

Dokud je vypínač (B) stisknutý, zůstává pojistka vypínače (A) stisknutá a ventil přívodu vody otevřený.

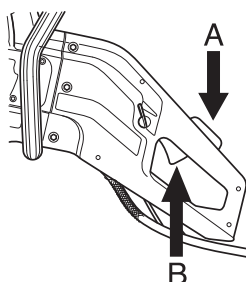

## Dávkování vody

Průtok vody lze za provozu upravovat palcem.

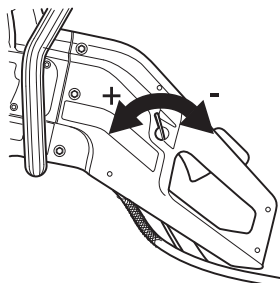

K dosažení maximální životnosti kotouče je třeba dostatečný průtok vody.

**VAROVÁNÍ!** Tlak vody a průtok vody jsou mimořádně důležité k chlazení kotouče a dosažení jeho maximální životnosti. Nedostatečné chlazení zkracuje životnost vodicích válečků, hnacího kola a kotouče.

# STARTOVÁNÍ A VYPÍNÁNÍ

## Startování a vypínání



**VÝSTRAHA!** Před startováním nezapomínejte na následující:

Dbejte, abyste správně stáli a aby se kotouč nemohl dotknout jiných předmětů.

Zajistěte, aby se v pracovní oblasti a jejím okolí nezdržovaly nepovolané osoby či zvířata.

Zkontrolujte, že zdroj energie (hydraulický agregát), který chcete používat, dává správný proud a tlak oleje.

## Startování

- Přední rukojeť uchopte levou rukou.

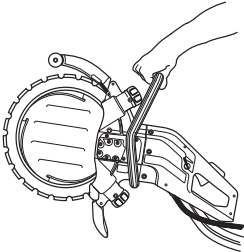

- Uchopte zadní držadlo pravou rukou. Uchopením zadního držadla se uvolní zářezka pohonu.

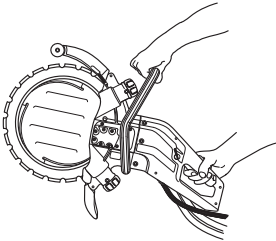

## Vypínání

Motor se zastaví puštěním pohonu.

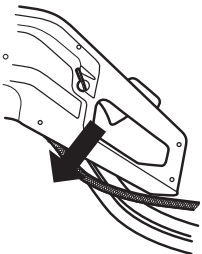

## Údržba

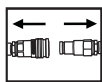

**VÝSTRAHA!** Kontrola a/nebo údržba se provádí s odmontovanými hadicemi hydrauliky.

## Demontáž celého vodicího válečku

- Sejměte kryt opěrného válečku.

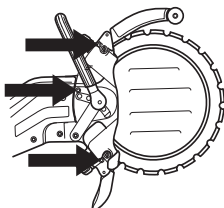

- Sejměte řezný kotouč.

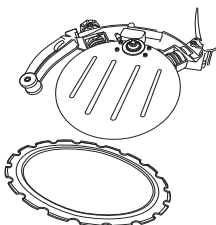

- Vyšroubujte hlavici. Nejdříve pootočte hlavici několik otáček, dokud neucítíte odpor. Vodicí váleček poté následuje hlavici a zastaví se, jakmile pocítíte odpor.

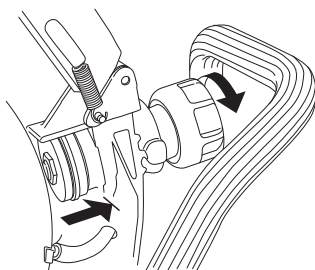

Vodicí váleček je zatlačený do hlavice. K povolení vodicího válečku pokračujte v otáčení hlavici, až se zcela uvolní.

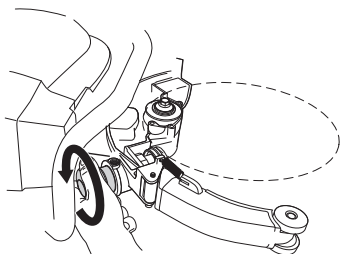

- Vodicí váleček lze nyní vytáhnout z šasi.

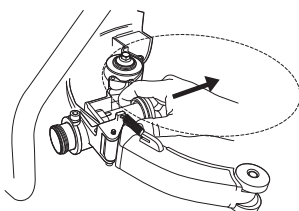

## Montáž celého vodicího válečku

- Hlavici zašroubujte až na doraz a poté ji povolte o 2 otáčky.

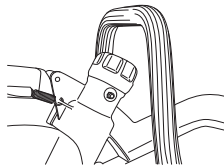

- Do šasi vložte vodicí váleček.

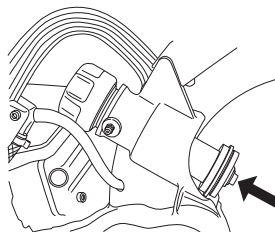

- Nyní zatlačte vodicí váleček do hlavice.

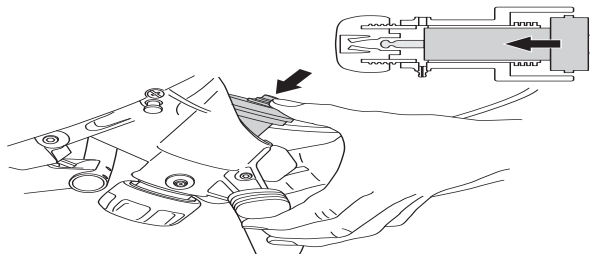

Tukem promažte objímku vodicího válečku. Mazací pistolí nasadte na mazničky (A) a natlačte mazivo dovnitř, až začne nadbytek maziva unikat z otvoru (B).

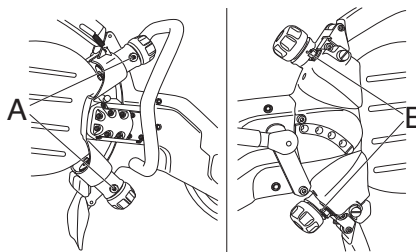

- Nasaďte řezný kotouč. Viz kapitola Vsazování řezného kotouče

## Důležité poznámky:

- Opěrné válečky kotouč nepohání.
- Nesprávné nastavení může mít za následek poškození řezného kotouče.
- Pokud se kotouč otáčí pomalu nebo se zastaví, ihned zařízení zastavte a odstraňte závadu.

## Hnací kolo

- 1 Hřídel zajistěte pojistným tlačítkem. Viz pokyny v kapitole Co je co?.



- 2 Vyšroubujte středový šroub a sejměte podložku.

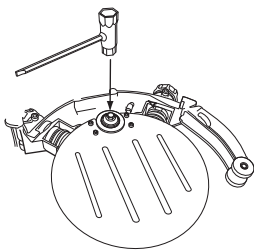

- 3 Nyní můžete vyjmout hnací kolo.

**VAROVÁNÍ!** Hnací kolo vyměňte při nasazení nového řezného kotouče. Opatřené hnací kolo může mít za následek prokluzování a poškození řezného kotouče.

Neodpovídající průtok vody rovněž výrazně snižuje životnost hnacího kola.

## Výměna opěrných válečků/vodicích válečků

- Sejměte kryt opěrného válečku.

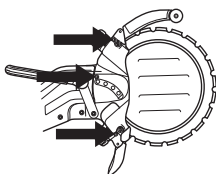

- Zkontrolujte opotřebení válečků.
- K výměně válečků použijte 19 mm klíč na matice a 5 mm šestihranný imbusový klíč s rukojetí T.

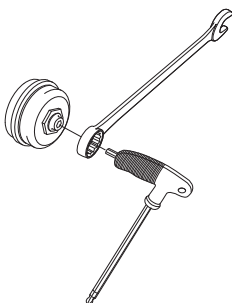

Před vsazením nových válečků promažte vnitřek válečků pomocí tuku na ložiska.

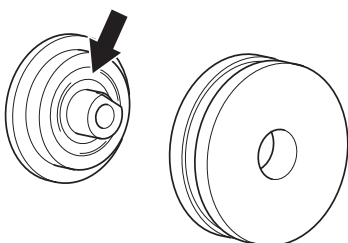

- Vodicí válečky vyměňte, jakmile je opotřebená polovina příruby na válečcích.

A) Nové

- B) Opatřené

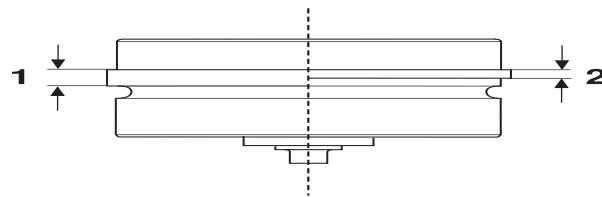

- Opěrné válečky vyměňte, pokud je jejich povrch hladký nebo pokud zmizela drážka na povrchu válečků.

A) Nové

B) Opatřené

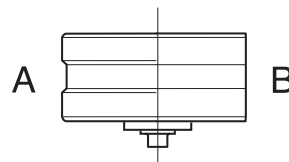

Při výměně opotřebených válečků za nové je třeba nastavit válečky vůči kotouči. Viz pokyny v kapitole Nastavení a úpravy.

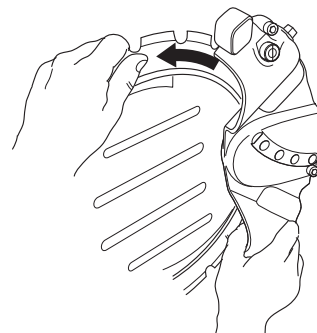



## Ostření (obnovení) řezného kotouče



**VÝSTRAHA!** Prstencové řezné kotouče se nesmí ostřit ani obnovovat. Vzhledem ke své konstrukci je prstencový kotouč vystaven jinému namáhání než osově poháněný diamantový kotouč s průměrem 14 palců. Za prvé, hnací kolo pohání vnitřní okraj kotouče, takže se opotřebovává jak hnací kolečko, tak povrch kotouče. Jádro řezného kotouče se postupně ztenčuje a vedení rozšiřuje, takže řezný kotouč přestává být řádně veden hnacím kolem. Za druhé – řezný kotouč je vystaven namáhání ze strany válečků a při procesu řezání v případech, kdy řezný kotouč není držěn zcela zpříma. Napětí v kotouči se postupně zvyšuje a může dojít k jeho prasknutí nebo rozlomení, pokud byl naostřen nebo obnoven. Prasklý kotouč může způsobit vážné zranění obsluhy a dalších osob. Z tohoto důvodu společnost Husqvarna výslovně zakazuje ostření a obnovování prstencových řezných kotoučů. Pokyny získáte u prodejce společnosti Husqvarna.

## Spojky

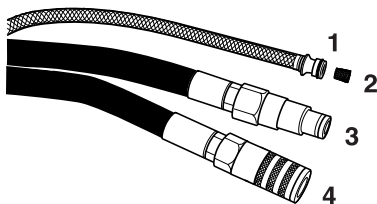

- 1 Voda
- 2 Vodní filtr
- 3 Návrat
- 4 Tlak

**UPOZORNĚNÍ!** Je-li spojka znečištěná, nečistoty mohou vniknout do oleje a způsobit zvýšené opotřebení hydraulického motoru, hydraulického čerpadla, ventilů atd. Mohou rovněž zabránit správnému utěsnění spojek.

Před připojením hydraulického systému a stroje spojky vždy důkladně vyčistěte. Zajistěte snadný chod pojistek.

V případě potřeby vyčistěte vodní filtr.

## Hadice hydrauliky

Denně před použitím stroje zkontrolujte hadice. Prasklé, zmáčknuté nebo oslabené hadice musí být vyměněny.

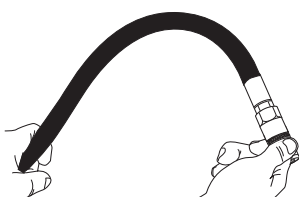

# ÚDRŽBA

## Schema technické údržby

**VAROVÁNÍ!** Tabulka je založena na denním používání vybavení.

	Denně	Dvakrát týdně
<b>Opěrné a vodící válečky</b>		
Zkontrolujte opotřebení opěrných válečků.		X
Zkontrolujte opotřebení vodících válečků.	X	
Promažte vodící válečky.	X	
<b>Hydraulický systém</b>		
Zkontrolujte hydraulické hadice.	X	
Zkontrolujte a vyčistěte vodní trysku.	X	
<b>Hnací systém</b>		
Zkontrolujte stav hnacího kola.		X
<b>Vodní systém</b>		
Zkontrolujte a vyčistěte vodní trysku na vodním disku.		X
Zkontrolujte ovládací prvek regulace vody.		X
Zkontrolujte filtr ve spojce přívodu vody.		X
<b>Ovládací prvky</b>		
Zkontrolujte, zda ovládací prvky fungují.	X	
<b>Kotouč</b>		
Zkontrolujte stav ochranného krytu řezacího kotouče.	X	
Zkontrolujte vodní disk.		X

## Kotouče odpovídající normě EN 13236

Stroj Husqvarna K3600 MKII odpovídá směrnici 98/37/EC a normě EN 13236 jedině ve spojení s kotouči uvedenými níže:

Typ	Průměr, mm
Husqvarna	
PXR XX	350
ELR XX (5,6 / ,220)	350
SLR XX	350
R550-0355 (5,6 mm)	350
R530-0355	350
R510-0355 (5,6 mm)	350

**Poznámka:** Kotouče jsou k dispozici o různé tvrdosti na různé materiály, tvrdost je vyjádřena dvěma číslicemi XX.

# VYHLEDÁVÁNÍ ZÁVAD

## Mechanická část

Závada	Pravděpodobná příčina
Kotouč se neotáčí.	Kolečka válečků nejsou zcela dotažena.
	Kotouč není správným způsobem upevněn na vodicích válečcích.
	Válečky jsou příliš předeprnuté.
	Možné vadné připojení hadice k hydraulickém systému.
Kotouč se otáčí příliš pomalu.	Možné vadné připojení hadice ke hnacímu zdroji nebo jiný problém hydraulického systému.
	Kolečka válečků nejsou zcela dotažena.
Kotouč vyskočil ze své polohy.	Hnací kolečko je opotřebované.
	Kuželový vnitřní průměr kotouče je opotřebovaný.
	Pružiny na vodicích válečcích jsou slabé.
	Znečištěný přetlakový ventil v hydraulickém systému.
	Vzdálenost pohybu tlačítka ventilu na hydraulickém motoru není dostatečná.
	Vadná válečková ložiska.
	Neodpovídající průtok oleje, zkontrolujte průtok hydraulického oleje.
	Válečky jsou příliš volné.
	Opotřebované vodicí válečky.
Kotouč není správným způsobem upevněn na vodicích válečcích.	
Kotouč je deformovaný.	Poškozený kotouč.
	Válečky jsou příliš předeprnuté.
Segmenty jsou zlomené.	Kotouč se přehřívá.
	Ohnutý, zkroucený nebo špatně udržovaný kotouč.
Kotouč řeze příliš pomalu.	Nesprávný kotouč pro daný materiál.
	Zkontrolujte, zda na kotouč přitéká dostatečné množství vody.
Kotouč prokluzuje.	Vodicí válečky se volně nezasunují a nevysunují. Zadržovaný váleček nemůže dostatečně silně přitlačovat kotouč k hnacímu kolečku.
	Hnací kolečko je opotřebované. Abrazivní materiál a příliš málo vody při řezání zvyšuje opotřebení kolečka.
	Opotřebovaná příruba vodicího válečku. Když je opotřebovaná více než polovina šířky příruby, kotouč prokluzuje.
	Drážka a vnitřní okraj kotouče jsou opotřebovány. Příčinou může být nedostatečné vyplachování abrazivního materiálu a/nebo opotřebované hnací kolečko, které způsobuje prokluzování kotouče.

# TECHNICKÉ ÚDAJE

Technické údaje	K3600 MKII
Průměr řezacího kotouče, mm/palců	350/14"
Hloubka řezání, mm/palců	260/10"
Max. obvodová rychlost, m/s / ot/min	55/3000
Max. rychlost motoru ot/min	17000
Hydraulický motor	Motor s převody (otevř. prostřední ventil)
Max. hydraulický tlak, bar / (psi)	150 / 2200
Průtok oleje, min-max, l/min	35-42
Výška, mm / palce	410
Délka, mm / palce	715
Šířka, mm / palce	260
Hmotnost bez řezacího kotouče, kg	8,3
Hmotnost kruhového kotouče, kg	0,8
Specifikace hydraulického oleje*	150 VG 32 (10W)**
Teplota oleje (provozní), °C	60
Spotřeba vody, l/min	4
Hydraulické spojky	1/2" FF podle směrnice HTMA (závit typ 3/8")

\*Doporučujeme používat hydraulické oleje schválené s ohledem na životní prostředí.

\*\*V případě vysokých teplot prostředí používejte olej o vyšší viskozitě.

## Emise hluku (viz poznámka 1)

Hladina akustického výkonu, změřená dB(A)	110
Hladina akustického výkonu, zaručená $L_{WA}$ dB(A)	111

## Hladiny hluku (viz poznámka 2)

Hladina akustického tlaku na sluch obsluhy, dB(A)	99
---	----

## Hladiny vibrací (viz poznámka 3)

Přední rukojeť, $m/s^2$	4,3
Zadní rukojeť, $m/s^2$	6,0

Poznámka 1: Emise hluku do okolí naměřená jako efekt zvuku ( $L_{WA}$ ) dle direktivy ES 2000/14/ES.

Poznámka 2: Hladina akustického tlaku měřená podle normy EN 792-7/A1. Uváděná data pro hladinu akustického tlaku mají typickou statistickou odchylku (standardní odchylku) 1,0 dB(A).

Poznámka 3: Hladina vibrací měřená podle normy EN 792-7/A1. Uváděná data pro hladinu vibrací mají typickou statistickou odchylku (standardní odchylku) 1  $m/s^2$ .

## Prodlužování hydraulických hadic

Při prodlužování hydraulických hadic musí být vnitřní průměr hadice zvýšen v souladu s údaji v tabulce, důvodem je snížení ztrát výkonu.

Prodloužení, m	Vnitřní průměr hydraulické hadice v palcích
do 30 m	1/2
30-45	5/8
45-100	3/4

## ES Prohlášení o shodě

**Husqvarna AB**, SE-433 81 Göteborg, Švédsko, tel. +46-31-949000, zaručuje tímto, že zkracovačka **Husqvarna K 3600** s číslem série roku 2010 a dále (rok je zřetelně udán na typovém štítku i s následujícím číslem série) odpovídá předpisum DIREKTIVY RADY:

- ze 17. května 2006 „týkající se strojních zařízení“ **2006/42/EC**
- ze dne 8. května 2000 "týkající se emise hluku do okolí" **2000/14/ES**.

Byly uplatněny následující standardní normy: EN ISO 12100:2003, EN 792-7/A1:2008, EN 982/A1:2008.

Göteborg, 29. prosince 2009



Henric Andersson

Viceprezident, vedoucí divize Power Cutters and Construction Equipment

Husqvarna AB

(Autorizovaný zástupce společnosti Husqvarna AB a odpovědný za technickou dokumentaci.)









**Původní pokyny**



**1153345-90**

**2014-08-29**